

ORIGINÁLNÍ (PŮVODNÍ) NÁVOD K OBSLUZE

Křovinořez s benzinovým motorem

Model: RPB 260



Výrobce:

GARLAND distributor, s.r.o., Šturmová 1307, 50601 Jičín, Česká republika

UPOZORNĚNÍ

Před použitím našeho křovinořezu si pečlivě přečtete tento návod, abyste porozuměli správnému používání vašeho křovinořezu.



Uschovejte tento návod po ruce.



ÚVOD

Děkujeme vám za zakoupení křovinořezu naší společnosti. Přiložený návod popisuje správnou obsluhu tohoto křovinořezu. Před použitím křovinořezu si prosím pečlivě přečtete tento návod, použijte toto nářadí správně a provádějte všechny úkony bezpečně. Z důvodu neustálého zlepšování a provádění změn technických údajů nemusí všechny detaily na vašem nářadí souhlasit s informacemi, které jsou uvedeny v tomto návodu. Pochopte prosím tyto změny.

Model		RPB 260
Suchá hmotnost [kg]		6,5
Motor	Model	2-dobý benzinový motor
	Zdvihový objem [cm³]	26
	Max. výkon [kW/HP]	0,7 /1 (7500 ot/min)
	Palivo	Směs (benzín 40 : olej 1)
	Žací nůž	Průměr 25,5 cm / 3 zuby / vrtání 25,4 mm
	Žací struna	5x 2,4 mm, záběr 43 cm
Objem palivové nádrže [l]		0,45
Směr otáčení hlavice		Proti směru pohybu hodinových ručiček (z pohledu obsluhy)
Hladina akustického tlaku LpA:		99,4 dB(A), K=3 dB(A)
Hladina akustického výkonu LwA:		110,3 dB(A) , K=3 dB(A)
Vibrace na rukojeti:		8,43 ² m/s , K=1,5 ² m/s

Technické údaje podléhají změnám bez předchozího upozornění.

POPIS

S nářadím jsou dodávány **BEZPEČNOSTNÍ POKYNY**. Před použitím nářadí si tento návod přečtěte a uložte jej pro budoucí odkazy, abyste si řádně osvojili správné a bezpečné provozní postupy.

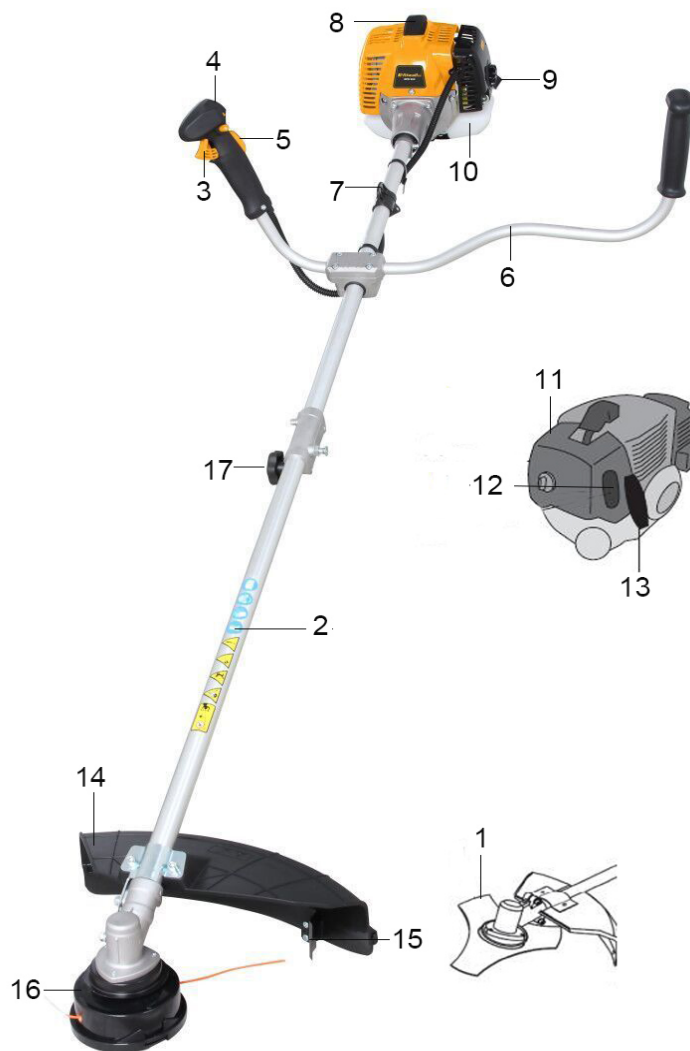

1. NŮŽ - Rotační nůž pro sečení trávy, plevelů nebo křovin. Pro funkci nože musí být použit postroj, kovový kryt a rukojeti ve tvaru U.
2. SESTAVA HNACÍHO HŘÍDELE - Skládá se ze speciálně navrženého flexibilního hnacího hřídele.
3. PÁČKA PLYNU - Pružně uložený spínač, který se po uvolnění vrátí do polohy pro volnoběžné otáčky. Při zvyšování otáček tiskněte spínač postupně, aby byly zaručeny nejlepší pracovní postupy. Nedržte tento spínač při startování motoru.
4. SPÍNAČ ZAPALOVÁNÍ - Posuvný spínač namontovaný na horní části krytu páčky plynu. Nastavení spínače směrem DOPŘEDU umožní chod nářadí, nastavení směrem dozadu způsobí ZASTAVENÍ nářadí.
5. BEZPEČNOSTNÍ PÁČKA - Před zvýšením otáček prosím stiskněte tuto páčku.

6. RUKOJEŤ VE TVARU U - Tato rukojeť může být nastavena podle požadavků uživatele.
7. SESTAVA UPÍNACÍCH POPRUHŮ - Příslušenství, které umožňuje zavěšení nářadí na ramena uživatele a nastavení požadované délky.
8. VÍČKO PALIVOVÉ NÁDRŽE
9. RUČNÍ PUMPIČKA - Stisknutí ruční pumpičky (před nastartováním 7 až 10 stisknutí) způsobí odstranění vzduchu a starého paliva z palivového systému a naplnění karburátoru novým palivem.
10. PALIVOVÁ NÁDRŽ - Obsahuje palivo a palivový filtr.
11. KRYT VZDUCHOVÉHO FILTRU - Obsahuje vyměnitelnou vložku filtru.
12. SYTIČ - Ovládání sytiče je umístěno na horní části krytu filtru.
STUDENÉ STARTY - Vytáhněte páčku směrem nahoru, aby došlo k uzavření sytiče pro studené starty. Stlačte páčku dolů do polohy pro chod motoru (RUN).
13. RUKOJEŤ STARTÉRU - Tahejte za rukojeť, dokud nedojde k nastartování motoru a potom rukojeť pomalu uvolňujte. NEPOUŠTĚJTE rukojeť startéru náhle, protože by došlo k poškození startéru.
14. KRYT PROTI NEČISTOTÁM – Je namontován přímo nad pracovním zařízením pro sečení. Pomáhá chránit obsluhu odváděním zbytků posečené trávy nebo křovin. Nepoužívejte nářadí bez tohoto krytu.
15. ZKRACOVACÍ NŮŽ - Stříhá nylonovou strunu na správnou délku - 178 mm (7"). V hlavě křovinořezu je struna. Narazíte-li hlavou nářadí během práce o zem, nylonová struna se odvine. Pracuje-li nářadí bez zkracovacího nože, nylonová struna bude příliš dlouhá (více než 178 mm - 7"), provozní otáčky motoru poklesnou a bude docházet k přehřátí nebo poškození motoru.
16. HLAVA S NYLONOVOU STRUNOU - Obsahuje vyměnitelné zásobníky struny. Otáčí-li se hlava normální provozní rychlostí a udeříte-li hlavou křovinořezu o zem, dojde k odvinutí struny.
17. Spojka tubusu – slouží pro spojení přípojné části hřídele s hnací částí

GRAFICKÁ VAROVÁNÍ

Protože je křovinořez vysoce výkonné vysokootáčkové nářadí pro rychlé řezání, musí být dodržovány speciální bezpečnostní pokyny, aby bylo omezeno riziko způsobení zranění. Pečlivě si přečtěte tento návod. Seznamte se s ovládacími prvky a správným použitím tohoto zařízení. Naučte se, jak se toto nářadí rychle vypíná a jak se provádí jeho rychlé sundání z popruhů.



Tento symbol doprovázený hesly VAROVÁNÍ a NEBEZPEČÍ upozorňuje obsluhu na situace, které mohou vést k způsobení VÁŽNÉHO ZRANĚNÍ.



NOSTE OCHRANNOU OBUV



POUŽÍVEJTE OCHRANNÉ RUKAVICE



PŘEČTĚTE SI A ŘÁDNĚ SI NASTUDUJTE návod pro obsluhu a příručku s bezpečnostními pokyny.



VŽDY POUŽÍVEJTE OCHRANU ZRAKU A SLUCHU



HROZÍ-LI RIZIKO ZRANĚNÍ OD PADAJÍCÍCH PŘEDMĚTŮ,
POUŽÍVEJTE OCHRANNOU PŘILBU



Před čištěním, demontáží nebo seřizováním nože vždy
ZASTAVTE MOTOR a ujistěte se, zda došlo k úplnému
zastavení pracovního nástroje.



UDRŽUJTE OSTATNÍ OSOBY VE VZDÁLENOSTI
MINIMÁLNĚ 15 M



VAROVÁNÍ! Nikdy neprovádějte žádnou úpravu tohoto nářadí.
Nesprávné použití jakékoli sekačky může způsobit **VÁŽNÉ
NEBO SMRTELNÉ ZRANĚNÍ.**



**VAROVÁNÍ! ZABRAŇTE KONTAKTU S TVRDÝM DŘEVEM,
KAMENY NEBO OCELÍ.**



VAROVÁNÍ - NEBEZPEČÍ

Výfukové plyny vycházející z tohoto motoru obsahují chemické látky způsobující
rakovinu, novorozenecké vady a jiné zdravotní problémy.

Technické údaje, popisy a ilustrace v tomto návodu odpovídají informacím dostupným v době
tisku tohoto návodu. Změny těchto informací mohou být prováděny bez předchozího
upozornění. Na ilustracích mohou být zobrazena přídatná zařízení nebo příslušenství, která
nemusí být zahrnuta do standardního vybavení.



BEZPEČNOSTNÍ PŘEDPISY A OPATŘENÍ

Vždy musí být dodržována správná bezpečnostní opatření. S tímto nářadím musíte
zacházet opatrně, jako s každým výkonným zařízením. **NEVYSTAVUJTE SEBE
NEBO OSTATNÍ OSOBY NEBEZPEČÍ.** Dodržujte tyto základní bezpečnostní
předpisy. Nedovolte ostatním osobám používat toto nářadí, pokud nejsou zcela seznámeny s
jeho použitím, dokud si nepřečtou a nenastudují návod k obsluze a dokud nebudou proškoleny
pro obsluhu tohoto nářadí.

- Vždy používejte ochranné brýle, aby byla zajištěna ochrana vašeho zraku. Vhodně se oblékejte, nenoste volný oděv nebo šperky, protože by mohly být zachyceny pohybujícími se částmi nářadí. Vždy byste měli nosit bezpečnou, pevnou a neklouzavou obuv. Máte-li dlouhé vlasy, svažte si je. Doporučujeme vám, abyste si během práce chránili nohy a chodidla před odlétávajícími předměty.
- Zkontrolujte celé nářadí, zda nedošlo k uvolnění dílů (matice, šrouby atd.) nebo k jakémukoli poškození nářadí. Před použitím stroje proveďte nezbytné opravy nebo výměny.

- **NEPOUŽÍVEJTE** s tímto nářadím žádné příslušenství, které není doporučeno naší společností. Mohlo by dojít k vážnému zranění obsluhy nebo okolo stojících osob i k poškození stroje.
- Dbejte na to, aby nedošlo k znečištění rukojetí olejem nebo palivem.
- Během sečení vždy používejte správné rukojeti a ramenní popruh.
- Při míchání paliva a během plnění palivové nádrže nekuřte.
- Nemíchejte palivo v uzavřené místnosti nebo v blízkosti otevřeného plamene. Zajistěte odpovídající větrání.
- Vždy míchejte a skladujte palivo v řádně označeném kanystru, který je určen a schválen pro takové použití.
- Je-li motor v chodu, nikdy nesnímejte víčko palivové nádrže.
- Nikdy nestartujte motor a nenechávejte jej v chodu v uzavřené místnosti nebo budově. Výfukové plyny obsahují nebezpečný oxid uhelnatý.
- Nikdy se nepokoušejte o seřizování motoru, je-li nářadí v chodu a je-li zavěšeno na obsluze. Vždy provádějte seřízení motoru v situaci, je-li nářadí položeno na rovném a čistém povrchu.
- Netahejte za lanko.
- Nezvedejte toto nářadí jiným způsobem než pomocí rukojeti na hřídeli.
- Nepokládejte nářadí na zem, je-li motor v chodu (například ve volnoběžných otáčkách).
- Provádějte pravidelnou kontrolu, zda není nářadí poškozeno, zda jsou na nářadí všechny díly, komponenty nebo lanka.
- Nepoužívejte toto nářadí, je-li poškozeno nebo nesprávně seřizováno. Nikdy z nářadí nesnímejte kryty. Mohlo by dojít k vážnému zranění obsluhy nebo okolo stojících osob i k poškození stroje.
- Zkontrolujte místo, kde budete pracovat a odstraňte všechny předměty, které by se mohly namotat na hlavu s nylonovou strunou. Odstraňte také všechny předměty, které by mohly být nářadím odmrštěny.
- Zabraňte přístupu dětí. Přihlízející osoby by se měly nacházet v bezpečné vzdálenosti od pracovního prostoru, což je alespoň 15 METRŮ
- Nikdy nenechávejte toto nářadí bez dozoru.
- Nepoužívejte toto nářadí pro jiné práce, než pro které je určeno. Používejte toto nářadí pro účely, které jsou popsány v tomto návodu.
- Nepřekázejte sami sobě. Vždy udržujte správný postoj a rovnováhu. Neuvádějte nářadí do chodu, stojíte-li na žebříku nebo na jakémkoli jiném nestabilním povrchu.
- Pracujete-li s tímto nářadím, udržujte ruce a nohy v bezpečné vzdálenosti od hlavy s nylonovou strunou.
- Nepoužívejte tento typ nářadí pro odmetání nečistot.
- Nepoužívejte toto nářadí, jste-li unavení, nemocní nebo pod vlivem léků, drog nebo alkoholu.
- Používejte hlavu s nylonovou strunou pouze v případě, není-li poškozena. Dojde-li ke kontaktu s kamenem nebo s jinou překážkou, zastavte motor a zkontrolujte hlavu s nylonovou strunou. Poškozená nebo nevyvážená hlava s nylonovou strunou nesmí být používána.

DODRŽUJTE POKYNY PRO VÝMĚNU PŘÍSLUŠENSTVÍ.

- Neskladujte toto nářadí v uzavřeném prostoru, ve kterém by se mohly výpary paliva dostat do kontaktu s otevřeným plamenem z ohřívačů, kotlů, pecí atd. Ukládejte toto nářadí pouze na uzamykatelném a dobře odvětraném místě.
- Ujistěte se, zda tento výrobek poskytuje bezpečný a požadovaný výkon. Tyto díly mohou být objednány u autorizovaného prodejce. Použití jakéhokoli jiného příslušenství nebo doplňků může způsobit potencionální rizika nebo zranění uživatele, poškození zařízení a zrušení platnosti záruky.
- Očistěte celé zařízení, zejména palivovou nádrž, její okolí a vzduchový filtr.
- Při doplňování paliva zajistěte, aby byl zastaven motor a zkontrolujte, zda došlo k jeho vychladnutí. Nikdy nedoplňujte palivo, je-li motor v chodu nebo je-li horký. Dojde-li k rozlítí

benzínu, zajistěte, aby byly řádně setřeny všechny jeho zbytky a před nastartováním motoru proveďte řádnou likvidaci těchto materiálů.

- Vždy zůstaňte v bezpečné vzdálenosti od ostatních pracovníků nebo okolo stojících osob, a to minimálně 15 metrů.
 - Kdykoli se dostanete do blízkosti obsluhy tohoto náradí, opatrně upoutejte její pozornost a ujistěte se, zda obsluha zastavila motor náradí. Dávejte pozor, aby se obsluha nevylekala nebo nevyrušila, protože by mohlo dojít k nebezpečné situaci.
 - Je-li motor v chodu, nikdy se nedotýkejte hlavy s nylonovou strunou. Musíte-li provést nastavení krytu nebo hlavy s nylonovou strunou, zajistěte, aby došlo k zastavení motoru a ujistěte se, zda došlo k úplnému zastavení hlavy s nylonovou strunou.
 - Je-li náradí přenášeno mezi jednotlivými pracovišti, motor by měl být vypnutý.
 - Dávejte pozor, aby nedocházelo ke kontaktu mezi hlavou s nylonovou strunou a kameny nebo půdou. Bezduvodné hrubé zacházení s tímto náradím způsobuje zkrácení jeho provozní životnosti a vytváří také nebezpečné pracovní prostředí pro vás i pro ostatní osoby ve vaší blízkosti.
 - Věnujte náležitou pozornost uvolněným a přehřátým dílům. Zjistíte-li na náradí jakýkoli problém, okamžitě přerušete práci a proveďte pečlivou kontrolu náradí. Je-li to nutné, svěřte opravu stroje autorizovanému servisu. Nikdy nepokračujte v používání stroje, který může být poškozen.
 - Při startování nebo během provozu motoru se nikdy nedotýkejte horkých dílů, jako jsou tlumič výfuku, vysokonapěťový kabel nebo zapalovací svíčka.
 - Po zastavení motoru je tlumič výfuku stále horký. Nikdy nepokládejte náradí na místa, na kterých jsou hořlavé materiály (suchá tráva atd.), hořlavé plyny nebo hořlavé kapaliny.
 - Věnujte náležitou pozornost práci v dešti nebo práci prováděné brzy po dešti, protože povrch může být značně kluzký.
 - Dojde-li k vašemu uklouznutí, k pádu na zem nebo do jakékoli díry, okamžitě uvolněte páčku plynu.
 - Dávejte pozor, aby nedošlo k pádu náradí nebo k nárazu náradí do překážky.
 - Před prováděním seřízení nebo opravy náradí se ujistěte, zda je zastaven motor a zda je odpojen kabel zapalovací svíčky.
 - Bude-li stroj dlouhodobě uložen, vypusťte palivovou nádrž a karburátor, očistěte všechny části, uložte náradí na bezpečné místo a ujistěte se, zda došlo k řádnému vychladnutí motoru.
 - Provádějte pravidelné kontroly, abyste zaručili bezpečný a výkonný provoz stroje. Kompletní prohlídku vašeho náradí svěřte prosím autorizovanému servisu.
 - Udržujte náradí v bezpečné vzdálenosti od zdrojů plamene nebo jiskření.
 - Jsou-li některé osoby vystaveny působení vibrací a chladu, může u nich dojít ke stavu, který se nazývá Raynaudův fenomén, který postihuje prsty těchto osob. Působení vibrací a chladu může způsobit pocit brnění a pálení, po kterém následuje ztráta barvy a citu v prstech. Důrazně doporučujeme dodržovat následující opatření, protože není známa minimální expozice, která by mohla vyvolat toto onemocnění. Udržujte tělo v teple, zejména hlavu, krk, chodidla, kotníky, ruce a zápěstí. Udržujte dobrý krevní oběh intenzivním prováděním cviků pro paže během častých přestávek při práci a také tím, že nebudete kouřit. Omezte počet pracovních hodin. Pokuste se vyplnit každý den prací, při které není vyžadována práce s křovinořezem nebo s jiným ručním náradím.
- Budete-li mít nepříjemný pocit a zjistíte-li zarudnutí a otok prstů, po kterém bude následovat zblednutí a ztráta citlivosti prstů, před dalším vystavením se působení chladu a vibrací se poraďte se svým lékařem.
- Vždy používejte ochranu sluchu, protože dlouhodobě působící hlasitý zvuk může způsobit poškození nebo dokonce ztrátu sluchu. Musí být používána kompletní ochrana tváře a čela, aby bylo zabráněno poškození od křovin a větví.

- Používejte pevné a neklouzavé pracovní rukavice, které umožní pevný úchop rukojeti křovinořezu. Rukavice také omezí přenos vibrací z náradí na vaše ruce.



- **VAROVÁNÍ:** Při zastavování náradí je pracovní prostor v blízkosti náradí stále nebezpečný.

Poznámka: Hlučnost a vibrace

1. Provoz náradí s nižšími otáčkami může omezit hlučnost a vibrace.

2. Z důvodu omezení hlučnosti by měl být křovinořez používán v otevřeném prostředí.

3. Jsou-li pevně uchopeny rukojeti, působení vibrací může být omezeno.

4. Pracujte během denní doby, abyste zabránili rušení ostatních.

5. Používejte při práci prvky osobní ochrany, jako jsou rukavice a ochrana sluchu.

6. Toto náradí není určeno pro profesionální použití a pro dlouhodobý provoz.

7. V zájmu zachování zdraví uživatele a prodloužení životnosti náradí nepracujte během celého dne déle než 2 hodiny a nepracujte bez přestávky déle než 10 minut.

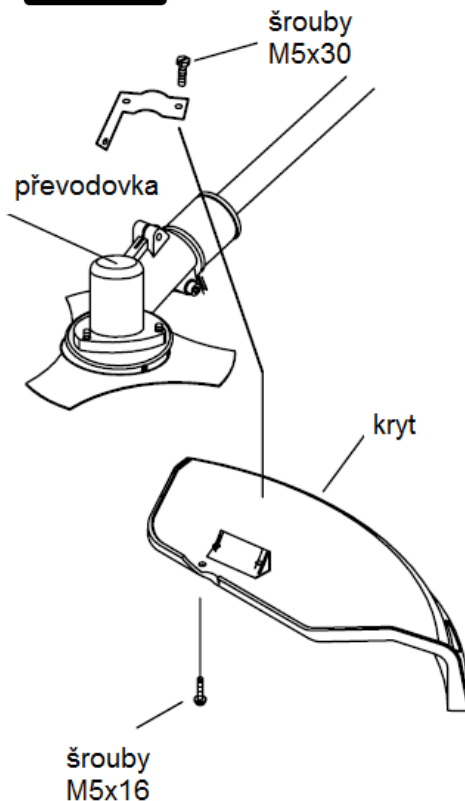

SESTAVENÍ

NASAZENÍ PLASTOVÉHO KRYTU

Pomocí dodaných šroubů a držáku krytu proveďte montáž bezpečnostního krytu na hřídel. Po nastavení držáku bezpečnostního krytu do správné polohy proveďte utažení šroubů.

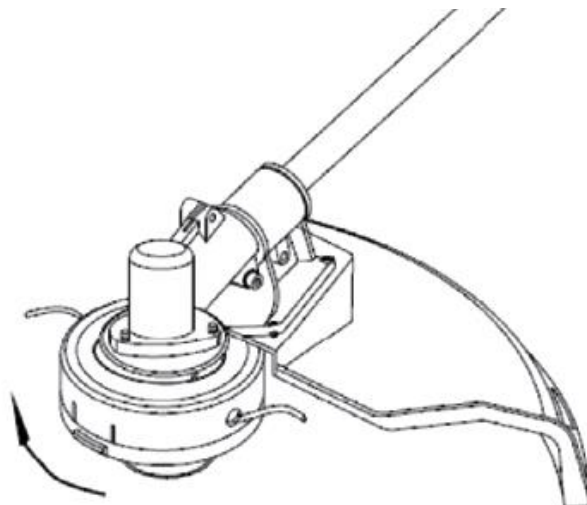

VAROVÁNÍ - UPOZORNĚNÍ

NASAZENÍ HLAVY S NYLONOVOU STRUNOU

Srovnejte otvor v desce adaptéru otvorem na hřídeli a namontujte zajišťovací nástroj.

Našroubujte hlavu na hřídel (otáčením ve směru pohybu hodinových ručiček) tak, aby byla řádně utažena. Sejměte zajišťovací nástroj.

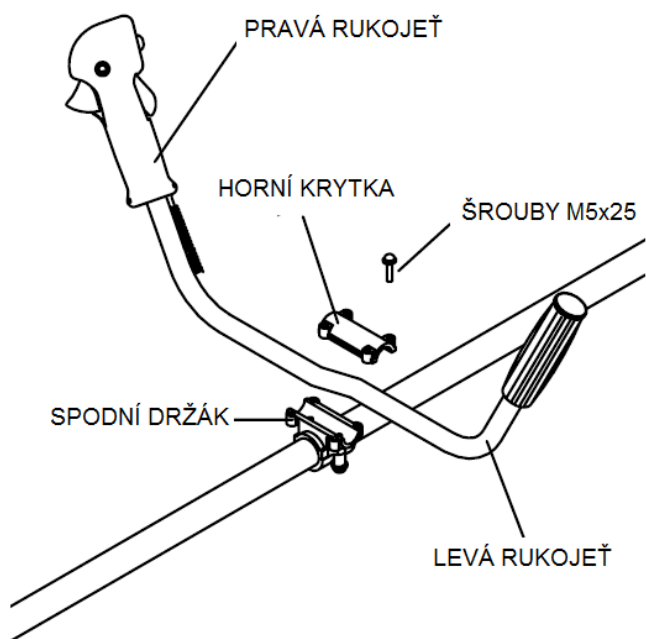

MONTÁŽ RUKOJETI

Namontujte rukojeti do držáku. Umístěte rukojeti do pohodlné pracovní polohy a utáhněte čtyři šrouby M5 x 25.

KLÍČ NA ŠROUBY S HLAVOU S VNITŘNÍM ŠESTIHRANEM

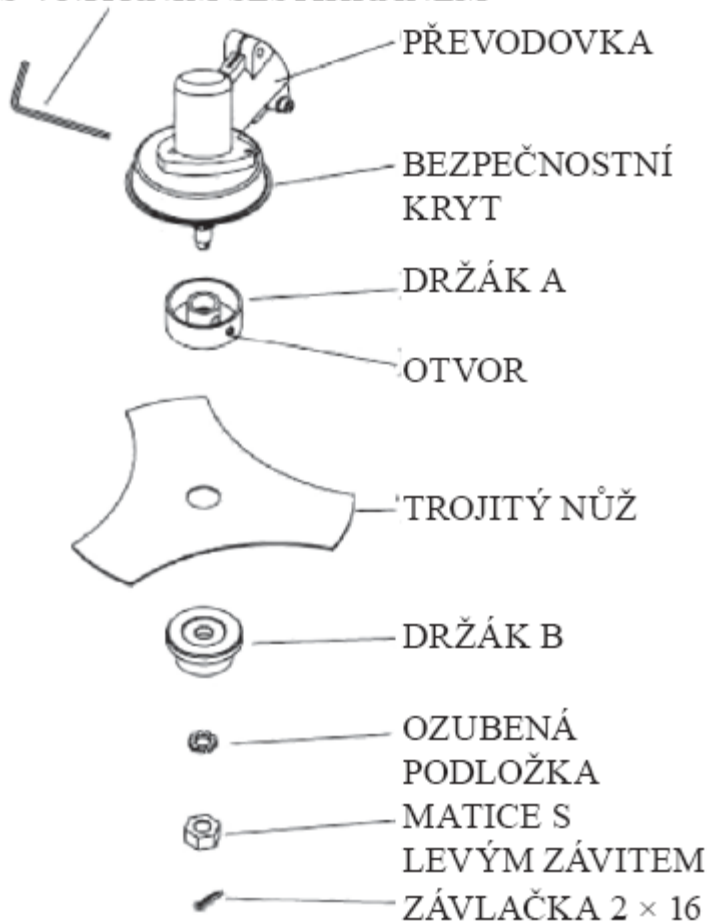

MONTÁŽ NOŽE

V následujícím pořadí nasadte držák A, trojitý nůž, držák B a ozubenou podložku. Potom

tuto sestavu zajistěte pomocí matice s levým závitem.

Srovnejte držák A s otvorem v převodovce a zasuňte klíč pro šrouby s hlavou s vnitřním šestihranem 4 mm.

Pomocí nástrčného klíče otáčejte montážní maticí nože proti směru pohybu hodinových ručiček, dokud nebude matice řádně utažena.

Použijte závlačku 2 x 16 a zajistěte ji.



VAROVÁNÍ - UPOZORNĚNÍ

NADMĚRNÉ VIBRACE – OKAMŽITĚ ZASTAVTE MOTOR

Nadměrné vibrace znamenají, že nůž není správně namontován - zastavte ihned motor a zkontrolujte montáž nože. Nesprávně provedená montáž nože způsobí zranění. Při provádění údržby a

servisu náradí používejte pouze originální díly naší společnosti.

PRAVIDLA PRO BEZPEČNOU OBSLUHU

VAROVÁNÍ - UPOZORNĚNÍ



Všechny modely sekaček a křovinořezů mohou odmrštit malé kameny, kovové a menší předměty a také materiál, který je sekán. Proto si pečlivě přečtete tato Pravidla pro bezpečnou obsluhu. Dodržujte také pokyny uvedené v návodu k obsluze.

Pečlivě si přečtete návod k obsluze. Seznamte se s ovládacími prvky a správným použitím tohoto zařízení. Naučte se, jak rychle zastavit nářadí a vypnout motor. Naučte se rychle sejmout nářadí s popruhů.

Nikdy nedovolte žádné osobě používat toto nářadí bez řádného zaškolení. Zajistěte, aby obsluha tohoto nářadí používala vhodnou ochranu chodidel, nohou, zraku a sluchu.

Nespoléhejte se pouze na kryt na nářadí, který by chránil váš zrak před odlétávajícími nebo odmrštěnými předměty. Dbejte na to, aby se v blízkosti pracovního prostoru nevyskytovaly nepovolané osoby, děti a zvířata. Nikdy nedovolte dětem, aby si hrály s tímto nářadím nebo prováděly jeho obsluhu.

Nedovolte žádné osobě, aby s vámi vstoupila do NEBEZPEČNÉ ZÓNY pracovního prostoru. Nebezpečná zóna odpovídá prostoru s poloměrem 15 metrů (zhruba 16 kroků). Trvejte na tom, aby osoby nacházející se v RIZIKOVÉ ZÓNĚ používaly vhodnou ochranu zraku. Musíte-li nářadí používat na místech, kde jsou nechráněné osoby, pracujte s nízkými otáčkami motoru, abyste snížili riziko odmrštění předmětů.

Před zahájením práce s motorem v chodu ve volnoběžných otáčkách nastavte vypínač do polohy STOP, abyste se ujistili o jeho správné funkci. Nářadí může být nadále používáno pouze v případě, je-li vypínač v dobrém stavu. Zvykněte si provádět kontrolu, zda se sekací příslušenství zastaví, pracuje-li motor ve volnoběžných otáčkách.

VAROVÁNÍ - UPOZORNĚNÍ



Mimo ochrany hlavy, zraku, tváře a sluchu používejte také vhodnou pracovní obuv, která zabrání uklouznutí na kluzkém povrchu. Nenoste kravaty, šperky nebo volný oděv, protože by mohlo dojít k jejich zachycení pohybujícími se částmi nářadí. Nepoužívejte obuv s otevřenou špičkou, nepracujte naboso nebo v krátkých kalhotách. V určitých situacích musíte používat kompletní obličejový štít a ochranu hlavy. Dávejte pozor na zpětný ráz a tah nože.



V NEBEZPEČNÉ ZÓNĚ S POLOMĚREM 15 METRŮ SE MŮŽE NACHÁZET POUZE OBSLUHA NÁŘADÍ.

OBSLUHA NÁŘADÍ MUSÍ POUŽÍVAT OCHRANU ZRAKU, SLUCHU, OBLIČEJE, CHODIDEL, NOHOU A TĚLA. OSOBY NACHÁZEJÍCÍ V ZÓNĚ NEBO V RIZIKOVÉM PROSTORU MIMO NEBEZPEČNOU ZÓNU MUSÍ POUŽÍVAT OCHRANU ZRAKU CHRÁNÍCÍ PŘED ODMRŠTĚNÝMI PŘEDMĚTY. S ROSTOUCÍ VZDÁLENOSTÍ OD NEBEZPEČNÉ ZÓNY SE RIZIKO SNIŽUJE.



POUŽITÍ HLAVY S NYLONOVOU STRUNOU

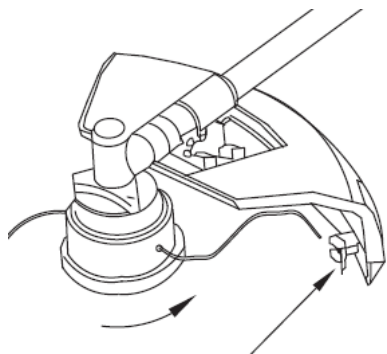

ZKRACOVACÍ NŮŽ NA
LEVÉ STRANĚ

Hlava se otáčí PROTI SMĚRU POHYBU HODINOVÝCH RUČÍČEK. ZKRACOVACÍ NŮŽ se bude nacházet na levé straně krytu.



VAROVÁNÍ - UPOZORNĚNÍ

Je-li používána hlava s nylonovou strunou, musí být použit správný kryt proti nečistotám. Je-li délka odvinuté struny příliš velká, struna se může namotat. Pracujete-li s hlavou s nylonovou strunou, vždy používejte plastový kryt proti nečistotám, který je opatřen zkracovacím nožem.

POSEČENÝ MATERIÁL

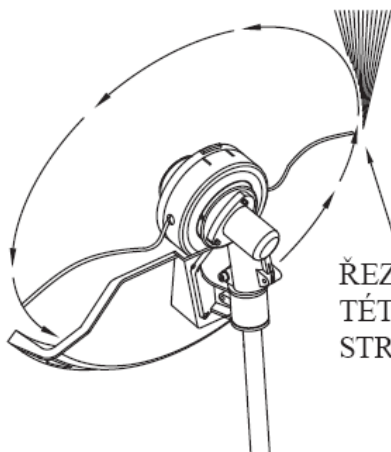

ŘEZ NA
TÉTO
STRANĚ

OTÁČENÍ PROTI SMĚRU POHYBU
HODINOVÝCH RUČÍČEK

Téměř u každého sečení je vhodné, abyste naklonili hlavu s nylonovou strunou tak, aby docházelo ke kontaktu struny s materiálem na části kružnice, kde se struna pohybuje SMĚREM OD VÁS a od krytu proti posečenému materiálu. (Viz odpovídající obrázek.) Výsledkem je, že všechen materiál se bude pohybovat SMĚREM OD VÁS.



VAROVÁNÍ - UPOZORNĚNÍ

Náklon hlavy s nylonovou strunou špatným směrem způsobí odhazování posečeného materiálu SMĚREM NA VÁS. Bude-li hlava s nylonovou strunou držena rovnoběžně s povrchem terénu, sečení bude probíhat po celém obvodu kružnice a materiál bude ODHAZOVÁN na vás, zatížení bude snižovat otáčky motoru a bude spotřebováno větší množství struny.



VAROVÁNÍ - UPOZORNĚNÍ

Používejte pouze kvalitní nylonovou strunu s průměrem 2,5 mm. Nikdy místo nylonové struny nepoužívejte drát nebo strunu vyztuženou drátem. Vkládejte do hlavy nářadí pouze nylonovou strunu se správným průměrem.

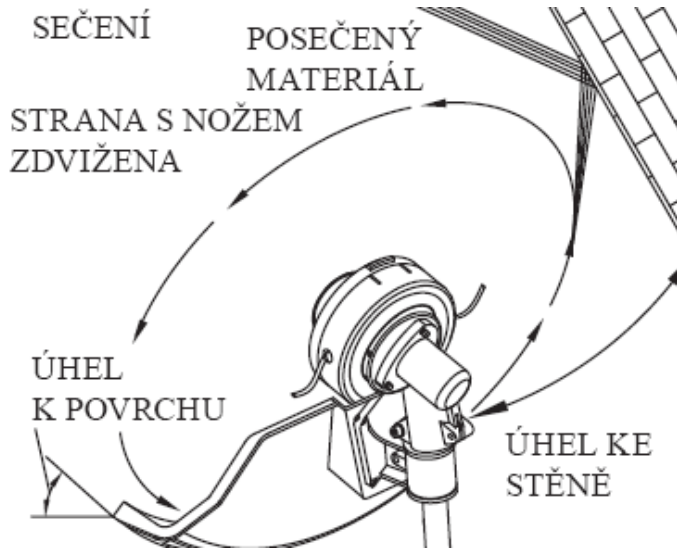

VAROVÁNÍ - UPOZORNĚNÍ

Buďte velmi opatrní při práci na místech, kde jsou prázdné plochy a štěrkové povrchy, protože struna může odmrštit malé kamínky vysokou rychlostí. Krypt proti posečenému materiálu nemůže zastavit předměty, které jsou odraženy nebo odmrštny od tvrdých povrchů.

SEČENÍ:

Zaveďte sekačku opatrně do materiálu, který bude sečen. Pomalu nakloňte hlavu sekačky tak, aby

byl posečený materiál odhazován směrem od vás. Sečete-li se sekačkou u překážek, jako jsou ploty, stromy atd., přistupujte k překážce v takovém úhlu, aby byl všechn materiál odhazován směrem od vás. Pohybuje pomalu s hlavou sekačky, dokud nebude tráva posečena až k překážce, ale dbejte na to, aby se struna nedostala do kontaktu s překážkou. Provádíte-li sečení u drátěného pletiva nebo u plotu s řetězy, dávejte pozor, abyste se k drátům pouze přiblížili.

Dostanete-li se příliš blízko, struna se namotá na drát. Při sečení můžete přesekávat stonky plevelů jeden po druhém. Umístěte hlavu sekačky k spodní části plevelu, nikdy k horní části, protože by došlo k roztřepení plevelu a k zachycení struny. Spíše než přeseknutí stonku plevelu najednou, provedte raději sečení, kdy struna proniká do stonku plevelu pomalu.



VAROVÁNÍ - UPOZORNĚNÍ

Nepoužívejte pro zkracování a zarovnávaní okrajů ocelový nůž.



ZABRAŇTE
KONTAKTU
S DRÁTY

ZKRACOVÁNÍ A ZAROVNÁVÁNÍ OKRAJŮ:

Oba způsoby práce jsou prováděny s hlavou sekačky nakloněnou v ostrém úhlu. Zkracování je odstraňování horní části porostu. Zarovnávání okrajů je odstranění části porostů, které zasahují do chodníků a cestiček. Při obou pracovních postupech držte nářadí v ostrém úhlu a v takové poloze, aby byl všechen posečený materiál, nečistoty a odmrštěné kamínky odhazován směrem

od vás, a to i v případě, kdy se bude odrážet od tvrdého povrchu. I když uvedené obrázky znázorňují, jak provádět popsané úkony, každý pracovník si musí pro sebe najít vhodné polohy, které budou odpovídat jeho postavě a prováděné práci.



VAROVÁNÍ - UPOZORNĚNÍ

Neprovádějte sečení na místech, kde se mohou nacházet prvky drátěného plotu. Používejte ochranné bezpečnostní vybavení. Neprovádějte sečení na místech, kde nemůžete vidět, s čím se struna dostane do kontaktu.

ZABRAŇTE KONTAKTU NOŽE S
TĚMITO TYPY PŘEDMĚTŮ



DRÁTY

KOVOVÉ
KOLÍKY



GUMA

ZDIVO

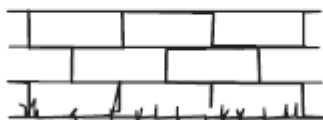

KAMENY

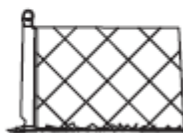

PLOTY

POUŽITÍ NOŽE POUŽITÍ S NOŽOVOU HLAVOU

K dispozici je mnoho různých typů nožů, ale nejvíce se používají dva následující typy.

NŮŽ NA KŘOVINY je používán pro řezání křovin a jiných rostlin s průměrem až 19 mm

(3/4"). V tomto typu křovinořezu může být použit pouze trojitý nůž s průměrem 255 mm.

PILOVÝ KOTOUČ je používán pro řezání rostlin s průměrem od 19 do 76 mm (3/4" až 3").



těla.

VAROVÁNÍ - UPOZORNĚNÍ

Vždy používejte ramenní popruhy a upravte si tyto popruhy tak, aby nářadí viselo několik centimetrů nad zemí. Hlava s nožem a kovový kryt proti odřezkům by měly být srovnány ve všech směrech. Zavěste nářadí na pravou část vašeho



VAROVÁNÍ - UPOZORNĚNÍ

NEPOUŽÍVEJTE NŮŽ NA KŘOVINY PRO ŘEZÁNÍ STROMŮ.

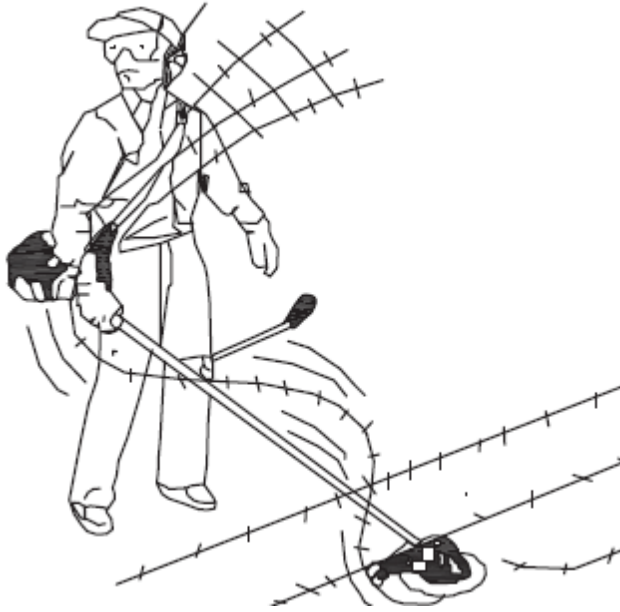

VAROVÁNÍ - UPOZORNĚNÍ

Neprovádějte řezání s tupým, prasklým nebo poškozeným nožem. Před řezáním porostu zkontrolujte přítomnost překážek, jako jsou kameny, kovové sloupky nebo zbytky plotů z drátěného pletiva. Nemůžete-li překážku odstranit, označte si její polohu tak, aby nemohlo dojít ke kontaktu nože s touto překážkou. Kameny a kovové materiály způsobí otupení nebo poškození nože. Dráty se mohou zachytit za hlavu s nožem a mohou se namotat nebo mohou být odhozeny do vzduchu.



KOSENÍ ROSTLIN

Jedná se řezání prováděné výkyvem nože v rovině oblouku. Tímto způsobem můžete rychle vyčistit prostor od vzrostlé trávy a plevelů. Kosení by nemělo být používáno pro řezání velkých a pevných rostlin nebo dřevitých rostlin.

POZNÁMKA

Nepoužívejte nůž na křoviny prořezání stromů, jejichž průměr přesahuje 12 až 19 mm. Kosení může být prováděno v obou směrech, nebo pouze jedním směrem, což bude umožňovat odhazování posečeného materiálu směrem od vás. To znamená používat stranu nože, která se otáčí směrem od vás. Na stejné straně nakloňte nůž směrem dolů. Budete-li provádět kosení v obou směrech, posečený materiál bude odhazován i na vás.

PŘÍKLADY ŘEZÁNÍ

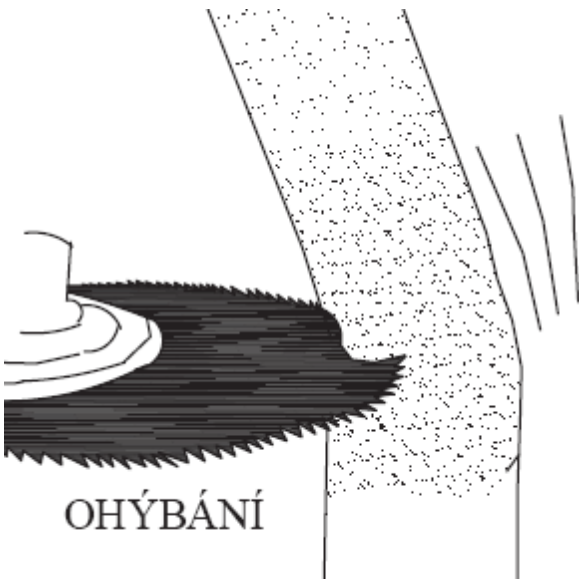

OHÝBÁNÍ

ŘEZÁNÍ

Tento úkon musí být prováděn s pilovým kotoučem, jsou-li rostliny nebo kmeny pro kosení příliš silné. Dojde-li k zpětnému rázu, nůž se může otupit, nebo je materiál tak silný a tvrdý, že by měl být místo nože na křoviny použit pilový kotouč. Rostliny s průměrem až do 76 mm, které jsou příliš silné pro kosení, mohou být odřezány pomocí pilového kotouče. Řezání vyžaduje posouzení z vaší strany, zda provádět řez na straně, kde bude kotouč odtahován směrem od vás, ale kde bude docházet k



odhazování pilin směrem na vás, nebo na straně, kde budou piliny odhazovány směrem od vás, ale kde by mohlo dojít k zpětnému rázu náradí (kotouče).

Vždy provádějte řez na straně stromu, který způsobí pád stromu směrem od náradí. Padá-li strom směrem k náradí a je-li zablokován kotouč, může dojít k zpětnému rázu nebo k ohybu kotouče. Při řezání nevyvíjejte na kotouč tlak. Po zářezu do dřeva neměňte úhel řezu. Vyvarujte se použití jakéhokoli tlaku nebo páčení, protože by mohlo dojít k ohybu nebo prasknutí kotouče.

SMĚS PALIVA A OLEJE



- Nikdy neplňte palivovou nádrž až zcela po okraj.
- Nikdy nedoplňujte palivo do palivové nádrže na uzavřeném a nevětraném místě.
- Nedoplňujte palivo do tohoto náradí v blízkosti otevřeného plamene nebo zdroje jiskření.
- Před startováním motoru zajistěte, aby byly setřeny všechny zbytky rozlitého paliva.

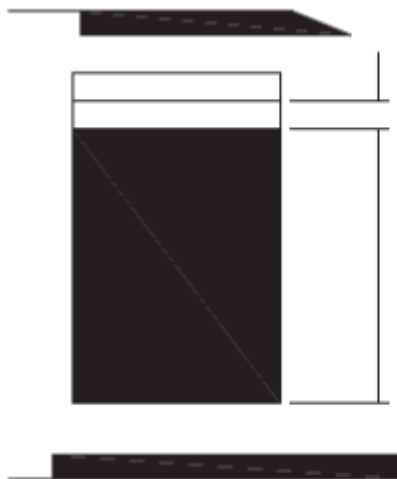

OLEJ - 1 DÍL

BENZÍN -
40 DÍLŮ

- Nepokoušejte se doplňovat palivo, je-li horký motor.

• **Před každým použitím stroje zkontrolujte hladinu směsi paliva a oleje!**

V tomto modelu se používá směs bezolovnatého benzínu a kvalitního vysokootáčkového motorového oleje. Při míchání benzínu s olejem pro dvoudobé motory používejte pouze benzín, který neobsahuje ŽÁDNÝ ETANOL nebo METANOL (typy alkoholu). Používejte značkový benzín s oktanovým číslem minimálně 91 nebo vyšším, o kterém víte, že je

kvalitní. Dodržováním tohoto pokynu zabráníte možnému poškození palivového systému motoru a jiných částí motoru.

PALIVO

Motor používá palivo pro dvoudobé motory, což je směs benzínu a kvalitního vysokootáčkového oleje pro dvoudobé motory v poměru 40 : 1.

BENZÍN

Používejte značkový bezolovnatý benzín s oktanovým číslem 91 nebo vyšším, o kterém víte, že je kvalitní.

ULOŽENÍ PALIVA

Skladujte palivo pouze v čistém, bezpečném a schváleném kanystru. Kontrolujte a dodržujte platné předpisy týkající se typu a místa uložení kanystrů.

MÍCHACÍ POMĚR JE 40 : 1 (BENZÍN - 40 DÍLŮ, OLEJ - 1 DÍL)

Palivo, jehož míchací poměr je jiný než 40 : 1, může způsobit poškození motoru. Zajistěte dodržení správného míchacího poměru.

DŮLEŽITÉ

U paliva pro dvoudobé motory může docházet k separaci složek. Před každým použitím paliva vždy řádně promíchejte obsah kanystru. Palivo při uložení stárne. Nemíchejte si více paliva, než je množství, které spotřebujete do jednoho měsíce.

SMĚS PALIVA A OLEJE

Zkontrolujte palivovou nádrž, abyste se ujistili, zda je čistá a naplňte ji novým palivem. Používejte směs v poměru 40 : 1.

PŘÍPRAVA NA PRÁCI

PŘI MÍCHÁNÍ BENZÍNU S OLEJEM PRO DVOUDOBÉ MOTORY POUŽÍVEJTE POUZE BENZÍN, KTERÝ NEOBSAHUJE ŽÁDNÝ ETANOL NEBO METANOL (TYPY ALKOHOLU). DODRŽOVÁNÍM TOHOTO POKYNU ZABRÁNÍTE MOŽNÉMU POŠKOZENÍ PALIVOVÉHO SYSTÉMU MOTORU A JINÝCH ČÁSTÍ MOTORU. NEMÍCHEJTE BENZÍN A OLEJ PŘÍMO V PALIVOVÉ NÁDRŽI.

DŮLEŽITÉ: Nedodržování pokynů týkajících se správné směsi paliva může způsobit poškození motoru.

1. Při přípravě palivové směsi namíchejte pouze takové množství paliva, jaké potřebujete pro provedení práce. Nepoužívejte palivo, které bylo skladováno déle než dva měsíce. Použití paliva, které bylo skladováno déle než je výše uvedená doba, způsobí problémy se startováním a nedostatečný výkon. Byla-li palivová směs skladována déle než dva měsíce, měla by být odstraněna a měla by být použita nová palivová směs.



VAROVÁNÍ - NEBEZPEČÍ

2. Nikdy neplňte palivovou nádrž zcela po okraj (maximálně 3/4 nádrže).
3. Nikdy nedoplňujte palivo do palivové nádrže na uzavřeném a nevětraném

místě.

4. Nedoplňujte palivo do tohoto nářadí v blízkosti otevřeného plamene nebo zdroje jiskření.

5. Před startováním motoru zajistěte, aby byly setřeny všechny zbytky rozlitého paliva.

6. Nepokoušejte se doplňovat palivo, je-li horký motor.

KONTROLNÍ BODY PŘED ZAHÁJENÍM PRÁCE

1. Zkontrolujte, zda nejsou uvolněny šrouby, matice a montážní prvky.
2. Zkontrolujte, zda není znečištěn vzduchový filtr. Před zahájením práce odstraňte ze vzduchového filtru všechny nečistoty.
3. Ujistěte se, zda je ochranný kryt na svém místě.
4. Zkontrolujte, zda nedochází k únikům paliva.
5. Zkontrolujte, zda nedošlo k prasknutí nože nebo pilového kotouče.



VAROVÁNÍ - NEBEZPEČÍ

Výfukové plyny vycházející z tohoto motoru obsahují chemické látky způsobující rakovinu, novorozenecké vady a jiné zdravotní problémy.

POKYNY PRO OBSLUHU



POSTUPY PRO STARTOVÁNÍ A ZASTAVENÍ MOTORU STARTOVÁNÍ STUDENÉHO MOTORU

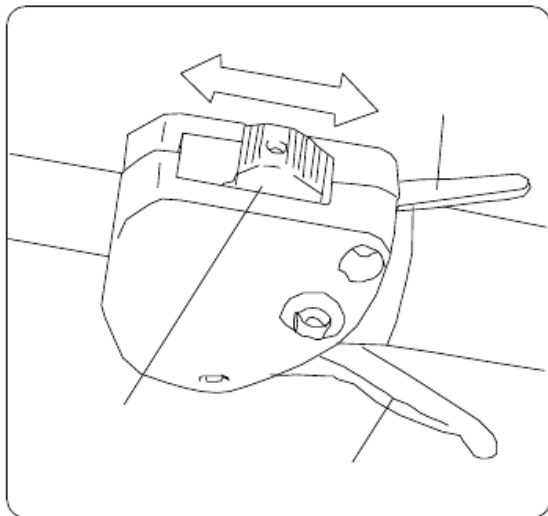

1. Nastavte vypínač motoru do polohy START.
2. Opakovaně opatrně tiskněte ruční pumpičku (7 až 10 stisknutí), dokud se do pumpičky nedostane palivo.
3. Studené starty: Vytáhněte páčku nahoru, aby došlo k uzavření sytiče.
4. Tahejte za rukojeť startéru, aby docházelo k protáčení motoru.
5. Zatlačte páčku sytiče dovnitř (nadměrné protáčení motoru s uzavřeným sytičem způsobí přeplavení motoru a problémy se startováním motoru).
6. Tahejte za rukojeť startéru, dokud nedojde k nastartování motoru.
7. Před zahájením práce nechte motor několik minut zahřát na provozní teplotu.

STARTOVÁNÍ ZAHŘÁTÉHO MOTORU

- Nedošlo-li k úplnému spotřebování paliva, jednou až třikrát zatáhněte za rukojeť startéru a mělo by dojít k nastartování motoru.

NEPOUŽÍVEJTE SYTIČ

- Došlo-li k úplnému spotřebování paliva, po doplnění paliva zopakujte kroky 3 až 7 uvedené v části STARTOVÁNÍ STUDENÉHO MOTORU.

VYPNUTÍ MOTORU

- Nastavte vypínač do polohy STOP.

ÚDRŽBA A PÉČE O NÁŘADÍ

VZDUCHOVÝ FILTR

- Nahromaděný prach a nečistoty ve vzduchovém filtru snižují výkon motoru. Dochází k vyšší spotřebě paliva a do motoru se dostávají abrazivní částice. Provádějte demontáž a čištění vzduchového filtru tak často, jak je nezbytné, aby byl udržen v čistém stavu.
- Jemný prach na povrchu filtru může být snadno odstraněn poklepem filtru. Hrubé nečistoty by měly být omyty ve vhodném rozpouštědle. Po uvolnění šroubu krytu vzduchového filtru sejměte kryt filtru.



ŠROUB KRYTU FILTRU

SEŘÍZENÍ KARBURÁTORU POZNÁMKA

Neseřizujte karburátor, pokud to není nutné. Máte-li problémy s karburátorem, kontaktujte autorizovaného prodejce. Nesprávné seřízení může způsobit poškození motoru a zrušení platnosti záruky.

PALIVOVÝ FILTR

- Palivová nádrž je vybavena filtrem. Filtr se nachází na volném konci palivového potrubí a může být vyjmut z otvoru palivové nádrže pomocí zahnutého drátu nebo jiného vhodného nástroje.
- Provádějte pravidelnou kontrolu palivového filtru. Dbejte na to, aby se do palivové nádrže nedostal žádný prach. Zanesený filtr způsobí problémy se startováním motoru nebo jiné potíže s výkonem motoru.
- Je-li filtr znečištěn, proveďte jeho výměnu.
- Je-li znečištěna vnitřní část palivové nádrže, nádrž může být vyčištěna propláchnutím benzínem.

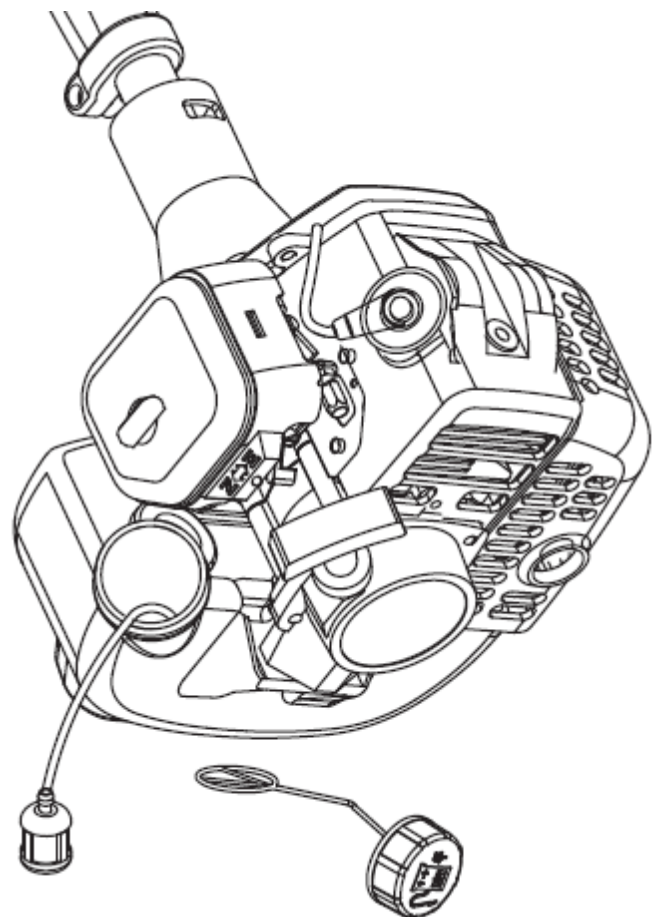

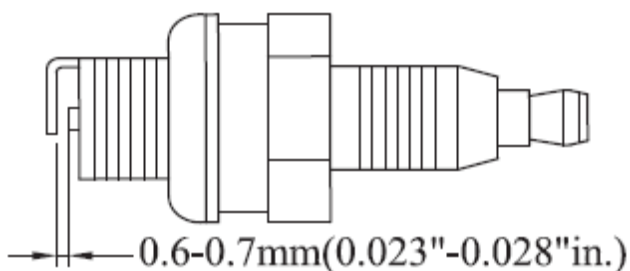

KONTROLA ZAPALOVACÍ SVÍČKY

- Nepokoušejte se demontovat svíčku z horkého motoru, protože by mohlo dojít k poškození závitu zapalovací svíčky.

PORUCHY A POSTUPY PRO JEJICH ODSTRANĚNÍ

- Je-li zapalovací svíčka značně znečištěna usazeninami oleje, očistěte ji nebo ji vyměňte.
- Je-li opotřebovaná centrální elektroda zapalovací svíčky, vyměňte ji.
- Odtrh zapalovací svíčky 0,6 - 0,7 mm
- Uťahovací moment = 145 - 155 kg/cm

PŘEPRAVA, MANIPULACE

- Při přepravě nebo při manipulaci s nářadím by měl být nasazen kryt nože.

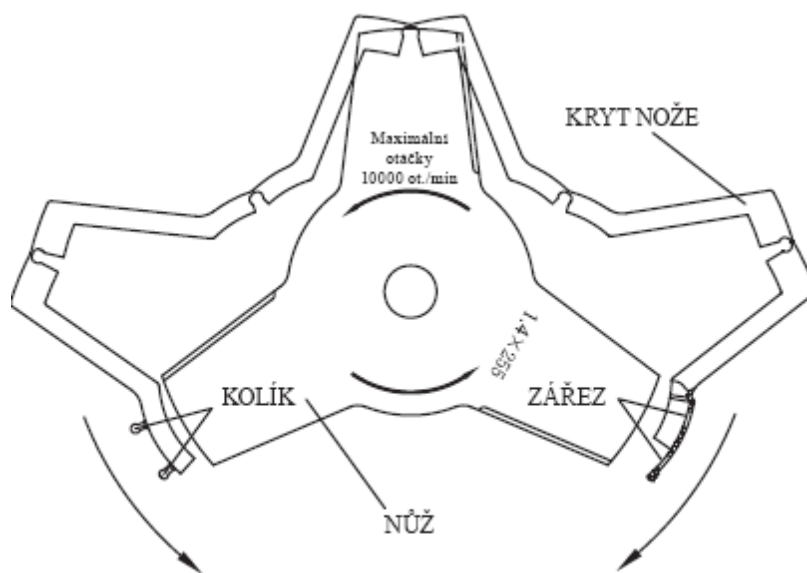

NASAZENÍ KRYTU NOŽE

Vytvořte v krytu štěrbinu a nasadte kryt na nůž a potom vložte do zářezu krytu zajišťovací kolík.

- Je-li nářadí přenášeno mezi jednotlivými pracovišti, motor by měl být vypnutý.
- Po zastavení motoru je tlumič výfuku stále horký. Nikdy se nedotýkejte horkých částí, jako je například tlumič výfuku.
- Ujistěte se, zda nedochází k únikům paliva z palivové nádrže.

NASAZENÍ KRYTU NOŽE

DLOUHODOBÉ ULOŽENÍ

- Dle potřeby provádějte nezbytné kontroly, čištění a opravy nářadí.
- Odstraňte palivo z palivové nádrže.
- Nastartujte motor - tímto způsobem dojde k spotřebování paliva v palivovém potrubí a karburátoru. Vyšroubujte zapalovací svíčku a nalijte jednu čajovou lžičku čistého motorového oleje do otvoru ve válci pro zapalovací svíčku a našroubujte svíčku zpět do válce. Skladujte nářadí na čistém, suchém a bezprašném místě.

PROBLÉMŮM, jako jsou obtíže při startování motoru, nepravidelný chod motoru nebo problémy s jeho výkonem, může být snadno zabráněno, je-li věnována náležitá pozornost všem provozním pokynům a postupům pro údržbu. Není-li funkce motoru v pořádku, zkontrolujte následující:

- Zkontrolujte, zda je v pořádku palivový systém a zda se palivo dostává do motoru.
- Zkontrolujte, zda je v pořádku systém zapalování a zda zapalovací svíčka dává jiskru.
- Zkontrolujte, zda má motor odpovídající kompresi.

MOTOR NELZE SPUSTIT

- V palivové nádrži není palivo.
- Zkontrolujte, zda je palivo čerstvé a čisté.
- Zkontrolujte palivový filtr, zda je čistý. (Je-li to nutné, proveďte výměnu.)
- Ujistěte se, zda jsou čisté vložky filtru.
- Použijte novou zapalovací svíčku se správným odtrhem.
- Máte-li s náradím vážnější problémy, nepokoušejte se o jeho opravu sami, ale kontaktujte autorizovaného prodejce nebo servis.

PRŮVODCE VYHLEDÁVÁNÍM ZÁVAD

1. MOTOR NELZE SPUSTIT

		příznak		pravděpodobná příčina	odstranění závady
kompresní tlak válce normální	zapalovací svíčka v pořádku	problém v palivovém systému		v nádrži není palivo	doplňte palivo do nádrže
				ucpaný palivový filtr	vyčistěte palivový filtr
		palivový systém v pořádku	palivo	palivo je příliš znečištěno	vyměňte palivo
				voda v palivu	vyměňte palivo
				ve válci je příliš mnoho paliva	demontujte zapalovací svíčku a vysušte ji
	nesprávný míchací poměr paliva		namíchejte správné palivo		
	palivový systém v pořádku	vysokonapěťový kabel svíčky v pořádku	zapalovací svíčka	zapalovací svíčka zanesená usazeninami	odstraňte usazeniny
				poškozená izolace zapalovací svíčky	vyměňte zapalovací svíčku
				vzdálenost elektrod je příliš malá nebo příliš velká	seříd'te vzdálenost elektrod svíčky (0,6 - 0,7 mm)
		závada vysokonapěťového kabelu svíčky		poškozený nebo uvolněný vysokonapěťový kabel	proved'te výměnu nebo utažení
		uvolněná cívka	proved'te utažení		
palivový systém v pořádku	systém zapalování v pořádku	snížená komprese		opotřebovaný pístní kroužek	proved'te výměnu
				zlomený pístní kroužek	proved'te výměnu
				zapečený pístní kroužek	odstraňte závadu
				uvolněná zapalovací svíčka	proved'te utažení
				netěsnost mezi válcem a klikovou skříní	odstraňte závadu
		komprese normální		špatné spojení mezi vysokonapěťovým kabelem a svíčkou	utáhněte koncovku vysokonapěťového kabelu
	závada nebo zkrat ve vypínači			proved'te opravu nebo výměnu	

2. NÍZKÝ VÝKON

příznak	pravděpodobná příčina	odstranění závady
vzplanutí při zvýšení otáček	ucpaný palivový filtr, nedostatek paliva	vyčistěte palivový filtr, palivové vedení, seříd'te karburátor
kouř, střílení do karburátoru	výfuk zanesený usazeninami	odstraňte usazeniny
snížená komprese	opotřebovaný píst, pístní kroužek, válec	vyměňte píst, pístní kroužek
netěsnost motoru	netěsnost mezi válcem a klikovou skříní	proved'te opravu
netěsnost uložení klikového hřídele	špatné těsnění	vyměňte těsnění
	motor se přehřívá	zabraňte dlouhodobému chodu motoru ve vysokých otáčkách a při vysokém zatížení
	spalovací prostor zanesený usazeninami	odstraňte usazeniny

3. NESTABILNÍ CHOD MOTORU

příznak	pravděpodobná příčina	odstranění závady
z motoru se ozývá klepání	opotřebovaný píst, pístní kroužek, válec	vyměňte píst, pístní kroužek
	opotřebovaný píst, pístní čep	vyměňte pístní čep, píst
	opotřebované ložisko klikového hřídele	vyměňte ložisko
z motoru se ozývá kovové klepání	motor se přehřívá	zabraňte dlouhodobému chodu motoru ve vysokých otáčkách a při vysokém zatížení
	spalovací prostor zanesený usazeninami	odstraňte usazeniny
	nevhodný typ benzínu	použijte benzín s předepsaným oktanovým číslem
vynechává zapalování	voda v palivu	vyměňte palivo
	nesprávná vzdálenost elektrod svíčky	seříd'te vzdálenost elektrod svíčky (0,6 - 0,7 mm)
	nesprávný odtrh kontaktů přerušovače	seříd'te odtrh kontaktů přerušovače (0,3 - 0,4 mm)

4. MOTOR SE NÁHLE ZASTAVÍ

pravděpodobná příčina	odstranění závady
spotřebované palivo	doplňte palivo
zapalovací svíčka zanesená usazeninami a zkrat	odstraňte usazeniny
odpojení vysokonapětového kabelu svíčky	proved'te připojení

PREKLAD ORIGINALNÉHO NÁVODU NA OBSLUHU

Krovinorez s benzínovým motorom

Model: RPB 260



Výrobca:

GARLAND distributor, s.r.o., Šturmová 1307, 50601 Jičín, Česká republika

UPOZORNENIE



Pred použitím nášho krovinorezu si pozorne prečítajte tento návod, aby ste porozumeli správne mu používaniu vášho krovinorezu.

Majte tento návod vždy poruke.



ÚVOD

Ďakujeme vám za kúpu krovinozezu od našej spoločnosti. Priložený návod opisuje správnu obsluhu tohto krovinozezu. Pred použitím krovinozezu si, prosím, dôkladne prečítajte tento návod, používajte toto náradie správne a všetky úkony vykonávajte bezpečne. Z dôvodu neustáleho zlepšovania a vykonávania zmien technických údajov nemusia všetky detaily na vašom náradí súhlasiť s informáciami uvedenými v tomto návode. Prosím, majte pre tieto zmeny pochopenie.

Model		RPB 260
Suchá hmotnosť [kg]		6,5
Motor	Model	2-taktný benzínový motor
	Zdvihový objem (cm³)	26
	Max. výkon [kW/HP]	0,7 /1 (7500 ot/min)
	Palivo	Zmes (benzín 40 : olej 1)
	Žací nôž	Priemer 25,5 cm / 3 zuby / vŕtanie 25,4 mm
	Žacia struna	5 × 2,4 mm, záber 43 cm
Objem palivovej nádrže [l]		0,45
Smer otáčania hlavice		Proti smeru pohybu hodinových ručičiek (z pohľadu obsluhy)
Hladina akustického tlaku LpA:		99,4 dB(A), K=3 dB(A)
Hladina akustického výkonu LwA:		110,3 dB(A) , K=3 dB(A)
Vibrácie na rukoväti:		8,43 ² m/s ² , K=1,5 ² m/s ²

Technické údaje podliehajú zmenám bez predchádzajúceho upozornenia.

OPIS

S náradím sa dodávajú **BEZPEČNOSTNÉ POKYNY**. Pred použitím náradia si tento návod prečítajte a uložte ho pre budúce odkazy, aby ste si riadne osvojili správne a bezpečné prevádzkové postupy.

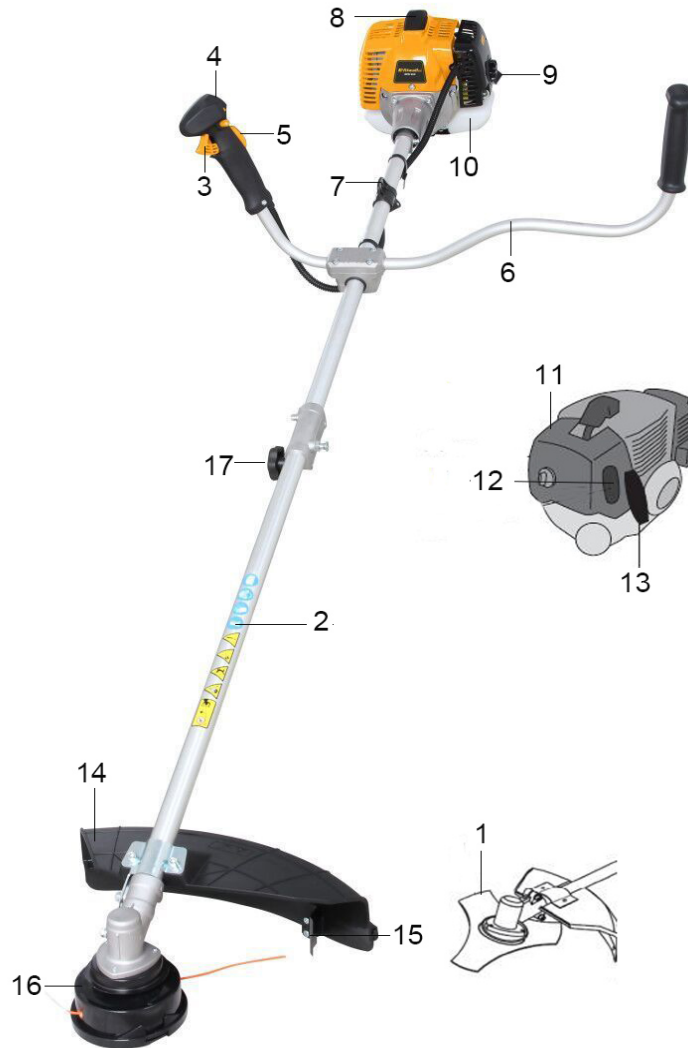

1. **NÔŽ** - Rotačný nôž na kosenie trávy, burín alebo krovín. Pre použitie noža musí byť použitý postroj, kovový kryt a rukoväť v tvare U.
2. **ZOSTAVA HNACIEHO HRIADEĽA** - skladá sa zo špeciálne navrhnutého flexibilného hnacieho hriadeľa.
3. **PÁČKA PLYNU** - pružne uložený spínač, ktorý sa po uvoľnení vráti do polohy pre voľnobežné otáčky.
Pri zvyšovaní otáčok stláčajte spínač postupne, aby boli zaručené najlepšie pracovné postupy. Nedržte tento spínač pri štartovaní motora.
4. **SPÍNAČ ZAPAĽOVANIA** - posuvný spínač namontovaný na hornej časti krytu páčky plynu. Nastavenie spínača smerom **DOPREDU** umožní chod náradia, nastavenie smerom dozadu spôsobí **VYPNUTIE** náradia.

5. BEZPEČNOSTNÁ PÁČKA - pred zvýšením otáčok stlačte, prosím, túto páčku.
6. RUKOVÄŤ V TVARE U - táto rukoväť môže byť nastavená podľa požiadaviek používateľa.
7. ZOSTAVA UPÍNACÍCH POPRUHOV - príslušenstvo, ktoré umožňuje zavesenie náradia na ramená používateľa a nastavenie požadovanej dĺžky.
8. VIEČKO PALIVOVEJ NÁDRŽE
9. RUČNÁ PUMPIČKA - stlačenie ručnej pumpičky (7 až 10 stlačení pred naštartovaním) spôsobí odstránenie vzduchu a starého paliva z palivového systému a naplnenie karburátora novým palivom.
10. PALIVOVÁ NÁDRŽ - obsahuje palivo a palivový filter.
11. KRYT VZDUCHOVÉHO FILTRA - obsahuje vymeniteľnú vložku filtra.
12. SÝTIČ - ovládanie sýtiča je umiestnené na hornej časti krytu filtra.
STUDENÉ ŠTARTY - vyťahnite páčku smerom nahor, aby došlo k uzatvoreniu sýtiča pre studené štarty. Stlačte páčku nadol do polohy pre chod motora (RUN).
13. RUKOVÄŤ ŠTARTÉRA - ťahajte za rukoväť, kým nedôjde k naštartovaniu motora a potom rukoväť pomaly uvoľňujte. NEPÚŠŤAJTE rukoväť štartéra prudko, pretože by došlo k poškodeniu štartéra.
14. KRYT PROTI NEČISTOTÁM – Je namontovaný priamo nad pracovným zariadením na kosenie. Pomáha chrániť obsluhu odvádzaním zvyškov pokosenej trávy alebo krovín. Nepoužívajte náradie bez tohto krytu.
15. SKRACOVACÍ NŮŽ - na strihanie nylónovej struny na správnu dĺžku - 178 mm (7"). V hlave krovinorezu je struna. Ak hlavou náradia počas práce narazíte na zem, nylónová struna sa odvinie. Ak náradie pracuje bez skracovacieho noža, nylónová struna bude príliš dlhá (viac ako 178 mm - 7"), prevádzkové otáčky motora poklesnú a bude dochádzať k jeho prehriatiu alebo poškodeniu.
16. HLAVA S NYLÓNOVOU STRUNOU - obsahuje vymeniteľné zásobníky struny. Ak sa hlava otáča normálnou prevádzkovou rýchlosťou a ak hlavou krovinorezu narazíte o zem, dôjde k odvinutiu struny.
17. Spojka tubusu – slúži na spojenie prípojnej časti hriadeľa s hnacou časťou

GRAFICKÉ VAROVANIA

Pretože krovinorez je veľmi výkonné vysokootáčkové náradie na rýchle rezanie, musia byť dodržiavané špeciálne bezpečnostné pokyny, aby bolo obmedzené riziko spôsobenia zranenia. Dôkladne si prečítajte tento návod. Oboznámte sa s ovládacími prvkami a správnym použitím tohto zariadenia. Naučte sa, ako sa toto náradie rýchlo vypína a ako sa rýchlo odoberá z popruhov.



Tento symbol sprevádzaný heslami VAROVANIE a NEBEZPEČENSTVO upozorňuje obsluhu na situácie, ktoré môžu viesť k spôsobeniu VÁŽNEHO ZRANENIA.



NOSTE OCHRANNÚ OBUV



POUŽÍVAJTE OCHRANNÉ RUKAVICE



PREČÍTAJTE SI A RIADNE SI NAŠTUDUJTE návod na obsluhu a príručku s bezpečnostnými pokynmi.



VŽDY POUŽÍVAJTE OCHRANU ZRAKU A SLUCHU



AK HROZÍ RIZIKO ZRANENIA OD PADAJÚCICH PREDMETOV, POUŽÍVAJTE OCHRANNÚ PRILBU



Pred čistením, demontážou alebo nastavovaním noža vždy ZASTAVTE MOTOR a uistite sa, či došlo k úplnému zastaveniu pracovného nástroja.



UDRŽUJTE OSTATNÉ OSOBY VO VZDIALENOSTI MINIMÁLNE 15 M



VAROVANIE! Nikdy nevykonávajte žiadnu úpravu tohto náradia. Nesprávne použitie akejkoľvek kosačky môže spôsobiť **VÁŽNE ALEBO SMRTEĽNÉ ZRANENIE.**



VAROVANIE! ZABRÁŇTE KONTAKTU S TVRDÝM DREVOM, KAMEŇMI ALEBO OCEĽOU.



VAROVANIE – NEBEZPEČENSTVO

Výfukové plyny vychádzajúce z tohto motora obsahujú chemické látky spôsobujúce rakovinu, novorodenecké poruchy a iné zdravotné problémy.

Technické údaje, popisy a ilustrácie v tomto návode zodpovedajú informáciám dostupným v čase tlače tohto návodu. Zmeny týchto informácií môžu byť vykonávané bez predchádzajúceho upozornenia. Na ilustráciách môžu byť zobrazené prídavné zariadenia alebo príslušenstvo, ktoré nemusí byť zahrnuté do štandardného vybavenia.



BEZPEČNOSTNÉ PREDPISY A OPATRENIA

Vždy sa musia dodržiavať správne bezpečnostné opatrenia. S týmto náradím musíte zaobchádzať opatrne, ako s každým výkonným zariadením. **NEVYSTAVUJTE NEBEZPEČENSTVU SEBA ALEBO OSTATNÉ OSOBY.**

Dodržiavajte tieto základné bezpečnostné predpisy. Nedovoľte ostatným osobám používať toto náradie, pokiaľ nie sú celkom oboznámené s jeho použitím, kým si neprečítajú a nenaštudujú návod na obsluhu a kým nebudú preškolené na obsluhu tohto náradia.

- Vždy používajte ochranné okuliare, aby bola zaistená ochrana vášho zraku. Vhodne sa obliekajte, nenoste voľný odev alebo šperky, pretože by mohli byť zachytené pohybujúcimi sa časťami náradia. Vždy by ste mali nosiť bezpečnú, pevnú a protišmykovú obuv. Ak máte dlhé

vlasý, zviažte si ich. Odporúčame vám, aby ste si počas práce chránili nohy a chodidlá pred odlietavajúcimi predmetmi.

- Skontrolujte celé náradie, či nedošlo k uvoľneniu dielcov (matice, skrutky atď.) alebo k akémukoľvek poškodeniu náradia. Pred použitím stroja vykonajte nevyhnutné opravy alebo výmeny.
 - **NEPOUŽÍVAJTE** s týmto náradím žiadne príslušenstvo, ktoré neodporúča naša spoločnosť. Mohlo by dôjsť k vážnemu zraneniu obsluhy alebo okolostojacich osôb aj k poškodeniu stroja.
 - Dbajte na to, aby nedošlo k znečisteniu rúkovej olejom alebo palivom.
 - Počas kosenia vždy používajte správne rukoväti a ramenný popruh.
 - Pri miešaní paliva a počas plnenia palivovej nádrže nefajčite.
 - Nemiešajte palivo v uzatvorenej miestnosti alebo v blízkosti otvoreného plameňa. Zaisťte zodpovedajúce vetranie.
 - Vždy miešajte a skladujte palivo v riadne označenej kanistri, ktorá je určená a schválená na také použitie.
 - Ak je motor v chode, nikdy nesnímajte viečko palivovej nádrže.
 - Nikdy neštartujte motor a nenechávajte ho v chode v uzatvorenej miestnosti alebo budove. Výfukové plyny obsahujú nebezpečný oxid uhoľnatý.
 - Nikdy sa nepokúšajte o nastavovanie motora, ak je náradie v chode a ak je zavesené na obsluhu. Nastavenie motora vždy vykonávajte v situácii, keď je náradie položené na rovnom a čistom povrchu.
 - Neťahajte za lanko.
 - Nezdvíhajte toto náradie iným spôsobom než pomocou rukoväte na hriadeli.
 - Nekladte náradie na zem, ak je motor v chode (napríklad vo voľnobežných otáčkach).
 - Vykonávajte pravidelnú kontrolu, či náradie nie je poškodené, či sú na náradí všetky dielce, komponenty alebo lanká.
 - Nepoužívajte toto náradie, ak je poškodené alebo nesprávne nastavené. Nikdy z náradia neodoberajte kryty. Mohlo by dôjsť k vážnemu zraneniu obsluhy alebo okolostojacich osôb aj k poškodeniu stroja.
 - Skontrolujte miesto, kde budete pracovať a odstráňte všetky predmety, ktoré by sa mohli namotať na hlavu s nylónovou strunou. Odstráňte tiež všetky predmety, ktoré by mohli byť náradím odhodené.
 - Zabráňte prístupu detí. Prizerajúce sa osoby by sa mali nachádzať v bezpečnej vzdialenosti od pracovného priestoru, čo je aspoň 15 METROV.
 - Nikdy nenechávajte toto náradie bez dozoru.
 - Nepoužívajte toto náradie na iné práce, než na ktoré je určené. Používajte toto náradie na účely, ktoré sú opísané v tomto návode.
 - Neprekážajte sami sebe. Vždy udržiajte správny postoj a rovnováhu. Neuvádzajte náradie do chodu, ak stojíte na rebríku alebo na akomkoľvek inom nestabilnom povrchu.
 - Ak pracujete s týmto náradím, udržiajte ruky a nohy v bezpečnej vzdialenosti od hlavy s nylónovou strunou.
 - Nepoužívajte tento typ náradia na zametanie nečistôt.
 - Nepoužívajte toto náradie, ak ste unavení, chorí alebo pod vplyvom liekov, drog alebo alkoholu.
 - Používajte hlavu s nylonovou strunou iba v prípade, ak nie je poškodená. Ak dôjde ku kontaktu s kameňom alebo s inou prekážkou, zastavte motor a skontrolujte hlavu s nylónovou strunou. Poškodená alebo nevyvážená hlava s nylonovou strunou sa nesmie používať.
- DODRŽUJTE POKYNY NA VÝMENU PRÍSLUŠENSTVA.**
- Neskladujte toto náradie v uzatvorenom priestore, v ktorom by sa mohli výpary paliva dostať do kontaktu s otvoreným plameňom z ohrievačov, kotlov, pecí atď. Ukladajte toto náradie iba na uzamykateľnom a dobre odvetranom mieste.
 - Uistite sa, či tento výrobok poskytuje bezpečný a požadovaný výkon.

- Očistite celé zariadenie, najmä palivovú nádrž, jej okolie a vzduchový filter.
 - Pri doplňovaní paliva zaistite, aby bol zastavený motor a skontrolujte, či došlo k jeho vychladnutiu. Nikdy nedopĺňajte palivo, ak je motor v chode, alebo ak je horúci. Ak dôjde k rozliatiu benzínu, zaistite, aby boli všetky jeho zvyšky riadne utreté a pred naštartovaním motora vykonajte riadnu likvidáciu týchto materiálov.
 - Vždy zostaňte v bezpečnej vzdialenosti od ostatných pracovníkov alebo okolostojacich osôb, a to minimálne 15 metrov.
 - Kedykoľvek sa dostanete do blízkosti obsluhy tohto náradia, opatrne upútajte jej pozornosť a uistite sa, či obsluha zastavila motor náradia. Dávajte pozor, aby sa obsluha nezľakla alebo nevyrušila, pretože by mohlo dôjsť k nebezpečnej situácii.
 - Ak je motor v chode, nikdy sa nedotýkajte hlavy s nylonovou strunou. Ak musíte vykonať nastavenie krytu alebo hlavy s nylónovou strunou, zaistite, aby došlo k zastaveniu motora a uistite sa, že došlo k úplnému zastaveniu hlavy s nylónovou strunou.
 - Ak sa náradie prenáša medzi jednotlivými pracoviskami, motor by mal byť vypnutý.
 - Dávajte pozor, aby nedochádzalo ku kontaktu medzi hlavou s nylonovou strunou a kameňmi alebo pôdou. Bezodôvodné hrubé zaobchádzanie s týmto náradím spôsobí skrátenie jeho prevádzkovej životnosti a vytvorí nebezpečné pracovné prostredie pre vás aj pre ostatné osoby vo vašej blízkosti.
 - Venujte náležitú pozornosť uvoľneným a prehriatym dielom. Ak na náradí zistíte akýkoľvek problém, okamžite prerušte prácu a vykonajte dôkladnú kontrolu náradia. Ak je to nutné, zverte opravu stroja autorizovanému servisu. Nikdy nepokračujte v používaní stroja, ktorý môže byť poškodený.
 - Pri štartovaní alebo počas prevádzky motora sa nikdy nedotýkajte horúcich dielov, ako sú tlmič výfuku, vysokonapäťový kábel alebo zapalovacia sviečka.
 - Po zastavení motora je tlmič výfuku stále horúci. Nikdy nekladte náradie na miesta, na ktorých sú horľavé materiály (suchá tráva atď.), horľavé plyny alebo horľavé kvapaliny.
 - Venujte náležitú pozornosť práci v daždi alebo práci vykonávanej skoro po daždi, pretože povrch môže byť značne klzký.
 - Ak dôjde k vášmu pošmyknutiu, k pádu na zem alebo do akejkoľvek diery, okamžite uvoľnite páčku plynu.
 - Dávajte pozor, aby nedošlo k pádu náradia alebo k nárazu náradia do prekážky.
 - Pred nastavovaním alebo opravou náradia sa uistite, či je zastavený motor a či je odpojený kábel zapalovacej sviečky.
 - Ak bude stroj dlhodobo uložený, vypustite palivovú nádrž a karburátor, očistite všetky časti, uložte náradie na bezpečné miesto a uistite sa, či došlo k riadnemu vychladnutiu motora.
 - Robte pravidelné kontroly, aby ste zaručili bezpečnú a výkonnú prevádzku stroja. Kompletnú prehliadku vášho náradia zverte, prosím, autorizovanému servisu.
 - Udržujte náradie v bezpečnej vzdialenosti od zdrojov plameňa alebo iskrenia.
 - Ak sú niektoré osoby vystavené pôsobeniu vibrácií a chladu, môže u nich dôjsť k stavu, ktorý sa nazýva Raynaudov fenomén, ktorý postihuje prsty týchto osôb. Pôsobenie vibrácií a chladu môže spôsobiť pocit brnenia a pálenia, po ktorom nasleduje zblednutie a strata citu v prstoch. Dôrazne odporúčame dodržiavať nasledujúce opatrenia, pretože nie je známa minimálna expozícia, ktorá by mohla vyvolať toto ochorenie. Udržujte telo v teple, predovšetkým hlavu, krk, chodidlá, členky, ruky a zápästia. Udržujte správny krvný obeh intenzívnym vykonávaním cvikov pre paže počas častých prestávok pri práci a aj tým, že nebudete fajčiť. Obmedzte počet pracovných hodín. Pokúste sa vyplniť každý deň prácou, pri ktorej nie je vyžadovaná práca s krovínorezom alebo s iným ručným náradím.
- Ak budete mať nepríjemný pocit a ak spozorujete sčervenenie a opuchnutie prstov, po ktorom bude nasledovať zblednutie a strata citlivosti prstov, tak sa pred ďalším vystavením sa pôsobeniu chladu a vibrácií poraďte so svojim lekárom.

- Vždy používajte ochranu sluchu, pretože dlhodobý pôsobiaci hlasitý zvuk môže spôsobiť poškodenie alebo dokonca stratu sluchu. Musí byť používaná kompletná ochrana tváre a čela, aby bolo zabránené zraneniu od krovín a konárov.
- Používajte pevné a nekĺzavé pracovné rukavice, ktoré umožnia pevné uchopenie rukovätí krovinnorezu. Rukavice tiež obmedzia prenos vibrácií z náradia na vaše ruky.



• **VAROVANIE:** Pri zastavovaní náradia je pracovný priestor v blízkosti náradia stále nebezpečný.

Poznámka: Hlučnosť a vibrácie

1. Prevádzka náradia s nižšími otáčkami môže obmedziť hlučnosť a vibrácie.
2. Z dôvodu obmedzenia hlučnosti by sa mal krovinnorez používať v otvorenom prostredí.
3. Ak sú pevne uchopené rukoväte, môže byť znížené pôsobenie vibrácií.

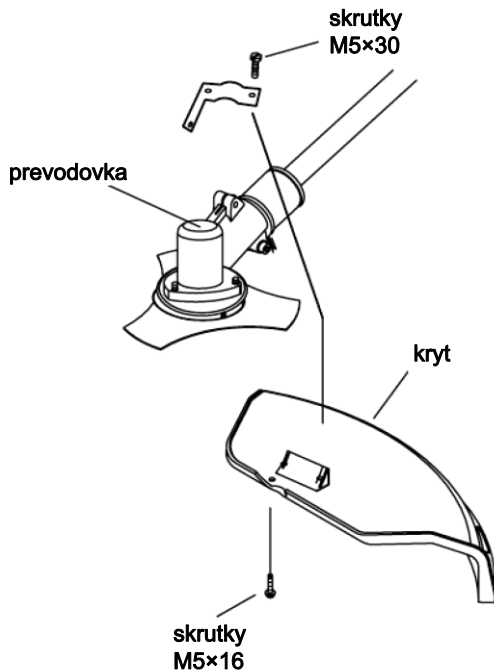

4. Pracujte počas dňa, aby ste predišli rušeniu ostatných.

5. Pri práci používajte prvky osobnej ochrany, ako sú rukavice a ochrana sluchu.

6. Toto náradie nie je určené na profesionálne použitie a na dlhodobú prevádzku.

7. V záujme zachovania zdravia používateľa a predĺženia životnosti náradia nepracujte počas celého dňa dlhšie ako 2 hodiny a bez prestávky nepracujte dlhšie ako 10 minút.

ZOSTAVENIE

NASADENIE PLASTOVÉHO KRYTU

Pomocou dodaných skrutiek a držiaka krytu vykonajte montáž bezpečnostného krytu na hriadeľ. Po nastavení držiaka bezpečnostného krytu do správnej polohy vykonajte dotiahnutie skrutiek.



**VAROVANIE –
UPOZORNENIE**

NASADENIE HLAVY S NYLÓNOVOU STRUNOU

Zarovnajete otvor v doske adaptéra s otvorom na hriadeľ a namontujete zaisťovací nástroj. Naskrutkujte hlavu na hriadeľ (otáčaním v smere pohybu hodinových ručičiek) tak, aby bola riadne dotiahnutá. Snímate zaisťovací nástroj.

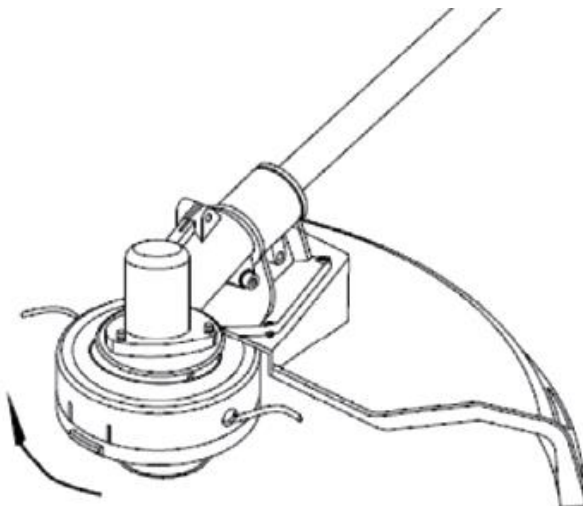

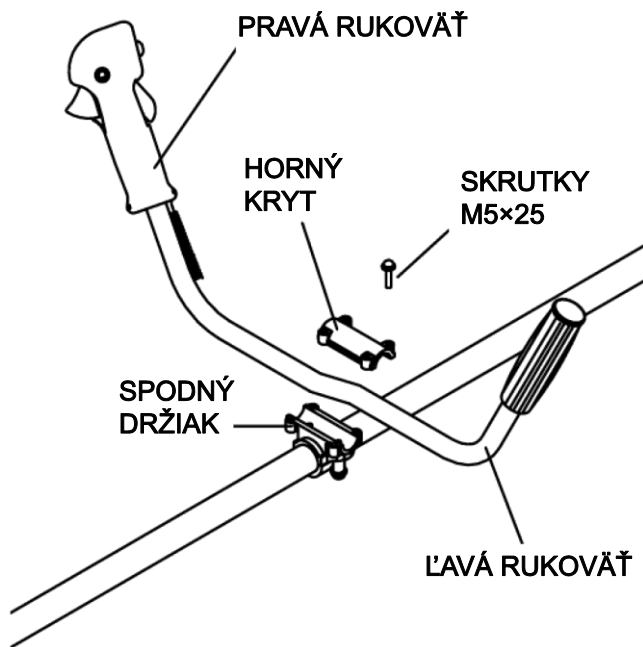

MONTÁŽ RUKOVĚTI

Namontujte rukoväte do držiaka. Umiestnite rukoväte do pohodlnej pracovnej polohy a dotiahnite štyri skrutky M5 × 25.

KLÚČ NA SKRUTKY S HLAVOU S VNÚTORNÝM ŠEŠŤHRANOM

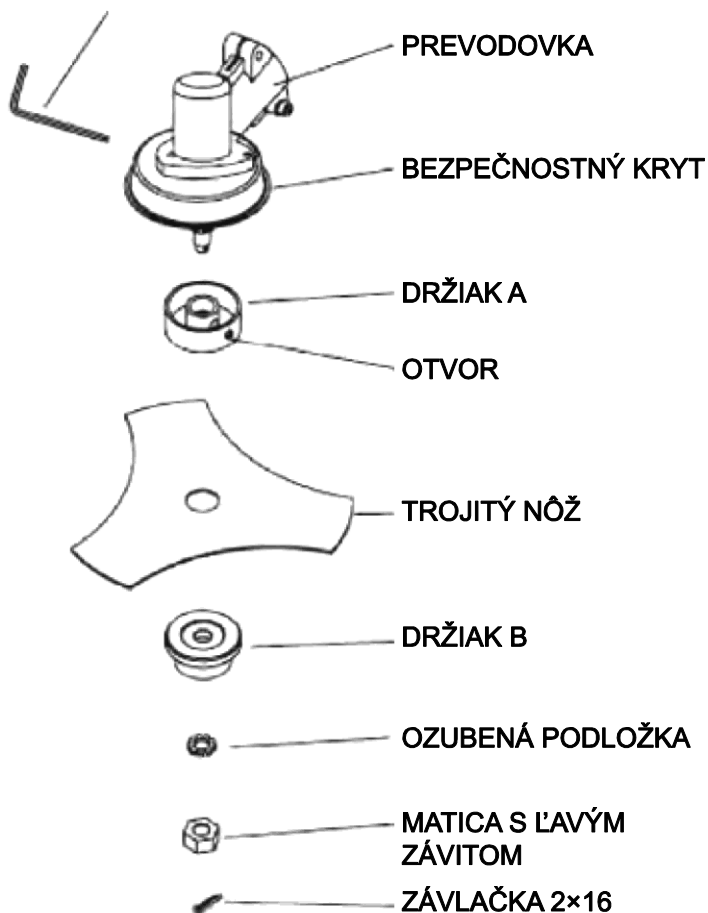

MONTÁŽ NOŽA

V nasledujúcom poradí nasadte držiak A, trojitý nôž, držiak B a ozubenú podložku. Potom túto zostavu zaistíte pomocou matice s ľavým závitom.

Zarovnajete držiak A s otvorom v prevodovke a zasuniete kľúč na skrutky s hlavou s vnútorným šesťhranom 4 mm.

Pomocou nástrčného kľúča otáčajte montážnou maticou noža proti smeru pohybu hodinových ručičiek, kým matica nebude riadne dotiahnutá.

Použite závlačku 2 × 16 a zaistíte ju.



VAROVANIE – UPOZORNENIE

NADMERNÉ VIBRÁCIE – OKAMŽITE ZASTAVTE MOTOR

Nadmerné vibrácie znamenajú, že nôž nie je správne namontovaný – ihneď zastavte motor a skontrolujte montáž noža. Nesprávne namontovaný nôž spôsobí zranenie. Pri vykonávaní údržby a servisu náradia používajte iba originálne dielce od našej spoločnosti.

PRAVIDLÁ PRE BEZPEČNÚ OBSLUHU

VAROVANIE – UPOZORNENIE



Všetky modely kosačiek a krovínorezov môžu odhodiť malé kamene, kovové a menšie predmety a tiež materiál, ktorý sa kosí. Preto si dôkladne prečítajte tieto Pravidlá na bezpečnú obsluhu. Dodržiavajte tiež pokyny uvedené v návodu na obsluhu.

Dôkladne si prečítajte návod na obsluhu. Oboznámte sa s ovládacími prvkami a správnym použitím tohto zariadenia. Naučte sa, ako rýchlo zastaviť náradie a vypnúť motor. Naučte sa rýchlo sňať náradie s popruhov.

Nikdy nedovoľte žiadnej osobe používať toto náradie bez riadneho zaškolenia. Zaistite, aby obsluha tohto náradia používala vhodnú ochranu chodidiel, nôh, zraku a sluchu.

Nespoliehajte sa iba na kryt na náradí, ktorý by chránil váš zrak pred odlietavajúcimi alebo odhodnenými predmetmi. Dbajte na to, aby sa v blízkosti pracovného priestoru nevyskytovali nepovolané osoby, deti a zvieratá. Nikdy nedovoľte deťom, aby sa s týmto náradím hrali alebo ho obsluhovali.

Nedovoľte žiadnej osobe, aby s vami vstúpila do NEBEZPEČNEJ ZÓNY pracovného priestoru.

Nebezpečná zóna zodpovedá priestoru s polomerom 15 metrov (približne 16 krokov).

Trvajte na tom, aby osoby nachádzajúce sa v RIZIKOVEJ ZÓNE používali vhodnú ochranu zraku. Ak musíte náradie používať na miestach, kde sú nechránené osoby, pracujte s nízkymi otáčkami motora, aby ste znížili riziko odhododenia predmetov.

Pred začatím práce s motorom v chode na voľnobežné otáčky nastavte vypínač do polohy STOP, aby ste sa uistili o jeho správnej funkčnosti.

Náradie sa môže naďalej používať iba v prípade, ak je vypínač v dobrom stave.

Zvyknite si vykonávať kontrolu, či sa kosiace príslušenstvo zastaví, ak motor pracuje vo voľnobežných otáčkach.



VAROVANIE – UPOZORNENIE

Okrem ochrany hlavy, zraku, tváre a sluchu používajte aj vhodnú pracovnú obuv, ktorá zabráni pošmyknutiu na klzkom povrchu. Nenoste kravaty, šperky alebo voľný odev, pretože by mohlo dôjsť k ich zachyteniu pohybujúcimi sa časťami náradia. Nepoužívajte obuv s otvorenou špičkou, nepracujte naboso alebo v krátkych nohaviciach. V určitých situáciách musíte používať kompletný tvárový štít a ochranu hlavy. Dávajte pozor na spätný ráz a ťah noža.

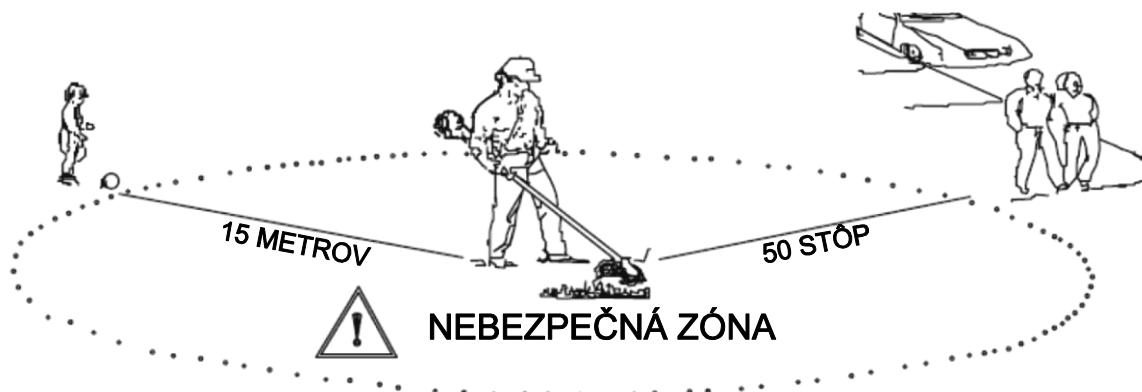

V NEBEZPEČNEJ ZÓNE S POLOMEROM 15 METROV SA MÔŽE NACHÁDZAŤ IBA OBSLUHA NÁRADIA.

OBSLUHA NÁRADIA MUSÍ POUŽÍVAŤ OCHRANU ZRAKU, SLUCHU, TVÁRE, CHODIDIEL, NÔH A TELA. OSOBY NACHÁDZAJÚCE SA V ZÓNE ALEBO V RIZIKOVOM PRIESTORE MIMO NEBEZPEČNEJ ZÓNY MUSIA POUŽÍVAŤ OCHRANU ZRAKU CHRÁNIACU PRED ODHODENÝMI PREDMETMI. S RASTÚCOU VZDIALENOSŤOU OD NEBEZPEČNEJ ZÓNY SA RIZIKO ZNIŽUJE.



POUŽITIE HLAVY S NYLONOVOU STRUNOU

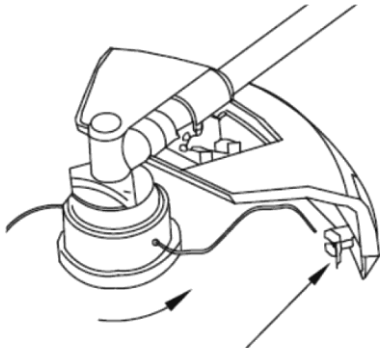

SKRACOVACÍ NŮŽ NA LAVEJ STRANE

Hlava sa otáča PROTI SMERU POHYBU HODINOVÝCH RUČÍČIEK.

SKRACOVACÍ NŮŽ sa bude nachádzať na ľavej strane krytu.



VAROVANIE – UPOZORNENIE

Ak je používaná hlava s nylónovou strunou, musí byť použitý správny kryt proti nečistotám. Ak je dĺžka odvinutej struny príliš veľká, struna sa môže namotať. Ak pracujete s hlavou s nylónovou strunou, vždy používajte plastový kryt proti nečistotám, ktorý je opatrený skracovacím nožom.

POKOSENÝ MATERIÁL

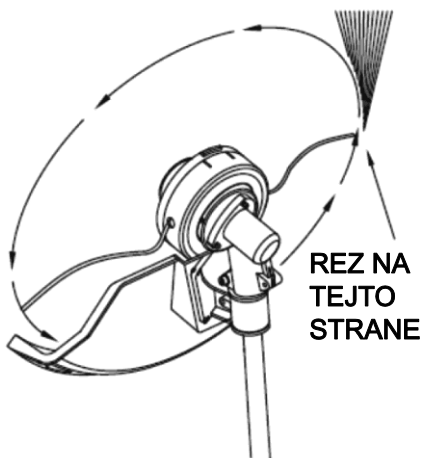

OTÁČANIE PROTI SMERU POHYBU HODINOVÝCH RUČÍČIEK

Takmer pri každom kosení je vhodné, aby ste naklonili hlavu s nylónovou strunou tak, aby dochádzalo ku kontaktu struny s materiálom na časti kružnice, kde sa struna pohybuje SMEROM OD VÁS a od krytu proti pokosenému materiálu. (Pozrite zodpovedajúci obrázok.) Výsledkom bude, že všetok materiál sa bude pohybovať SMEROM OD VÁS.



VAROVANIE – UPOZORNENIE

Naklonenie hlavy s nylónovou strunou nesprávnym smerom spôsobí odhadzovanie pokoseného materiálu SMEROM NA VÁS. Ak bude hlava s nylónovou strunou držaná rovnobežne s povrchom terénu, kosenie bude prebiehať po celom obvode kružnice a materiál bude ODHADZOVANÝ na vás, zaťaženie bude znižovať otáčky motora a bude spotrebované väčšie množstvo struny.



VAROVANIE – UPOZORNENIE

Používajte iba kvalitnú nylónovú strunu s priemerom 2,5 mm. Nikdy namiesto nylónovej struny nepoužívajte drôt alebo strunu vystuženú drôtom. Vkladajte do hlavy náradia iba nylónovú strunu so správnym priemerom.

KOSENIE

POKOSENÝ
MATERIÁL

STRANA S NOŽOM
ZDVIHNUTÁ

UHOL
K POVRCHU

UHOL
K STENE



SKRACOVANIE



ZAROVNÁVANIE OKRAJOV



VAROVANIE – UPOZORNENIE

Buďte veľmi opatrní pri práci na miestach, kde sú prázdne plochy a štrkové povrchy, pretože struna môže malé kamienky odhodiť vysokou rýchlosťou. Kryt proti pokosenému materiálu nemôže zastaviť predmety, ktoré sa odrazia alebo sú odhodené od tvrdých povrchov.

KOSENIE:

Zavedte kosačku opatrne do materiálu, ktorý budete kosiť. Pomaly nakloňte hlavu kosačky tak, aby bol pokosený materiál odhadzovaný smerom od vás. Ak s kosačkou kosíte v blízkosti prekážok, ako sú ploty, stromy atď., pristupujte k prekážke v takom uhle, aby bol všetok materiál odhadzovaný smerom od vás. Pomaly pohybujte s hlavou kosačky, kým tráva nebude pokosená až k prekážke, ale dbajte na to, aby sa struna nedostala do kontaktu s prekážkou. Ak vykonávate kosenie pri drôtenom pletive alebo pri plote s reťazami, dávajte pozor, aby ste sa k drôtu iba priblížili. Ak sa dostanete príliš blízko, struna sa namotá na drôt. Pri kosení môžete presekávať stonky burín jednu po druhej. Umiestnite hlavu kosačky k spodnej časti buriny, nikdy nie k hornej časti, pretože by došlo k rozstrapkaniu buriny a k zachyteniu struny. Skôr než preseknúť stonku buriny naraz, koste radšej tak, aby struna prenikla do stonky buriny pomaly.



VAROVANIE – UPOZORNENIE

Na skrakovanie a zarovnávanie okrajov nepoužívajte oceľový nôž.



**ZABRÁŇTE
KONTAKTU
S DRÔTMI**

SKRACOVANIE

A ZAROVŇAVANIE OKRAJOV:

Obidva spôsoby práce sú vykonávané s hlavou kosačky naklonenou v ostrom uhle. Skracovanie je odstraňovanie hornej časti porastu. Zarovňavanie okrajov je odstránenie časti porastov, ktoré zasahujú do chodníkov a cestičiek. Pri oboch pracovných postupoch držte náradie v ostrom uhle a v takej polohe, aby bol všetok pokosený materiál, nečistoty a odhodené kamienky

odhadzované smerom od vás, a to aj v prípade, kedy sa bude odrážať od tvrdého povrchu.

Aj keď uvedené obrázky znázorňujú, ako vykonávať opísané úkony, každý pracovník si musí pre seba nájsť vhodné polohy, ktoré budú zodpovedať jeho postave a vykonávanej práci.



VAROVANIE – UPOZORNENIE

Nekoste na miestach, kde sa môžu nachádzať prvky drôteného plota. Používajte ochranné bezpečnostné vybavenie. Nekoste na miestach, kde nevidíte, s čím sa struna dostane do kontaktu.

**ZABRÁŇTE KONTAKTU NOŽA
S TÝMITO TYPMI PREDMETOV**



DRÔTY

KOVOVÉ KOLÍKY



GUMA

MURIVO



KAMENE

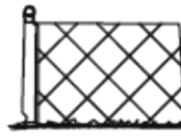

PLOTY

POUŽITIE NOŽA

POUŽITIE S NOŽOVOU HLAVOU

K dispozícii je mnoho rôznych typov nožov, ale najviac sa používajú dva nasledujúce typy.

NÔŽ NA KROVINY sa používa na rezanie krovín a iných rastlín s priemerom až 19 mm (3/4"). V tomto type krovinorezu sa môže použiť iba trojitý nôž s priemerom 255 mm.

PÍLOVÝ KOTÚČ je používaný na rezanie rastlín s priemerom od 19 do 76 mm (3/4" až 3").



VAROVANIE – UPOZORNENIE

Vždy používajte ramenné popruhy a tieto popruhy si upravte tak, aby náradie viselo niekoľko centimetrov nad zemou. Hlava s nožom a kovový kryt proti odrezkom by mali byť zarovnané vo všetkých smeroch. Zaveste náradie na pravú časť vášho tela.



VAROVANIE – UPOZORNENIE

NEPOUŽÍVAJTE NÔŽ NA KROVINY NA REZANIE STROMOV.

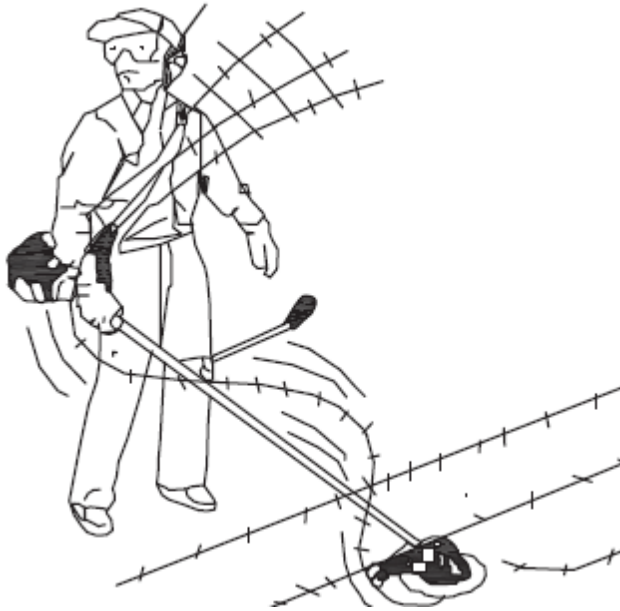

VAROVANIE – UPOZORNENIE

Nerežte s tupým, prasknutým alebo poškodeným nožom. Pred rezaním porastu skontrolujte prítomnosť prekážok, ako sú kamene, kovové stípičky alebo zvyšky plotov z drôteného pletiva. Ak nemôžete prekážku odstrániť, označte si jej polohu tak, aby nemohlo dôjsť ku kontaktu noža s touto prekážkou. Kamene a kovové materiály spôsobia otupenie alebo poškodenie noža. Drôty sa môžu zachytiť za hlavu s nožom a môžu sa na ňu namotať, alebo môžu byť vyhodené do vzduchu.



PRÍKLADY REZANIA

KOSENIE RASTLÍN

Ide o rezanie vykonávané výkyvom noža v rovine oblúka. Týmto spôsobom môžete priestor rýchlo vyčistiť od vysokej trávy a burín. Kosenie by nemalo byť používané na rezanie veľkých a pevných rastlín alebo drevitých rastlín.

POZNÁMKA

Nepoužívajte nôž na kroviny na rezanie stromov, ktorých priemer presahuje 12 až 19 mm. Kosenie môže byť vykonávané v oboch smeroch, alebo iba jedným smerom, čo umožní odhadzovanie pokoseného materiálu smerom od vás. To znamená používať stranu noža, ktorá sa otáča smerom od vás. Na rovnakej strane nakloňte nôž smerom dole. Ak budete kosiť v oboch smeroch, pokosený materiál bude odhadzovaný aj na vás.

REZANIE

Tento úkon sa musí vykonávať s pílovým kotúčom, ak sú rastliny alebo kmene na kosenie príliš silné. Ak dôjde k spätnému rázu, nôž môže byť zatupený, alebo je materiál tak hrubý a tvrdý, že by mal byť namiesto noža na kroviny použitý pílový kotúč. Rastliny s priemerom až do 76 mm, ktoré sú príliš hrubé na kosenie, môžu byť odrezané pomocou pílového kotúča. Rezanie vyžaduje posúdenie z vašej

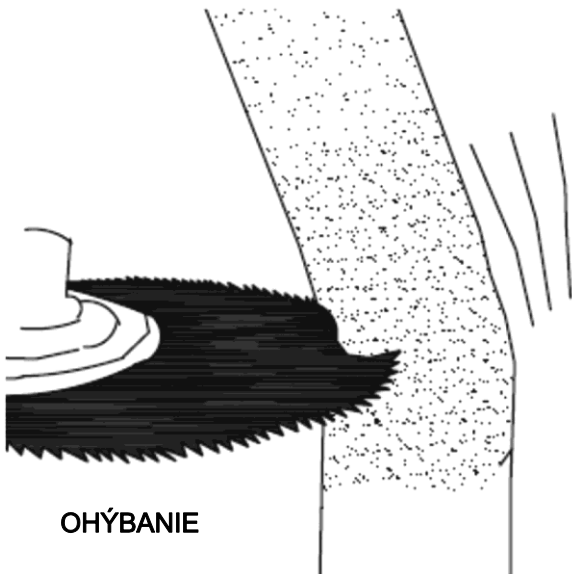

OHÝBANIE



strany, či vykonávať rez na strane, kde bude kotúč odťahovaný smerom od vás, ale kde bude dochádzať k odhadzovaniu pilín vašim smerom, alebo na strane, kde budú piliny odhadzované smerom od vás, ale kde by mohlo dôjsť k spätnému rázu náradia (kotúča).

Vždy vykonávajte rez na tej strane stromu, ktorá zaistí pád stromu smerom od náradia. Ak strom padá smerom k náradiu a ak je kotúč zablokovaný, môže dôjsť k spätnému rázu alebo k ohnutiu kotúča. Pri rezaní nevyvíjajte tlak na kotúč. Po záreze do dreva nemeňte uhol rezu. Vyvarujte sa použitiu akéhokoľvek tlaku alebo páčenia, pretože by mohlo dôjsť k ohnutiu alebo prasknutiu kotúča.



VAROVANIE

ZMES PALIVA A OLEJA

- Nikdy neplňte palivovú nádrž až celkom po okraj.
- Nikdy nedoplňujte palivo do palivovej nádrže na uzatvorenom a nevetranom mieste.
- Nedoplňujte palivo do tohto náradia v blízkosti otvoreného plameňa alebo zdroja iskrenia.
- Pred štartovaním motora zaistite, aby boli zotreté všetky zvyšky rozliateho paliva.

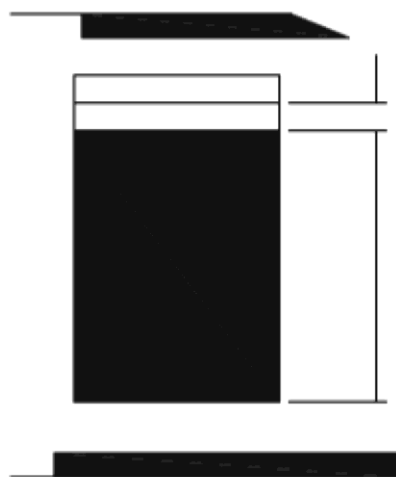

OLEJ 1 DIEĽ

BENZÍN - 40 DIEĽOV

• Nepokúšajte sa doplňovať palivo, ak je horúci motor.

• **Pred každým použitím stroja skontrolujte hladinu zmesi paliva a oleja!**

V tomto modeli sa používa zmes bezolovnatého benzínu a kvalitného vysokootáčkového oleja. Pri miešaní benzínu s olejom pre dvojtaktné motory používajte iba benzín, ktorý neobsahuje ŽIADNY ETANOL alebo METANOL (typy alkoholu). Používajte značkový benzín s oktánovým číslom minimálne 89 alebo vyšším, o ktorom viete, že je kvalitný. Dodržiavaním

tohto pokynu zabránite možnému poškodeniu palivového systému motora a iných častí motora.

PALIVO

Motor používa palivo pre dvojtaktné motory, čo je zmes benzínu a kvalitného vysokootáčkového oleja pre dvojtaktné motory v pomere 40 : 1.

BENZÍN

Používajte značkový bezolovnatý benzín s oktánovým číslom 91 alebo vyšším, o ktorom viete, že je kvalitný.

USKLADNENIE PALIVA

Palivo skladujte iba v čistej, bezpečnej a schválenej kanistre. Kontrolujte a dodržiavajte platné predpisy týkajúce sa typu a miesta uskladnenia kanistier.

MIEŠACÍ POMER JE 40 : 1 (BENZÍN – 40 DIELOV, OLEJ – 1 DIEL)

Palivo, ktorého miešací pomer je iný než 40 : 1, môže spôsobiť poškodenie motora. Zaisťte dodržanie správneho miešacieho pomeru.

DÔLEŽITÉ

Pri palive pre dvojtaktné motory môže dochádzať k separácii zložiek. Pred každým použitím paliva vždy riadne premiešajte obsah kanistry.

Palivo pri uskladnení starne. Nemiešajte si viac paliva, než je množstvo, ktoré spotrebujete do jedného mesiaca.

ZMES PALIVA A OLEJA

Skontrolujte palivovú nádrž, aby ste sa uistili, že je čistá a naplňte ju novým palivom.

Používajte zmes v pomere 40 : 1.

PRÍPRAVA NA PRÁCU

PRI MIEŠANÍ BENZÍNU S OLEJOM PRE DVOJTAKTNÉ MOTORY POUŽÍVAJTE IBA BENZÍN, KTORÝ NEOBSAHUJE ŽIADNY ETANOL ALEBO METANOL (TYPY ALKOHOLU).

DODRŽIAVANÍM TOHTO POKYNU ZABRÁNITE MOŽNÉMU POŠKODENIU PALIVOVÉHO SYSTÉMU MOTORA A INÝCH ČASTÍ MOTORA. NEMIEŠAJTE BENZÍN A OLEJ PRIAMO V PALIVOVEJ NÁDRŽI.

DÔLEŽITÉ: Nedodržovanie pokynov týkajúcich sa správnej zmesi paliva môže spôsobiť poškodenie motora.

1. Pri príprave palivovej zmesi namiešajte iba také množstvo paliva, aké potrebujete na vykonanie práce. Nepoužívajte palivo, ktoré bolo skladované dlhšie ako dva mesiace. Použitie paliva, ktoré bolo skladované dlhšie ako je vyššie uvedená doba, spôsobí problémy so štartovaním a nedostatočný výkon. Ak bola palivová zmes skladovaná dlhšie ako dva mesiace, mala by byť odstránená a mala by byť použitá nová palivová zmes.



VAROVANIE – NEBEZPEČENSTVO

2. Nikdy neplňte palivovú nádrž celkom po okraj (maximálne 3/4 nádrže).
3. Nikdy nedopĺňajte palivo do palivovej nádrže na uzatvorenom a nevetranom mieste.
4. Nedopĺňajte palivo do tohto náradia v blízkosti otvoreného plameňa alebo zdroja iskrenia.
5. Pred štartovaním motora zaisťte, aby boli zotreté všetky zvyšky rozliateho paliva.
6. Nepokúšajte sa dopĺňať palivo, ak je motor horúci.

KONTROLNÉ BODY PRED ZAČATÍM PRÁCE

1. Skontrolujte, či nie sú uvoľnené skrutky, matice a montážne prvky.
2. Skontrolujte, či nie je znečistený vzduchový filter. Pred zahájením práce odstráňte zo vzduchového filtra všetky nečistoty.
3. Uistite sa, že ochranný kryt je na svojom mieste.
4. Skontrolujte, či nedochádza k únikom paliva.
5. Skontrolujte, či nedošlo k prasknutiu noža alebo pílového kotúča.



VAROVANIE – NEBEZPEČENSTVO

Výfukové plyny vychádzajúce z tohto motora obsahujú chemické látky spôsobujúce rakovinu, novorodenecké poruchy a iné zdravotné problémy.

POKYNY NA OBSLUHU



POSTUPY PRE ŠARTOVANIE A ZASTAVENIE MOTORA ŠARTOVANIA STUDENÉHO MOTORA

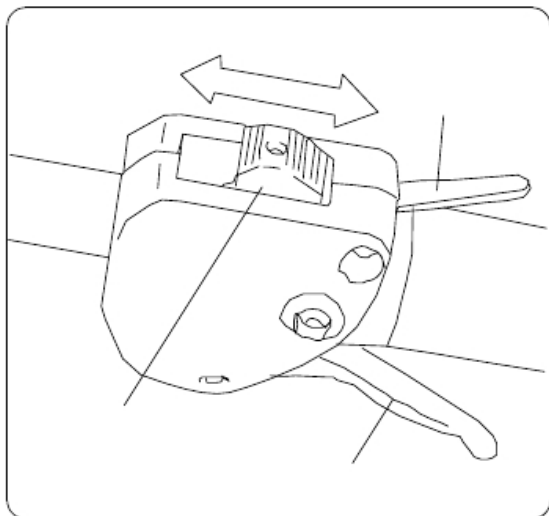

1. Nastavte vypínač motora do polohy ŠTART.
2. Opakovane opatrne stláčajte ručnú pumpičku (7 až 10 stlačení), kým sa do pumpičky nedostane palivo.
3. Studené štarty: Vytiahnite páčku nahor, aby došlo k uzavretiu sýtiča.
4. Ťahajte za rukoväť štartéra, aby dochádzalo k pretáčaniu motora.
5. Zatlačte páčku sýtiča dovnútra (nadmerné pretáčanie motora s uzatvoreným sýtičom spôsobí zahľtenie motora a problémy so štartovaním).
6. Ťahajte za rukoväť štartéra, kým nedôjde k naštartovaniu motora.
7. Pred zahájením práce nechajte motor niekoľko minút zahriať na prevádzkovú teplotu.

ŠARTOVANIE ZAHRIATEHO

MOTORA

- Ak nedošlo k úplnému spotrebovaniu paliva, raz až trikrát zatahajte za rukoväť štartéra a malo by dôjsť k naštartovaniu motora.

NEPOUŽÍVAJTE SÝTIČ

- Ak došlo k úplnému spotrebovaniu paliva, po doplnení paliva zopakujte kroky 3 až 7 uvedené v časti ŠARTOVANIE STUDENÉHO MOTORA.

VYPNUTIE MOTORA

- Nastavte vypínač do polohy STOP.

ÚDRŽBA A STAROSTLIVOSŤ O NÁRADIE

VZDUCHOVÝ FILTER

- Nahromadený prach a nečistoty vo vzduchovom filtri znižujú výkon motora. Dochádza k vyššej spotrebe paliva a do motora sa dostávajú abrazívne častice. Vzduchový filter demontujte a čistite tak často, ako je nevyhnutné, aby bol udržiavaný v čistom stave.
- Jemný prach na povrchu filtra môže byť ľahko odstránený vyklepaním filtra. Hrubé nečistoty by sa mali umyť vo vhodnom rozpúšťadle. Po uvoľnení skrutky krytu vzduchového filtra odoberte kryt filtra.

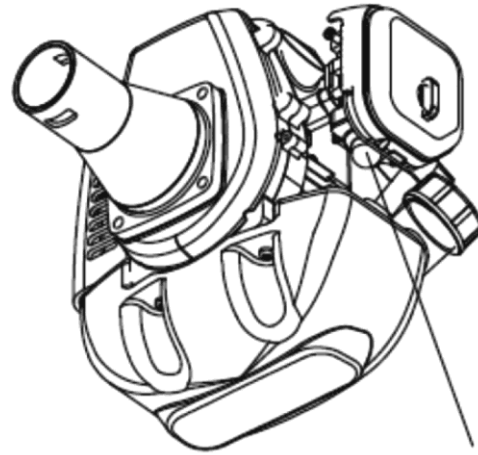

SKRUTKY KRYTU FILTRA

NASTAVENIE KARBURÁTORA POZNÁMKA

Nenastavujte karburátor, pokiaľ to nie je nutné. Ak máte problémy s karburátorom, kontaktujte autorizovaného predajcu. Nesprávne nastavenie môže spôsobiť poškodenie motora a zrušenie platnosti záruky.

PALIVOVÝ FILTER

- Palivová nádrž je vybavená filtrom. Filter sa nachádza na voľnom konci palivového potrubia a môže sa vybrať z otvoru palivovej nádrže pomocou zahnutého drôtu alebo iného vhodného nástroja.
- Robte pravidelnú kontrolu palivového filtra. Dbajte na to, aby sa do palivovej nádrže nedostal žiadny prach. Zanesený filter spôsobí problémy so štartovaním motora alebo iné ťažkosti s výkonom motora.
- Ak je filter znečistený, vymeňte ho.
- Ak je znečistená vnútorná časť palivovej nádrže, nádrž sa môže vyčistiť prepláchnutím benzínom.

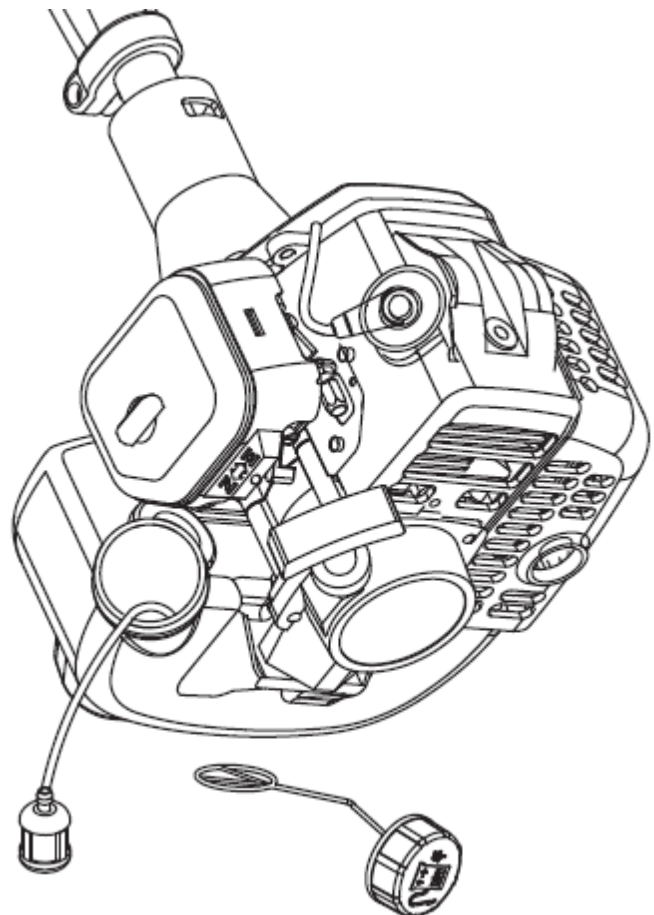

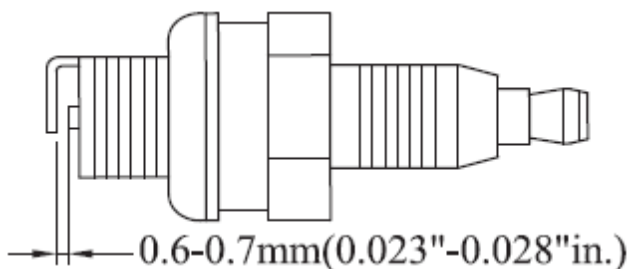

KONTROLA ZAPAĽOVACEJ SVIEČKY

- Nepokúšajte sa demontovať sviečku z horúceho motora, pretože by mohlo dôjsť k poškodeniu závitov zapaľovacej sviečky.

PORUCHY A POSTUPY NA ICH ODSTRÁNENIE

- Ak je zapaľovacia sviečka značne znečistená usadeninami oleja, očistite ju alebo ju vymeňte.
- Ak je opotrebovaná centrálna elektróda zapaľovacej sviečky, vymeňte ju.
- Odtrh zapaľovacej sviečky 0,6 – 0,7 mm
- Uťahovací moment = 145 – 155 kg/cm

PREPRAVA, MANIPULÁCIA

- Pri preprave alebo pri manipulácii s náradím by mal byť nasadený kryt noža.

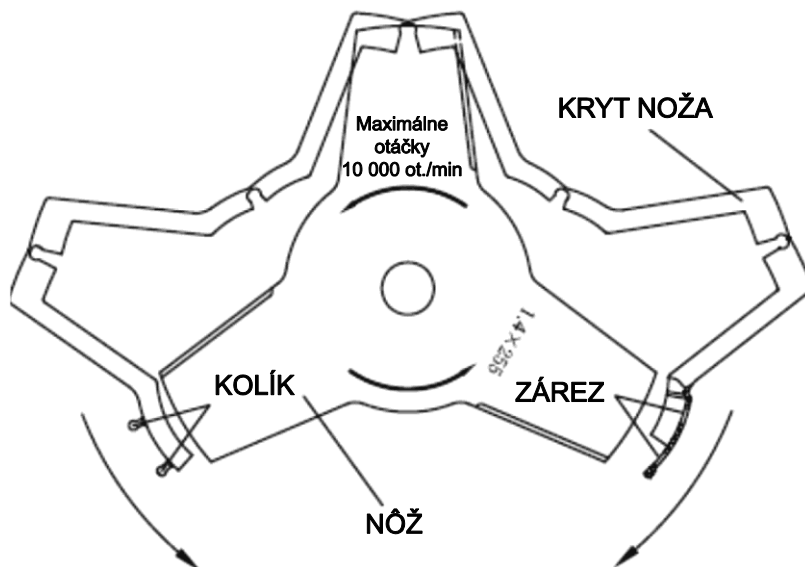

NASADENIE KRYTU NOŽA

NASADENIE KRYTU NOŽA

Vytvorte v kryte štrbinu, nasadte kryt na nôž a potom do zárezu krytu vložte zaistovacie kolíky.

- Ak sa náradie prenáša medzi jednotlivými pracoviskami, motor by mal byť vypnutý.
- Po zastavení motora je tlmič výfuku stále horúci. Nikdy sa nedotýkajte horúcich častí, ako je napríklad tlmič výfuku.
- Uistite sa, či nedochádza k úniku paliva z palivovej nádrže.

DLHODOBÉ SKLADOVANIE

- Podľa potreby vykonávajte nevyhnutné kontroly, čistenie a opravy náradia.
- Odstráňte palivo z palivovej nádrže.
- Naštartujte motor – týmto spôsobom dôjde k spotrebovaniu paliva v palivovom potrubí a karburátore. Vyskrutkujte zapaľovaciu sviečku a nalejte jednu čajovú lyžičku čistého motorového oleja do otvoru vo valci pre zapaľovaciu sviečku a naskrutkujte sviečku späť do valca. Náradie skladujte na čistom, suchom a bezprašnom mieste.

PROBLÉMOM, ako sú ťažkosti pri štartovaní motora, nepravidelný chod motora alebo problémy s jeho výkonom, môže byť ľahko zabránené, ak je venovaná náležitá pozornosť všetkým prevádzkovým pokynom a postupom na údržbu. Ak funkcia motora nie je v poriadku, skontrolujte nasledujúce:

- Skontrolujte, či je v poriadku palivový systém a či sa palivo dostáva do motora.
- Skontrolujte, či je v poriadku systém zapalovania a či zapalovacia sviečka dáva iskru.
- Skontrolujte, či má motor zodpovedajúcu kompresiu.

MOTOR NIE JE MOŽNÉ SPUSTIŤ

- V palivovej nádrži nie je palivo.
- Skontrolujte, či je palivo čerstvé a čisté.
- Skontrolujte palivový filter, či je čistý. (Ak je to nutné, vymeňte.)
- Uistite sa, či sú čisté vložky filtra.
- Použite novú zapalovaciu sviečku so správnym odtrhom.
- Ak máte s náradím vážnejšie problémy, nepokúšajte sa o jeho opravu sami, ale kontaktujte autorizovaného predajcu alebo servis.

SPRIEVODCA VYHL'ADÁVANÍM PORÚCH

1. MOTOR NIE JE MOŽNÉ SPUSTIŤ

príznak	príčina		odstránenie poruchy			
kompresný tlak valca normálny	zapaľovacia sviečka v poriadku	problém v palivovom systéme	v nádrži nie je palivo	doplňte do nádrže palivo		
		palivový systém v poriadku	palivo	upchatý palivový filter	vyčistíte palivový filter	
				palivo je príliš znečistené	vymeňte palivo	
		palivový systém v poriadku	vysokonapätový kábel sviečky v poriadku	zapaľovacia sviečka	voda v palive	vymeňte palivo
					vo valci je príliš mnoho paliva	demontujte zapaľovaciu sviečku a vysušte ju
					nesprávny miešací pomer paliva	namiešajte správne palivo
	zapaľovacia sviečka zanesená usadeninami				odstráňte usadeniny	
	palivový systém v poriadku	porucha vysokonapätového kábla sviečky	zapaľovacia sviečka	poškodená izolácia zapaľovacej sviečky	vymeňte zapaľovaciu sviečku	
				vzdialenosť elektród je príliš malá alebo príliš veľká	nastavte vzdialenosť elektród sviečky (0,6 – 0,7 mm)	
				poškodený alebo uvoľnený vysokonapätový kábel	vymeňte alebo dotiahnite	
uvoľnená cievka				dotiahnite		
palivový systém v poriadku	systém zapaľovania v poriadku	znížená kompresia	opotrebovaný piestny krúžok	vymeňte		
			zlomený piestny krúžok	vymeňte		
			zapečený piestny krúžok	odstráňte poruchu		
			uvoľnená zapaľovacia sviečka	dotiahnite		
			netesnosť medzi valcom a kľukovou skriňou	odstráňte poruchu		
	kompresia normálna	zapaľovacia sviečka	zlé spojenie medzi vysokonapätovým káblom a sviečkou	dotiahnite koncovku vysokonapätového kábla		
			porucha alebo skrat vo vypínači	opravte alebo vymeňte		

2. NÍZKY VÝKON

príznak	pravdepodobná príčina	odstránenie poruchy
vzblknutie pri zvýšení otáčok	upchatý palivový filter, nedostatok paliva	vyčistite palivový filter, palivové vedenie, nastavte karburátor
dym, strieľanie do karburátora	výfuk zanesený usadeninami	odstráňte usadeniny
znížená kompresia	opotrebovaný piest, piestny krúžok, valec	vymeňte piest, piestny krúžok
netesnosť motora	netesnosť medzi valcom a kľukovou skriňou	opravte
netesnosť uloženia kľukového hriadeľa	zlé tesnenie	vymeňte tesnenie
	motor sa prehrieva	zabráňte dlhodobému chodu motora vo vysokých otáčkach a pri vysokom zaťažení
	spaľovací priestor zanesený usadeninami	odstráňte usadeniny

3. NESTABILNÝ CHOD MOTORA

príznak	pravdepodobná príčina	odstránenie poruchy
z motora sa ozýva klepanie	opotrebovaný piest, piestny krúžok, valec	vymeňte piest, piestny krúžok
	opotrebovaný piest, piestny čap	vymeňte piestny čap, piest
	opotrebované ložisko kľukového hriadeľa	vymeňte ložisko
z motora sa ozýva kovové klepanie	motor sa prehrieva	zabráňte dlhodobému chodu motora vo vysokých otáčkach a pri vysokom zaťažení
	spaľovací priestor zanesený usadeninami	odstráňte usadeniny
	nehodný typ benzínu	použite benzín s predpísaným oktánovým číslom
vynecháva zapaľovanie	voda v palive	vymeňte palivo
	nesprávna vzdialenosť elektród sviečky	nastavte vzdialenosť elektród sviečky (0,6 - 0,7 mm)
	nesprávny odtrh kontaktov prerušovača	nastavte odtrh kontaktov prerušovača (0,3 - 0,4 mm)

4. MOTOR SA NÁHLE ZASTAVÍ

pravdepodobná príčina	odstránenie poruchy
spotrebované palivo	doplňte palivo
zapaľovacia sviečka zanesená usadeninami a skrat	odstráňte usadeniny
odpojenie vysokonapäťového kábla sviečky	pripojte

Übersetzung der Originalbetriebsanleitung
Motorsense mit Benzinmotor

Modell: RPB260



Hersteller:

GARLAND distributor, s.r.o., Šturmová 1307, 50601 Jičín, Česká republika

ACHTUNG



Lesen Sie sich vor der Verwendung unserer Motorsense diese Anleitung sorgfältig durch, damit Sie die richtige Verwendung Ihrer Motorsense verstehen.

Bewahren Sie diese Anleitung in Reichweite auf.



EINFÜHRUNG

Vielen Dank für Ihren Kauf einer Motorsense aus unserem Haus. In dieser beigelegten Anleitung wird die richtige Verwendung dieser Motorsense beschrieben. Bevor Sie die Motorsense verwenden, lesen Sie bitte aufmerksam diese Anleitung durch, um das Gerät ordnungsgemäß zu verwenden und alle Arbeiten in sicherer Weise durchzuführen. Aufgrund ständiger Verbesserungen des Produkts und sich ändernder technischer Daten kann es sein, dass nicht alle Details Ihres Gerätes mit den Informationen in dieser Anleitung übereinstimmen. Bitte haben Sie Verständnis für diese Änderungen.

Modell	RPB 260	
Trockengewicht [kg]	6,5	
Motor	Modell	2-Takt-Benzinmotor
	Hubraum [cm³]	26
	Max. Leistung [kW/HP]	0,7 /1 (7500 ot/min)
	Kraftstoff	Mischung (Benzin 40 : Öl 1)
	Schneidmesser	Durchmesser 25,5 cm / 3 Zähne / Bohrung 25,4 mm
	Schneidfaden	5×2,4 mm, Schnittkreis 43 cm
Kraftstofftank-Volumen [l]	0,45	
Drehrichtung des Kopfs	Gegen den Uhrzeigersinn (aus Sicht des Bedieners)	
Schalldruckpegel LpA	99,4 dB(A), K=3 dB(A)	
Schalleistungspegel LwA:	110,3 dB(A) , K=3 dB(A)	
Vibrationen am Handgriff:	8,43 ² m/s ² , K=1,5 ² m/s ²	

Unangekündigte Änderungen an den technischen Daten bleiben vorbehalten.

BESCHREIBUNG

Das Gerät wird zusammen mit SICHERHEITSHINWEISEN ausgeliefert. Lesen Sie diese Anleitung vor der Verwendung des Gerätes aufmerksam durch und bewahren Sie sie zum späteren Nachschlagen auf, um sich mit der ordnungsgemäßen Vorgehensweise für die richtige und sichere Verwendung des Gerätes vertraut zu machen.

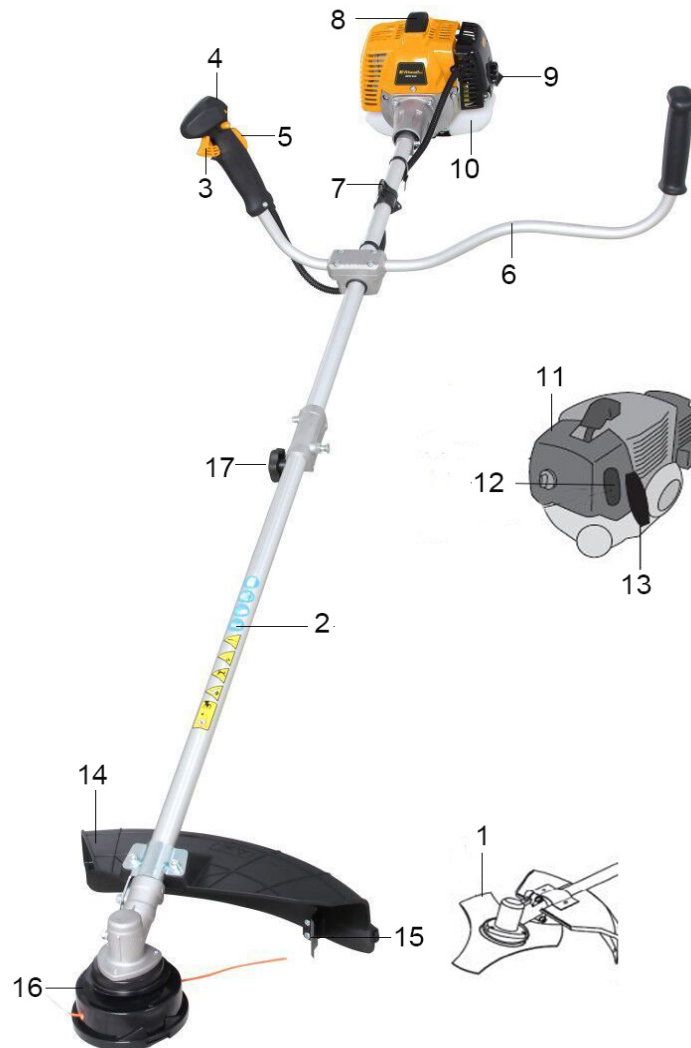

1. MESSER - Rotierendes Messer zum Schneiden von Gras, Unkraut oder Gestrüpp. Zur Nutzung des Messers müssen die Gurte, die Metallabdeckung und der U-förmige Haltegriff verwendet werden.
2. ANTRIEBSWELLEN-BAUGRUPPE - Sie besteht aus einer speziell gestalteten flexiblen Antriebswelle.
3. GASHEBEL - Flexibel gelagerter Schalter, der nach dem Loslassen in die Leerlaufdrehzahl-Position zurückkehrt.
Zum Erhöhen der Drehzahl drücken Sie allmählich den Hebel, um die beste Arbeitsweise zu gewährleisten. Halten Sie diesen Schalter niemals beim Starten des Motors gedrückt.
4. ZÜNDUNGSSCHALTER - Schiebeschalter am oberen Teil des Gashebelgehäuses.
Durch Bewegen des Schalters NACH VORN wird das Gerät in Betriebsbereitschaft versetzt, durch Bewegen nach hinten wird es GESTOPPT.
5. SICHERHEITSHEBEL - Drücken Sie vor dem Erhöhen der Drehzahl diesen Hebel.
6. U-FÖRMIGER GRIFF - Dieser Griff kann nach Bedarf an den Bediener angepasst werden.

7. GURTBEFESTIGUNG - Zubehör zum Aufhängen des Gerätes am Schultergurt des Bedieners und zum Einstellen der gewünschten Länge.
8. DECKEL DES KRAFTSTOFFTANKS
9. HANDPUMPE - Das Drücken der Handpumpe (vor dem Starten 7 bis 10 Mal drücken) bewirkt, dass Luft und alter Kraftstoff aus dem Kraftstoffsystem entfernt werden und dass der Vergaser mit neuem Kraftstoff befüllt wird.
10. KRAFTSTOFFTANK - Enthält den Kraftstoff und den Kraftstofffilter.
11. LUFTFILTER-ABDECKUNG - Enthält den austauschbaren Filtereinsatz.
12. CHOKE - Das Bedienelement des Chokes befindet sich am oberen Teil der Luftfilter-Abdeckung.
- KALTSTART - Ziehen Sie den Hebel nach oben, um den Choke für Kaltstarts zu schließen. Drücken Sie den Hebel nach unten in die Motor-Betriebsposition (RUN).
13. STARTERGRIF - Ziehen Sie so oft an diesem Griff, bis der Motor anspringt, und lassen Sie dann den Griff langsam los. Lassen Sie den Startergriff NICHT PLÖTZLICH wieder los. Dies würde zu einer Beschädigung des Starters führen.
14. SCHUTZABDECKUNG - Diese Abdeckung ist direkt über dem Schneidkopf montiert. Sie dient als Schutz des Bedieners vor weggeschleudertem Schnittgut. Verwenden Sie das Gerät niemals ohne diesen Schutz.
15. KÜRZUNGSMESSER - Schneidet den Nylonfaden auf die richtige Länge - 178 mm (7"). Im Schneidkopf der Motorsense befindet sich der Schneidfaden. Trifft der Schneidkopf beim Arbeiten auf den Boden auf, wird der Nylonfaden abgewickelt. Wenn das Gerät ohne Kürzungsmesser betrieben wird, ist der Nylonfaden zu lang (über 178 mm - 7"), die Betriebsdrehzahl des Motors verringert sich und der Motor wird überhitzt oder beschädigt.
16. NYLONFADEN-SCHNEIDKOPF - Enthält die austauschbare Fadenspule. Wenn Sie mit dem rotierenden Schneidkopf der Motorsense bei normaler Betriebsgeschwindigkeit an den Boden stoßen, wird der Faden abgewickelt.
17. Rohrverbindung – Dient zur Verbindung des Anschlussteils des Schaftes mit dem Antriebsteil.

GRAFISCHE WARNHINWEISE

Da die Motorsense ein sehr leistungsfähiges, mit hoher Drehzahl arbeitendes Werkzeug für schnelles Schneiden ist, müssen die speziellen Sicherheitshinweise befolgt werden, um die Verletzungsgefahr einzudämmen. Lesen Sie diese Anleitung aufmerksam durch. Machen Sie sich mit den Bedienelementen und der ordnungsgemäßen Verwendung dieses Gerätes vertraut. Lernen Sie, wie sich dieses Gerät schnell ausschalten lässt und wie es sich schnell von den Gurten abnehmen lässt.



Dieses Symbol weist den Bediener in Verbindung mit den Signalwörtern WARNUNG und GEFÄHR auf Situationen hin, die zu SCHWEREN VERLETZUNGEN führen können.



TRAGEN SIE SICHERHEITSSCHUHE.



TRAGEN SIE SCHUTZHANDSCHUHE.



LESEN SIE AUFMERKSAM die Betriebsanleitung und das Handbuch mit den Sicherheitshinweisen durch.



TRAGEN STETS AUGENSCHUTZ UND GEHÖRSCHUTZ.



WENN VERLETZUNGSGEFAHR DURCH HERABFALLENDE GEGENSTÄNDE DROHT, TRAGEN SIE EINEN SCHUTZHELM



Bevor Sie das Messer reinigen, demontieren oder einstellen, STOPPEN SIE STETS DEN MOTOR und vergewissern Sie sich, dass das Werkzeug vollkommen zum Stillstand gekommen ist.



HALTEN SIE ANDERE PERSONEN MINDESTENS 15 METER VOM GERÄT ENTFERNT.



WARNUNG! Nehmen Sie niemals Veränderungen an diesem Gerät vor. Die falsche Verwendung eines Mähgeräts kann SCHWERE ODER TÖDLICHE VERLETZUNGEN verursachen.



WARNUNG! VERMEIDEN SIE KONTAKT MIT HARTHOLZ, STEINEN ODER STAHL.

WARNUNG - GEFAHR



Die aus dem Motor dieses Gerätes austretenden Abgase enthalten chemische Stoffe, die Krebs, Schäden bei Neugeborenen und andere Gesundheitsprobleme verursachen können.

Die technischen Daten, Beschreibungen und Illustrationen in dieser Anleitung basieren auf den zum Zeitpunkt der Drucklegung dieser Anleitung verfügbaren Informationen. Unangekündigte Änderungen an diesen Informationen bleiben vorbehalten. In den Illustrationen können zusätzliche Geräte oder Zubehörteile abgebildet sein, die in der Standardausstattung nicht enthalten sind.



SICHERHEITSVORSCHRIFTEN UND - MASSNAHMEN

Es müssen stets die richtigen Sicherheitsvorkehrungen eingehalten werden. Mit diesem Gerät muss – wie mit jedem Hochleistungsgerät – vorsichtig umgegangen werden.

BRINGEN SIE WEDER SICH NOCH ANDERE PERSONEN IN GEFAHR. Befolgen Sie diese grundlegenden Sicherheitsvorschriften. Erlauben Sie anderen Personen nicht, dieses Gerät zu verwenden, wenn diese mit der Verwendung des Gerätes nicht vollständig vertraut sind, die Betriebsanleitung nicht gründlich gelesen und studiert haben und nicht in die Bedienung dieses Gerätes eingewiesen wurden.

- Tragen Sie stets eine Schutzbrille, um Ihr Augenlicht zu schützen. Kleiden Sie sich zweckmäßig, tragen Sie keine lockere Kleidung und keinen Schmuck, da diese von sich bewegenden Teilen des Gerätes erfasst werden könnten. Tragen Sie stets sichere, feste Schuhe mit griffiger Sohle. Lange Haare müssen zusammengebunden werden. Es empfiehlt sich, Beine und Füße während der Arbeit vor umherfliegenden Gegenständen zu schützen.

- Kontrollieren Sie das gesamte Gerät auf lockere Teile (Muttern, Schrauben usw.) sowie auf etwaige Beschädigungen. Führen Sie vor der Verwendung des Gerätes ggf. notwendige Reparaturen oder Austauscharbeiten durch.
- Verwenden Sie in Verbindung mit diesem Gerät KEIN Zubehör, das von uns nicht empfohlen wurde. Andernfalls kann es zu schweren Verletzungen des Bedieners oder umstehender Personen sowie zu Beschädigungen des Gerätes kommen.
- Achten Sie darauf, dass die Griffe nicht durch Öl oder Kraftstoff verschmutzt werden.
- Verwenden Sie beim Mähen mit diesem Gerät immer die richtigen Griffe und den Schultergurt.
- Beim Mischen des Kraftstoffs und beim Befüllen des Kraftstofftanks nicht rauchen.
- Mischen Sie den Kraftstoff nicht in geschlossenen Räumen und nicht der Nähe von offenen Flammen. Sorgen Sie für eine entsprechende Lüftung.
- Mischen und lagern Sie den Kraftstoff in einem ordnungsgemäß gekennzeichneten Kanister, der für eine solche Verwendung bestimmt und zugelassen ist.
- Nehmen Sie den Tankdeckel niemals bei laufendem Motor ab.
- Starten und betreiben Sie den Motor niemals in einem geschlossenen Raum oder Gebäude. Die Abgase enthalten gefährliches Kohlenmonoxid.
- Versuchen Sie niemals, den Motor einzustellen, während das Gerät in Betrieb ist und am Schultergurt des Bedieners hängt. Nehmen Sie Einstellungen des Motors nur vor, wenn das Gerät auf einer ebenen und sauberen Oberfläche liegt.
- Ziehen Sie während des Betriebs nicht am Starterseil.
- Verwenden Sie zum Anheben des Gerätes ausschließlich den Griff an seinem Schaft.
- Legen Sie das Gerät nicht auf dem Boden ab, wenn der Motor in Betrieb ist (z. B. im Leerlauf).
- Kontrollieren Sie regelmäßig, dass das Gerät nicht beschädigt ist und dass alle Teile, Komponenten oder Seile daran vorhanden sind.
- Verwenden Sie dieses Gerät nicht, wenn es beschädigt oder falsch eingerichtet ist. Nehmen Sie niemals die Schutzabdeckungen vom Gerät ab. Andernfalls kann es zu schweren Verletzungen des Bedieners oder umstehender Personen sowie zu Beschädigungen des Gerätes kommen.
- Überprüfen Sie den zu mähenden Ort und entfernen Sie alle Gegenstände, die sich um den Nylonfaden-Schneidkopf wickeln könnten. Entfernen Sie zudem alle Gegenstände, die von dem Gerät weggeschleudert werden könnten.
- Verhindern Sie den Zutritt von Kindern. Umstehende Personen sollten sich in sicherer Entfernung, d. h. mindestens 15 METER, vom Arbeitsbereich befinden.
- Lassen Sie das Gerät niemals unbeaufsichtigt liegen.
- Verwenden Sie dieses Gerät für keine Arbeiten, für die es nicht bestimmt ist. Verwenden Sie dieses Gerät nur für Zwecke, die in dieser Anleitung beschrieben sind.
- Behindern Sie sich nicht selbst. Halten Sie immer die richtige Stellung und das Gleichgewicht ein. Setzen Sie das Gerät nicht in Gang, wenn Sie auf einer Leiter oder einer anderen instabilen Oberfläche stehen.
- Halten Sie bei der Arbeit Hände und Füße in sicherer Entfernung vom Nylonfaden-Schneidkopf des Gerätes.
- Verwenden dieses Gerät nicht zum Wegfegen von Schmutz.
- Verwenden dieses Gerät nicht, wenn Sie müde oder krank sind oder unter Einfluss von Medikamenten, Drogen oder Alkohol stehen.
- Verwenden Sie den Nylonfaden-Schneidkopf nur, wenn er nicht beschädigt ist. Falls es zu einem Kontakt mit Stein oder einem anderen Hindernis kommt, stoppen Sie den Motor und kontrollieren Sie den Nylonfaden-Schneidkopf. Ein beschädigter oder unwuchtiger Nylonfaden-Schneidkopf darf nicht verwendet werden.

BEACHTEN SIE DIE HINWEISE ZUM AUSTAUSCH VON ZUBEHÖR.

- Bewahren Sie dieses Gerät nicht in einem geschlossenen Raum auf, in dem Kraftstoffdämpfe in Kontakt mit offenen Flammen von Heizgeräten, Heizkesseln, Öfen usw. kommen könnten. Bewahren Sie dieses Gerät nur an einem abschließbaren und gut belüfteten Ort auf.
- Vergewissern Sie sich, dass dieses Produkt in sicherer Weise die erforderliche Leistung erbringt.
- Reinigen Sie das gesamte Gerät, insbesondere den Kraftstofftank, seine Umgebung und den Luftfilter.
- Vergewissern Sie sich vor dem Nachfüllen von Kraftstoff, dass der Motor stillsteht und abgekühlt ist. Füllen Sie niemals Kraftstoff nach, wenn der Motor in Betrieb oder noch heiß ist. Falls Benzin verschüttet

wird, stellen Sie sicher, dass es rückstandslos aufgewischt wird und dass alle diese Materialien ordnungsgemäß entsorgt werden, bevor Sie den Motor starten.

- Bleiben Sie stets in sicherer Entfernung, jeweils mindestens 15 Meter, von anderen Arbeitskräften oder umstehenden Personen.
 - Wann immer Sie sich dem Bediener dieses Gerätes nähern, machen Sie ihn vorsichtig auf sich aufmerksam und vergewissern Sie sich, dass er den Motor des Gerätes ausgeschaltet hat. Geben Sie Acht, dass Sie den Bediener nicht erschrecken oder stören, da es sonst zu gefährlichen Situationen kommen könnte.
 - Berühren Sie bei laufendem Motor niemals den Nylonfaden-Schneidkopf. Wenn eine Einstellung der Schutzabdeckung oder des Nylonfaden-Schneidkopfs erforderlich ist, stellen Sie sicher, dass der Motor gestoppt wird, und vergewissern Sie sich, dass der Nylonfaden-Schneidkopf vollkommen stillsteht.
 - Wenn das Gerät an einen anderen Arbeitsort gebracht werden soll, muss der Motor ausgeschaltet sein.
 - Achten Sie darauf, dass der Nylonfaden-Schneidkopf nicht mit Steinen oder mit dem Boden in Kontakt kommt. Ein grober Umgang mit dem Gerät ohne Grund führt zu einer Verkürzung seiner Lebensdauer und stellt zudem eine Gefahr für Sie und andere Personen in Ihrer Nähe dar.
 - Achten Sie insbesondere auf lockere und überhitzte Teile. Sollten Sie ein Problem am Gerät feststellen, stoppen Sie sofort die Arbeit und führen Sie eine gründliche Kontrolle des Gerätes durch. Beauftragen Sie mit der Reparatur des Gerätes eine autorisierte Werkstatt, wenn es notwendig ist. Verwenden Sie niemals ein Gerät weiter, das beschädigt sein könnte.
 - Berühren Sie beim Starten oder während des Betriebs des Motors niemals heiße Teile wie etwa den Auspuffschalldämpfer, das Hochspannungskabel oder die Zündkerze.
 - Nach dem Stoppen des Motors ist der Auspuffschalldämpfer immer noch heiß. Legen Sie das Gerät niemals an Orten ab, an denen sich brennbare Stoffe (trockenes Gras o. Ä.), entzündliche Gase oder entzündliche Flüssigkeiten befinden.
 - Seien Sie besonders vorsichtig bei Arbeiten im Regen oder unmittelbar danach, da die Oberfläche sehr rutschig sein kann.
 - Sollten Sie ausrutschen oder zu Fall kommen, lassen Sie sofort den Gashebel los.
 - Achten Sie darauf, dass das Gerät nicht herunterfällt und nicht auf Hindernisse aufprallt.
 - Vergewissern Sie sich vor Einstellungs- oder Reparaturarbeiten, dass der Motor des Gerätes gestoppt und das Zündkerzenkabel vom Motor getrennt ist.
 - Wenn das Gerät längere Zeit gelagert werden soll, entleeren Sie den Kraftstofftank und den Vergaser, reinigen Sie alle Teile, legen Sie das Gerät an einem sicheren Ort ab und vergewissern Sie sich, dass sich der Motor ordnungsgemäß abgekühlt hat.
 - Führen Sie regelmäßige Kontrollen durch, um einen sicheren und leistungsfähigen Betrieb des Gerätes zu gewährleisten. Für eine komplette Überprüfung Ihres Gerätes wenden Sie sich bitte an den autorisierten Kundendienst.
 - Halten Sie das Gerät in sicherer Entfernung von Flammen und Funkenquellen.
 - Bei manchen Menschen kann es durch die Einwirkung von Vibrationen und Kälte zum sogenannten Raynaud-Phänomen an den Fingern dieser Personen kommen. Vibrationen und Kälte können ein Kribbeln und Brennen in den Fingern sowie ein anschließendes Erbleichen der Finger und deren Gefühllosigkeit bewirken. Wir empfehlen dringend, die folgenden Vorkehrungen zu treffen, da kein Mindestbelastungswert bekannt ist, der diese Erkrankung hervorruft. Halten Sie Ihren Körper warm, insbesondere Kopf, Hals, Füße, Fußgelenke, Hände und Handgelenke. Sorgen Sie für gute Blutzirkulation, indem Sie in häufigen Arbeitspausen intensive Armgymnastik betreiben und indem Sie auf Rauchen verzichten. Schränken Sie die Zahl Ihrer Arbeitsstunden ein. Versuchen Sie jeden Tag Tätigkeiten zu verrichten, die keine Arbeit mit der Motorsense oder einem anderen Handwerkzeug erfordern.
- Wenn Sie ein unangenehmes Gefühl haben und eine Rötung und Schwellung der Finger mit anschließender Erbleichung und Gefühllosigkeit der Finger feststellen, holen Sie vor einer weiteren Einwirkung von Kälte und Vibrationen den Rat eines Arztes ein.
- Tragen Sie stets einen Gehörschutz, da ein hoher Geräuschpegel langfristig zu einer Schädigung oder gar zum Verlust des Gehörs führen kann. Es muss ein vollständiger Gesichts- und Stirnschutz verwendet werden, um Verletzungen durch Gestrüpp und Äste zu verhindern.
 - Tragen Sie kräftige, rutschfeste Arbeitshandschuhe, die ein sicheres Festhalten der Motorsensengriffe ermöglichen. Handschuhe dämpfen auch die Übertragung der Vibrationen des Gerätes auf Ihre Hände.



• **WARNUNG:** Beim Stoppen des Gerätes stellt der Arbeitsbereich in seiner Nähe immer noch eine Gefahr dar.

Hinweis: Geräuschpegel und Vibration

1. Ein Betreiben des Gerätes mit niedrigerer Drehzahl kann den Geräuschpegel und die Vibrationen reduzieren.
2. Zur Verringerung des Geräuschpegels sollte die Motorsense in freier Umgebung verwendet werden.
3. Durch eine stabile Befestigung des Griffes lässt sich die Vibration eindämmen.
4. Arbeiten Sie nur bei Tag, um andere Menschen nicht zu stören.

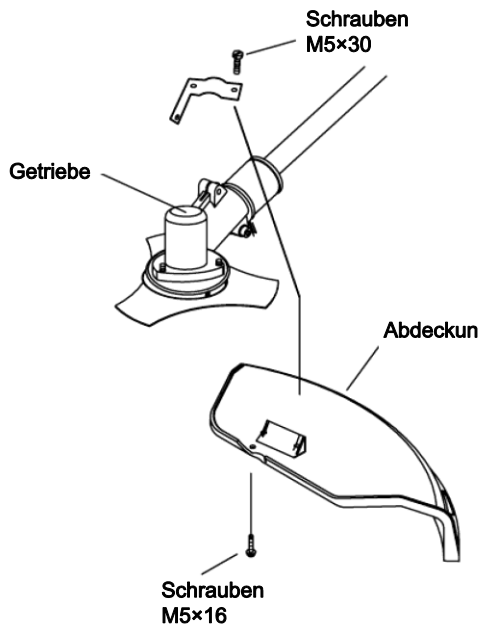

5. Verwenden Sie bei der Arbeit persönliche Schutzausrüstung wie Schutzhandschuhe und Gehörschutz.

6. Dieses Gerät ist nicht für den professionellen Einsatz und nicht für einen langfristigen Betrieb vorgesehen.

7. Im Interesse der Gesundheit des Bedieners und der Lebensdauer des Gerätes sollte an einem Tag insgesamt nicht länger als 2 Stunden und ohne Pause nicht länger als 10 Minuten mit dem Gerät gearbeitet werden.

MONTAGE

ANBRINGEN DER KUNSTSTOFFABDECKUNG

Montieren Sie die Schutzabdeckung mithilfe der mitgelieferten Schrauben und Halterungen am Schaft der Motorsense.

Nachdem Sie die Halterungen für die Schutzabdeckung in die richtige Position gebracht haben, ziehen Sie die Schrauben fest.

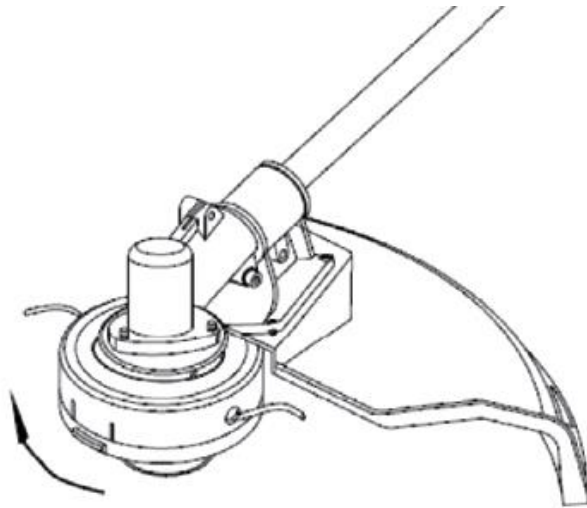

WARNUNG - ACHTUNG



EINSETZEN DES NYLONFADEN-SCHNEIDKOPFS

Richten Sie die Öffnung in der Adapterplatte auf die Öffnung am Schaft aus und montieren Sie die Sicherungseinrichtung.

Schrauben Sie den Kopf so an den Schaft an (durch Drehen im Uhrzeigersinn), dass er richtig festgezogen ist. Nehmen Sie die Sicherungseinrichtung ab.

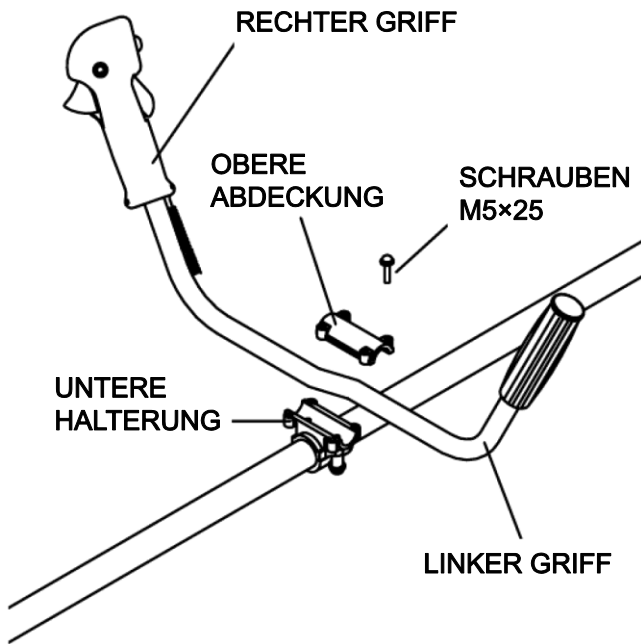

MONTAGE DES GRIFFES

Montieren Sie die Griffstange in der Halterung. Bringen Sie den Griff in eine bequeme Arbeitsposition und ziehen Sie die vier Schrauben M5 × 25 fest.

INNENSECHSKANTSCHLÜSSEL

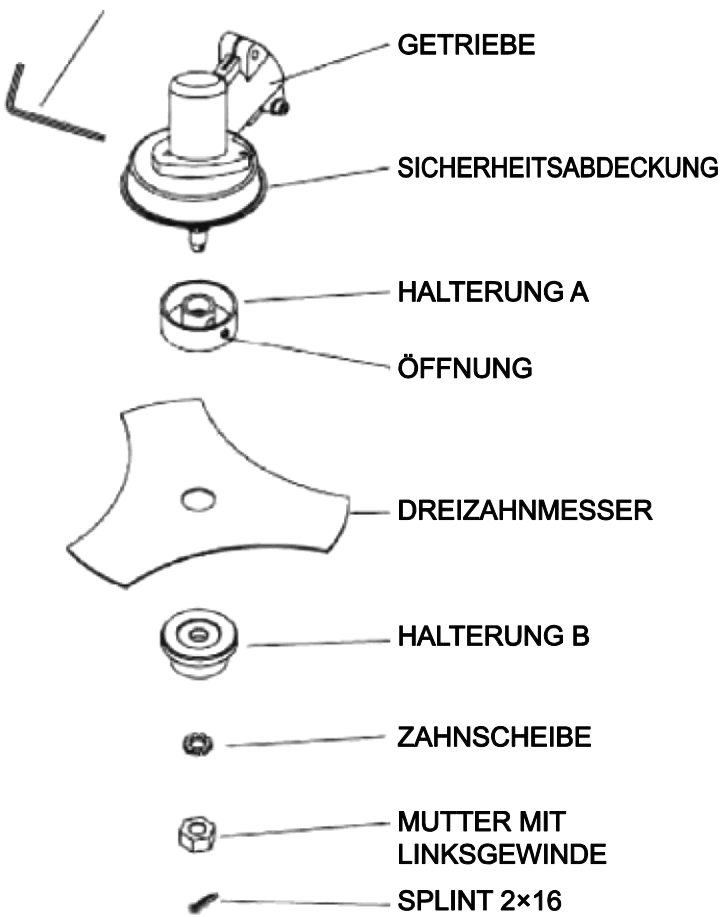

MONTAGE DES MESSERS

Bringen Sie in der folgenden Reihenfolge die Halterung A, das Dreizahnmesser, die Halterung B und die Zahnscheibe an. Sichern Sie diese Baugruppe anschließend mittels der Mutter mit Linksgewinde. Richten Sie die Halterung A auf die Öffnung im Getriebe aus und stecken Sie den 4-mm-Innensechskantschlüssel ein.

Drehen Sie die Befestigungsmutter mithilfe des Innensechskantschlüssels gegen den Uhrzeigersinn, bis sie richtig festgezogen ist.

Verwenden Sie den Splint 2 × 16 und sichern sie ihn.



WARNUNG - ACHTUNG

ÜBERMÄSSIGE VIBRATION – MOTOR SOFORT STOPPEN

Übermäßige Vibration bedeutet, dass das Messer nicht richtig montiert ist – in diesem Fall sofort den Motor stoppen und die Montage des Messers überprüfen. Eine falsche Montage des Messers führt zu Verletzungen. Bei Wartung und Kundendienst des Gerätes ausschließlich Originalteile unserer Firma verwenden.

REGELN FÜR EINE SICHERE BETDIENUNG

WARNUNG - ACHTUNG



Alle Rasenmäher und Motorsensen können kleine Steine, Metallteile und andere kleinere Objekte sowie Schnittgut von sich wegschleudern. Lesen Sie deshalb die Regeln für eine sichere Bedienung aufmerksam durch. Befolgen Sie außerdem die Hinweise in der Betriebsanleitung.

Lesen Sie die Betriebsanleitung sorgfältig durch. Machen Sie sich mit den Bedienungselementen und der ordnungsgemäßen Verwendung dieses Gerätes vertraut. Lernen Sie, wie Sie das Gerät schnell stoppen und den Motor ausschalten können. Lernen Sie, wie Sie das Gerät schnell von den Gurten abnehmen können. Lassen Sie niemals zu, dass eine Person dieses Gerät ohne ordnungsgemäße Einweisung verwendet. Stellen Sie sicher, dass der Bediener dieses Gerätes einen geeigneten Schutz für Füße, Beine, Augen und Gehör verwendet.

Verlassen Sie sich nicht allein auf die Schutzabdeckung des Gerätes, wenn es darum geht, das Gesicht vor umherfliegenden oder weggeschleuderten Objekten zu schützen. Achten Sie darauf, dass keine Personen, einschließlich Kindern, oder Tiere in die Nähe des Arbeitsbereiches gelangen. Erlauben Sie niemals Kindern, mit diesem Gerät zu spielen oder es zu bedienen.

Erlauben Sie niemandem, zusammen mit Ihnen in die **GEFAHRENZONE** des Arbeitsbereiches einzutreten. Die Gefahrenzone ist ein Bereich mit einem Radius von 15 Metern (ca. 16 Schritte).

Bestehen Sie darauf, dass Personen, die sich im umliegenden **RISIKOBEREICH** befinden, geeigneten Augenschutz tragen. Wenn das Gerät an Orten verwendet werden muss, an denen sich ungeschützte Personen befinden, arbeiten Sie mit einer niedrigen Motordrehzahl, um das Risiko, dass Gegenstände weggeschleudert werden, zu verringern.

Bevor Sie beginnen, das Gerät in der Leerlaufdrehzahl des Motors zu verwenden, stellen Sie den Schalter auf **STOP**, um sicherzugehen, dass er richtig funktioniert.

Daraufhin darf das Gerät nur verwendet werden, wenn sich der Schalter in gutem Zustand befindet.

Gewöhnen Sie sich an zu kontrollieren, ob das Schneidezubehör gestoppt wird, wenn der Motor in der Leerlaufdrehzahl arbeitet.

WARNUNG - ACHTUNG



Tragen Sie neben Kopf-, Augen-, Gesichts- und Gehörschutz auch geeignete Schuhe, die ein Ausrutschen auf rutschigen Oberflächen verhindern. Tragen Sie keine Krawatte, keinen Schmuck und keine lockere Kleidung, da sich diese Dinge in sich bewegenden Teilen des Gerätes verfangen könnten. Tragen Sie keine Schuhe mit offenem Zehenbereich und arbeiten Sie nicht barfuß oder in kurzer Hose. In bestimmten Situationen müssen Sie einen vollständigen Gesichts- und Kopfschutz tragen. Berücksichtigen Sie den Rückstoß und den Zug des Messers.

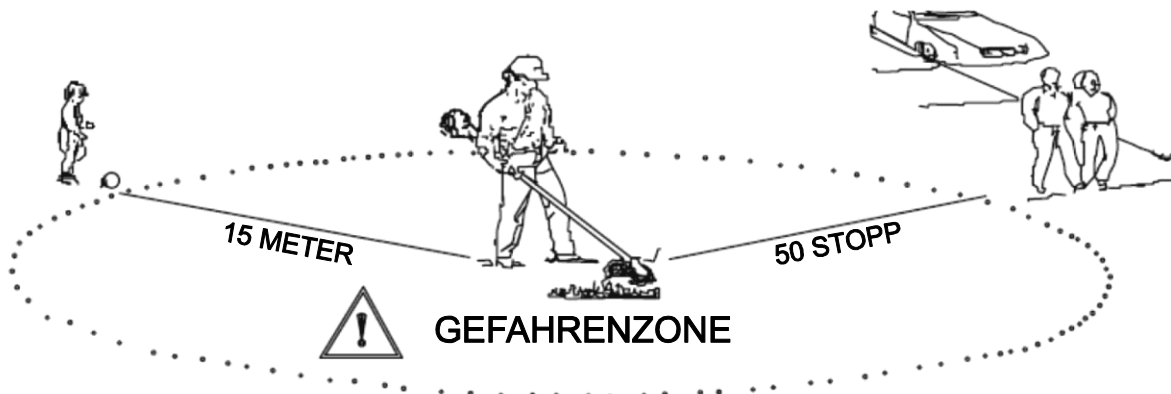

IN DER GEFAHRENZONE MIT EINEM RADIUS VON 15 METERN DARF SICH NUR DER BEDIENER DES GERÄTES BEFINDEN.

DER BEDIENER DES GERÄTES MUSS AUGEN-, GEHÖR-, GESICHTS-, FUSS-, BEIN- UND KÖRPERSCHUTZ TRAGEN. PERSONEN, DIE SICH IN DER ZONE ODER IM RISIKOBEREICH AUSSERHALB DER GEFAHRENZONE BEFINDEN, MÜSSEN EINEN AUGENSCHUTZ TRAGEN, DER VOR WEGGESCHLEUDERTEN GEGENSTÄNDEN SCHÜTZT. MIT WACHSENDE ENTFERNUNG VON DER GEFAHRENZONE SINKT DAS RISIKO.



VERWENDUNG DES NYLONFADEN-SCHNEIDKOPFS

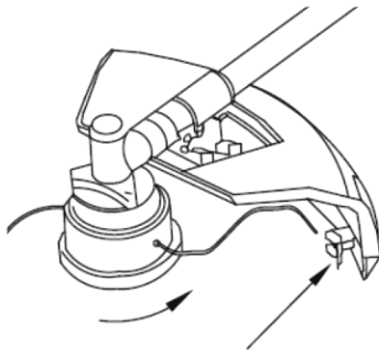

KÜRZUNGSMESSER LINKS

Der Schneidkopf dreht sich GEGEN DEN UHRZEIGERSINN. Das KÜRZUNGSMESSER befindet sich an der linken Seite der Abdeckung.



WARNUNG - ACHTUNG

Bei Verwendung des Nylonfaden-Schneidkopfs muss die richtige Schutzabdeckung verwendet werden. Wenn der abgewickelte Faden zu lang ist, kann er aufgewickelt werden. Wenn Sie mit dem Nylonfaden-Schneidkopf arbeiten, verwenden Sie immer die Schutzabdeckung mit dem Kürzungsmesser.

SCHNITTGUT

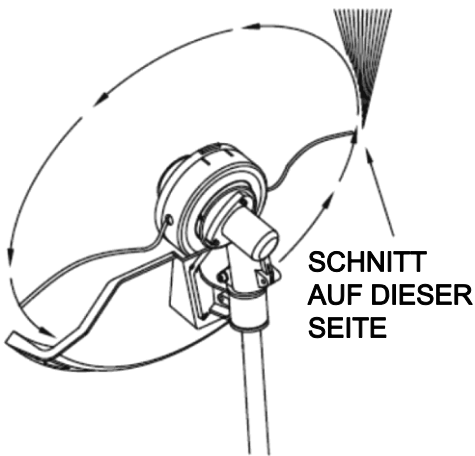

SCHNITT AUF DIESER SEITE

DREHUNG GEGEN DEN UHRZEIGERSINN



WARNUNG - ACHTUNG

Eine Neigung des Nylonfaden-Schneidkopfs in die falsche Richtung bewirkt, dass das Schnittgut AUF SIE ZU bewegt wird. Wenn der Nylonfaden-Schneidkopf parallel zur Geländeoberfläche gehalten wird, findet der Mähvorgang im gesamten Kreisumfang statt. Das Schnittgut wird dabei auf Sie ZUGESCHLEUDERT, die Motordrehzahl wird durch die Last verringert und der Fadenverbrauch ist größer.



WARNUNG - ACHTUNG

Verwenden Sie nur qualitativ hochwertigen Nylonfaden mit 2,5 mm Durchmesser. Verwenden Sie anstelle des Nylonfadens niemals Draht oder einen mit Draht versteiften Faden. Setzen Sie in den Kopf des Gerätes ausschließlich Nylonfaden mit dem richtigen Durchmesser ein.

MÄHEN

SCHNITTGUT

MESSERSEITE
ANGEHOBE

WINKEL ZUR
OBERFLÄCHE

WINKEL
ZUR WAND

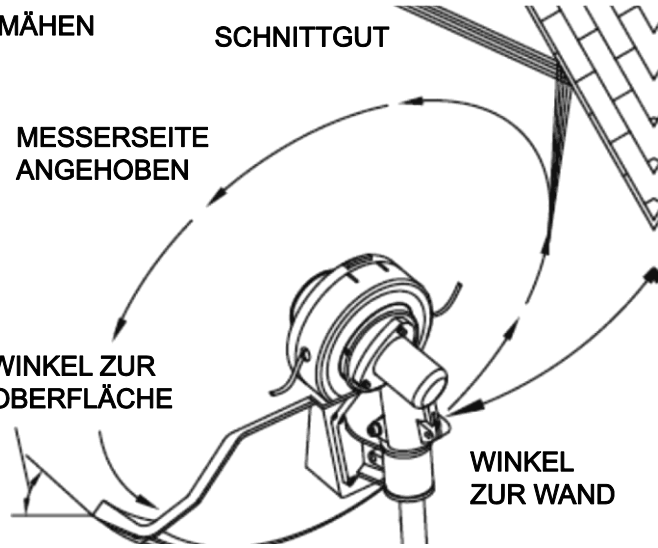

WARNUNG - ACHTUNG

Seien Sie sehr vorsichtig bei der Arbeit an Orten mit freien Flächen und Kiesbereichen, da der Faden kleine Steine mit hoher Geschwindigkeit wegschleudern kann. Die Schutzabdeckung kann keine Objekte stoppen, die von harten Oberflächen abgeschlagen oder weggeschleudert werden.

MÄHEN:

Führen Sie das Mähgerät vorsichtig an das zu mähende Material heran. Neigen Sie den Schneidkopf des Mähgeräts langsam so, dass das Schnittgut von Ihnen weggeschleudert wird. Beim Mähen an Hindernissen wie Zäunen, Bäumen usw. neigen Sie das Gerät so, dass sämtliches Material von Ihnen weggeschleudert wird. Bewegen Sie den Schneidkopf langsam vorwärts, bis das Gras geschnitten wird, aber achten Sie darauf, dass der Faden nicht in Kontakt mit dem Hindernis kommt. Achten Sie bei Mäharbeiten an Maschendrahtzäunen oder Zäunen mit Ketten darauf, dass Sie sich den Drähten lediglich nähern. Wenn Sie zu nahe herankommen, wickelt sich der Faden um den Draht. Beim Mähen können Sie jede Unkrautstaude einzeln beschneiden. Setzen Sie den Schneidkopf am unteren und niemals am oberen Teil des Unkrauts an, da es sonst zu einer Zerfaserung des Unkrauts kommen würde, sodass sich der Faden verfangen würde. Anstatt die Unkrautstaude auf einmal durchzuschneiden, mähen Sie möglichst so, dass der Faden langsam in die Staude eindringt.



KÜRZUNG



EBNEN VON RASENKANTEN



WARNUNG - ACHTUNG

Verwenden Sie zum Kürzen und Ebnen von Rasenkanten kein Stahlmesser.

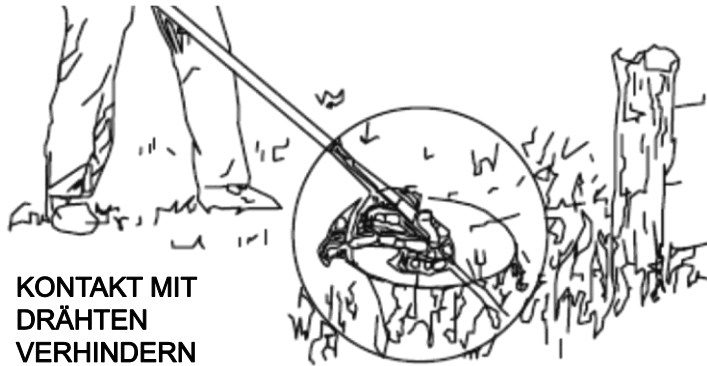

KONTAKT MIT DRÄHTEN VERHINDERN

KÜRZEN UND EBENEN VON RASENKANTEN:

Bei beiden Arbeitsweisen ist der Schneidkopf in spitzem Winkel zu halten. Kürzen bedeutet Entfernen des oberen Teils des Bewuchses. Ebenen bedeutet Entfernen des Teils des Bewuchses, der in Gehsteige und Wege hineinreicht. Bei beiden Vorgängen halten Sie das Gerät in einem spitzen Winkel und einer solchen Position, dass sämtliches Schnittgut sowie erfasste Steinchen von Ihnen weggeschleudert werden, und zwar auch dann, wenn diese

von einer harten Oberfläche abgeschlagen werden. Wenngleich die Durchführung der beschriebenen Arbeiten hier bildlich dargestellt ist, muss jeder Bediener die für sich geeigneten Positionen finden, die seinem Körperbau und der durchzuführenden Arbeit entsprechen.

WARNUNG - ACHTUNG



Führen Sie keine Mäharbeiten an Orten durch, an denen sich Elemente von Maschendrahtzäunen befinden können. Verwenden Sie entsprechende Schutzausrüstung. Führen Sie keine Mäharbeiten an Orten durch, an denen Sie nicht sehen können, womit der Faden in Kontakt kommt.

VERHINDERN SIE EINEN KONTAKT DES MESSERS MIT DIESEN OBJEKTEN:



DRÄHTE

METALLBOLZEN



GUMMI

MAUERWERK

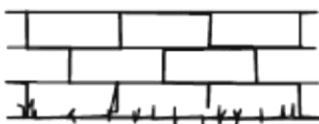

STEINE

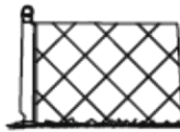

ZÄUNE

VERWENDUNG DES MESSERS VERWENDUNG MIT EINEM MESSERKOPF

Es stehen viele verschiedene Messertypen zur Verfügung, am häufigsten werden jedoch die folgenden beiden Typen verwendet: Das GESTRÜPPMESSER dient zum Schneiden von Gestrüpp und anderen Pflanzen mit einem Durchmesser bis 19 mm (3/4"). Beim vorliegenden Motorsensentyp kann nur ein Dreizahnmesser mit 255 mm Durchmesser verwendet werden.

Das KREISSÄGEBLATT dient zum Schneiden von Pflanzen mit einem Durchmesser von 19 bis 76 mm (3/4" bis 3").

WARNUNG - ACHTUNG



Verwenden Sie stets die Schultergurte und stellen Sie diese Gurte so ein, dass das Werkzeug einige Zentimeter über dem Boden hängt. Der Messer-Schneidkopf und die Metall-Schutzabdeckung zum Schutz vor Schnittgut sollten in allen Richtungen gleich ausgerichtet werden. Hängen Sie das Gerät an die rechte Seite Ihres Körpers.



WARNUNG - ACHTUNG

VERWENDEN SIE DAS GESTRÜPPMESSER NICHT ZUM SCHNEIDEN VON BÄUMEN.



WARNUNG - ACHTUNG

Führen Sie keine Schneidarbeiten mit einem stumpfen, geborstenen oder beschädigten Messer durch. Kontrollieren Sie vor dem Beschneiden von Pflanzen, ob Hindernisse wie etwa Steine, Metallpfosten oder Zaunreste aus Drahtgeflecht vorhanden sind. Wenn Sie die Hindernisse nicht entfernen können, kennzeichnen Sie deren Position so, dass das Messer nicht in Kontakt mit ihnen kommen kann. Ein Kontakt mit Steinen und Gegenständen aus Metall bewirkt, dass das Messer stumpf oder beschädigt wird. Drähte können sich im Messerkopf verfangen und sich verwickeln oder in die Luft geschleudert werden.



MÄHEN MIT SENSENBEWEGUNG

Bei dieser Schneideart wird das Messer in der Ebene eines Bogens hin- und hergeschwungen. Auf diese Weise können Sie einen mit Gras und Unkraut überwachsenen Bereich rasch freimähen. Das Mähen mit Sensenbewegung sollte nicht zum Schneiden von großen und festen Pflanzen oder zum Schneiden von Gehölzen verwendet werden.

HINWEIS

Verwenden Sie das Gestrüppmesser nicht zum Durchsägen von Bäumen mit einem Durchmesser von mehr als 12 bis 19 mm. Das Mähen mit Sensenbewegung kann in beiden Richtungen oder nur in einer Richtung durchgeführt werden. Das Mähen in nur einer Richtung ermöglicht es, dass das Schnittgut von Ihnen weggeschleudert wird. Dies heißt, dass die Seite des Messers zu verwenden ist, die sich von Ihnen wegdreht. Neigen Sie das Messer auf derselben Seite nach unten. Beim Mähen in beiden Richtungen wird das Schnittgut auch auf Sie zugeschleudert.

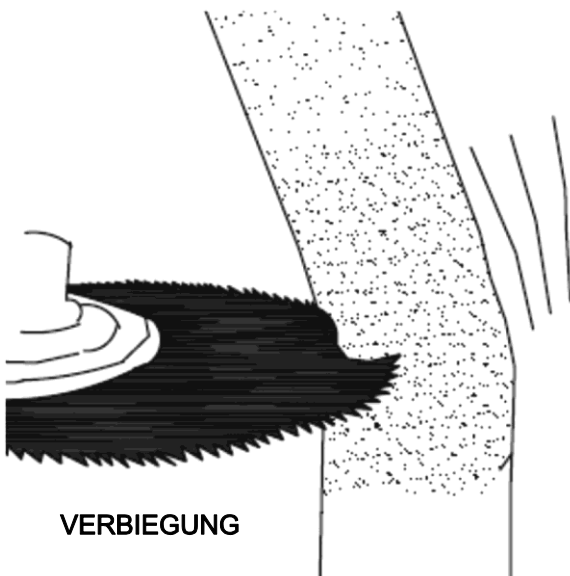

SCHNEIDEN

Diese Tätigkeit muss mit dem Kreissägeblatt erfolgen, wenn die Pflanzen oder Stämme zum Mähen zu dick sind. Wenn es zu einem Rückstoß kommt, kann das Messer stumpf werden, oder das Material ist so stark und hart, dass anstelle des Gestrüppmessers das Kreissägeblatt verwendet werden sollte. Pflanzen mit einem Durchmesser bis 76 mm, die zum Mähen zu dick sind, können mit dem



Kreissägeblatt geschnitten werden. Beim Schneiden ist Ihr Urteilsvermögen erforderlich: Soll der Schnitt an der Seite erfolgen, an der das Sägeblatt von Ihnen weggezogen wird, wobei jedoch die Sägespäne auf Sie zugeschleudert werden, oder aber an der Seite, an der die Sägespäne von Ihnen weggeschleudert werden, wobei jedoch ein Rückstoß des Werkzeugs (Sägeblatts) stattfinden kann.

Schneiden Sie Bäume immer von derjenigen Seite an, die dazu führt, dass der Baum in die vom Werkzeug abgewandte Richtung fällt. Neigt sich der Baum hingegen in Richtung des Werkzeugs und das Werkzeug wird blockiert, so kann ein Rückstoß stattfinden oder das Sägeblatt verbogen werden. Üben Sie beim Schneiden keinen Druck auf das Sägeblatt aus. Ändern Sie nach dem Anschneiden von Holz nicht den Schnittwinkel. Vermeiden Sie es, Druck oder Hebelkräfte auszuüben, da sich das Sägeblatt dadurch verbiegen kann.



KRAFTSTOFF-ÖL-GEMISCH

- Befüllen Sie den Kraftstofftank niemals bis ganz zum Rand.
- Befüllen Sie den Kraftstofftank niemals in einem geschlossenen, unbelüfteten Raum.
- Betanken Sie das Gerät nicht in der Nähe einer offenen Flamme oder einer Funkenquelle.
- Vergewissern Sie sich vor dem Starten des Motors, dass alle Reste von verschüttetem Kraftstoff weggewischt wurden.

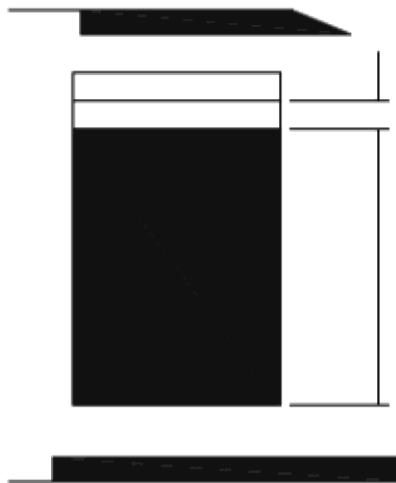

ÖL - 1 TEIL

BENZIN - 40 TEILE

wurden.

- Versuchen Sie nicht, Kraftstoff nachzufüllen, wenn der Motor heiß ist.

• Kontrollieren Sie vor jeder Verwendung des Geräts den Füllstand des Kraftstoff-Öl-Gemisches!

Bei diesem Modell wird ein Gemisch aus bleifreiem Benzin und Qualitätätem Hochgeschwindigkeitsöl verwendet. Verwenden Sie beim Mischen von Benzin mit Zweitakt-Motoröl nur Benzin, das KEIN ETHANOL oder METHANOL (Alkoholarten) enthält. Verwenden Sie Markenbenzin mit einer Oktanzahl von mindestens 91, von dem Sie wissen, dass es von guter Qualität ist. Durch die Beachtung dieses Hinweises vermeiden

Sie eine mögliche Beschädigung des Kraftstoffsystems und anderer Teile des Motors.

KRAFTSTOFF

Der Motor benötigt Kraftstoff für Zweitaktmotoren, d. h. ein Gemisch aus Benzin und Qualitätätem Hochgeschwindigkeitsöl im Verhältnis 40 : 1.

BENZIN

Verwenden Sie Markenbenzin mit einer Oktanzahl von mindestens 91, von dem Sie wissen, dass es von guter Qualität ist.

LAGERUNG DES KRAFTSTOFFS

Lagern Sie den Kraftstoff nur in einem sauberen, sicheren und zugelassenen Kanister. Beachten Sie die geltenden Vorschriften zum Typ des Kanisters und zu seiner Lagerung und kontrollieren Sie die Einhaltung dieser Vorschriften.

DAS MISCHUNGSVERHÄLTNISS BETRÄGT 40 : 1 (BENZIN - 40 TEILE, ÖL - 1 TEIL)

Kraftstoff mit einem anderen Mischungsverhältnis als 40 : 1 kann zu einer Schädigung des Motors führen. Stellen Sie sicher, dass das richtige Mischungsverhältnis eingehalten wird.

WICHTIG

Bei Kraftstoff für Zweitaktmotoren kann es zu einer Trennung der Komponenten kommen. Mischen Sie deshalb den Inhalt des Kanisters vor jeder Verwendung kräftig durch. Der Kraftstoff altert bei der Lagerung. Mischen Sie deshalb immer nur so viel Kraftstoff an, wie Sie innerhalb eines Monats verbrauchen.

KRAFTSTOFF-ÖL-GEMISCH

Kontrollieren Sie, ob der Kraftstofftank sauber ist, und befüllen Sie ihn mit neuem Kraftstoff. Verwenden Sie ein Gemisch mit einem Mischungsverhältnis von 40 : 1.

ARBEITSVORBEREITUNG

VERWENDEN SIE BEIM MISCHEN VON BENZIN MIT ZWEITAKT-MOTORÖL NUR BENZIN, DAS KEIN ETHANOL ODER METHANOL (ALKOHOLARTEN) ENTHÄLT. DURCH DIE BEACHTUNG DIESES HINWEISES VERMEIDEN SIE EINE MÖGLICHE BESCHÄDIGUNG DES KRAFTSTOFFSYSTEMS UND ANDERER TEILE DES MOTORS. MISCHEN SIE BENZIN UND ÖL NICHT DIREKT IM KRAFTSTOFFTANK.

WICHTIG: Die Nichtbeachtung der Hinweise zur richtigen Kraftstoffmischung kann zu einer Schädigung des Motors führen.

1. Mischen Sie nur so viel Kraftstoff an, wie Sie zur Durchführung der Arbeit benötigen. Verwenden Sie keinen Kraftstoff, der länger als zwei Monate gelagert wurde. Kraftstoff, der länger als oben angegeben gelagert wurde, verursacht Probleme beim Starten und bringt nicht die gewünschte Leistung. Kraftstoff, der länger als zwei Monate gelagert wurde, sollte entsorgt und durch neu angemischten Kraftstoff ersetzt werden.



WARNUNG - GEFAHR

2. Befüllen Sie den Kraftstofftank niemals bis zum Rand (sondern nur bis maximal 3/4 des Volumens).
3. Befüllen Sie den Kraftstofftank niemals in einem geschlossenen, unbelüfteten Raum.
4. Betanken Sie das Gerät nicht in der Nähe einer offenen Flamme oder einer

Funkenquelle.

5. Vergewissern Sie sich vor dem Starten des Motors, dass alle Reste von verschüttetem Kraftstoff weggewischt wurden.

6. Versuchen Sie nicht, Kraftstoff nachzufüllen, wenn der Motor heiß ist.

ZU KONTROLLIERENDE PUNKTE VOR ARBEITSBEGINN

1. Kontrollieren Sie, dass keine Schrauben, Muttern oder Montageelemente locker sind.
2. Kontrollieren Sie, dass der Luftfilter nicht verschmutzt ist. Entfernen Sie sämtlichen Schmutz aus dem Luftfilter, bevor Sie mit der Arbeit beginnen.
3. Vergewissern Sie sich, dass die Schutzabdeckung angebracht.
4. Kontrollieren Sie, dass nirgendwo Kraftstoff austritt.
5. Kontrollieren Sie, dass das Messer bzw. das Sägeblatt keine Risse aufweist.



WARNUNG - GEFAHR

Die aus dem Motor dieses Gerätes austretenden Abgase enthalten chemische Stoffe, die Krebs, Schäden bei Neugeborenen und andere Gesundheitsprobleme verursachen können.

HINWEISE ZUR BEDIENUNG

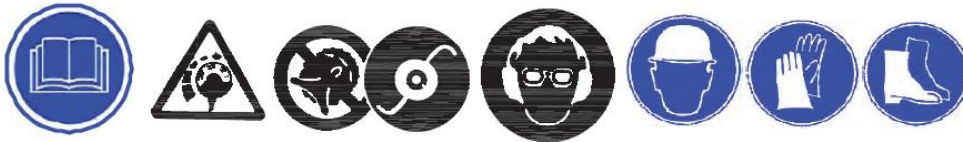

VORGEHENSWEISE ZUM STARTEN UND STOPPEN DES MOTORS STARTEN EINES KALTEN MOTORS

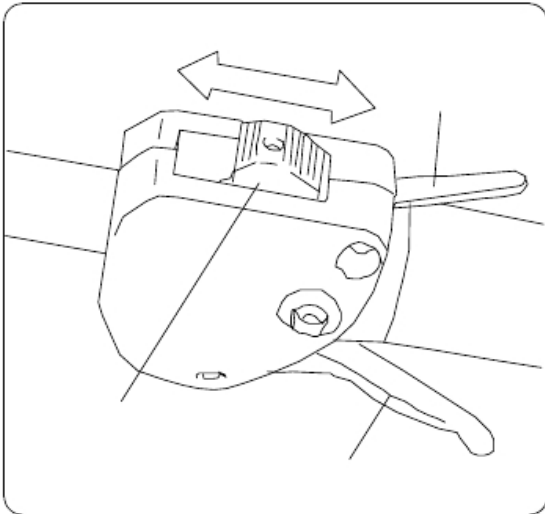

1. Stellen Sie den Motorschalter auf START.
2. Drücken Sie mehrmals vorsichtig die Handpumpe (7 bis 10 Mal), bis Kraftstoff in die Pumpe gelangt.
3. Kaltstarts: Ziehen Sie den Hebel nach oben, um den Choke zu schließen.
4. Ziehen Sie einmal oder mehrmals am Startergriff, um den Motor in Drehbewegungen zu versetzen.
5. Drücken Sie den Choke-Hebel nach innen (übermäßiges Drehen des Motors mit geschlossenem Choke führt zu einer Überversorgung des Motors mit Kraftstoff und damit zu Problemen beim Starten).
6. Ziehen Sie einmal oder mehrmals am Startergriff, bis der Motor anspringt.
7. Lassen Sie den Motor vor dem Arbeitsbeginn einige Minuten warmlaufen.

STARTEN EINES

WARMGELAUFENEN MOTORS

- Sofern der Kraftstoff nicht vollständig aufgebraucht wurde, ziehen ein- bis dreimal am Griff des Starters. Daraufhin sollte der Motor anspringen.

VERWENDEN SIE NICHT DEN CHOKE.

- Falls der Kraftstoff vollständig aufgebraucht wurde, wiederholen Sie nach dem Auffüllen des Tanks die unter „STARTEN EINES KALTEN MOTORS“ angegebenen Schritte 3 bis 7.

AUSSCHALTEN DES MOTORS

- Stellen Sie den Schalter auf STOP.

WARTUNG UND PFLEGE DES GERÄTES

LUFTFILTER

- Wenn sich im Luftfilter Staub und Schmutz angesammelt haben, verringert dies die Motorleistung. Der Kraftstoffverbrauch steigt, und in den Motor gelangen abrasive Partikel. Demontieren und reinigen Sie den Luftfilter so oft, wie es erforderlich ist, um ihn in sauberem Zustand zu halten.
- Feiner Staub auf der Filteroberfläche lässt sich leicht durch Abklopfen des Filters beseitigen. Grobe Verunreinigen sollten mit einem geeigneten Lösungsmittel ausgewaschen werden. Lösen Sie die Schrauben der Filterabdeckung und nehmen Sie die Filterabdeckung ab.

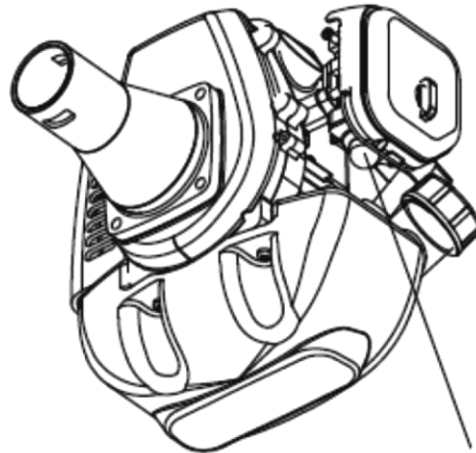

SCHRAUBEN DER FILTERABDECKUNG

EINSTELLEN DES VERGASERS HINWEIS

Nehmen Sie keine Einstellung des Vergasers vor, wenn dies nicht nötig ist. Bei Problemen mit dem Vergaser wenden Sie sich an einen autorisierten Händler. Eine falsche Einstellung kann zu einer Schädigung des Motors und zum Erlöschen der Garantie führen.

KRAFTSTOFFFILTER

- Der Kraftstofftank ist mit einem Filter ausgestattet. Der Filter befindet sich am losen Ende der Kraftstoffleitung und kann mithilfe eines gebogenen Drahtes oder eines anderen geeigneten Werkzeugs aus der Öffnung des Kraftstofftanks entnommen werden.
- Kontrollieren Sie den Kraftstofffilter regelmäßig. Achten Sie darauf, dass kein Staub in den Kraftstofffilter gelangt. Ein verstopfter Filter verursacht Probleme beim Starten des Motors oder Probleme mit der Motorleistung.
- Wenn der Filter verschmutzt ist, tauschen Sie ihn aus.
- Wenn das Innere des Kraftstofftanks verschmutzt ist, kann der Tank durch Ausspülen mit Benzin gereinigt werden.

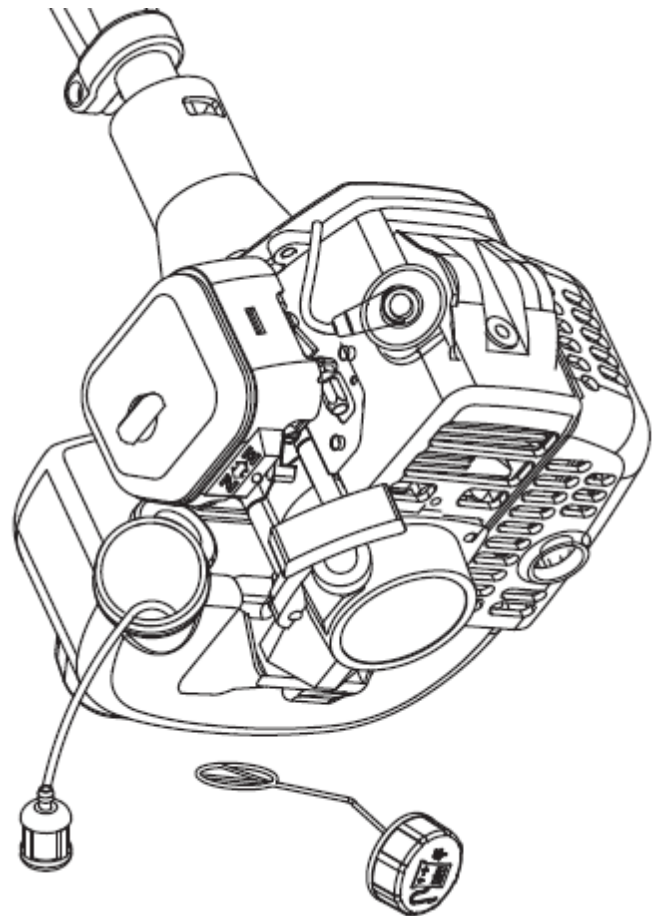

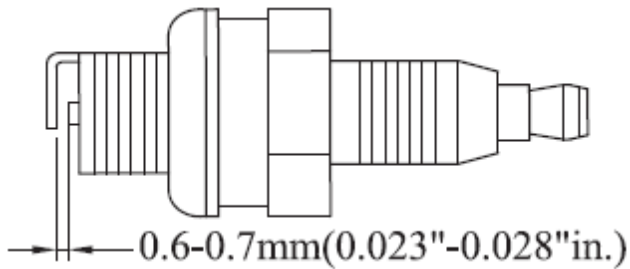

KONTROLLE DER ZÜNDKERZE

- Versuchen Sie nicht, die Zündkerze aus einem heißen Motor auszubauen. Dadurch könnte das Gewinde der Zündkerze beschädigt werden.

VORGEHENSWEISEN ZU DEREN BESEITIGUNG

- Wenn die Zündkerze erheblich durch Ölablagerungen verschmutzt ist, reinigen Sie sie oder tauschen Sie sie aus.
- Wenn die zentrale Elektrode der Zündkerze verschliffen ist, tauschen Sie die Zündkerze aus.
- Elektrodenabstand der Zündkerze: 0,6 - 0,7 mm
- Anzugsdrehmoment: 145 - 155 kg/cm

TRANSPORTIEREN UND TRAGEN

- Beim Transportieren und Tragen des Gerätes sollte die Messerabdeckung angebracht sein.

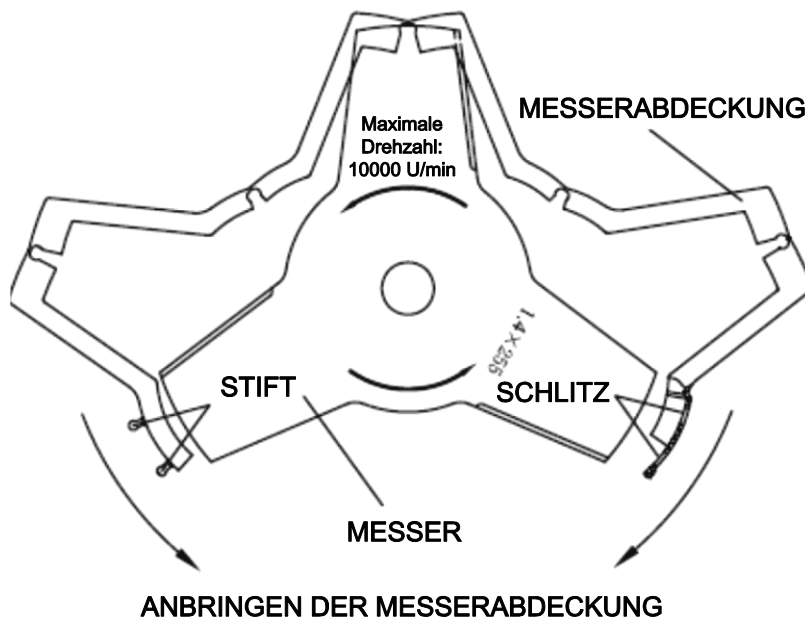

ANBRINGEN DER MESSERABDECKUNG

Bilden Sie in der Abdeckung einen Spalt, setzen Sie sie auf das Messer und stecken Sie dann den Sicherheitsstift in den Schlitz.

- Wenn das Gerät an einen anderen Arbeitsort gebracht werden soll, muss der Motor ausgeschaltet sein.
- Nach dem Stoppen des Motors ist der Auspuffschalldämpfer immer noch heiß. Berühren Sie niemals heiße Teile wie etwa den Auspuffschalldämpfer.

- Vergewissern Sie sich, dass kein Kraftstoff aus dem Kraftstofftank ausläuft.

LANGFRISTIGE LAGERUNG

- Führen Sie nach Bedarf die nötigen Kontrollen, Reinigungen und Reparaturen des Gerätes durch.
- Entfernen Sie den Kraftstoff aus dem Kraftstofftank.
- Starten Sie den Motor, um den Kraftstoff zu verbrauchen, der in der Kraftstoffleitung und im Vergaser verblieben ist. Schrauben Sie die Zündkerze heraus, gießen Sie einen Teelöffel sauberes Motoröl in die Zylinderöffnung für die Zündkerze und schrauben Sie die Zündkerze wieder in den Zylinder. Lagern Sie das Gerät an einem sauberen, trockenen und staubfreien Ort.

PROBLEME wie Startschwierigkeiten, unregelmäßiger Lauf des Motors oder Probleme mit der Leistung lassen sich leicht vermeiden, wenn alle Hinweise zum Betrieb und alle Vorgehensweisen zur Instandhaltung gründlich befolgt werden.

Wenn der Motor nicht ordnungsgemäß funktioniert, kontrollieren Sie Folgendes:

- Kontrollieren Sie, ob das Kraftstoffsystem in Ordnung ist und ob Kraftstoff in den Motor gelangt.
- Kontrollieren Sie, ob das Zündungssystem in Ordnung ist und ob die Zündkerze einen Funken erzeugt.
- Kontrollieren Sie, ob der Motor die richtige Kompression aufweist.

DER MOTOR LÄSST SICH NICHT STARTEN

- Im Kraftstofftank ist kein Kraftstoff.
- Kontrollieren Sie, ob der Kraftstoff frisch und sauber ist.
- Kontrollieren Sie, ob der Kraftstofffilter sauber ist. (Tauschen Sie ihn ggf. aus.)
- Vergewissern Sie sich, dass die Filtereinsätze sauber sind.
- Verwenden Sie eine neue Zündkerze mit dem richtigen Elektrodenabstand.
- Bei ernsteren Problemen mit dem Gerät versuchen Sie nicht, es selbst zu reparieren, sondern kontaktieren Sie einen autorisierten Händler oder Kundendienst.

ANLEITUNG ZUR FEHLERSUCHE

1. DER MOTOR LÄSST SICH NICHT STARTEN

Anzeichen			Wahrscheinliche Ursache	Beseitigung des Defekts	
Normaler Kompressionsdruck des Zylinders	Zündkerze in Ordnung	Problem mit dem Kraftstoffsystem		Im Kraftstofftank ist kein Kraftstoff	Kraftstoff nachfüllen
				Verstopfter Kraftstofffilter	Kraftstofffilter reinigen
		Kraftstoffsystem in Ordnung	Kraftstoff	Kraftstoff ist zu stark verunreinigt	Kraftstoff austauschen
				Wasser im Kraftstoff	Kraftstoff austauschen
				Im Zylinder ist zu viel Kraftstoff	Zündkerze ausbauen und abtrocknen
				Falsches Kraftstoff-Mischungsverhältnis	Kraftstoff korrekt anmischen
	Kraftstoffsystem in Ordnung	Hochspannungskabel der Zündkerze in Ordnung	Zündkerze	Zündkerze durch Ablagerungen verschmutzt	Ablagerungen entfernen
				Beschädigte Isolierung der Zündkerze	Zündkerze austauschen
				Elektrodenabstand ist zu klein oder zu groß	Elektrodenabstand der Zündkerze einstellen (0,6 - 0,7 mm)
				Defekt des Hochspannungskabels der Zündkerze	Austauschen bzw. festziehen
		Lockere Zündspule	Festziehen		
Kraftstoffsystem in Ordnung	Zündungssystem in Ordnung	Verringerte Kompression		Kolbenring verschlissen	Austauschen
				Kolbenring gebrochen	Austauschen
				Kolbenring angebacken	Defekt beheben
				Zündkerze locker	Festziehen
				Undichtigkeit zwischen Zylinder und Kurbelgehäuse	Defekt beheben
		Kompression normal		Schlechte Verbindung zwischen Hochspannungskabel und Zündkerze	Ende des Hochspannungskabels festziehen
				Defekt oder Kurzschluss im Schalter	Reparatur oder Austausch durchführen

2. GERINGE LEISTUNG

Anzeichen	Wahrscheinliche Ursache	Beseitigung des Defekts
Flammenbildung bei Erhöhung der Drehzahl	Kraftstofffilter verstopft, zu wenig Kraftstoff	Kraftstofffilter und Kraftstoffleitung reinigen, Vergaser einstellen
Rauch, Rückschlagzündung	Auspuff durch Ablagerungen verstopft	Ablagerungen entfernen
Verringerte Kompression	Kolben, Kolbenring, Zylinder verschlissen	Kolben, Kolbenring austauschen
Undichtigkeit des Motors	Undichtigkeit zwischen Zylinder und Kurbelgehäuse	Reparatur durchführen
Undichtigkeit der Kurbelwellenlagerung	Defekte Dichtung	Dichtung austauschen
	Motor überhitzt sich	Langen Motorlauf mit hoher Drehzahl und unter hoher Last vermeiden
	Brennraum durch Ablagerungen verschmutzt	Ablagerungen entfernen

3. INSTABILER MOTORLAUF

Anzeichen	Wahrscheinliche Ursache	Beseitigung des Defekts
Klopfgeräusche aus dem Motor	Kolben, Kolbenring, Zylinder verschlissen	Kolben, Kolbenring austauschen
	Kolben, Kolbenbolzen verschlissen	Kolbenbolzen, Kolben austauschen
	Kurbelwellenlager verschlissen	Lager austauschen
Metallene Klopfgeräusche aus dem Motor	Motor überhitzt sich	Langen Motorlauf mit hoher Drehzahl und unter hoher Last vermeiden
	Brennraum durch Ablagerungen verschmutzt	Ablagerungen entfernen
	Ungeeigneter Benzintyp	Benzin mit der vorgeschriebenen Oktanzahl verwenden
Zündung setzt aus	Wasser im Kraftstoff	Kraftstoff austauschen
	Falscher Abstand der Zündkerzenelektroden	Abstand der Zündkerzenelektroden einstellen (0,6 - 0,7 mm)
	Falscher Abstand der Unterbrecherkontakte	Abstand der Unterbrecherkontakte einstellen (0,3 - 0,4 mm)

4. MOTOR BLEIBT PLÖTZLICH STEHEN

Wahrscheinliche Ursache	Beseitigung des Defekts
Kraftstoff verbraucht	Kraftstoff nachfüllen
Zündkerze durch Ablagerungen verschmutzt, Kurzschluss	Ablagerungen entfernen
Hochspannungskabels der Zündkerze gelöst	Kabel anschließen

Tłumaczenie oryginalnej instrukcji obsługi

Kosa spalinowa z silnikiem benzynowym

Model: RPB 260



Producent:

GARLAND distributor, s.r.o., Šturmová 1307, 50601 Jičín, Česká republika

UWAGA



Aby zrozumieć właściwe zastosowanie kosi spalinowej, przed rozpoczęciem eksploatacji naszej kosi należy dokładnie przeczytać niniejszą instrukcję obsługi.

Instrukcję obsługi należy przechowywać w zasięgu ręki.



WPROWADZENIE

Dziękujemy za zakup kosi spalinowej naszej firmy. W tej instrukcji opisano prawidłowy sposób obsługi tej kosi spalinowej. Przed rozpoczęciem korzystania z kosi spalinowej proszę uważnie przeczytać tę instrukcję, aby zapewnić prawidłową eksploatację urządzenia i bezpieczeństwo pracy. Z uwagi na stałe doskonalenie produktu i zmianę jego danych technicznych, nie wszystkie szczegóły danego urządzenia mogą być zgodne z informacjami w tej instrukcji. Proszę uwzględnić takie zmiany.

Model		RPB 260
Sucha masa [kg]		6,5
Silnik	Model	Dwusuwowy silnik benzynowy
	Pojemność skokowa [cm³]	26
	Maks. moc [kW/HP]	0,7/1 (7500 obr./min)
	Paliwo	Mieszanka (benzyna 40: olej 1)
	Ostrze tnące	Średnica 25,5 cm / 3 zęby / otwór 25,4 mm
	Linka tnąca	5×2,4 mm, promień cięcia 42 cm
Objętość zbiornika paliwa		0,45
Kierunek obrotu głowicy		Przeciwny do kierunku ruchu wskazówek zegara (z perspektywy osoby obsługującej)
Poziom ciśnienia akustycznego LpA		99,4 dB(A), K=3 dB(A)
Poziom mocy akustycznej LwA:		110,3 dB(A) , K=3 dB(A)
Drgania uchwytu:		8,43 ² m/s , K=1,5 ² m/s

Zastrzega się zmianę danych technicznych bez uprzedzenia.

OPIS

Urządzenie jest dostarczane wraz z INFORMACJAMI DOTYCZĄCYM BEZPIECZEŃSTWA. Uważnie przeczytać tę instrukcję przed rozpoczęciem korzystania z urządzenia i zachować ją na przyszłość, aby zapoznać się z prawidłowym sposobem obsługi w celu prawidłowego i bezpiecznego użytkowania urządzenia.

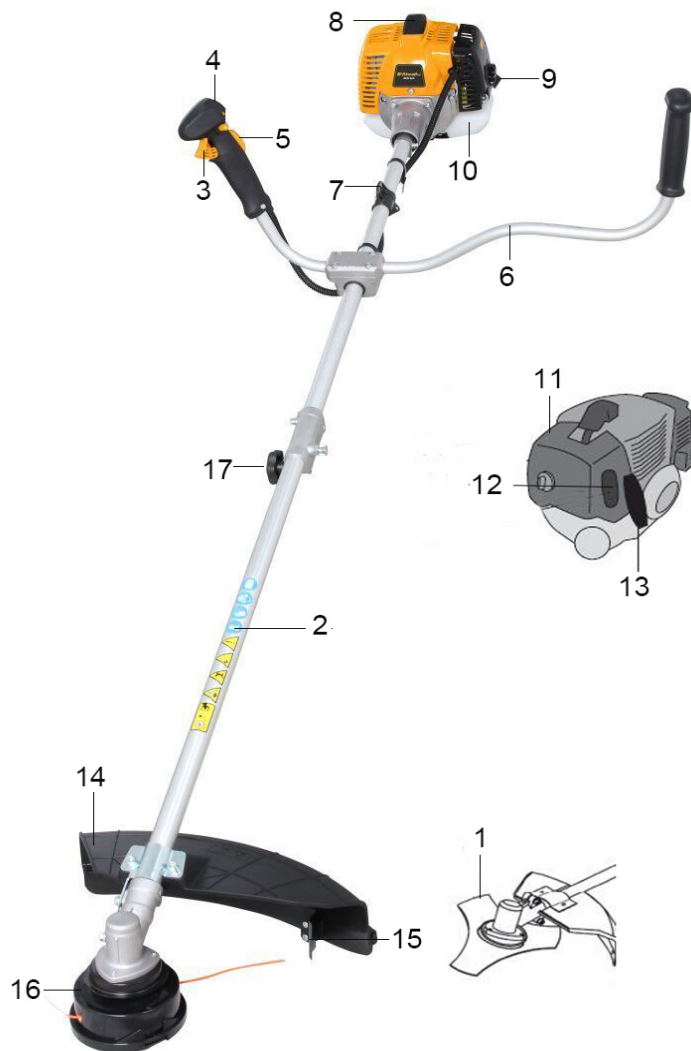

1. OSTRZE TNĄCE - obrotowe ostrze do koszenia trawy, chwastów lub krzaków. Korzystanie z ostrza tnącego wymaga zastosowania pasów, metalowej osłony oraz uchwytu w kształcie U.
2. ZESPÓŁ WAŁU NAPĘDOWEGO - składa się z elastycznego wału napędowego o specjalnym kształcie.
3. DŹWIGNIA GAZU - przełącznik z płynną regulacją, który powraca do położenia obrotów jałowych po jego zwolnieniu.
W celu zwiększenia obrotów naciskać stopniowo dźwignię, aby zapewnić najlepszą wydajność.
Nigdy nie trzymać tej dźwigni w położeniu wciśniętym podczas uruchamiania silnika.
4. PRZEŁĄCZNIK ZAPŁONU - przełącznik suwakowy w górnej części obudowy dźwigni gazu.
Przesunięcie przełącznika NAPRZÓD przestawia urządzenie w stan gotowości do pracy, a przesunięcie wstecz powoduje jego ZATRZYMANIE.
5. DŹWIGNIA BEZPIECZEŃSTWA - nacisnąć tę dźwignię przed zwiększeniem obrotów.
6. UCHWYT W KSZTAŁCIE U - ten uchwyt można dostosować do potrzeb użytkownika w razie potrzeby.

7. MOCOWANIA PASA - osprzęt służący do zawieszenia urządzenia na pasie naramiennym i regulacji żądanej długości pasa.
8. POKRYWA ZBIORNIKA PALIWOWA
9. POMPKA RĘCZNA - naciskanie pompki ręcznej (nacisnąć od 7 do 10 razy przed uruchomieniem) powoduje usunięcie powietrza i starego paliwa z układu paliwowego i napełnienie gaźnika nowym paliwem.
10. ZBIORNIK PALIWA - zawiera paliwo oraz filtr paliwa.
11. POKRYWA FILTRA POWIETRZA - zawiera wymienny wkład filtra.
12. PRZEPUSTNICA - element sterujący przepustnicą znajduje się w górnej części pokrywy filtra powietrza.
- URUCHOMIENIE ZIMNEGO SILNIKA - pociągnąć dźwignię do góry, aby zamknąć przepustnicę w celu uruchomienia na zimno. Nacisnąć dźwignię w dół do położenia pracy silnika (RUN)
13. UCHWYT LINKI ROZRUCHOWEJ - ciągnąć za ten uchwyt, aż silnik zaskoczy, a następnie powoli go puścić. Nie puszczać tego uchwytu NAGLE. Doprowadzi to do uszkodzenia rozrusznika.
14. OSŁONA OCHRONNA - ta osłona zamontowana jest bezpośrednio nad głowicą tnącą. Służy do ochrony operatora przed wyrzucanym ściętym materiałem. Nigdy nie używać urządzenia bez tej osłony.
15. OSTRZE SKRACAJĄCE - przycina linkę nylonową do odpowiedniej długości - 178 mm (7"). Linka tnąca znajduje się w głowicy tnącej kosi spalinowej. Jeśli podczas pracy głowica tnąca uderzy w podłoże, dojdzie do rozwinięcia linki nylonowej. Jeśli urządzenie będzie używane bez ostrza skracającego, linka nylonowa będzie za długa (powyżej 178 mm - 7"), obroty silnika spadną, a silnik przegrzeje się lub ulegnie uszkodzeniu.
16. GŁOWICA TNAĆCA Z LINKĄ NYLONOWĄ - zawiera wymienną szpulę z linką. Gdy obracająca się głowica tnąca kosi spalinowej uderzy w podłoże przy normalnych obrotach roboczych, linka rozwinie się.
17. Połączenie rurowe - służy do łączenia końcówek wału z wałem napędowym.

PIKTOGRAMY OSTRZEGAWCZE

Ponieważ kosa to urządzenie o wysokiej mocy, pracujące z wysokimi obrotami, przeznaczone do szybkiego koszenia, należy przestrzegać szczególnych środków ostrożności, aby uniknąć ryzyka obrażeń ciała. Poniższe wskazówki należy dokładnie przeczytać. Należy zapoznać się z elementami obsługowymi i poprawną eksploatacją urządzenia. Nauczyć się, jak szybko wyłączać urządzenie i szybko zdejmować je z pasa.



Ten symbol informuje operatora w połączeniu ze słowami sygnałowymi OSTRZEŻENIE i ZAGROŻENIE o sytuacjach, które mogą prowadzić do POWAŻNYCH OBRAŻEŃ CIAŁA.



NOSIĆ OBUWIE OCHRONNE.



NOSIĆ RĘKAWICE OCHRONNE.



UWAŻNIE PRZECZYTAĆ instrukcję obsługi i podręcznik z instrukcjami dotyczącymi bezpieczeństwa.



ZAWSZE NOSIĆ OCHRONĘ OCZU I SŁUCHU.



W PRZYPADKU WYSTĘPOWANIA RYZYKA OBRAŻEŃ CIAŁA W WYNIKU SPADAJĄCYCH PRZEDMIOTÓW, NOSIĆ KASK OCHRONNY



Przed rozpoczęciem czyszczenia, demontażu lub regulacji ostrza, ZAWSZE WYŁĄCZAĆ SILNIK i sprawdzić, czy narzędzie całkowicie się zatrzymało.



TRZYMAĆ INNE OSOBY W ODLEGŁOŚCI CO NAJMNIEJ 15 METRÓW OD URZĄDZENIA



OSTRZEŻENIE! Nigdy nie modyfikować urządzenia. Błędne korzystanie z urządzenia koszącego może prowadzić do CIĘŻKICH LUB ŚMIERTELNYCH OBRAŻEŃ CIAŁA.



OSTRZEŻENIE! UNIKAĆ STYCZNOŚCI Z TWARDYM DREWNIEM, KAMIENIAMI LUB STALĄ.



OSTRZEŻENIE - ZAGROŻENIE

Spaliny wytwarzane przez silnik tego urządzenia zawierają substancje, które mogą powodować raka, uszkodzenia płodu i inne problemy ze zdrowiem.

Dane techniczne, opisy i ilustracje w tej instrukcji są oparte o informacje dostępne w momencie przygotowania tej instrukcji do druku. Zastrzega się zmianę tych informacji bez uprzedzenia. Na ilustracjach przedstawione mogą być dodatkowe urządzenia lub części, które nie stanowią standardowego wyposażenia.



ZALECENIA DOTYCZĄCE BEZPIECZEŃSTWA I ŚRODKI OSTROŻNOŚCI

Należy zawsze przestrzegać odpowiednich środków ostrożności. Z tym urządzeniem, jak z każdym urządzeniem o dużej mocy, należy obchodzić się ostrożnie. NIE NARAŻAĆ SIEBIE ANI INNYCH OSÓB. Przestrzegać tych podstawowych środków ostrożności. Nie pozwalać innym osobom używać urządzenia, jeśli nie są one całkowicie zaznajomione z jego obsługą, nie przeczytały uważnie instrukcji i nie zostały poinstruowane w obsłudze tego urządzenia.

- Zawsze nosić okulary ochronne, aby chronić wzrok. Ubierać się odpowiednio do wykonywanej pracy, nie nosić luźnych ubrań i żadnej biżuterii, ponieważ takie elementy mogą zostać pochwycone przez ruchome części urządzenia. Zawsze nosić bezpieczne i wytrzymałe obuwie z antypoślizgową podeszwą. Długie włosy należy związać. Zalecamy chronić nogi i stopy podczas pracy przed latającym naokoło przedmiotami.
- Sprawdzić całe urządzenie, szukając poluzowanych części (nakrętek, śrub itp.) oraz ewentualnych oznak uszkodzenia. Przed użyciem narzędzia wykonać konieczne naprawy lub wymiany.
- W połączeniu z tym urządzeniem NIE używać żadnych akcesoriów, innych niż zalecane przez naszą firmę. W przeciwnym razie może dojść do poważnych obrażeń ciała operatora lub osób postronnych, jak i uszkodzenia urządzenia.
- Uważać, aby uchwyty nie były zabrudzone olejem ani paliwem.

- Podczas koszenia z użyciem tego urządzenia zawsze korzystać z odpowiedniego chwytu i pasa naramiennego.
- Nie palić podczas mieszania paliwa i napełniania zbiornika paliwa.
- Nie mieszać paliwa w zamkniętych pomieszczeniach ani w pobliżu otwartego płomienia. Zapewnić odpowiednią wentylację.
- Mieszać i przechowywać paliwo w odpowiednio oznaczonym zbiorniku, przeznaczonym do takiego użytku.
- Nigdy nie usuwać korka zbiornika paliwa podczas pracy silnika.
- Nigdy nie uruchamiać ani nie używać silnika w zamkniętych pomieszczeniach ani budynkach. Spaliny zawierają trujący tlenek węgla.
- Nigdy nie podejmować prób regulacji silnika podczas pracy urządzenia i gdy jest ono zawieszona na pasie naramiennym. Silnik regulować tylko wtedy, gdy urządzenie leży na płaskiej i czystej powierzchni.
- Podczas pracy urządzenia nie ciągnąć za linkę rozrusznika.
- Urządzenie podnosić wyłącznie za uchwyt na wale.
- Nie kłaść urządzenia na ziemi, gdy silnik pracuje (np. na biegu jałowym).
- Regularnie sprawdzać, czy urządzenie nie jest uszkodzone i czy nie brakuje żadnych części, komponentów i linek.
- Nie używać urządzenia, gdy jest uszkodzone lub błędnie wyregulowane. Nigdy nie zdejmować osłon ochronnych z urządzenia. W przeciwnym razie może dojść do poważnych obrażeń ciała operatora lub osób postronnych, jak i uszkodzenia urządzenia.
- Sprawdzić miejsce do skoszenia i usunąć wszelkie przedmioty, które mogłyby zaplątać się w linkę nylonową. Usunąć również wszystkie przedmioty, które mogłyby zostać wyrzucone w powietrze przez urządzenie.
- Trzymać dzieci z daleka. Osoby postronne powinny znajdować się w bezpiecznej odległości, czyli co najmniej 15 metrów od miejsca pracy.
- Nigdy nie pozostawiać urządzenia bez nadzoru.
- Nie używać urządzenia do prac, do jakich nie jest przeznaczone. Używać tego urządzenia wyłącznie zgodnie z przeznaczeniem opisanym w tej instrukcji.
- Uważać, by się nie zranić. Zachowywać zawsze odpowiednią postawę i równowagę. Nie uruchamiać nigdy urządzenia, gdy stoi się na drabinie lub innej niestabilnej powierzchni.
- Podczas pracy trzymać dłonie i stopy w bezpiecznej odległości od głowicy tnącej z linką nylonową.
- Nie używać tego urządzenie do usuwania śmieci.
- Nie używać tego urządzenia, gdy jest się zmęczonym, chorym lub pod wpływem leków, narkotyków lub alkoholu.
- Używać głowicy tnącej z linką nylonową tylko wtedy, gdy jest nieuszkodzona. W razie uderzenia w kamień lub inną przeszkodę, zatrzymać silnik i sprawdzić głowicę tnącą. Nie wolno używać uszkodzonej ani niewyważonej głowicy tnącej.

PRZESTRZEGAĆ ZALECEŃ DOTYCZĄCYCH WYMIANY AKCESORIÓW.

- Nie przechowywać tego urządzenia w zamkniętym pomieszczeniu, w którym mogłoby dojść do stężenia oparów paliwa z otwartym płomieniem urządzeń grzewczych, kotłów grzejnych, pieców itp. Przechowywać te urządzenie wyłącznie w zamkniętym i dobrze wietrzonym miejscu.
- Dopilnować, by ten produkt w bezpieczny sposób zapewniał wymaganą wydajność.
- Czyścić całe urządzenie, w szczególności zbiornik paliwa, jego otoczenie oraz filtr powietrza.
- Przed dolaniem paliwa upewnić się, czy silnik jest zatrzymany i zimny. Nigdy nie wlewać paliwa, jeśli silnik pracuje lub jest gorący. W razie rozlania benzyny całkowicie ją zetrzeć i zutylizować wszystkie materiały nią zanieczyszczone przed uruchomieniem silnika.
- Pozostawać zawsze w bezpiecznej odległości, czyli co najmniej 15 metrów, od innych pracowników i osób postronnych.
- W razie zbliżania się do operatora tego urządzenia wyraźnie zwrócić jego uwagę na siebie i upewnić się, że wyłączył silnik urządzenia. Uważać, aby nie przestraszyć operatora ani mu nie przeszkadzać, ponieważ może to prowadzić do niebezpiecznej sytuacji.
- Podczas pracy silnika nigdy nie dotykać głowicy tnącej z linką nylonową. Gdy konieczna jest regulacja osłony ochronnej głowicy tnącej, upewnić się, że silnik został zatrzymany i że głowica tnąca całkowicie się zatrzymała.
- W razie konieczności przeniesienia urządzenia w inne miejsce pracy, należy wyłączyć silnik.

- Uważać, aby głowica tnąca z linką nylonową nie stykała się z kamieniami lub glebą. Nieodpowiednie obchodzenie się z urządzeniem bez powodu skraca jego żywotność i stanowi zagrożenie dla operatora i innych osób w pobliżu.
- Uważać szczególnie na luźne i przegrzane części. W przypadku zauważenia problemu z urządzeniem niezwłocznie przerwać pracę i dokładnie je sprawdzić. Zlecić naprawę urządzenia pracownikom autoryzowanego serwisu, jeśli jest to konieczne. Nigdy nie używać dalej urządzenia, które może być uszkodzone.
- Podczas uruchamiania silnika i podczas jego pracy nigdy nie dotykać gorących części, jak np. tłumik rury wydechowej, kabel wysokiego napięcia lub świeca zapłonowa.
- Po zatrzymaniu silnika tłumik rury wydechowej jest jeszcze gorący. Nigdy nie kłaść urządzenia w miejscach, gdzie znajdują się materiały palne (np. sucha trawa itp.), gazy lub płyny łatwopalne.
- Uważać szczególnie podczas pracy w deszczu lub zaraz po deszczu, ponieważ podłoże może być bardzo śliskie.
- W razie poślizgnięcia lub wywrócenia się niezwłocznie puścić dźwignię gazu.
- Uważać, aby nie upuszczać urządzenia ani nie uderzać nim w przeszkody.
- Przed regulacją lub naprawą upewnić się, że silnik urządzenia zatrzymał się i kabel świecy zapłonowej został odłączony od silnika.
- W razie konieczności długiego przechowywania urządzenia, opróżnić zbiornik paliwa i gaźnik, oczyścić wszystkie części, odłożyć urządzenie w bezpiecznym miejscu i upewnić się, że silnik odpowiednio ostygł.
- Regularnie sprawdzać urządzenie, aby zapewnić jego bezpieczną i wydajną pracę. W celu pełnej kontroli urządzenia zwrócić się do autoryzowanego serwisu.
- Trzymać urządzenie w bezpiecznej odległości od płomieni i źródeł iskier.
- U niektórych osób wpływ drgań i zimna może prowadzić do tzw. objawu Raynauda, dotyczącego ich palców. Drgania i zimno mogą prowadzić do mrowienia i pieczenia palców, jak również do towarzyszącego sinienia palców i utraty czucia. Dlatego zalecamy przestrzegać następujących zaleceń, ponieważ nie są znane minimalne wartości obciążeń, które mogą prowadzić do tego schorzenia. Utrzymywać ciepłotę ciała, szczególnie głowy, szyi, stóp, stawów skokowych, dłoni i nadgarstków. Zapewnić dobre krążenie krwi, robiąc częste przerwy i wykonując podczas nich gimnastykę rąk i powstrzymując się przed paleniem. Ograniczyć liczbę godzin pracy. Próbować codziennie wykonywać zadania, które nie wiążą się z pracą kosą spalinową lub innym narzędziem ręcznym. W przypadku złego samopoczucia i stwierdzenia zaczerwienienia i spuchnięcia palców połączonego z osłabieniem czucia w palcach, przed kolejnym narażeniem się na wpływ zimna i drgań skonsultować się z lekarzem.
- Zawsze nosić ochronniki słuchu, ponieważ wysoki poziom hałasu może prowadzić do uszkodzenia słuchu lub nawet utraty słuchu w długim okresie. Używać pełnej osłony twarzy i czoła, aby uniknąć zranienia przez zarośla i gałęzie.
- Nosić wytrzymałe i antypoślizgowe rękawice robocze, zapewniające pewne trzymanie uchwytów kosy. Rękawice również łagodzą przenoszenie drgań urządzenia na dłonie.



• **OSTRZEŻENIE:** Podczas zatrzymywania urządzenia nadal istnieje zagrożenie w jego bliskości.

Wskazówka: Poziom hałas i drgania

1. Używanie urządzenia z niższymi obrotami może ograniczać poziom hałasu i drgania.
2. W celu zmniejszenia poziomu hałasu używać kosi spalinowej na wolnym powietrzu

z dala od przeszkód.

3. Stabilne trzymanie uchwytu łagodzi drgania.

4. Pracować jedynie za dnia, aby nie przeszkadzać innym.

5. Podczas pracy korzystać ze środków ochrony osobistej, jak rękawice ochronne i ochronniki słuchu.

6. To urządzenie nie jest przeznaczone do użytku profesjonalnego i długotrwałej pracy.

7. W interesie zdrowia operatora i żywotności urządzenia nie pracować dziennie dłużej niż 2 godziny i dłużej niż 10 minut bez przerwy.

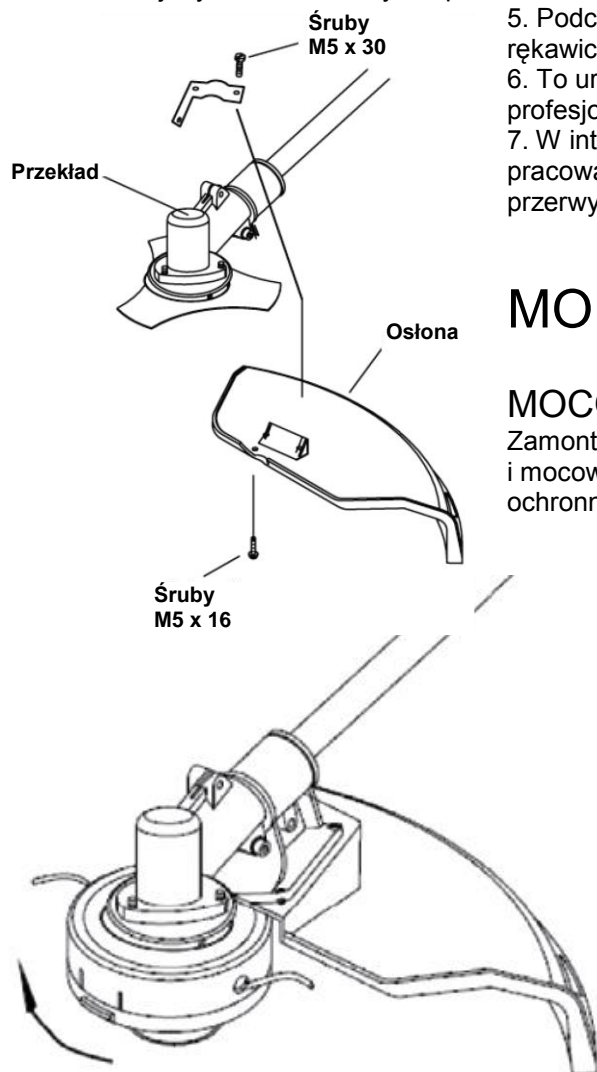

MONTAŻ

MOCOWANIE OSŁONY PLASTIKOWEJ

Zamontować osłonę ochronną za pomocą dołączonych śrub i mocować do wału kosi. Po ustawieniu mocowań osłony ochronnej w odpowiednim miejscu dokręcić mocno śruby.

OSTRZEŻENIE - UWAGA



MOCOWANIE GŁOWICY TNAŁCEJ Z NYLONOWĄ LINKĄ

Dopasować otwór płytki mocującej do otworu w wale i zamontować element zabezpieczający.

Wkręcić głowicę na wał (obracając zgodnie ze wskazówkami zegara), aby była mocno zamocowana. Zdjąć element zabezpieczający.

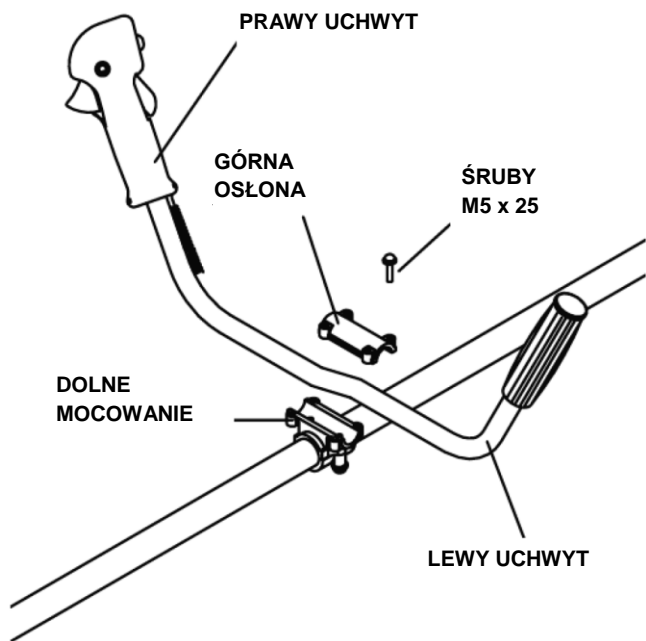

MONTAŻ UCHWYTU

Zamontować drążek uchwytu w mocowaniu. Ustawić uchwyt w wygodnej pozycji roboczej i przykręcić cztery śruby M5 × 25.

KLUCZ IMBUSOWY

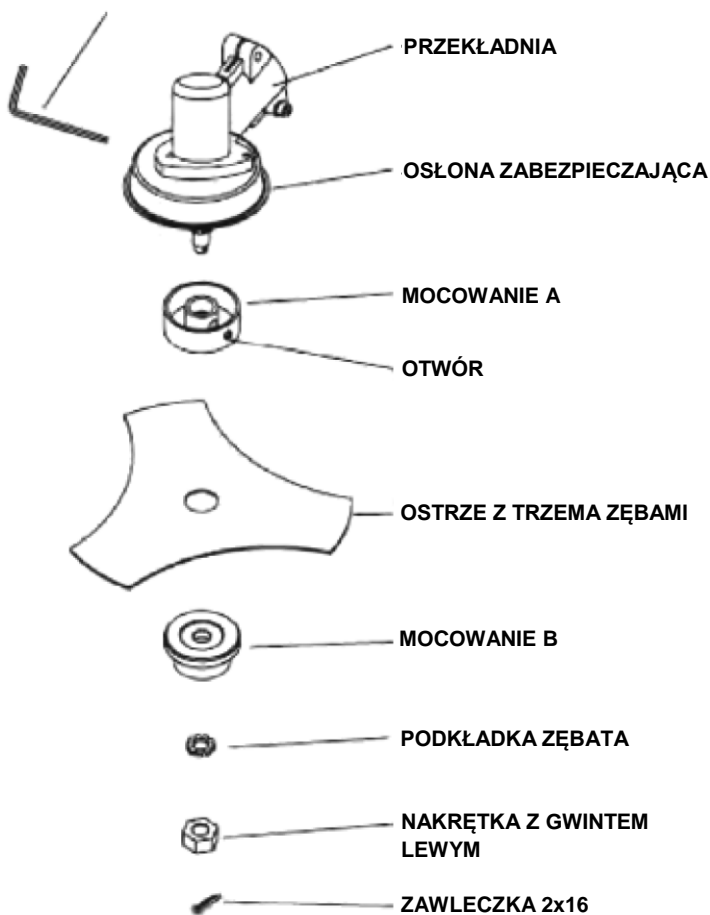

MONTAŻ OSTRZA

Połączyć następujące elementy w poniższej kolejności: mocowanie A, ostrze z trzema zębami, mocowanie B i podkładkę zębatą. Połączyć ten zespół za pomocą nakrętki z lewym gwintem.

Ustawić mocowanie A w osi otworu w przekładni i włożyć klucz imbusowy o średnicy 4 mm.

Kręcić nakrętką zabezpieczającą kluczem imbusowym przeciwnie do wskazówek zegara, aż do solidnego dokręcenia do oporu.

Użyć zawleczonej 2 × 16 i zamocować ją.



OSTRZEŻENIE
- UWAGA

NADMIERNE DRGANIA - NIEZWŁOCZNIE ZATRZYMAĆ SILNIK

Nadmierne drgania oznaczają, że ostrze nie jest zamontowane poprawnie - w takim przypadku niezwłocznie zatrzymać silnik i sprawdzić montaż ostrza. Błędny montaż ostrza prowadzi do obrażeń ciała. W przypadku konserwacji i napraw przez klienta stosować wyłącznie oryginalne części naszej firmy.

ZASADY BEZPIECZNEJ OBSŁUGI



OSTRZEŻENIE - UWAGA

Wszystkie kosiarki i kosy mogą wyrzucać małe kamienie, metalowe kawałki i inne małe przedmioty, jak i ścinany materiał. Z tego powodu proszę uważnie przeczytać zasady bezpiecznej obsługi. Poza tym, przestrzegać zasad z instrukcji obsługi.

Dokładnie przeczytać instrukcję obsługi. Należy zapoznać się z elementami obsługowymi i poprawną eksploatacją urządzenia. Poznać sposób szybkiego wyłączenia urządzenia i zatrzymywania silnika. Poznać sposób szybkiego zdejmowania urządzenia z pasa.

Nigdy nie pozwalać, by ktoś korzystał z tego urządzenia bez odpowiedniego przeszkolenia.

Dopilnować, aby operator tego urządzenia korzystał z odpowiedniej ochrony stóp, nóg, wzroku i słuchu.

Nie polegać wyłącznie na osłonie ochronnej urządzenia, jeśli chodzi o ochronę twarzy przed latającymi lub odrzuconymi przedmiotami. Uważać, aby żadne osoby, w tym dzieci, ani zwierzęta, nie znalazły się w pobliżu miejsca pracy. Nigdy nie pozwalać dzieciom bawić się tym urządzeniem ani go używać.

Nikom nie pozwalać wchodzić ze sobą w STREFĘ ZAGROŻENIA miejsca pracy.

Strefa zagrożenia ma promień 15 metrów (około 16 kroków).

Dopilnować, aby osoby znajdujące się w sąsiadującej STREFIE RYZYKA nosiły odpowiednią ochronę wzroku. Jeśli urządzenie musi być używane w miejscu, w którym znajdują się osoby bez ochrony, pracować z niższymi obrotami silnika, aby ograniczyć ryzyko odrzucania przedmiotów.

Przed włączeniem obrotów jałowych silnika urządzenia, przestawić przełącznik na STOP, aby sprawdzić, czy przełącznik działa.

Poza tym, urządzenia wolno używać tylko wtedy, gdy przełącznik jest w dobrym stanie.

Wyrobić sobie nawyk sprawdzania, czy osprzęt tnący zatrzymuje się, gdy silnik pracuje na obrotach jałowych.



OSTRZEŻENIE - UWAGA

Poza ochroną głowy, wzroku, twarzy i słuchu, nosić odpowiednie obuwie, zapobiegające poślizgnięciu się na śliskiej powierzchni. Nie nosić krawata, biżuterii i luźnych ubrań, ponieważ takie elementy mogą zostać pochwycone przez ruchome części urządzenia. Nie nosić obuwia z otwartymi palcami i nie pracować bosą lub w krótkich spodniach. W pewnych sytuacjach konieczne jest noszenie pełnej osłony twarzy i głowy. Uważać na odrzut i bezwładność ostrza.

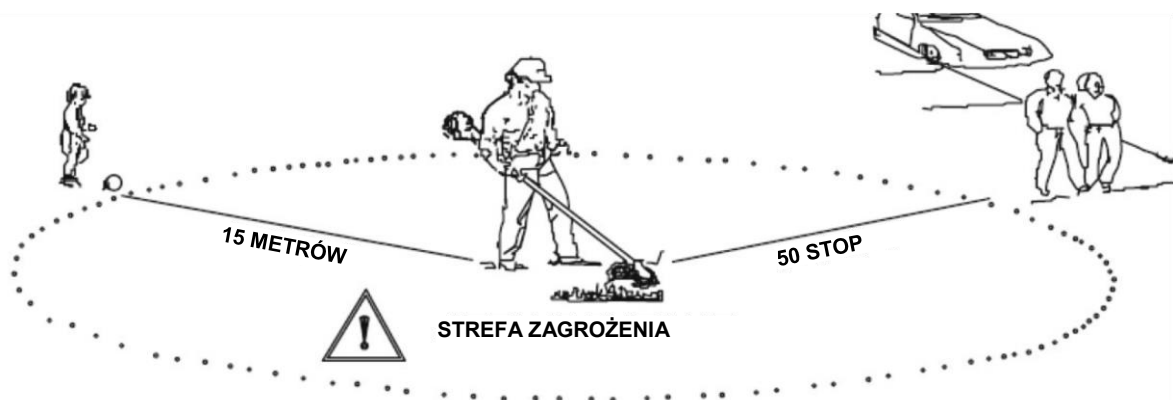

W STREFIE ZAGROŻENIA O PROMIENIU 15 METRÓW MOŻE ZNAJDOWAĆ SIĘ WYŁĄCZNIE OPERATOR URZĄDZENIA.

OPERATOR URZĄDZENIA MUSI NOSIĆ ŚRODKI OCHRONY WZROKU, SŁUCHU, TWARZY, STÓP, NÓG I CIAŁA. OSOBY ZNAJDUJĄCE SIĘ W STREFIE LUB OBSZARZE RYZYKA POZA STREFĄ ZAGROŻENIA MUSZĄ NOSIĆ ŚRODKI OCHRONY WZROKU, CHRONIĄCE PRZED WYRZUCONYMI PRZEDMIOTAMI. RYZYKO SPADA WRAZ Z ROSNĄCĄ ODLEGŁOŚCIĄ OD STREFY ZAGROŻENIA.



EKSPLOATACJA GŁOWICY TNĄCEJ Z NYLONOWĄ LINKĄ

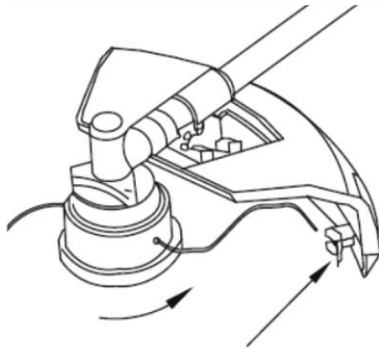

OSTRZE ŚCIĘTY MATERIAŁ

ŚCIĘTY MATERIAŁ

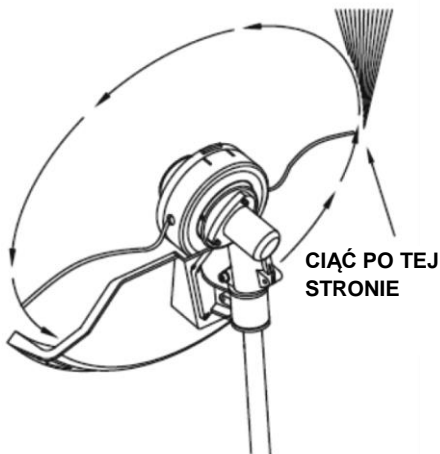

OBRÓT PRZECIWNIE DO WSKAZÓWEK ZEGARA

Głowica tnąca obraca się **PRZECIWNIE DO WSKAZÓWEK ZEGARA**.

OSTRZE SKRACAJĄCE znajduje się po lewej stronie osłony.



OSTRZEŻENIE - UWAGA

Podczas korzystania z głowicy tnącej z nylonową linką konieczne jest stosowanie odpowiedniej osłony ochronnej. Gdy rozwinięta linka jest za długa, może się zaplątać. Podczas pracy

z głowicą tnącą z linką nylonową zawsze używać osłony ochronnej z ostrzem skracającym.

Podczas praktycznie każdego koszenia najlepiej tak pochylać głowicę tnącą, aby linka stykała się z materiałem do koszenia w taki sposób, by **PORUSZAŁA SIĘ OD OPERATORA** i od osłony w kierunku materiału (patrz rysunek). W ten sposób powstający ścięty materiał będzie **ODRZUCANY OD OPERATORA**.



OSTRZEŻENIE - UWAGA

Przechylenie głowicy tnącej w złym kierunku powoduje odrzucanie ściętego materiału w kierunku operatora. Gdy głowica tnąca jest ustawiona poziomo w stosunku do podłoża, linka

ścina materiał po całym obwodzie. W ten sposób ścięty materiał jest **ODRZUCANY** w kierunku operatora, obciążenie zmniejsza obroty silnika, a zużycie linki jest większe.



OSTRZEŻENIE - UWAGA

Używać jedynie wysokiej jakości linki nylonowej o średnicy 2,5 mm. Zamiast linki nylonowej nie używać nigdy drutu ani innych linek połączonych z drutem. W głowicy urządzenia umieszczać wyłącznie linki nylonowe o odpowiedniej średnicy.

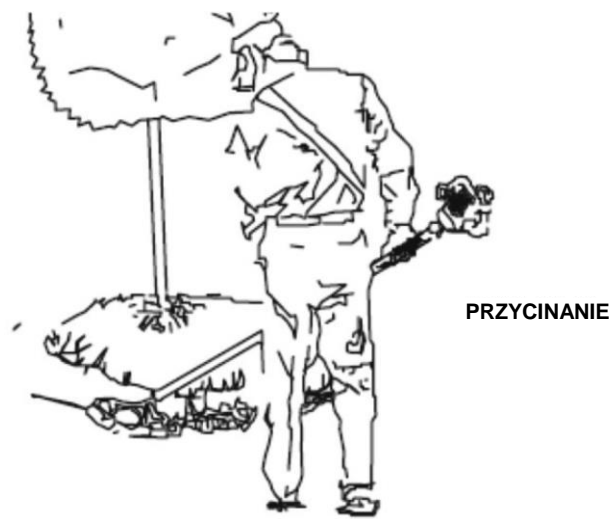
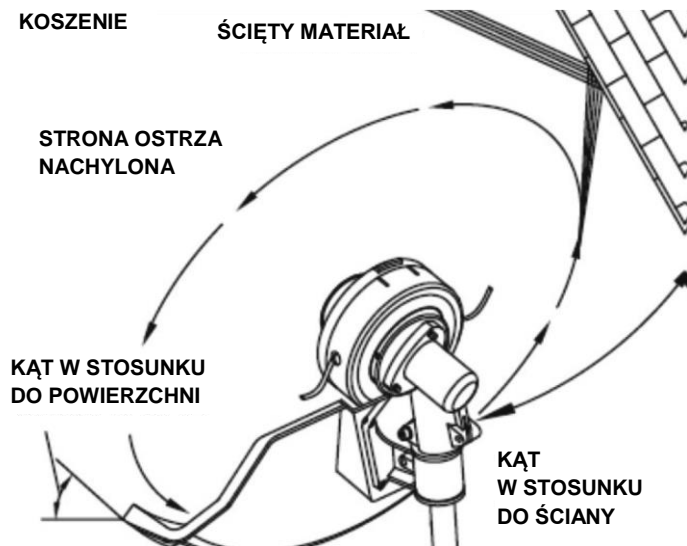

**OSTRZEŻENIE
- UWAGA**

Zachować dużą ostrożność podczas pracy w miejscach z wolnymi powierzchniami i miejscami pokrytymi żwirem, ponieważ linka może odrzucać małe kamyki z dużą prędkością. Osłona ochronna nie zatrzyma żadnych przedmiotów, które zostaną odrzucone z twardych powierzchni lub od noch odbite.

KOSZENIE:

Zbliżyć ostrożnie kosę do materiału do skoszenia. Lekko nachylić głowicę tnącą kosi tak, aby ścięty materiał był odrzucony od operatora. Podczas koszenia przy przeszkodach, np. płotach, drzewach itp., pochylić urządzenie tak, aby cały materiał był odrzucony od operatora. Poruszać głowicę tnącą powoli naprzód, aż do ściecia trawy, ale uważać, aby linka nie trafiła na przeszkodę. Podczas koszenia uważać na ogrodzenia z siatki drucianej i ogrodzenia z łańcuchami, aby jedynie zbliżyć się do drutów. Zbyt bliskie podejście do ogrodzenia spowoduje wplątanie linki w drut. Podczas koszenia wystarczy raz ścinać chwasty - byliny. Ustawić głowicę tnącą przy dolnej, a nigdy przy górnej części, chwastu, aby nie doszło do jego postrzępienia, co mogłoby prowadzić do wplątania linki. Zamiast przecinać chwasty za jednym razem, najlepiej kosić tak, aby linka powoli weszła w bylinę.



**OSTRZEŻENIE
- UWAGA**

Nie używać stalowego noża do skracania i wyrównywania rogów trawnika.

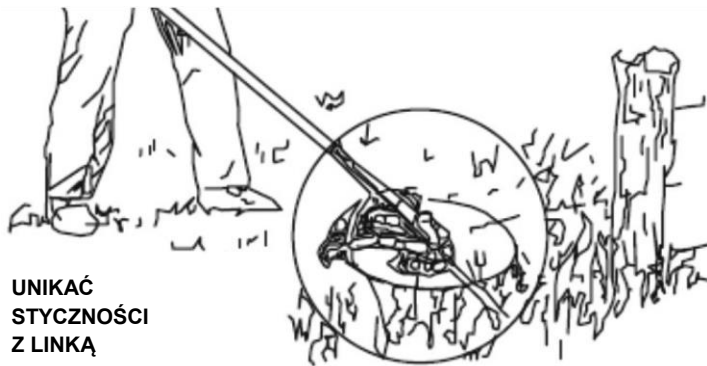

UNIKAĆ
STYCZNOŚCI
Z LINKĄ

PRZYCINANIE I WYRÓWNYWANIE ROGÓW TRAWNIKA:

Podczas tej pracy głowica tnąca musi być utrzymywana pod ostrym kątem. Skracanie oznacza usuwanie górnych części liści. Wyrównywanie oznacza usuwanie części liści, które zarastają ścieżki i chodniki. Przy obu procedurach trzymać urządzenie pod ostrym kątem i w takiej pozycji, aby wszelki ścięty materiał oraz kamyczki były odrzucane od operatora, również wtedy, gdy odbijają się od twardej powierzchni. Mimo

że wykonywanie opisanych prac jest tutaj przedstawione na ilustracjach, każdy operator musi odnaleźć odpowiednie dla siebie pozycje, dopasowane do jego budowy ciała i wykonywanej pracy.



OSTRZEŻENIE - UWAGA

Nie kosić w miejscach, gdzie znajdować mogą się elementy ogrodzeń z siatki drucianej. Używać odpowiedniego wyposażenia ochronnego. Nie kosić w miejscach, gdzie nie można stwierdzić, z czym zetknie się linka.

UNIKAĆ KONTAKTU OSTRZA Z TYMI OBIEKTAMI



DRUTY

MATELOWY BOLEC



GUMA

MUR

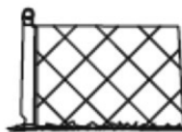
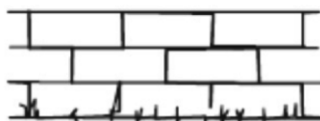

OGRODZENIA



KAMIENIE

EKSPLOATACJA OSTRZA TNĄCEGO UŻYTKOWANIE W POŁĄCZENIU Z GŁOWICĄ OSTRZA

Dostępnych jest wiele typów ostrzy, ale najczęściej stosowane są ostrza dwóch typów: OSTRZE DO KRZAKÓW służy do koszenia krzaków i innych roślin o średnicy do 19 mm (3/4"). W opisywanym typie kosy spalinowej można używać jedynie ostrza z trzema zębami o średnicy 255 mm. ZĘBATA TARCZA TNĄCA służy do ścinania roślin o średnicy od 19 do 76 mm (3/4" do 3").



OSTRZEŻENIE - UWAGA

Zawsze używać pasa naramiennego i wyregulować go tak, aby narzędzie wisiało kilka centymetrów nad podłożem. Głowica tnąca ostrza i metalowa osłona ochronna zabezpieczająca przed ściętym materiałem powinny być ustawione równo we wszystkich kierunkach. Zawieszać urządzenie po prawej stronie swojego ciała.



OSTRZEŻENIE - UWAGA

NIE UŻYWAĆ OSTRZA DO KRZAKÓW DO ŚCINANIA DRZEW

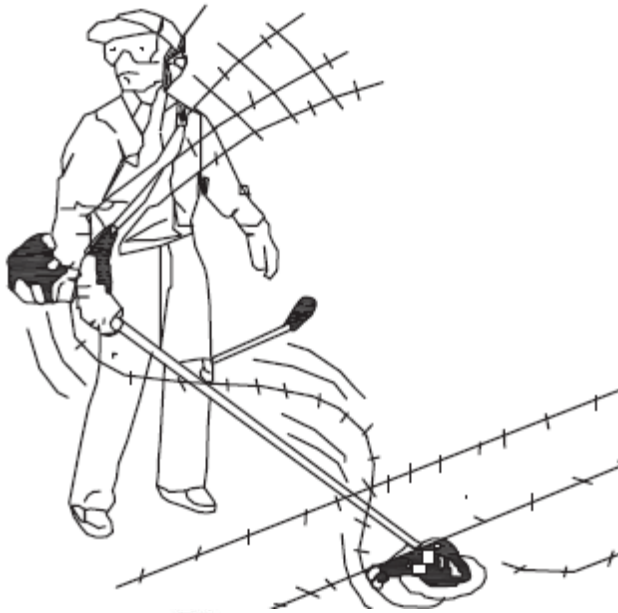

OSTRZEŻENIE - UWAGA

Nie kosić z użyciem tępego, pękniętego lub uszkodzonego ostrza. Przed koszeniem roślin sprawdzić, czy w miejscu pracy nie ma przeszkód, jak kamienie, metalowe słupki lub resztki ogrodzenia. Jeśli usunięcie przeszkód jest niemożliwe, oznaczyć ich pozycję tak, aby nie doszło do styczności ostrza z tymi przeszkodami. Uderzenie ostrza w kamień lub metalowy przedmiot powoduje jego stępienie lub uszkodzenie. Druty mogą wplątać się w głowicę ostrza lub zostać wyrzucone w powietrze.

KOSIĆ, PORUSZAJĄC KOSĄ

Podczas takiego typu koszenia ostrze porusza się tam i z powrotem równoległe do podłoża. W ten sposób można szybko i łatwo skosić obszar zarośnięty trawą i chwastami. Koszenia za pomocą ruchów kosi nie wolno stosować do ścinania dużych i twardych roślin lub ścinania roślin drzewiastych.



PRZYKŁADY ŚCINANIA

WSKAZÓWKA

Nie używać ostrza do krzaków do przepiłowywania drzew o średnicy poza zakresem od 12 do 19 mm. Koszenie za pomocą ruchów kosi można stosować w obu kierunkach lub w jednym kierunku. Koszenie w jednym kierunku pozwala na odrzucanie ściętego materiału z dala od operatora. Oznacza to, że używana jest strona ostrza, która obraca się w kierunku od operatora. Pochylić ostrze po tej stronie w dół. Podczas koszenia w obu kierunkach ścięty materiał jest odrzucany również w stronę operatora.

CIĘCIE

Tę czynność wykonywać tarczą tnącą, gdy rośliny lub pnie są za grube do skoszenia. W przypadku odbijania ostrza może dojść do jego stępienia, a materiał może być tak twardy i wytrzymały, że zamiast ostrza do krzaków konieczne jest zastosowanie tarczy tnącej. Rośliny o średnicy do 76 mm, zbyt grube do koszenia, można ścinać za pomocą tarczy tnącej. Podczas ścinania korzystać z własnej oceny sytuacji i wybrać: ścinać od strony, po której tarcza tnąca jest odrzucana od operatora, kiedy jednak trociny są odrzucane w operatora, czy raczej ze strony, po której trociny będą odrzucane od operatora, ale może dochodzić do odrzutu (tarczy) narzędzia.

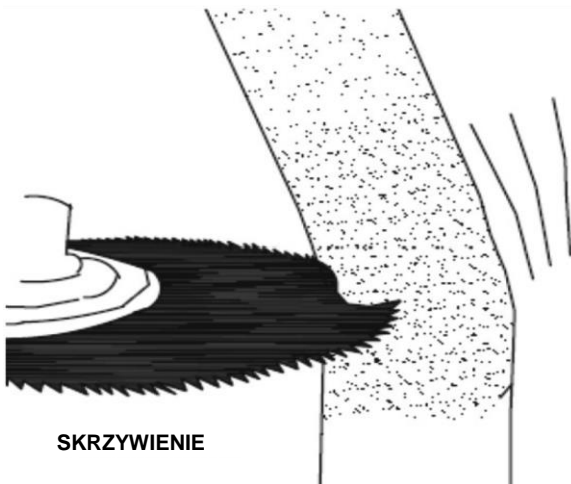

SKRZYWIENIE



Ścinać drzewa zawsze z takiej strony, aby ścięte drzewo przewróciło się w kierunku od narzędzia. Jeśli drzewo przechyli się w kierunku narzędzia i zablokuje je, może dojść do odbicia narzędzia lub pęknięcia tarczy. Nie wywierać nacisku na tarczę podczas cięcia. Po rozpoczęciu piłowania drewna nie zmieniać kąta cięcia. Unikać stosowania nacisku lub siły dźwigni, ponieważ może to prowadzić do pęknięcia tarczy.



OSTRZEŻENIE

MIESZANKA BENZYNY Z OLEJEM

- Nigdy nie napełniać zbiornika paliwa do samego brzegu.
- Nigdy nie napełniać zbiornika paliwa w zamkniętym pomieszczeniu pozbawionym wentylacji.
- Nie tankować urządzenia w pobliżu otwartego ognia lub źródła iskier.

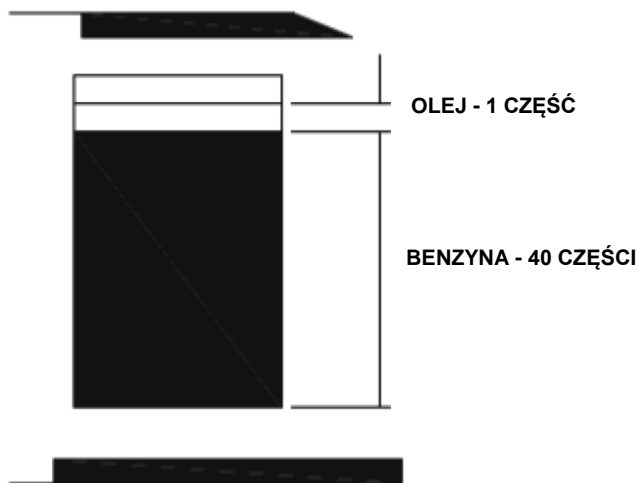

- Przed uruchomieniem silnika upewnić się, że wszystkie resztki paliwa zostały usunięte.
- Nie próbować dolewać paliwa, gdy silnik jest gorący.
- **Przed każdym użyciem urządzenia sprawdzać poziom mieszanki benzynowo-olejowej!**

W tym modelu stosowana jest mieszanka benzyny bezołowiowej i wysokiej jakości oleju do pracy z wysokimi obrotami. Do mieszanek benzyny z olejem silnikowym do silników dwusuwowych stosować jedynie benzynę BEZ ETANOLU lub METANOLU (alkoholi). Używać benzyny dobrej jakości pewnego pochodzenia

o liczbie oktanowej co najmniej 91. Przestrzeganie tych zaleceń pozwala uniknąć możliwego uszkodzenia układu paliwowego i innych części silnika.

PALIWO

Silnik wymaga paliwa do silników dwusuwowych, tzn. mieszanki benzyny i wysokiej jakości oleju do pracy z wysokimi obrotami w stosunku 40 : 1.

BENZYNA

Używać benzyny dobrej jakości pewnego pochodzenia o liczbie oktanowej co najmniej 91.

PRZECHOWYWANIE PALIWA

Przechowywać paliwo tylko w czystym, pewnym i zatwierdzonym zbiorniku. Przestrzegać odpowiednich zaleceń co do typu zbiornika i jego przechowywania i kontrolować przestrzeganie tych zaleceń.

MIESZANKA ZAWIERA 40 : 1 (BENZYNA - 40 CZĘŚCI, OLEJ - 1 CZĘŚĆ)

Paliwo o stosunku mieszanki innym niż 40 : 1 może prowadzić do uszkodzenia silnika. Dopilnować, aby przestrzegać odpowiedniego składu mieszanki.

WAŻNE

W przypadku paliwa dla silników dwusuwowych może dojść do rozdzielenia komponentów. Z tej przyczyny przed każdym użyciem mocno wstrząsnąć zawartością zbiornika. Paliwo zmienia się podczas przechowywania. Dlatego zawsze mieszać taką ilość paliwa, jaka zostanie zużyta w czasie miesiąca.

MIESZANKA BENZYNY Z OLEJEM

Sprawdzić, czy zbiornik paliwa jest czysty, a następnie napełnić go nowym paliwem. Używać mieszanki w stosunku 40 : 1.

PRZYGOTOWANIE DO PRACY

DO MIESZANEK BENZYNY Z OLEJEM SILNIKOWYM DO SILNIKÓW DWUSUWOWYCH STOSOWAĆ JEDYNIENIE BENZYNĘ BEZ ETANOLU LUB METANOLU (ALKOHOLI). PRZESTRZEGANIE TYCH ZALECEŃ POZWALA UNIKNĄĆ MOŻLIWEGO USZKODZENIA UKŁADU PALIWOWEGO I INNYCH CZĘŚCI SILNIKA. NIE MIESZAĆ BENZYNY Z OLEJEM BEZPOŚREDNIO W ZBIORNIKU PALIWA.

WAŻNE: Nieprzestrzeganie zaleceń dotyczących odpowiedniej mieszanki może prowadzić do uszkodzenia silnika.

1. Zmieszać tylko tyle paliwa, ile będzie potrzebne do wykonania pracy. Nie używać paliwa przechowywanego dłużej niż dwa miesiące. Paliwo przechowywane dłużej niż podano powyżej powoduje problemy z rozruchem i nie zapewnia pożądanej mocy. Paliwo przechowywane dłużej niż dwa miesiące należy zutylizować i zastąpić nową mieszanką.



OSTRZEŻENIE - ZAGROŻENIE

2. Nigdy nie napełniać zbiornika paliwa do krawędzi (tylko do maks. 3/4 objętości).
3. Nigdy nie napełniać zbiornika paliwa w zamkniętym pomieszczeniu pozbawionym wentylacji.
4. Nie tankować urządzenia w pobliżu otwartego ognia lub źródła iskier.
5. Przed uruchomieniem silnika upewnić się, że wszystkie resztki paliwa zostały usunięte.
6. Nie próbować dolewać paliwa, gdy silnik jest gorący.

PUNKTY DO SPRAWDZENIA PRZED ROZPOCZĘCIEM PRACY

1. Sprawdzić, czy nie ma poluzowanych śrub, nakrętek lub elementów montażowych.
2. Sprawdzić, czy filtr paliwa nie jest zabrudzony. Usunąć wszelkie zabrudzenia z filtra paliwa przed rozpoczęciem pracy.
3. Należy upewnić się, że osłona ochronna jest na miejscu.
4. Sprawdzić, czy nie ma wycieków paliwa.
5. Sprawdzić, czy ostrze lub brzeszczot nie są pęknięte.



OSTRZEŻENIE - ZAGROŻENIE

Spaliny wytwarzane przez silnik tego urządzenia zawierają substancje, które mogą powodować raka, uszkodzenia płodu i inne problemy ze zdrowiem.

WSKAZÓWKI DOTYCZĄCE OBSŁUGI



PROCEDURA URUCHAMIANIA I WYŁĄCZANIA SILNIKA, ROZRUCH ZIMNEGO SILNIKA

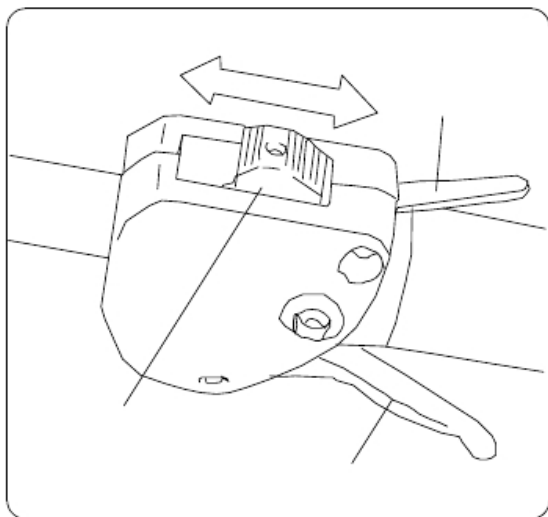

1. Przeszawić przełącznik silnika w położenie START.
2. Nacisnąć kilka razy ostrożnie pompkę ręczną (7 do 10 razy), aż paliwo wpłynie do pompy.
3. Uruchomienie zimnego silnika: pociągnąć dźwignię do góry, aby zamknąć przepustnicę.
4. Pociągnąć raz lub kilka razy za uchwyt linki rozruchowej, aby silnik zaczął się obracać.
5. Nacisnąć dźwignię przepustnicy do środka (nadmierne obracanie silnika z zamkniętą przepustnicą prowadzi do zalania silnika paliwem i utrudnia rozruch).
6. Pociągnąć raz lub kilka razy za uchwyt linki rozruchowej, aż silnik zaskoczy.
7. Przed rozpoczęciem pracy pozwolić, by silnik rozgrzał się przez kilka minut.

URUCHAMIANIE CIEPŁEGO SILNIKA

- Jeśli paliwo nie zostało całkowicie zużyte, pociągnąć od jednego do trzech razy za uchwyt rozrusznika. Silnik powinien się wtedy uruchomić.

NIE UŻYWAĆ PRZEPUSTNICY

- Jeśli paliwo zostało całkowicie zużyte, po napełnieniu zbiornika powtórzyć kroki od 3 do 7 procedury "ROZRUCH ZIMNEGO SILNIKA".

WYŁĄCZANIE SILNIKA

- Przeszawić przełącznik w położenie STOP.

KONSERWACJA I PIELEGNACJA URZĄDZENIA

FILTR POWIETRZA

- Gdy w filtrze powietrza nagromadzą się zabrudzenia i pył, powoduje to spadek mocy silnika. Spada zużycie paliwa, a do silnika dostają się trące cząstki. Demontować i czyścić filtr powietrza tak często, jak to konieczne, aby utrzymywać go w czystości.
- Drobną pył z powierzchni filtra można łatwo usunąć, opukując filtr. Większe zanieczyszczenia wymagają zmycia z użyciem odpowiedniego rozpuszczalnika. Wykręcić śruby pokrywy filtra i zdjąć pokrywę filtra.



ŚRUBY OSŁONY FILTRA

REGULACJA GAŹNIKA WSKAZÓWKA

Nie wykonywać regulacji gaźnika, gdy nie jest to konieczne. W przypadku problemów z gaźnikiem zwrócić się do autoryzowanego serwisu. Błędna regulacja może prowadzić do uszkodzenia silnika i utraty gwarancji.

FILTR PALIWA

- Zbiornik paliwa jest wyposażony w filtr. Filtr znajduje się na luźnym końcu przewodu paliwowego i można go wyjąć za pomocą zagiętego drutu lub innego odpowiedniego narzędzia z otworu zbiornika paliwa.
- Regularnie sprawdzać filtr paliwa. Uważać, aby do filtra paliwa nie dostał się pył. Zatkany filtr powoduje problemy z rozruchem silnika lub z pracą silnika.
- Zabrudzony filtr należy wymienić.
- Gdy wnętrze zbiornika paliwa jest zanieczyszczone, można go oczyścić, przepłukując benzyną.

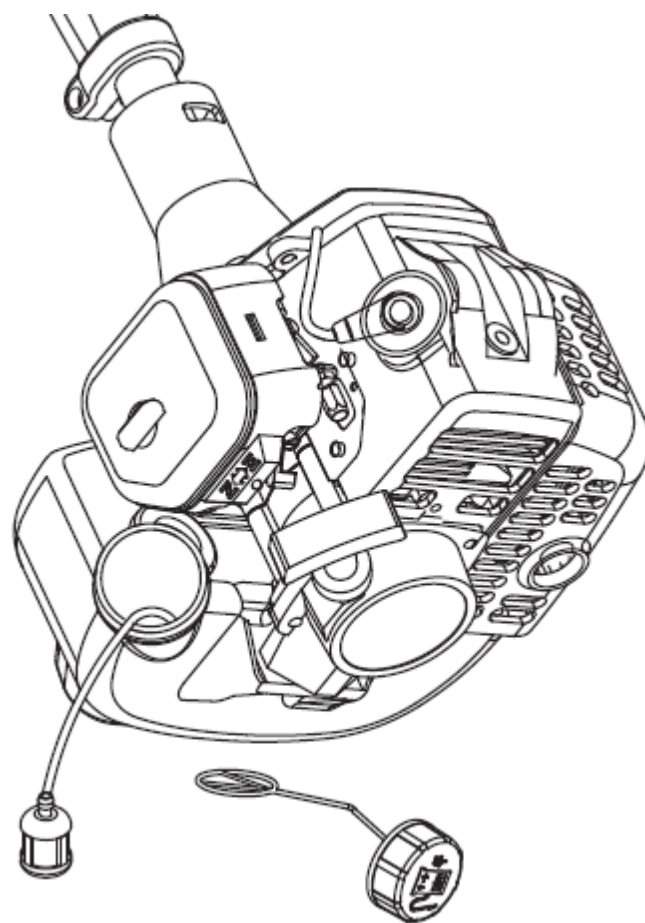

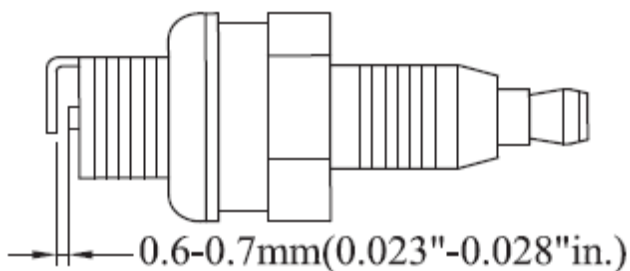

KONTROLA ŚWIECY ZAPŁONOWEJ

- Nie próbować zdemontować świecy zapłonowej z gorącego silnika. Może to prowadzić do uszkodzenia gwintu świecy.

PROBLEMY I ZALECENIA DOTYCZĄCE ICH USUWANIA

- Gdy świeca zapłonowa jest znacznie zanieczyszczona osadami oleju, oczyścić ją lub wymienić.
- Gdy środkowa elektroda świecy zapłonowej jest zamknięta (zatkana), wymienić świecę.
- Stan elektrod świecy zapłonowej: 0,6 - 0,7 mm
- Moment obrotowy odkręcania: 145 - 155 kg/cm

TRANSPORT I PRZENOSZENIE

- Podczas transportu i przenoszenia urządzenia osłona ostrza musi być założona.

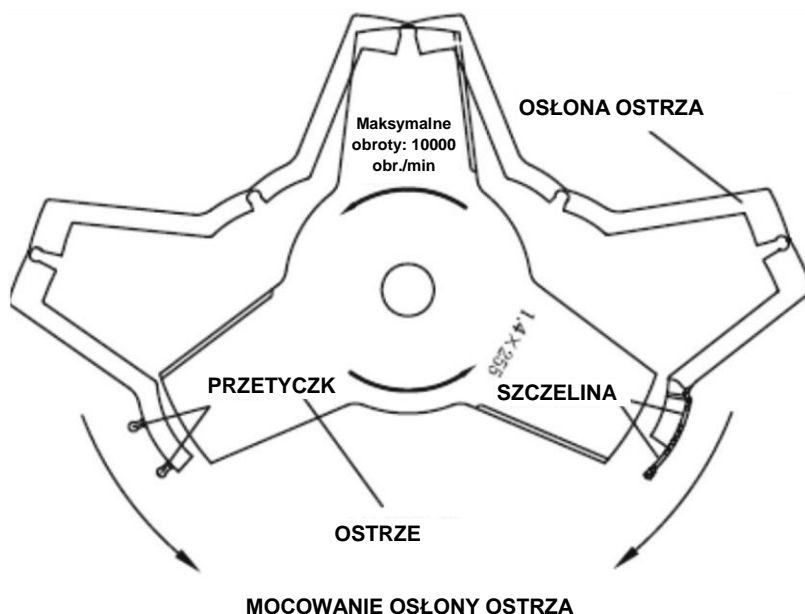

MOCOWANIE OSŁONY OSTRZA

Utworzyć lukę w osłonie, nałożyć ją na ostrze, po czym wcisnąć bolec zabezpieczający w szczelinę.

- W razie konieczności przeniesienia urządzenia w inne miejsce pracy, należy wyłączyć silnik.
- Po zatrzymaniu silnika tłumik rury wydechowej jest jeszcze gorący. Nigdy nie dotykać gorących części, jak tłumika rury wydechowej.
- Dopilnować, aby ze zbiornika paliwa nie wyciekało paliwo.

DŁUGOTERMINOWE PRZECHOWYWANIE

- Przeprowadzić odpowiednie kontrole, czyszczenie i naprawy urządzenia w razie potrzeby.
- Usunąć paliwo ze zbiornika paliwa.
- Uruchomić silnik, aby zużyć paliwo pozostałe w przewodzie paliwowym i w gaźniku. Wykręcić świecę zapłonową, wlać łyżeczkę do herbaty czystego oleju silnikowego do otworu w cylindrze na świecę zapłonową i z powrotem wkręcić świecę w cylinder. Przechowywać urządzenie w czystym, suchym i niezapylonym miejscu.

PROBLEMÓW, jak trudności z rozruchem, nieregularna praca silnika lub problemy z mocą, można łatwo uniknąć, jeśli dokładnie przestrzega się wszystkich zaleceń dotyczących eksploatacji i konserwacji urządzenia.

Kiedy silnik nie pracuje regularnie, sprawdzić, co następuje:

- Sprawdzić, czy stan układu paliwowego jest odpowiedni i czy w silniku jest paliwo.
- Sprawdzić, czy stan układu zapłonowego jest odpowiedni i czy świeca zapłonowa wytwarza iskrę.
- Sprawdzić, czy silnik zapewnia odpowiedni poziom sprężania.

SILNIK NIE DAJE SIĘ URUCHOMIĆ

- W zbiorniku paliwa nie ma paliwa.
- Sprawdzić, czy paliwo jest świeże i czyste.
- Sprawdzić czystość filtra paliwa. (w razie potrzeby wymienić)
- Sprawdzić, czy wkład filtra jest czysty.
- Użyć nowej świecy zapłonowej z odpowiednią przerwą iskrową.
- Przy poważniejszych problemach z urządzeniem nie próbować go naprawić samodzielnie, tylko skontaktować się z autoryzowanym sprzedawcą lub serwisem.

ROZWIĄZYWANIE PROBLEMÓW

1. SILNIK NIE DAJE SIĘ URUCHOMIĆ

Objawy			Prawdopodobna przyczyna	Usunięcie usterki	
Normalne ciśnienie sprężania cylindra	Cewka zapłonowa w porządku	Problem z układem paliwowym		W zbiorniku paliwa nie ma paliwa	Dolać paliwa
				Zatkany filtr paliwa	Oczyścić filtr paliwa
		Układ paliwowy w porządku	Paliwo	Zbyt zanieczyszczone paliwo	Wymienić paliwo
				Woda w paliwie	Wymienić paliwo
				Za dużo paliwa w cylindrze	Wymontować i osuszyć świecę zapłonową
				Błędna mieszanka benzyny z olejem	Poprawnie zmieszać paliwo
	Układ paliwowy w porządku	Kabel wysokiego napięcia świecy zapłonowej w porządku	Świeca zapłonowa	Świeca zapłonowa zanieczyszczona osadami	Usunąć osady
				Uszkodzona izolacja świecy zapłonowej	Wymienić świecę zapłonową
				Przerwa iskrowa za mała albo za duża	Ustawić odstęp między elektrodami świecy (0,6 - 0,7 mm)
		Usterka kabla wysokiego napięcia świecy zapłonowej		Uszkodzony lub poluzowany kabel wysokiego napięcia	Wymienić lub przymocować
		Luźna cewka zapłonowa	Dokręcić		
Układ paliwowy w porządku	Układ zapłonowy w porządku	Zmniejszone sprężanie		Zużyty pierścień tłokowy	Wymienić
				Uszkodzony pierścień tłokowy	Wymienić
				Zapieczony pierścień tłokowy	Usunąć usterkę
				Luźna świeca zapłonowa	Dokręcić
				Nieszczelność między cylindrem a skrzynią korbowa	Usunąć usterkę
		Normalne sprężanie		Słabe połączenie między kablem wysokiego napięcia a świecą zapłonową	Przymocować końcówkę kabla wysokiego napięcia
				Uszkodzenie lub zwarcie przetątnika	Wykonać naprawę lub wymianę

2. NISKA MOC

Objawy	Prawdopodobna przyczyna	Usunięcie usterki
Płomienie przy zwiększaniu obrotów	Zatkany filtr paliwa, za mało paliwa	Oczyścić filtr paliwa i przewód paliwowy, wyregulować gaźnik
Jasny dym, nieudany zapłon	Rura wydechowa zatkana osadami	Usunąć osady
Zmniejszone sprężanie	Zużyty tłok, pierścień tłokowy, cylinder	Wymenić tłok, pierścień tłokowy
Nieszczelność silnika	Nieszczelność między cylindrem a skrzynią korbowa	Wykonać naprawę
Nieszczelność łożyska wału korbowego	Usterka uszczelnienia	Wymenić uszczelnienie
	Silnik przegrzewa się	Unikać długiej pracy silnika z wysokimi obrotami i z dużym obciążeniem
	Komora spalania zanieczyszczona osadami	Usunąć osady

3. NIESTABILNA PRACA SILNIKA

Objawy	Prawdopodobna przyczyna	Usunięcie usterki
Stuki z silnika	Zużyty tłok, pierścień tłokowy, cylinder	Wymenić tłok, pierścień tłokowy
	Zużyty tłok, sworzeń tłokowy	Wymenić sworzeń tłokowy, tłok
	Zużyte łożysko wału korbowego	Wymenić łożysko
Metaliczne stuki z silnika	Silnik przegrzewa się	Unikać długiej pracy silnika z wysokimi obrotami i z dużym obciążeniem
	Komora spalania zanieczyszczona osadami	Usunąć osady
	Nieodpowiedni typ benzyny	Używać benzyny o zalecanej liczbie oktanowej
Zapłon przerywa	Woda w paliwie	Wymenić paliwo
	Niewłaściwa odległość między elektrodami świecy	Ustawić odstęp między elektrodami świecy (0,6 - 0,7 mm)
	Niewłaściwa odległość między stykami przerywacza	Ustawić odstęp między stykami przerywacza (0,3 - 0,4 mm)

4. SILNIK NAGLE ZATRZYMUJE SIĘ

Prawdopodobna przyczyna	Usunięcie usterki
Zużyte paliwo	Dolać paliwa
Świeca zapłonowa zanieczyszczona osadami, zwarcie	Usunąć osady
Poluzowany kabel wysokiego napięcia świecy zapłonowej	Przymocować kabel

Az eredeti használati útmutató fordítása

Benzinmotoros fűkasza

Modell: RPB 260



Gyártó:

GARLAND distributor, s.r.o., Šturmová 1307, 50601 Jičín, Česká republika

FIGYELEM



A motoros fűkasza használata előtt olvassa el figyelmesen az útmutatót, hogy megértse, hogyan kell helyesen használni.

Tartsa ezt az útmutatót kéznél.



BEVEZETÉS

Köszönjük, hogy termékünket választotta. Az útmutató a motoros fűkasza helyes használatát írja le. A motoros fűkasza használata előtt olvassa el figyelmesen az útmutatót, hogy helyesen tudja használni és biztonságosan tudjon vele dolgozni. A termék folyamatos fejlesztése és a technika változása következtében előfordulhat, hogy a készülék nem minden része azonos az útmutató tájékoztatásával. Ezért szíves megértését kérjük.

Modell		RPB 260
Száraz súly [kg]		6,5
Motor	Modell	Kétütemű benzinmotor
	Lökettérfogat [cm³]	26
	Max. teljesítmény [kW/LE]	0,7/1 (7500 ot/min)
	Üzemanyag	Keverék (benzin 40 : olaj 1)
	Vágókés	Átmérő 25,5 cm / 3 fog / furat 25,4 mm
	Vágódamil	5×2,4 mm, vágókör 43 cm
Üzemanyagtartály térfogat [l]		0,45
A fej forgásiránya		Az óramutató irányával ellenkező (a kezelő szemszögéből nézve)
Zajsint LpA		99,4 dB(A), K=3 dB(A)
Hangteljesítményszint LwA:		110,3 dB(A) , K=3 dB(A)
A fogantyú rezgése:		8,43 ² m/s , K=1,5 ² m/s

Fenntartjuk a műszaki adatok előzetes figyelmeztetés nélküli módosításának jogát.

LEÍRÁS

A készülékhez mellékeljük a **BIZTONSÁGI UTASÍTÁSOKAT** is. A készülék használata előtt figyelmesen olvassa el és későbbi használatra őrizze meg az útmutatót, hogy megismerje a szabályos eljárásmenetet és a helyes, biztonságos használatot.

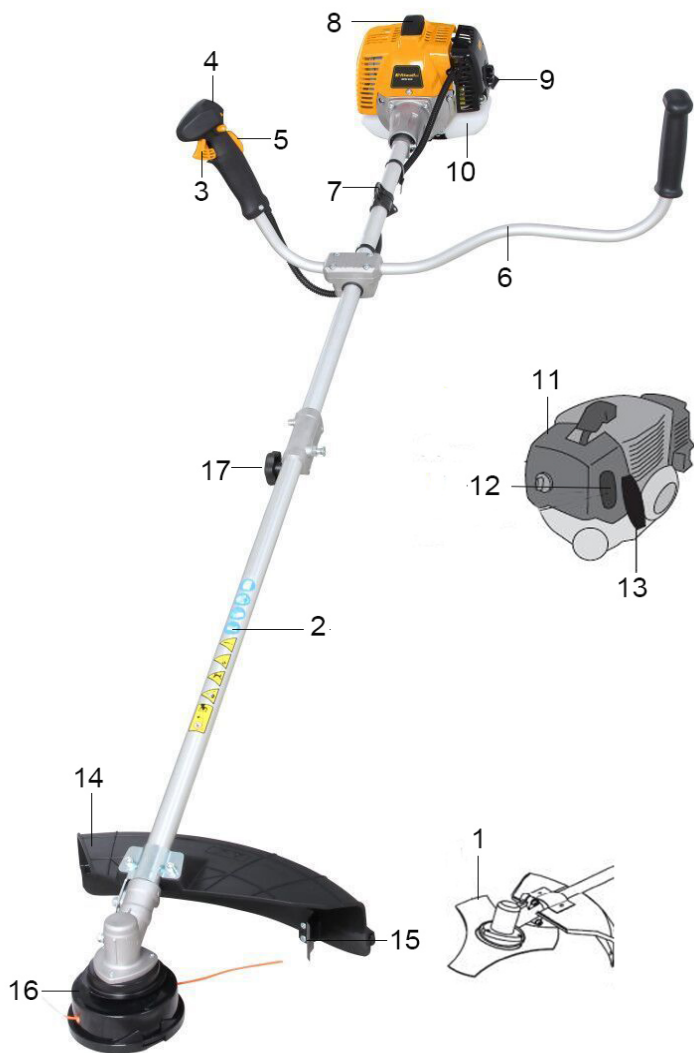

1. KÉS - fű, gyom, bozót vágására szolgáló forgó kés. A kés használatakor a szíjat, a fém burkolatot és az U alakú tartófogantyút kell használni.

2. HAJTÓMŰTENGELY SZERKEZETRÉSZ - Különleges kialakítású, rugalmas hajtótengely.

3. GÁZKAR - Rugalmas csapágyazású kapcsoló, amely elengedése után visszatér az üresjáratú fordulatszám pozícióba.

A fordulatszám növeléséhez fokozatosan nyomja a kart, a legjobb munkamód biztosítására.

A motor indításakor soha ne tartsa nyomva ezt a kapcsolót.

4. GYÚJTÁSKAPCSOLÓ - A gázkarház felső részén lévő tolókapcsoló.

A kapcsoló ELŐRE irányú mozgatásával a készülék üzemi készenlétbe kerül, hátrafelé mozgatására pedig MEGÁLL.

5. BIZTONSÁGI KAR - A fordulatszám növelése előtt nyomja meg ezt a kart.

6. U-ALAKÚ FOGANTYÚ - A fogó igény szerint igazítható a kezelőhöz.

7. RÖGZÍTŐSZÍJ - az eszköznek a kezelő vállszíjára akasztásához és a megfelelő hossz beállításához való tartozék.
8. AZ ÜZEMANYAGTARTÁLY FEDELE
9. KÉZI PUMPA - A kézi pumpa megnyomásával (indítás előtt 7-10-szer nyomja meg) a levegő és a fáradt üzemanyag eltávozik az üzemanyag rendszerből és friss üzemanyag kerül a karburátorba.
10. ÜZEMANYAG TARTÁLY - Az üzemanyagot és az üzemanyag szűrőt tartalmazza.
11. LÉGSZŪRŐ TETŐ - A cserélhető szűrőbetétet tartalmazza.
12. SZÍVATÓ - A szívató a légszűrő tető felső részében helyezkedik el.
- HIDEGINDÍTÓ - Húzza fel a kart a hidegindító szívató zárásához. Nyomja le a kart a motor üzemi pozícióba (RUN).
13. INDÍTÓKAR - Húzza meg annyiszor, hogy a motor beugorjon, majd lassan engedje el. NE HIRTELEN engedje el az indítókart, mert árthat az indítónak.
14. VÉDŐTETŐ - Közvetlenül a vágófej fölött helyezkedik el. A kezelőt védi a levágott, kirepülő anyagtól. Soha ne használja a készüléket védelem nélkül.
15. RÖVIDÍTŐ KÉS - A nylonszálal megfelelő hosszúságúra vágja - 178 mm (7"). A motoros kasza vágófejében található a vágószál. Ha munka közben a vágófej a földhöz ütközik, letekeredik a nylonszál. Ha rövidítő kés nélkül használják a készüléket, túl hosszú lesz a nylonszál (több mint 178 mm - 7"), csökken a motor üzemi fordulatszáma és túlmelegszik vagy megrongálódik.
16. NYLONSZÁLAS VÁGÓFEJ - A cserélhető száltekerceset tartalmazza. Ha a motoros kasza vágófejével normál üzemi sebességnél a földhöz ütközik, letekeredik a szál.
17. Összekötőcső – A szár csatlakozódarabnak a hajtóegységgel való összekötésére szolgál.

GRAFIKUS FIGYELMEZTETŐ UTASÍTÁSOK

Mivel a motoros kasza rendkívül nagy teljesítményű, magas fordulatszámon működő, gyors kaszálásra alkalmas szerszám, be kell tartani a különleges biztonsági előírásokat a sérülésveszély korlátozására. Figyelmesen olvassa el az útmutatót. Ismerkedjen meg a készülék kezelőelemeivel és rendeltetésszerű használatával. Tanulja meg, hogyan kapcsolható ki gyorsan és hogyan vehető le gyorsan a hevederről.



Ez a jel a kezelőt a FIGYELMEZTETÉS és VESZÉLY jelzőszókkal együtt az esetleg SÚLYOS SÉRÜLÉST okozó helyzetekre figyelmezteti.



VISELJEN BIZTONSÁGI LÁBBELIT.



VISELJEN VÉDŐKESZTYŰT.



OLVASSA EL FIGYELMESEN az üzemeltetési útmutatót és a kézikönyv biztonsági utasításait.



MINDIG VISELJEN SZEM- ÉS HALLÁSVÉDŐT.



HA LEESŐ TÁRGYAK MIATT SÉRÜLÉSVESZÉLY FENYEGET, VISELJEN VÉDŐSISAKOT.



A kés megtisztítása, leszerelése vagy beállítása előtt **MINDIG ÁLLÍTSA LE A MOTORT** és győződjön meg arról, hogy a szerszám teljesen leállt-e.

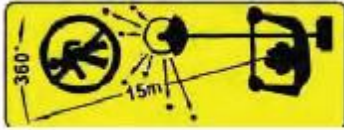

LEGALÁBB 15 MÉTER TÁVOLSÁGRA TARTSON MÁS SZEMÉLYEKET A KÉSZÜLÉKTŐL.



FIGYELEM! Ne változtassa meg a készüléket. A fűnyíró hibás használata **SÚLYOS, AKÁR HALÁLOS SÉRÜLÉST** okozhat.



FIGYELEM! KERÜLJE A KEMÉNYFÁVAL, KŐVEL VAGY ACÉLLAL ÉRINTKEZÉST.



FIGYELMEZTETÉS - VESZÉLY

A készülék motorjából kilépő kipufogó gáz olyan kémiai anyagokat tartalmaz, amelyek rákot, újszülötteket károsító és egyéb egészségügyi problémákat okozhatnak.

Az útmutató műszaki adatai, leírásai és illusztrációi a kiadás idején rendelkezésre álló információkon alapulnak. Fenntartjuk az információk előzetes figyelmeztetés nélküli módosításának jogát. Az illusztrációkon olyan kiegészítő készülékek vagy tartozékok lehetnek, amelyeket nem tartalmaz az normál felszerelés.



BIZTONSÁGI ELŐÍRÁSOK ÉS BIZTONSÁGI INTÉZKEDÉSEK

Mindig be kell tartani a megfelelő biztonsági óvintézkedéseket. A készülékkel – mint minden nagy teljesítményű eszközzel – óvatosan kell bánni. **SE ÖNMAGÁT, SE MÁS SZEMÉLYT SE TEGYEN KI VESZÉLYNEK.** Tartsa be az alapvető biztonsági előírásokat. Ne engedje át más személynek a készülék használatát, ha a személy nem ismeri teljes mértékben, nem olvasta el, nem tanulmányozta át az üzemeltetési útmutatót és nem kapott oktatást a kezeléssel.

- Viseljen mindig védőszemüveget látása védelmére. Öltözködjön célszerűen, ne viseljen bő ruházatot és ékszert, mert a készülék mozgó alkatrészeibe akadhat. Viseljen mindig biztonságos, stabil, csúszásmentes talpú lábbelit. Ha hosszú a haja, kösse össze. Ajánlott munka közben a lábát védeni a kirepülő tárgyaktól.
- Ellenőrizze, hogy nincs-e laza alkatrész (anyag, csavar stb.) vagy sérülés a készüléken. A készülék használata előtt végezze el az esetleg szükséges javítást vagy cserét.
- **NE** használjon a készülékhez nem a gyártó által ajánlott tartozékot. Ellenkező esetben súlyos sérülést szenvedhet a kezelő vagy a közelben tartózkodó személy és a készülék is megrongálódhat.
- Ügyeljen rá, hogy a fogón ne legyen olaj- vagy más üzemanyag szennyeződés.
- A készülékkel nyírás közben mindig a megfelelő fogókat és vállhevedert használja.
- Az üzemanyag keverése és az üzemanyag tartály feltöltése közben ne dohányozzon.
- Ne keverje az üzemanyagot zárt helyiségben vagy nyílt láng közelében. Gondoskodjon a megfelelő szellőzésről.
- Az üzemanyagot előírászerűen jelölt, kifejezetten erre a célra szolgáló, engedélyezett kannában keverje és tárolja.
- Soha ne vegye le a tartálytetőt járó motor mellett.
- Soha ne indítsa és járassa a motort zárt helyiségben vagy épületben. A kipufogó gázok káros szénmonoxidot tartalmaznak.

- Ne próbálja a motort a készülék működése közben állítani és akkor sem, mikor a kezelő vállhevederén lóg. Csak akkor állítsa be a motort, ha vízszintes, tiszta felületen van a készülék.
- Működés közben ne húzza meg az indítószinórt.
- A készüléket kizárólag a szárán lévő fogónál fogva emelje.
- Ne tegye a készüléket a földre, ha jár a motorja (pl. üresben).
- Rendszeresen ellenőrizze, hogy nincs-e rajta sérülés, hogy megvan-e minden alkatrésze, részegysége és a zsinórja.
- Ne használja a készüléket, ha sérült vagy hibás a beállítása. Soha ne vegye le róla a védőtetőket. Ellenkező esetben súlyos sérülést szenvedhet a kezelő vagy a közelben tartózkodó személy és a készülék is megrongálódhat.
- Ellenőrizze a levágandó területet és távolítsa el róla minden olyan tárgyat, amely beleakadhat a vágófej damiljába. Minden olyan tárgyat is távolítsa el, amely kirepülhet a készülék miatt.
- Gyermeket tartson távol a készüléktől. A közelben tartózkodók biztonságos távolságban, legalább 15 MÉTERRE legyenek a munkaterülettől.
- Soha ne hagyja felügyelet nélkül a készüléket.
- Ne használja olyan munkára, amely nem felel meg a rendeltetésének. Csak az útmutatóban leírt célokra használja.
- Ne akadályozza saját magát. Mindig álljon stabilan és tartsa meg az egyensúlyát. Ne tegye sebességre a készüléket, ha létrán vagy egyéb instabil felületen áll.
- Munka közben kezét és lábát tartsa biztonságos távolságra a készülék damilos vágófejétől.
- Ne használja a készüléket szennyeződés seprésére.
- Ne használja a készüléket, ha fáradt, beteg vagy ha gyógyszer, kábítószer, alkohol hatása alatt áll.
- Csak ép állapotú damilos vágófejet használjon. Ha kőhöz vagy más akadályhoz ér, állítsa le a készüléket és ellenőrizze a damilos vágófejet. Ne használjon sérült vagy kiegyensúlyozatlan damilos vágófejet.

KÖVESSE A TARTOZÉKCSERE UTASÍTÁSAIT.

- Ne tartsa a készüléket olyan zárt helyiségben, amelyben az üzemanyag gőze fűtőkészülék, kazán, kemence stb. nyílt lángjával érintkezhet. A készüléket zárható, jól szellőző helyen tartsa.
- Győződjön meg arról, hogy a termék biztonságos módon leadja-e a szükséges teljesítményt.
- Tisztítsa meg a teljes készüléket, különösen az üzemanyag tartályt, a környezetét és a légszűrőt.
- Győződjön meg az üzemanyag betöltése előtt arról, hogy áll-e és lehűlt-e a motor. Soha ne töltsön be üzemanyagot, ha jár vagy még forró a motor. Ha kiömlik a benzin, gondoskodjon a feltöltéséről és arról, hogy minden anyagot távolítsanak el a motor indítása előtt.
- Maradjon mindig biztonságos távolságban, legalább 15 méterre más személyektől.
- Ha a készülék kezelője felé közeledik, óvatosan jelezzen neki és győződjön meg róla, hogy kikapcsolta-e a készüléket. Ügyeljen rá, hogy ne ijessze meg vagy ne zavarja a kezelőt, mert ellenkező esetben veszélyes helyzet keletkezhet.
- Járó motornál soha ne érjen a damilos vágófejhez. Ha be kell állítani a védőtetőt vagy a damilos vágófejet, gondoskodjon arról, hogy áll a motor, és győződjön meg róla, hogy teljesen leállt a damilos vágófej.
- Ha a készüléket másik munkaterületre kell vinni, ki kell kapcsolni a motort.
- Ügyeljen rá, hogy a damilos vágófej ne érjen kőhöz vagy a földhöz. A készülék ok nélküli durva használata csökkenti az élettartamát, ezen kívül veszélyes a kezelőre és a közelben tartózkodó személyekre.
- Különösen a meglazult és túlmelegedett alkatrészekre ügyeljen. Ha problémát tapasztal a készülékkel, azonnal hagyja abba a munkát és alaposan ellenőrizze át. A készülék szükséges javítását bízza engedélyezett műhelyre. Soha ne használjon sérült készüléket.
- A motor indítása vagy működése közben ne érjen a forró részekhez, pl. a kipufogó zajcsillapítóhoz, a nagyfeszültségi vezetékhez vagy a gyújtógyertyához.
- A motor megállítása után még forró a kipufogó zajtompító. Ne tegye olyan helyre a készüléket, ahol éghető anyagok (száraz fű stb.), gyúlékony gáz vagy gyúlékony folyadék található.
- Különösen óvatos legyen, ha esőben vagy közvetlenül eső után dolgozik, mert rendkívül csúszós lehet a felület.
- Ha megcsúszik vagy elesik, azonnal engedje el a gázkart.
- Ügyeljen rá, hogy ne essen le a készülék és semminek ne csapódjon.

- Beállítás vagy javítás előtt ellenőrizze, hogy áll-e a motorja és le van-e választva a motorról a gyújtógyertya vezeték.
 - Ha a készüléket hosszabb ideig tárolni kell, ürítse ki az üzemanyag tartályt és a karburátort, tisztítson meg minden alkatrészt, tegye biztonságos helyre és győződjön meg róla, hogy teljesen lehűlt-e a motor.
 - Ellenőrizze rendszeresen, hogy garantált legyen a készülék biztonságos és nagy teljesítményű működése. A készülék teljes átvizsgálásával forduljon engedélyezett vevőszolgálathoz.
 - Tartsa a készüléket biztonságos távolságban lángtól és más gyújtóforrástól.
 - Vannak olyan személyek, akik ujjain rezgés és hideg hatására úgynevezett Raynaud-szindróma lép fel. A rezgés és a hideg viszkető, égő érzést vált ki az ujjakban, majd elfehérednek és elzsibbadnak. Feltétlenül javasoljuk, hogy tegye meg a következő óvintézkedéseket, mert nem ismeretes minimális terhelési érték, amely előidézze ezt a betegséget. Tartsa melegen a testét, különösen a fejét, nyakát, lábfejét, bokáját, kezét és csuklóját. Gondoskodjon a jó vérkeringéséről úgy, hogy a gyakran közbeiktatott munkaközi szünetekben végezzen intenzív kargimnasztikát és szokjon le a dohányzásról. Korlátozza munkaórái számát. Próbáljon minden nap olyan tevékenységet végezni, amelyhez nem kell dolgoznia a motoros kaszával vagy másik kéziszerszámmal igényel.
- Ha kellemetlen érzést tapasztal és pirosak, duzzadtak lesznek az ujjai, majd elfehérednek és érzéketlenekké válnak, kérje ki orvosa tanácsát a hideg és a rezgések további behatása ellen.
- Viseljen mindig hallásvédőt, mert a tartós, magas zajterhelés halláskárosodást, de akár a hallás elvesztését is okozhatja. Teljes arc- és homlokvédőt kell használni, hogy megelőzze a bozót és az ágak okozta sérüléseket.
 - Viseljen erős, csúszásbiztos munkakesztyűt, amely lehetővé teszi a motoros kasza fogójának biztonságos tartását. A kesztyű csillapítja a készülék rezgésének átterülését a kézre.



• **FIGYELMEZTETÉS:** A készülék megállításakor a munkaterület még mindig jelenthet veszélyt.

Figyelem: Zajsint és rezgés

1. A készülék alacsony fordulatszámon működése csökkentheti a zajsintet és a rezgéseket.
2. A zajsint csökkentésére szabad környezetben kell használni a motoros kaszát.
3. A fogó stabil rögzítésével korlátozható a rezgés.
4. Csak napközben dolgozzon, hogy ne zavarjon másokat.

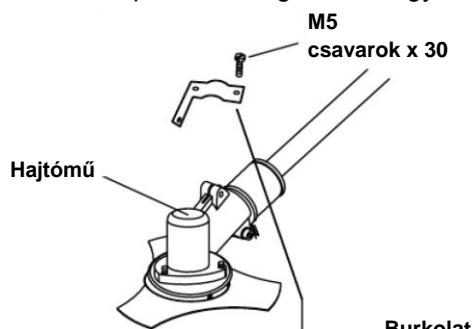

5. Munkavégzés közben viseljen személyi védőfelszerelést, pl. védőkesztyűt és hallásvédőt.

6. A készülék nem alkalmas iparszerű használatra és tartós üzemeltetésre.

7. A kezelő egészsége és a készülék élettartama érdekében ne használja naponta 2 óránál hosszabb ideig és szünet nélkül legfeljebb 10 percig dolgozzon a készülékkel.

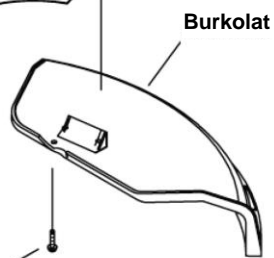

SZERELÉS

A MŰANYAG TETŐ FELRAKÁSA

A szállítványhoz mellékelt csavarokkal és tartókkal szerelje fel a motoros kasza szárára a védőtetőt. Tegye a megfelelő helyre a tartókat és a védőtetőt, majd húzza meg a csavarokat.

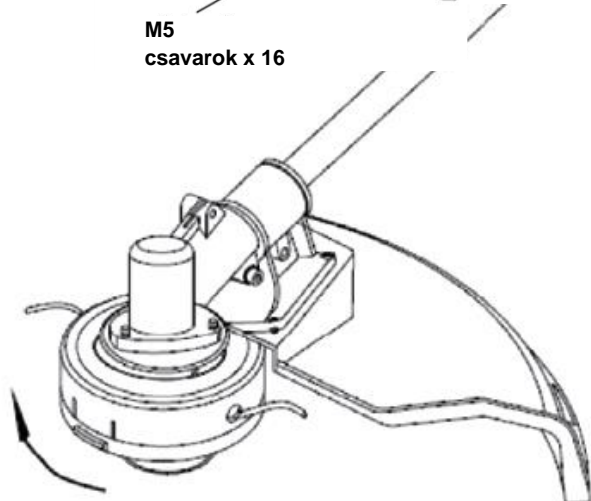

**FIGYELMEZTETÉS -
FIGYELEM**

A DAMILOS VÁGÓFEJ BERAKÁSA

Igazítsa az adapterlemez nyílását a szár nyílására és szerelje fel a biztonsági berendezést. Csavarozza fel a fejet a szárra (jobbra forgatva), hogy erősen meg legyen húzva. Vegye le a biztonsági berendezést.

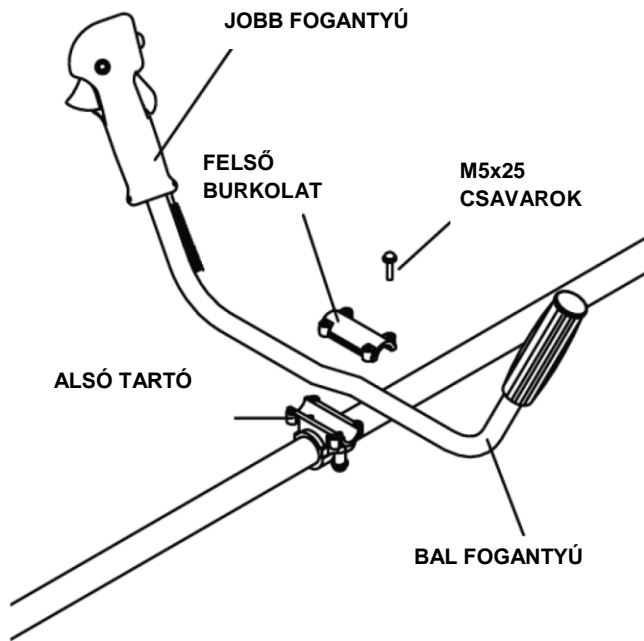

A FOGÓ ÖSSZESZERELÉSE

Szerelje be a fogó szárát a tartóba. Tegye a fogót kényelmes munkapozícióba, és húzza meg a négy darab M5 × 25-ös csavart.

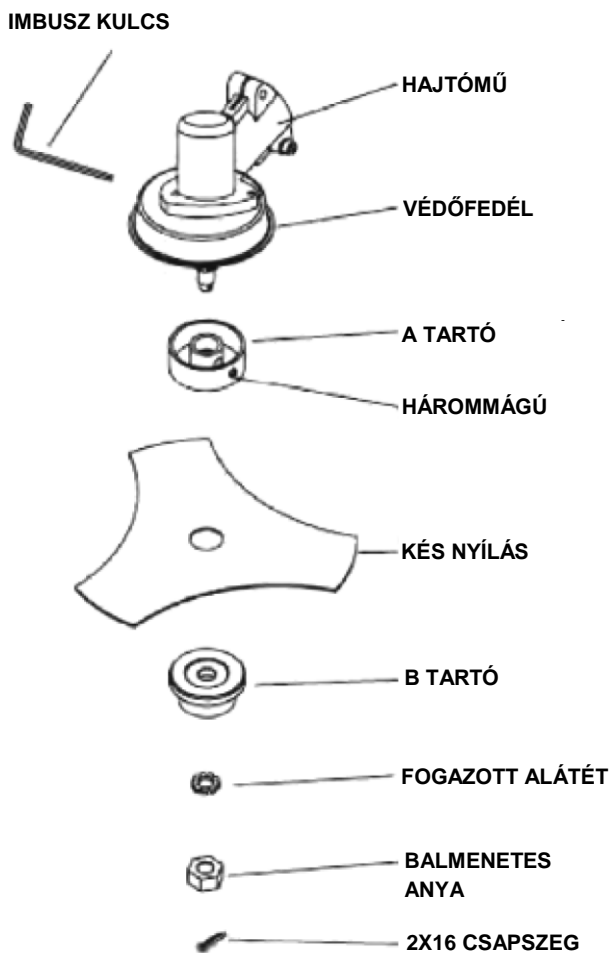

A KÉS FELSZERELÉSE

Tegye fel az A tartót, a háromágú kést, a B tartót és a fogazott alátétet a következő sorrendben.

Végül biztosítsa ezt a részegységet a balmenetes anyával.

Igazítsa az A tartót a hajtómű nyílására és dugja bele a 4 mm-es imbusz kulcsot.

Forgassa el az imbuszkulccsal a rögzítőanyát az óramutató járásával ellentétesen, amíg jól meg nem szorul.

A 2 × 16-os sasszeggel biztosítsa.



FIGYELMEZTETÉS - FIGYELEM

TÚL ERŐS REZGÉS – AZONNAL ÁLLÍTSA LE A MOTORT

A túl erős rezgés azt jelenti, hogy nincs jól felszerelve a kés – ilyenkor azonnal állítsa le a motort és ellenőrizze a kés beszerelését. A kés hibás beszerelése sérülést okozhat. A készülék karbantartásakor és szervizeléseinél csak cégünk eredeti alkatrészeit használja.

A BIZTONSÁGOS KEZELÉS SZABÁLYAI



FIGYELMEZTETÉS - FIGYELEM

Minden fűnyíró és motoros kasza kirepítheti a kis köveket, fémrészeket és más kis tárgyakat, valamint a levágott anyagot. Ezért figyelmesen olvassa el a biztonságos kezelés szabályait. Tartsa be ezen kívül az üzemeltetési útmutató előírásait.

Figyelmesen olvassa el az üzemeltetési útmutatót. Ismerkedjen meg a készülék kezelőelemeivel és rendeltetésszerű használatával. Tanulja meg gyorsan megállítani a készüléket és kikapcsolni a motort. Tanulja meg gyorsan levenni a készüléket a hevederekről.

Ne engedje, hogy más személy előírászerű betanítás nélkül használja a készüléket.

Biztosítsa, hogy a készülék kezelője megfelelő lábfej-, láb-, szem- és hallásvédőt használjon.

Ne bízza magát csak a készülék védőtetőjére arca védelmére a kirepülő vagy kivágódó tárgyaktól.

Ügyeljen rá, hogy ne kerüljön gyermek és állat a munkaterület közelébe. Ne engedje, hogy gyerekek játszanak a készülékkel vagy használják.

Ne engedje meg senkinek, hogy Önnel együtt a munkaterület **VESZÉLYZÓNÁJÁBA** lépjen.

A veszélyzóna 15 méter (kb. 16 lépés).

Ragaszkodjon hozzá, hogy a környező **KOCKÁZATI ZÓNÁBAN** tartózkodó személyek megfelelő szemvédelmet viseljenek. Ha a készüléket olyan helyen kell használni, ahol védelem nélküli személyek találhatóak, dolgozzon alacsony fordulatszámmal, hogy csökkentse a tárgyak kirepülésének kockázatát.

Mielőtt a készüléket a motor üresjárat fordulatszámán használja, állítsa a kapcsolót STOP-ra, hogy biztos lehessen a helyes működésben.

A készülék ilyen esetben csak akkor használható, ha megfelelő állapotban van a kapcsoló.

Szokja meg annak ellenőrzését, hogy megáll-e a vágófelszerelés, ha a motor üresjáratban dolgozik.



FIGYELMEZTETÉS - FIGYELEM

Viseljen a fej-, szem-, arc- és hallásvédő mellett megfelelő lábbelit is, nehogy megcsússzon a csúszós felületen. Ne viseljen nyakkendőt, ékszert és bő ruházatot, mert a készülék mozgó alkatrészei közé szorulhatnak. Ne viseljen nyitott orrú lábbelit és ne dolgozzon mezítláb vagy rövidnadrágban. Bizonyos helyzetekben teljes arc- és fejevédőt kell viselnie. Vegye figyelembe a kés visszacsapódását és húzását.

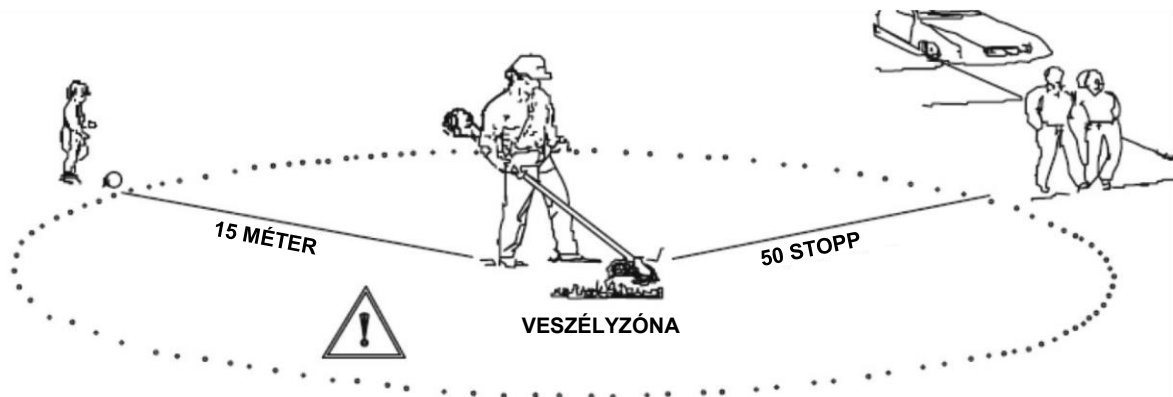

A 15 MÉTER SUGARÚ VESZÉLYZÓNÁBAN CSAK A KÉSZÜLÉK KEZELŐJE TARTÓZKODHAT.

A KÉSZÜLÉK KEZELŐJÉNEK SZEM-, HALLÁS-, ARC-, LÁBFEJ-, LÁB- ÉS TESTVÉDŐT KELL VISELNI. AZOKNAK A SZEMÉLYEKNEK, AKIK A ZÓNÁBAN VAGY A VESZÉLYZÓNÁN KÍVÜLI KOCKÁZATI ZÓNÁBAN TARTÓZKODNAK, SZEMVÉDŐT KELL VISELNIÜK, AMELY VÉD A KIREPÜLŐ TÁRGYAKTÓL. A TÁVOLSÁG CSÖKKENÉSÉVEL CSÜKKEN A VESZÉLYZÓNA KOCKÁZATA.



A DAMILOS VÁGÓFEJ HASZNÁLATA

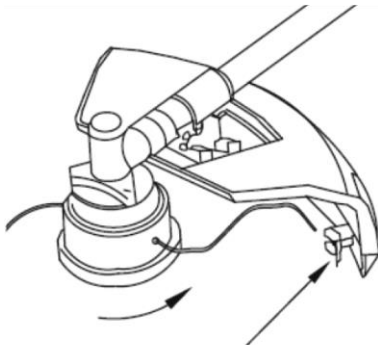

RÖVIDÍTŐ KÉS BALRA

A vágófej az ÓRAMUTATÓ JÁRÁSÁVAL ELLENTÉTESEN forog.
A RÖVIDÍTŐ KÉS a tető bal oldalán található.



FIGYELMEZTETÉS - FIGYELEM

A damilos vágófej használatakor a megfelelő védőtétőt kell használni. Ha a letekeredett damil túl hosszú, feltekerhető. Ha a damilos vágófejjel dolgozik, használja mindig a védőtétőt a rövidítő

késsel.

Szinten minden vágómunkánál célszerű a damilos vágófejet úgy dönteni, hogy a damil a vágandó anyaggal abban a körzetben úgy érintkezzen, amelyben a damil ÖNNEL és a tetővel ELLENTÉTESEN és az anyag felé MOZOG (lásd az ábrát). Ezzel a levágott anyag ÖNNEL ELLENTÉTES IRÁNYBAN távozik.

LEVÁGOTT ANYAG

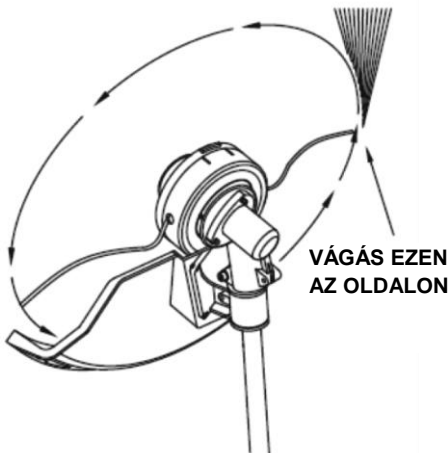

VÁGÁS EZEN AZ OLDALON

FORGATÁS BALRA



FIGYELMEZTETÉS - FIGYELEM

A damilos vágófej dőlése a hibás irányban hat, ha a levágott anyag ÖN FELÉ mozog. Ha a damilos vágófejet párhuzamos tartja a terep felületével, a vágás a kör teljes kerületén folyik.

A vágott anyag eközben Ön FELÉ REPÜL, a motor fordulatszámot csökkenti a teher és gyorsabban fogy a damil.



FIGYELMEZTETÉS - FIGYELEM

Csak minőségi, 2,5 mm átmérőjű damilt használjon. Nyilonszál helyett soha ne használjon drótot vagy drótmerevítésű szálát. A készülék fejébe kizárólag megfelelő átmérőjű nyilondamilt tegyen.

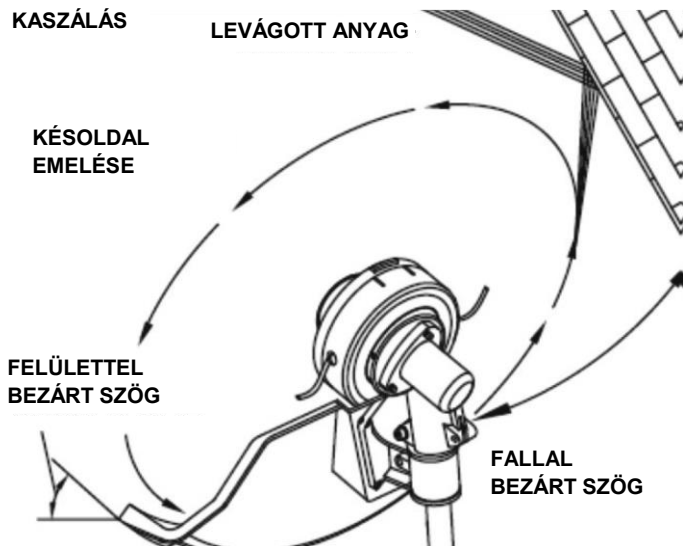

FIGYELMEZTETÉS - FIGYELEM

Legyen nagyon óvatos a szabad és a kavicsos területen végzett munkával, mert a damil a kis köveket nagy sebességgel kirepítheti. A védőtető nem tudja megállítani azokat a tárgyakat, amelyek kemény felületről verődnek le vagy kirepülnek.

KASZÁLÁS:

Óvatosan vezesse a vágókészüléket a vágandó anyagra. Döntse a kaszáló vágófejét lassan úgy, hogy a vágott anyag Öntől elrepüljön. Akadály, pl. kerítés, fa stb. közelében úgy döntse a készüléket, hogy az összes anyag Öntől elrepüljön. Lassan mozgassa előre a vágófejet, amíg levágja a fűvet, de ügyeljen rá, hogy a damil ne érjen akadályhoz. Vágás közben ügyeljen a drótháló kerítésre vagy láncos kerítésre, hogy hozzá ne érjen. Ha túl közel megy, a drót köré tekeredik a damil. Vágás közben minden gazos bokrot egyenként vághat. Tegye a vágófejet mindig az alsó és soha ne a gaz felső részére, mert ellenkező esetben szálaira vágja a gáz úgy, hogy a damil belegabalyodik. A bozótot ne egyszerre vágja le, hanem lehetőleg úgy, hogy a damil lassan vágódjon a bozótba.

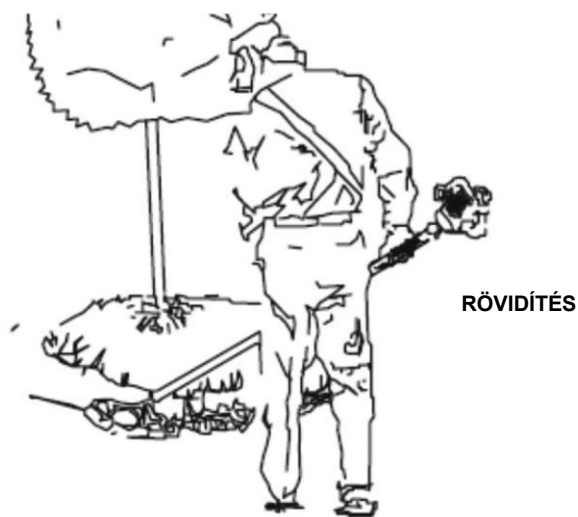

FIGYELMEZTETÉS - FIGYELEM

Ne használjon acélkést fűszegély rövidítésére és szintbe hozásra.

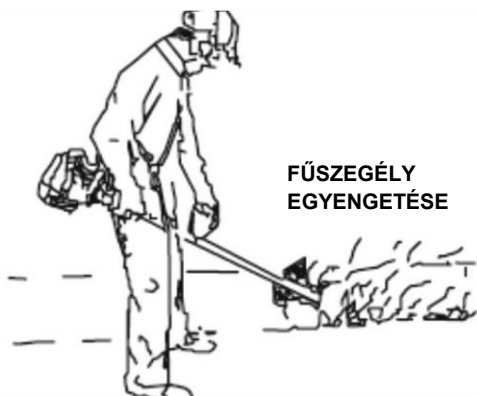

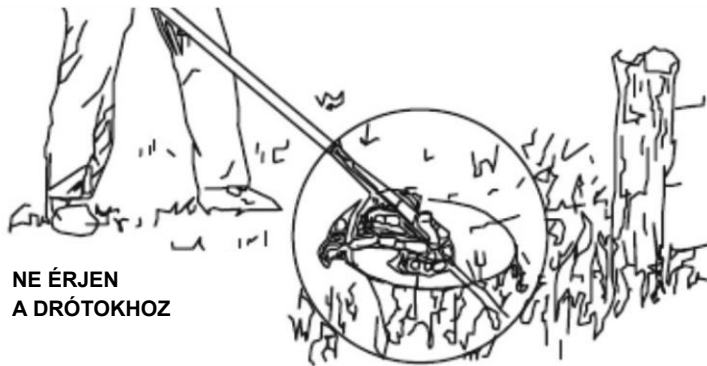

NE ÉRJEN
A DRÓTOKHOZ

FŰSZEGÉLY RÖVIDÍTÉSE ÉS SZINTBE HOZÁSA:

Mindkét munkamódnál a vágófejet hegyesszögben tartsa, A rövidítés a növényzet felső részének eltávolítását jelenti. A szintbe hozás a növényzet járdára és útra növekvő részének levágását jelenti. Mindkét folyamatnál tartsa a készüléket hegyesszögben és olyan pozícióban, hogy az összes levágott anyag és eltávolított kő Öntől távolodva repüljön ki és akkor is, ha a kemény felületről lepattannak. Ha a leírt munkák elvégzését képek is bemutatják,

minden kezelőnek meg kell találnia a számára alkalmas pozíciót, amely megfelel a testfelépítésének és az elvégzendő munkának.



FIGYELMEZTETÉS - FIGYELEM

Ne végezzen vágást olyan helyen, ahol drótháló kerítéselemek találhatóak. Használjon megfelelő védőfelszerelést. Ne végezzen olyan helyen munkát, ahol nem láthatja azt, amihez a dabil hozzáér.

AKADÁLYOZZA MEG, HOGY A KÉSEK A KÖV.
TÁRGYAKHOZ ÉRJENEK:



HUZALOK

FÉMCSAP



GUMI

FALAZAT



KÖVEK

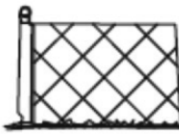

KÖKERÍTÉS

A KÉS HASZNÁLATA HASZNÁLAT EGY KÉSFEJVEL

Sokféle késtípus áll rendelkezésre, a leggyakrabban azonban a következő két típus használatos: A BOZÓTVÁGÓ KÉS 19 mm-nél nem vastagabb bozót és egyéb növények vágására szolgál. Ezzel a motoros kaszával csak 255 mm átmérőjű háromágú kés használható. A KÖRFŰRÉSZLAP 19 és 76 mm közötti átmérőjű növények vágására szolgál.



FIGYELMEZTETÉS - FIGYELEM

Mindig használja a vállszíjat és úgy állítsa be, hogy az eszköz néhány centiméterrel érjen a talaj fölé. A késes vágófejet és a vágott darabok ellen védő védőburkolatot minden irányban egyenletesen kell eligazítani. A jobb oldalán lógassa az eszközt.



FIGYELMEZTETÉS - FIGYELEM

A BOZÓTVÁGÓ KÉST FAVÁGÁSRA NE HASZNÁLJA.



FIGYELMEZTETÉS - FIGYELEM

Ne nyírjon tompa, repedt vagy sérült késsel. A növények lenyírása előtt ellenőrizze, hogy nincsenek-e ott akadályok, kövek, fémoszlopok vagy drótkerítés maradványok. Ha nem lehet az akadályokat eltávolítani, akkor jelölje meg a helyüket, nehogy a késsel hozzájuk érjen. Ha a kés kőbe, fémtárgyakba ütközik, kicsorbul vagy tompa lesz. A huzalokat a késfej kirepítheti vagy feltekeredhetnek rá.

NYÍRÁS KASZÁLÓ MOZDULATTAL

A kést ennél a vágásfajtnál a talaj szintjén ide-oda lendítjük. Ezzel a módszerrel gyorsan meg lehet tisztítani a fűvel, gyommal benőtt területet. Kaszáló mozdulattal nagyobb, erősebb növényeket, fát nem szabad vágni.



PÉLDA VÁGÁSI MUNKÁKRA

MEGJEGYZÉS

A bozótvágó késsel 12 - 19 mm-nél nagyobb átmérőjű fát ne fűrészeljen át. A kaszáló mozgás végezhető csak az egyik irányban, de mindkét irányban is. Ha egy irányba nyír, akkor amit levág, az mindig a másik irányba tud repülni. Ez azt jelenti, hogy a késnek az elfelé pörgő éle dolgozik. Ezen az oldalon döntse lefelé a kést. Amikor mindkét irányban nyír, akkor amit levág, az saját maga felé is repül.

VÁGÁS

Ezt a műveletet a körfűrészlappal kell végezni, ha a növények, ágak nyíráshoz túl vastagok. Ha visszarúgás történik, a kés eltömpül; ha az anyag olyan erős és kemény, akkor a bozótvágó kés helyett a körfűrészlapot kell használni. A nyíráshoz túl vastag, de 76 mm átmérőnél kisebb növényeket, a körfűrészlappal lehet levágni. A vágásnál szükség van a józan ítélőképességére: Vajon úgy jobb-e vágni, hogy a fűrészlap elfelé mozog, a forgács viszont saját maga felé repül, avagy úgy, hogy a forgács elfelé repüljön, ekkor viszont az eszközzel (fűrészlap) előfordulhat visszarúgás.

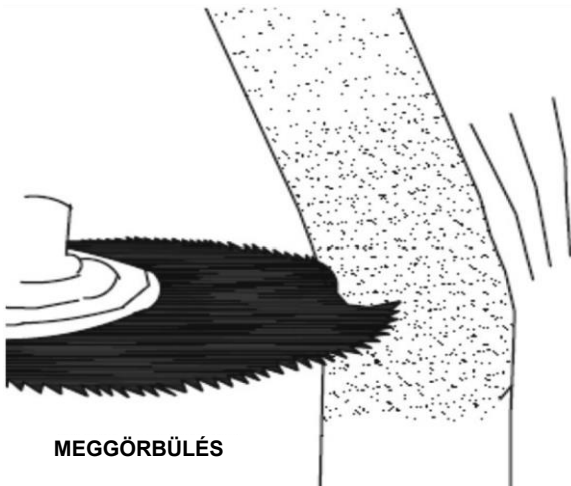

MEGGÖRBÜLÉS



A fát mindig úgy vágja, hogy a fa a szerszámtól elfelé dőljön. Ha a fa a szerszám felé dől és az beszorul, akkor visszarúgás következhet be vagy elgörbülhet a fűrészlap. Vágáskor ne nyomja a fűrészlapot. A fa bevágása után már ne változtasson a vágás szögén. Kerülje a nyomó és emelőerők alkalmazását, mert a fűrészlap elgörbülhet.



FIGYELEM

ÜZEMANYAG-OLAJ KEVERÉK

- Soha ne töltsse a szélégig tele az üzemanyag tartályt.
- Soha ne töltsse az üzemanyag tartályt zárt, nem szellőző helyiségben.
- Ne tankolja a készüléket nyílt láng vagy szikraforrás közelében.
- A motor beindítása előtt ellenőrizze, hogy az összes kifolyt üzemanyagot feltakarította-e.
- Ne töltsön be üzemanyagot, ha forró a motor.

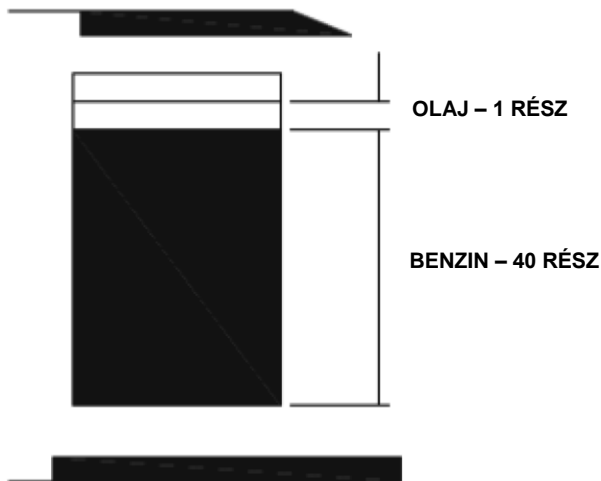

- **A készülék minden használata előtt ellenőrizze az üzemanyag-olaj keverék töltésszintjét!**

Ennél a modellnél ólommentes benzint és minőségi, nagy sebességű olaj keverékét használja. Benzint kétütemű motorolajjal keveréséhez csak ETANOL- vagy METANOL-mentes benzint használjon. Legalább 91-es oktánszámú, márkás benzint használjon. Így kerülje el a motor üzemanyag rendszerének és más részeinek esetleges sérülését.

ÜZEMANYAG

Kétütemű motorhoz való üzemanyag, azaz benzint és minőségi, nagysebességű olaj 40: 1.

BENZIN

Legalább 91-es oktánszámú, márkás benzint használjon.

AZ ÜZEMANYAG TÁROLÁSA

Csak tiszta, biztonságos és engedélyezett kannában tartsa az üzemanyagot. Vegye figyelembe a kanna típusára és tárolására vonatkozó előírásokat és ellenőrizze az előírások betartását.

40:1 ARÁNYÚ KEVERÉK (BENZIN - 40 RÉSZ, OLAJ - 1 RÉSZ)

Ha nem tartja be a 40: 1 arányú keverést, tönkremehet a motor. Biztosítsa a helyes keverési arány betartását.

FONTOS

Kétütemű motorhoz való üzemanyag esetén szétválhatnak az alkotóelemek.

Ezért minden használat előtt erősen keverje össze a tartály tartalmát. Az üzemanyag állás közben előregszik. Ezért csak annyit keverjen össze, amennyit egy hónapon belül felhasznál.

ÜZEMANYAG-OLAJ KEVERÉK

Ellenőrizze, hogy tiszta-e az üzemanyag tartály, és töltsön be új üzemanyagot.

40 : 1.

MUNKA ELŐKÉSZÍTÉSE

BENZIN KEVERÉSÉRE KÉTÜTEMŰ MOTOROLAJJAL CSAK ETANOL- VAGY METANOL-MENTES BENZINT HASZNÁLJON. ÍGY ELKERÜLHETI A MOTOR ÜZEMANYAG RENDSZERÉNEK ÉS MÁS RÉSZEINEK LEHETSÉGES SÉRÜLÉSÉT. KÖZVETLENÜL AZ ÜZEMANYAG TARTÁLYBAN KEVERJE ÖSSZE A BENZINT ÉS AZ OLAJAT.

FONTOS: A helyes üzemanyag keverékre vonatkozó előírások figyelmen kívül hagyása károsíthatja a motort.

1. Csak annyi üzemanyagot keverjen be, amennyi a munka elvégzéséhez szükséges. Ne használjon két hónapnál hosszabb ideig tárolt üzemanyagot. Az ennél hosszabb ideig tárolt üzemanyag problémát okoz az indításnál és nem biztosítja a kívánt teljesítményt. A két hónapnál hosszabb ideig tárolt üzemanyagot le kell selejtezni és frissen kevert üzemanyaggal helyettesíteni.



FIGYELMEZTETÉS - VESZÉLY

2. Soha ne töltsé az üzemanyag tartályt a széléig tele (hanem csak a térfogat max. 3/4 részéig),
3. Soha ne töltsé az üzemanyag tartályt zárt, nem szellőző helyiségben.
4. Ne tankolja a készüléket nyílt láng vagy szikraforrás közelében.
5. A motor beindítása előtt ellenőrizze, hogy az összes kifolyt üzemanyagot feltakarította-e.
6. Ne töltsön be üzemanyagot, ha forró a motor.

MUNKAKEZDÉS ELŐTT ELLENŐRZENDŐ PONTOK

1. Ellenőrizze, hogy egyetlen csavar, anya vagy szerelőelem se legyen laza.
2. Ellenőrizze, hogy ne legyen szennyezett a légszűrő. Távolítson el minden szennyeződést a légszűrőből, mielőtt megkezdí a munkát.
3. Győződjön meg róla, hogy felszerelte a védőtetőt.
4. Ellenőrizze, hogy sehol ne folyjon ki az üzemanyag.
5. Ellenőrizze, hogy ne legyen repedés a késen, ill. a fűrészlapon.



FIGYELMEZTETÉS - VESZÉLY

A készülék motorjából kilépő kipufogó gáz olyan kémiai anyagokat tartalmaz, amelyek rákot, újszülötteket károsító és egyéb egészségügyi problémákat okozhatnak.

KEZELÉSI UTASÍTÁSOK



A MOTOR INDÍTÁSA ÉS MEGÁLLÍTÁSA HIDEG MOTOR INDÍTÁSA

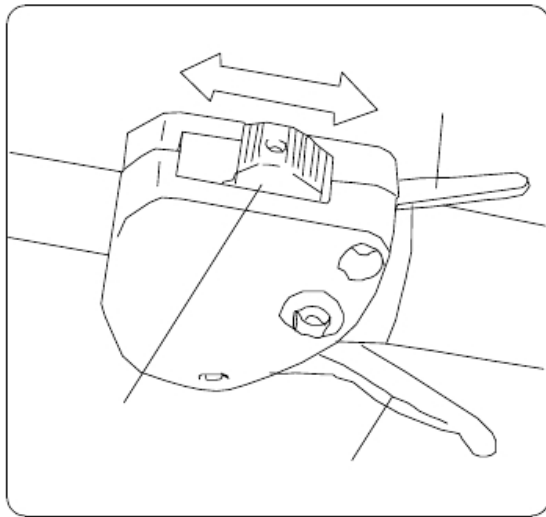

1. Állítsa a motorkapcsolót START-ra.
2. Nyomja meg többször, óvatosan a kézi pumpát (7-10-szer), hogy üzemanyag jusson a pumpába.
3. Hidegindítás: Húzza fel a kart a szívató zárásához.
4. Húzza meg egyszer vagy többször az indítókart, hogy forogni kezdjen a motor.
5. Nyomja meg a karburátorkart (a motor túlzott forgatása zárt szívató mellett a motor üzemanyaggal túltöltését okozza, ami problémát okozó indításkor).
6. Húzza meg egyszer vagy többször az indítókart, hogy beugorjon a motor.
7. Járassa a motort a munka megkezdése előtt néhány percig melegen.

MELEGEN JÁRATOTT MOTOR INDÍTÁSA

- Ha nem fogyasztotta el teljesen az üzemanyagot, 1-3-szor húzza meg az indító fogóját. Erre be kell ugrania a motornak.

NE HASZNÁLJA A SZÍVATÓT.

- Ha teljesen kifogyott az üzemanyag, ismételje meg a tartály feltöltése után a "HIDEG MOTOR INDÍTÁSA" fejezetben leírt 3-7. lépést.

A MOTOR KIKAPCSOLÁSA

- Állítsa a kapcsolót STOP-ra.

A KÉSZÜLÉK KARBANTARTÁSA ÉS GONDOZÁSA

LÉGSZŰRŐ

- Ha a légszűrőben por vagy szennyeződés gyűlt össze, csökken a motor teljesítménye. Nő az üzemanyag fogyasztás, és a motorba dörzshatású részecskék kerülnek. Szerelje szét és tisztítsa meg a légszűrőt olyan gyakran, amennyiszer csak szükséges, hogy tiszta állapotban tartsa.
- A szűrő felületén lévő finom por a szűrő kopogtatásával könnyen eltávolítható. A durva szennyeződést megfelelő oldószerrel mossa ki. Lazítsa meg a szűrőtető csavarjait és vegye le a szűrőtetőt.



SZŰRŐTETŐ CSAVARJAI

A KARBURÁTOR BEÁLLÍTÁSA MEGJEGYZÉS

Ne állítsa be a karburátort, ha nem szükséges. A karburátor problémája esetén forduljon engedélyezett kereskedőhöz. A hibás beállítás a motor sérülését és a garancia megszűnését okozhatja.

ÜZEMANYAGSZŰRŐ

- Az üzemanyag tartály szűrővel felszerelt. A szűrő az üzemanyag vezeték laza végén helyezkedik el és hajlított dróttal vagy más alkalmas szerszámmal kivehető az üzemanyag tartály nyílásából.
- Ellenőrizze rendszeresen az üzemanyag szűrőt. Ügyeljen arra, hogy ne kerüljön por az üzemanyag szűrőbe. Az eltömődött szűrő problémát okoz a motor indításakor vagy a motor teljesítményében.
- Ha szennyezett a szűrő, cserélje ki.
- Ha szennyezett az üzemanyag tartály belseje, a tartály benzines mosással megtisztítható.

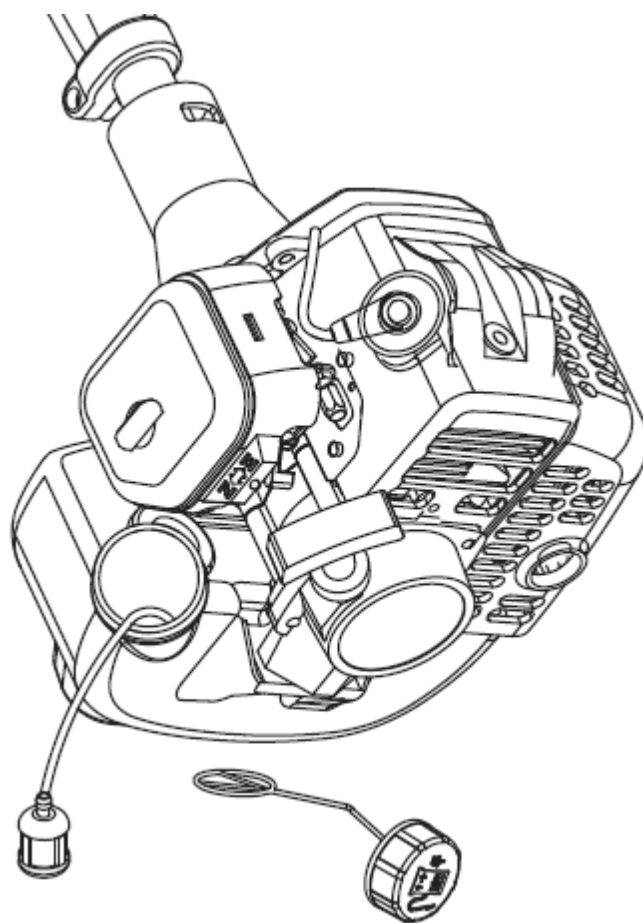

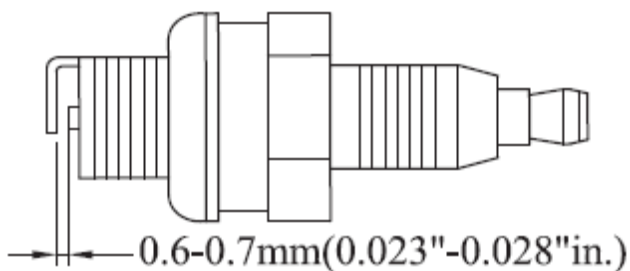

GYÚJTÓGYERTYA ELLENŐRZÉSE

- Ne szerelje ki a gyújtógyertyát forró motorból, mert megsérülhet a menet és a gyújtógyertya.

ZAVAROK ÉS ELHÁRÍTÁSUK MÓDJA

- Ha a gyújtógyertya olajlerakódástól erősen szennyezett, tisztítsa meg vagy cserélje ki.
- Ha elkopott a gyújtógyertya központi elektródája, cserélje ki a gyújtógyertyát.
- A gyújtógyertya elektródatávolsága: 0,6 - 0,7 mm
- Meghúzási nyomaték: 145 - 155 kg/cm

SZÁLLÍTÁS JÁRMŰVEL ÉS KÉZBEN

- Az eszközt vinni, szállítani, a késétető felhelyezése után szabad.

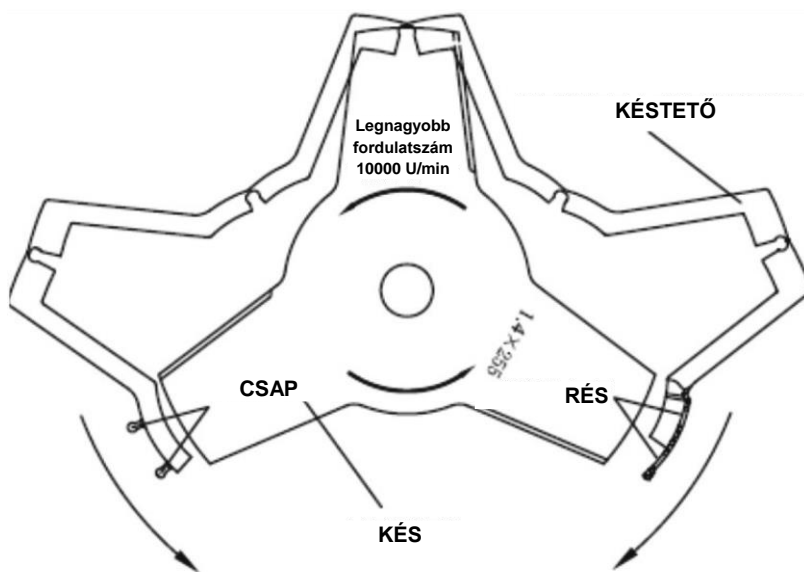

A KÉSTETŐ FELRAKÁSA

A KÉSTETŐ FELRAKÁSA

Képezzen egy rést a tetőben, helyezze rá a késre, majd a biztosítócsapot tolja a résbe.

- Ha a készüléket másik munkaterületre kell vinni, ki kell kapcsolni a motort.
- A motor megállítása után még forró a kipufogó zajtompító. Soha ne érjen forró alkatrészekhez, pl. a kipufogó zajtompítóhoz.

- Győződjön meg róla, hogy nem folyik üzemanyag az üzemanyag tartályból.

HOSSZÚ TÁVÚ RAKTÁROZÁS

- Szükség esetén végezze ez a készülék ellenőrzését, tisztítását és javítását.
- Távolítsa el az üzemanyagot az üzemanyag tartályból.
- Indítsa el a motort, hogy elfogyassza az üzemanyag vezetékekben és a karburátorban maradt üzemanyagot. Csavarja ki a gyújtógyertyát, öntsön egy teáskanál tiszta motorolajat a hengernyílásba a gyújtógyertyához és csavarozza vissza a gyújtógyertyát a hengerbe. A készüléket száraz, tiszta, pormentes helyen tárolja.

Az olyan PROBLÉMÁKAT, mint az indítási sebesség, a motor szabálytalan futása vagy a teljesítményi problémák, könnyen elkerülhetők, ha minden üzemeltetési előírást és karbantartási eljárást gondosan betart.

Ha nem előírászerűen működik a motor, ellenőrizze a következőket:

- Ellenőrizze, hogy rendben van-e az üzemanyag rendszer és jut-e üzemanyag a motorba.
- Ellenőrizze, hogy rendben van-e a gyújtásrendszer és ad-e szikrát a gyújtógyertya.
- Ellenőrizze, hogy a megfelelő nyomást mutatja-e a motor.

NEM INDÍTHATÓ A MOTOR

- Nincs üzemanyag az üzemanyag tartályban.
- Ellenőrizze, hogy friss és tiszta-e az üzemanyag.
- Ellenőrizze, hogy tiszta-e az üzemanyag. (Szükség esetén cserélje ki.)
- Győződjön meg róla, hogy tiszták-e a szűrőbetétek.
- Használjon új, helyes elektródatávolságú gyújtógyertyát.
- A készüléket komoly problémája esetén ne javítsa saját maga, hanem forduljon engedélyezett kereskedőhöz vagy vevőszolgálathoz.

HIBAKERESÉSI ÚTMUTATÓ

1. NEM INDÍTHATÓ A MOTOR

Jelek		Valószínű ok		A probléma megoldása	
A henger normál kompressziós nyomása	Gyújtógyertya rendszerben	Probléma az üzemanyag rendszerrel		Nincs üzemanyag az üzemanyag tartályban.	Töltsön be üzemanyagot
				Eltömődött üzemanyag szűrő	Tisztítsa meg az üzemanyag szűrőt
		Üzemanyag rendszer rendszerben	Üzemanyag	Üzemanyag erősen szennyezett	Üzemanyag csere
				Víz az üzemanyagban	Üzemanyag csere
				Túl sok az üzemanyag a hengerben	Szerelje ki és szárítsa meg a gyújtógyertyát
				Helytelen üzemanyag-keverék arány	Helyes arányban keverje az üzemanyagot
	Üzemanyag rendszer rendszerben	Nagyfeszültségi kábel a gyújtógyertyán rendszerben	Gyújtógyertya	Lerakódás szennyezi a gyújtógyertyát	Távolítsa el a lerakódásokat
				Sérült a gyújtógyertya szigetelése	Gyújtógyertya csere
				Elektródatávolság túl kicsi vagy túl nagy	Állítsa be a gyújtógyertya elektródatávolságát (0,6 - 0,7 mm)
				Meghibásodott a gyújtógyertya nagyfeszültségi kábele	Sérült vagy meglazult nagyfeszültségi kábel
		Meglazult gyújtótekerics	Meghúzás		
Üzemanyag rendszer rendszerben	Gyújtórendszer rendszerben	Lecsökkent a kompresszió		Dugattyúgyűrű elkopott	Csere
				Dugattyúgyűrű eltörött	Csere
				Dugattyúgyűrű besült	Szüntesse meg a meghibásodást
				Gyújtógyertya laza	Meghúzás
				Tömítetlenség a henger és a forgattyúház között	Szüntesse meg a meghibásodást
		Kompresszió normál		Rossz a kapcsolat a nagyfeszültségi kábel és a gyújtógyertya között	Húzza meg a nagyfeszültségi kábel végét
				A kapcsoló hibás vagy zárlatos	Javítsa meg vagy cserélje ki

2. ALACSONY TELJESÍTMÉNY

Jelek	Valószínű ok	A probléma megoldása
Láng keletkezik a fordulatszám növekedésétől	Eltömődött az üzemanyag szűrő, túl kevés az üzemanyag	Tisztítsa meg az üzemanyag szűrőt, állítsa be a karburátort
Füst, visszacsapó gyújtás	Kipufogó eltömődött a lerakódástól	Távolítsa el a lerakódásokat
Lecsökkent a kompresszió	Dugattyú, dugattyúgyűrű, henger elkopott	Cserélje ki a dugattyúkat és a dugattyúgyűrűt
A motor nem tömített	Tömítetlenség a henger és a forgattyúház között	Javítsa meg
Forgattyústengely csapágy tömítetlen	Tömítés meghibásodott	Cserélje ki a tömítést
	Motor túlmelegszik	Kerülje a motor hosszú, nagyfordulatszámú járatását és erős terhelését
	Lerakódástól szennyezett az égéstér	Távolítsa el a lerakódásokat

3. INSTABIL MOTORMENET

Jelek	Valószínű ok	A probléma megoldása
Kopogó zaj a motorból	Dugattyú, dugattyúgyűrű, henger elkopott	Cserélje ki a dugattyúkat és a dugattyúgyűrűt
	Dugattyúk, dugattyúcsapok elkoptak	Cserélje ki a dugattyúcsapot és a dugattyút
	Forgattyústengely-csapágy elkopott	Cserélje ki a csapágyat
Fémes kopogó zaj a motorból	Motor túlmelegszik	Kerülje a motor hosszú, nagyfordulatszámú járatását és erős terhelését
	Lerakódástól szennyezett az égéstér	Távolítsa el a lerakódásokat
	Nem megfelelő típusú benzin	Megfelelő oktánszámú benzint használjon
Kihagy a gyújtás	Víz az üzemanyagban	Üzemanyag csere
	A gyújtógyertya elektródák nem megfelelő távolsága	Állítsa be a gyújtógyertya elektródák távolságát (0,6 - 0,7 mm)
	Megszakító érintkezők távolsága nem megfelelő	Állítsa be a megszakító érintkezők távolságát (0,3 - 0,4 mm)

4. MOTOR HIRTELEN MEGÁLL

Valószínű ok	A probléma megoldása
Üzemanyag kifogyott	Töltsön be üzemanyagot
Lerakódás szennyezi a gyújtógyertyát, rövidzárlat	Távolítsa el a lerakódásokat
Leoldottak a gyújtógyertya nagyfeszültségi kábelei	Csatlakoztassa a kábelt

Prevod izvornih navodil

Bencinska kosilnica na nitko

Model: RPB 260



Proizvajalec:

GARLAND distributor, s.r.o., Šturmová 1307, 50601 Jičín, Česká republika

POZOR



Pred uporabo bencinskega obrezovalnika ta navodila skrbno preberite in se seznanite z načinom pravilne uporabe.

Navodila imejte vedno pri roki.



UVOD

Zahvaljujemo se vam za nakup našega bencinskega obrezovalnika. V tem besedilu bomo opisali, kako pravilno uporabljati to napravo. Pred uporabo obrezovalnika, natančno preberite ta navodila za uporabo naprave in tako zagotovite njeno varno ter pravilno uporabo. Zaradi nenehnih izboljšav izdelka in sprememb tehničnih podatkov, lahko pride do odstopanja med dejansko napravo ter podatki v tem priročniku. Prosimo, da to dejstvo sprejmete kot dobronamerno.

Model	RPB 260	
Suha teža [kg]	6,5	
Motor	Model	2-taktni bencinski motor
	Prostornina valja [cm³]	26
	Maks. moč [kW/HP]	0,7 /1 (7500 vrt/min)
	Pogonsko gorivo	Mešanica (bencin 40: olje 1)
	Rezalni nož	Premer 25,5 cm/3 zobje/luknja 25,4 mm
	Red rezanja	5 x 2,4 mm, širina reda 4 3 cm
Prostornina rezervoarja za gorivo [l]	0,45	
Smer vrtenja glave	Proti desni (gledano s položaja uporabnika)	
Raven zvočnega tlaka LpA)	99,4 dB(A), K=3 dB(A)	
Raven zvočne moči LwA:	110,3 dB(A) , K=3 dB(A)	
Vibracije na ročajih:	8,43 ² m/s , K=1,5 ² m/s	

Pridržujemo si pravico do sprememb tehničnih parametrov.

OPIS

Napravi so priložena VARNOSTNA NAVODILA. Prosimo, da pred uporabo preberete ta navodila in jih shranite za kasnejšo uporabo ter se seznanite s pravilnim postopkom za pravilno in varno uporabo naprave.

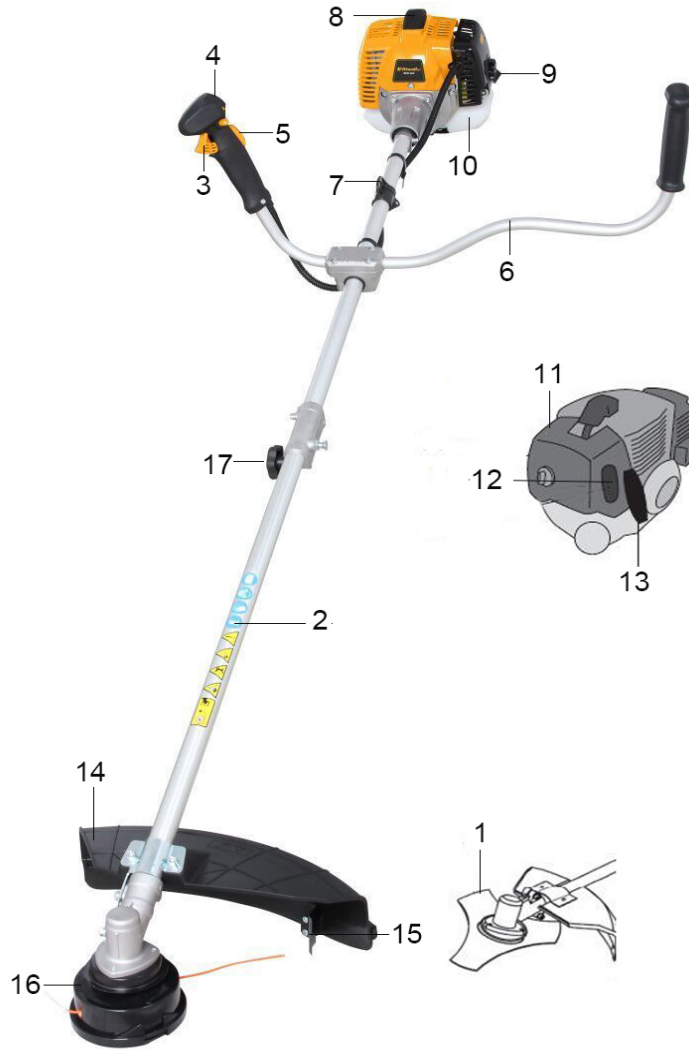

1. REZILA - Vrtljivo rezilo za travo, debelejšje bilke ali grmičevje. Rezilo morate ustrezno namestiti na vreteno ter pritrditi kovinski pokrov, napravo pa med delom držite le za ročaj v obliki črke U.
2. SESTAV POGONSKE GREDI - Sestav je posebej zasnovan v obliki gibljivega pogonskega elementa.
3. ROČICA ZA PLIN - Fleksibilno nameščena stikala, ki se po sprostitvi vrnejo v položaj prostega teka. Za postopno povečevanje števila vrtljajev, počasi potiskajte ročico naprej, da se vzpostavi optimalni način delovanja.
Ob zagonu motorja, naj bo ročica delno aktivirana.
4. STIKALO ZA ZAGON - Potisnite stikalo na zgornjem delu ohišja naprej.
S pomikom stikala NAPREJ se vzpostavi stanje pripravljenosti za delovanje, s premikom stikala nazaj, se naprava ustavi.
5. VARNOSTNA ROČICA - To ročico stisnite, če želite povečati število vrtljajev.
6. ROČAJ U-OBLIKE - Ta ročaj lahko prilagodite potrebam uporabnika.
7. RAMENSKI PAS - Pripomoček za obešanje enote na ramo, nastavite želeno dolžino.

8. POKROV REZERVOARJA ZA GORIVO

9. ROČNA ČRPALKA - Ko pritisnete nanjo z roko (pred zagonom od 7 do 10-krat pritisnite nanjo) se zrak in staro gorivo odvedeta iz sistema za gorivo, uplinjač pa se napolni z novim gorivom.

10. REZERVOAR ZA GORIVO - Vsebuje gorivo in filter goriva.

11. POKROV ZRAČNEGA FILTRA - Vsebuje zamenljiv filtrirni element.

12. DUŠILNA LOPUTA - Ročica za prestavljanje se nahaja na zgornjem delu pokrova zračnega filtra.

HLADEN ZAGON - Ob hladnem zagonu, pomaknite ročico navzgor in zaprite loputo dušilne lopute. Za delovanje motorja, pritisnite ročico navzdol v položaj (RUN).

13. ROČICA ZA ZAGANJANJE - Počasi in odločno povlecite za ročico tolikokrat, da se motor zažene, nato ročico počasi spustite v prvotni položaj. Ročico pustite, da se samodejno vrne v prvotni položaj, pri tem naj NE OPLETA. To bi lahko poškodovalo zaganjalnik.

14. VAROVALO - Slednje je nameščeno neposredno nad rezalno glavo. Služi kot zaščita uporabnika pred poškodbami. Naprave ne uporabljajte brez nameščenega varovala.

15. REZALNI NOŽ - Skrajša najlonsko nitko na pravilno dolžino - 178 mm. Pri obrezovanju, držite rezalno glavo v smeri rezanja. Najlonska nitka se med delovanjem samodejno odvija. Če napravo uporabljate brez rezalnega noža, se najlonska nitka preveč podaljša (več kot 178 mm), zato se motor preobremeni in začne počasneje delovati, lahko se celo pregreje in poškoduje.

16. GLAVA NAJLONSKE NITKE - Vsebuje zamenljivo vreteno. Če s spodnjim delom rezalne glave trčite ob podlago, se, pri običajni hitrosti vrtenja glave, najlonska nitka podaljša.

17. Povezovalna cev - služi za povezavo med zgornjim in spodnjim delom naprave.

SLIKOVNO OPOZORILO

Ker je motor obrezovalnika zelo močan, deluje pri visoki hitrosti, rezalnik ima nameščeno tudi orodje za hitro rezanje, morate pri uporabi upoštevati posebna varnostna navodila, kajti tako bistveno zmanjšate tveganje za poškodbe. Ta navodila pred uporabo naprave pozorno preberite. Seznanite se z delovanjem elementov za upravljanje in s pravilno uporabo te naprave. Podučite se o tem, kako to napravo lahko hitro izklopite in kako jo lahko hitro odložite.



Ta simbol opozori upravljavca v smislu OPOZORILA in kaže na situacije, ki lahko povzročijo RESNE POŠKODBE.



NOSITE ZAŠČITO ZA UŠESA.



NOSITE ZAŠČITNE ROKAVICE.



POZORNO PREBERITE navodila za uporabo in priročnik z varnostnimi navodili.



VEDNO NOSITE ZAŠČITNA OČALA IN ZAŠČITO SLUHA.



ČE GROZI NEVARNOST ZA POŠKODBE ZARADI LETEČIH PREDMETOV, NOSITE ZAŠČITNO ČELADO



Pred čiščenjem rezila, razstaviti ali prilagodite VEDNO USTAVITE MOTOR in se prepričajte, da se je orodje popolnoma zaustavilo.



PRISOTNI NAJ BODO OD DELUJOČE NAPRAVE ODDALJENI VSAJ 15 METROV.



OPOZORILO! Naprave nikoli ne predelujte. Nepravilna uporaba naprave lahko povzroči HUDE POŠKODBE ALI SMRT.



OPOZORILO! IZOGIBAJTE SE STIKU REZIL S TRDIMI PREDMETI.



OPOZORILO - NEVARNOST

Izpušni plini iz motorja te narave vsebujejo kemične snovi, ki lahko povzročajo raka, poškodbe pri novorojenčkih in druge zdravstvene težave.

Tehnični podatki, opisi in ilustracije v tem priročniku temeljijo na informacijah, ki so bile na voljo v času tiskanja tega priročnika. Pridržujemo si pravico do sprememb tehničnih podatkov. V ilustracijah, so lahko prikazane naprave ali oprema, ki ni vključena v standardno dobavo.



VARNOSTNI PREDPISI IN UKREPI

Pri uporabi naprave vedno upoštevajte predpisane varnostne ukrepe. S to napravo morate - tako, kot z vsako visoko zmogljivo napravo - ravnati previdno. POSKRIBITE, DA NE BOSTE SPRAVLJALI V NEVARNOST NITI SEBE, NITI DRUGIH. Upoštevajte te osnovne varnostne predpise. Ne dovolite, da bi to napravo uporabljale osebe, ki niso v celoti seznanjeni s pravili uporabe te naprave, ki niso prebrale in temeljito preučile navodil za uporabo in niso ustrezno usposobljene.

- Vedno nosite zaščitna očala ali vizir. Poskrbite, da boste med uporabo naprave ustrezno oblečeni, v oprijetih oblačilih in brez nakita, kajti vsi ohlapni kosi le zlahka ujamejo v vrtljive se dele naprave. Vedno nosite varne, čvrste čevlje z neдрsečim podplatom. Dolgi lasje morajo biti speti. Priporočljivo je, da pri delu z letečimi delci ustrezno zaščitite stopala in noge.
- Preverite privitost in brezhibnost delov naprave (matice, vijaki itd.). Vse nepravilnosti pred uporabo ustrezno odpravite.
- Nikoli ne uporabljajte nepriporočene opreme. V nasprotnem primeru lahko pride do resne poškodbe upravljavca ali drugih prisotnih in poškodbe enote.
- Prepričajte se, da na ročajih ni ostankov olj ali goriva.
- Napravo vedno uporabljajte le z nameščenim in pravilno nastavljenim ramenskim pasom.
- Pri pripravi gorivne mešanice in točenju goriva v rezervoar, ne kadite.
- Nikoli ne pripravljajte gorivne mešanice v zaprtem prostoru ali v bližini odprtega ognja. Poskrbite za ustrezno zračenje.
- Gorivno mešanico shranjujte v ustrezno označenih posodah, namenjenih in odobrenih za takšno uporabo.
- Nikoli ne odpirajte pokrovčka rezervoarja za gorivo, če motor deluje.
- Motorja nikoli ne zaganjajte v zaprtem prostoru ali zgradbi. Izpušni plini vsebujejo ogljikov monoksid, ki je zelo strupen.

- Nikoli ne poskušajte prilagajati motorja medtem, ko naprava deluje in je obešena na ramo upravljavca. Motor prilagajajte le, če je naprava trdno postavljena na podlago.
- Naprave nikoli ne izklopite tako, da jo povlečete za vrvico za zaganjanje.
- Napravo dvigujte le za ročaj.
- Medtem, ko motor deluje, naprave ne odlagajte (tudi če je v prostem teku).
- Redno preverjajte brezhibnost opreme in njenih sestavnih delov ali napeljave.
- Obrezovalnika ne uporabljajte, če je poškodovan ali prekomerno obrabljen. Nikoli ne odstranjujte zaščitnih elementov. V nasprotnem primeru lahko pride do resne poškodbe upravljavca ali drugih prisotnih in poškodbe enote.
- Pred začetkom dela, preverite stanje delovnega območja in odstranite vse predmete, ki bi se lahko ovili okoli rezalne glave. Prav tako odstranite vse predmete, ki bi jih naprava lahko izvrгла.
- Preprečite dostop otrokom. Prisotni morajo biti oddaljeni vsaj 15 metrov, varno oddaljeni od delovnega območja.
- Naprave nikoli ne puščajte brez nadzora.
- Napravo uporabljajte le za predpisan namen. Napravo uporabljajte le za namene, opisane v tem priločniku.
- Med delom se ne naprezajte prekomerno. Vedno ohranajte stabilen položaj in ravnotežje. Naprave ne uporabljajte, če stojite na lestvi ali na drugi nestabilni površini.
- Med delovanjem naprave, imejte roke in noge varno oddaljene od rezalne glave.
- Te naprave ne uporabljajte kot pripomoček za pometanje.
- Naprave ne uporabljajte, če ste utrujeni ali bolni, oziroma pod vplivom zdravil, mamil ali alkohola.
- Uporabljajte le brezhibne rezalne glave. Če nitka rezalne glave pride v stik s kamnom ali drugo oviro, ustavite motor in preverite stanje nitke rezalne glave. Poškodovane ali okvarjene rezalne glave z najlonsko nitko ne smete uporabljati.

UPOŠTEVAJTE POMEMBNE VARNOSTNE INFORMACIJE.

- Naprave ne shranjujte v zaprtem prostoru, v katerem bi bencinski hlapi lahko prišli v stik z odprtim ognjem, grelniki, kotli, pečmi itd. Napravo shranjujte le v zaklenjenem in dobro zračenem prostoru.
- Prepričajte se, da je naprava v brezhibnem stanju in zagotavlja zahtevano moč na varen način.
- Očistite celotno napravo, zlasti rezervoar za gorivo, bližnje dele in zračni filter.
- Pred točenjem goriva počakajte, da se motor zaustavi in ustrezno ohladi. Nikoli ne točite goriva, če motor deluje ali je še vroč. Če se gorivo razlije, temeljito očistite vse razlito gorivo ter šele nato zaženite motor.
- Med delom bodite vedno varno oddaljeni od prisotnih, na razdalji vsaj 15 metrov.
- Če se vam kdorkoli približa, ugasnite napravo in poskrbite za varnost. Pazite, da ne boste prestrašili uporabnika naprave, kajti to lahko privede do nevarnih situacij.
- Rezalne glave z najlonsko nitko se med delovanjem nikoli ne dotikajte. Če je potrebna prilagoditev zaščitnega pokrova ali rezalne glave z najlonsko nitko, se prepričajte, da ta se motor in rezalna glava z najlonsko nitko zaustavila.
- Če se boste prestavili na drugo mesto, obvezno ugasnite motor.
- Poskrbite, da rezalna glava z najlonsko nitko ne bo prišla v stik s kamni ali s tlemi. Grobo ravnanje z napravo brez razloga vodi do skrajšanja življenjske dobe in predstavlja tudi nevarnost za vas in druge prisotne.
- Bodite posebej pozorni na slabo pritrjene in vroče dele naprave. Če opazite težave z napravo, takoj prenehajte z delom in opravite temeljit pregled. Če je treba, naj napravo pregleda pooblaščen servisier. Nikoli ne uporabljajte naprave na način, ki bi lahko privedel do poškodb.
- Ob zaganjanju ali med delovanjem naprave se nikoli ne dotikajte delov, ki so vroči, predvsem izpuh, visokonapetostni kabli ali vžigalna svečka.
- Po izklopu naprave, so deli izpušnega sistema še vedno zelo vroči. Napravo odlagajte na mesta, kjer ni nevarnosti vžiga, nikakor pa ne blizu vnetljivih snovi (suha trava), vnetljivih plinov ali tekočin.
- Bodite še posebej previdni, če napravo uporabljate v dežju ali takoj po prenehanju, kajti tla so tedaj zelo spolzka.
- Če med delom zdrsnete, takoj izpustite ročico za plin.
- Prepričajte se, da je naprava v brezhibnem stanju.
- Pred nastavljanjem ali popravili naprave snemite napajalni kabel vžigalne svečke.
- Če nameravate napravo za dlje časa skladiščiti, izpraznite rezervoar za gorivo in uplinjač, vse dele očistite, enoto postavite na varno mesto in se prepričajte, da je motor pravilno ohladi.

- Redno izvajate predpisane preglede in tako zagotovite varno ter učinkovito delovanje naprave. Za popoln pregled naprave, se obrnite na pooblaščen servisni center.
- Med delovanjem naprave naj bo napajalni kabel proč od rezil.
- Pri nekaterih uporabnikih se zaradi vibracij naprave lahko pojavi otrplost dlani, imenovana Raynaudov pojav. Vibracije in mrzle temperature lahko povzročijo mravljinice in pekoč občutek v prstih, kasnejši bled videz in njihovo neobčutljivost na dražljaje. Zaradi preprečevanja tovrstnih težav, priporočamo, da upoštevate ter izvedete naslednje varnostne ukrepe. Poskrbite, da bo vaše telo zaščiten pred mrazom, predvsem glava, vrat, noge, gležnji, roke in zapestji. Z rednimi odmori med delom poskrbite za ustrezno razgibanje, predvsem pa med delom ne kadite. Omejite število delovnih ur. Močno obremenjujoče dejavnosti razporedite na več dni.

Če imate neprijeten občutek in opazite pordelost ter otekanje prstov, se pred nadaljevanjem dela posvetujte z zdravnikom.

- Med uporabo naprave nosite zaščito za ušesa, saj lahko visoka raven hrupa privede do poškodb, na dolgi rok pa celo do izgube sluha. Priporočamo, da pri obrezovanju podrasti in grmičevja uporabite zaščito celotnega obraznega predela.
- Nosite močne, dobro oprijemljive delovne rokavice, ki omogočajo, da obrezovalnik varno držite za ročaje. Rokavice blažijo tudi prenos vibracij na vaše roke.



• **OPOZORILO:** Neustrezno odložena naprava tudi po končanem delu lahko še vedno predstavlja nevarnost za poškodbe.

Napotek: Hrup in vibracije

1. Če napravo uporabljate pri nižjih vrtljajih, lahko tako zmanjšate raven hrupa in vibracij.
2. Zaradi razblijitve neželenega hrupa, morate napravo vedno uporabljati na odprtem.

3. Togo pritrjen ročaj prenaša več vibracij.

4. Napravo uporabljajte le podnevi, ko hrup ni tako moteč za druge.

5. Med uporabo naprave, uporabljajte osebno varovalno opremo, kot so zaščitne rokavice in zaščita sluha.

6. Ta naprava ni namenjena za profesionalno uporabo in ne za daljše, neprekinjeno delovanje.

7. Zaradi zagotavljanja zdravja uporabnika in skrbi za dolgo življenjsko dobo naprave, slednje ne uporabljajte neprekinjeno dlje kot 10 minut in ne dlje kot 2 uri na dan.

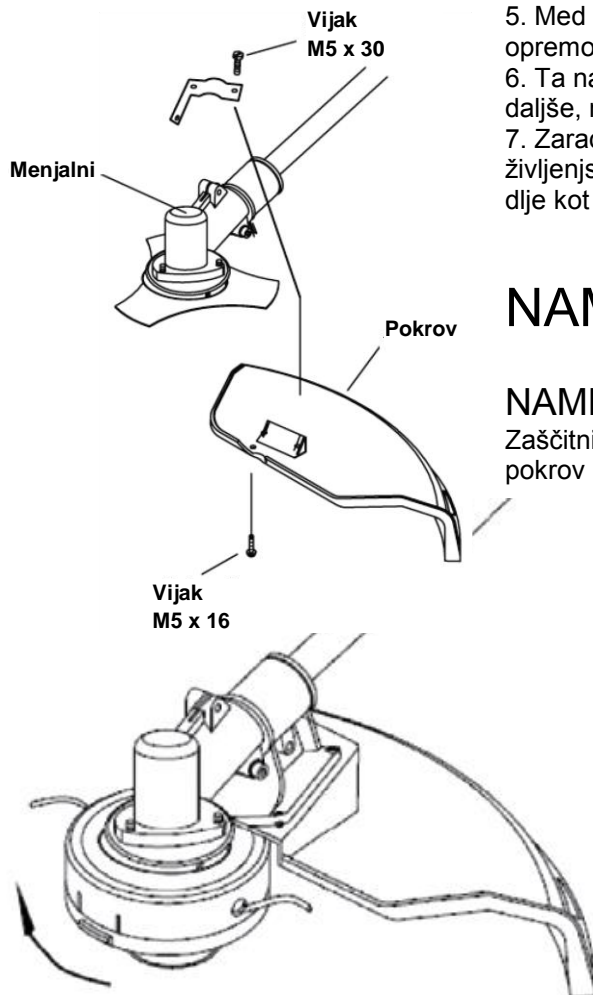

NAMESTITEV

NAMESTITEV PLASTIČNEGA POKROVA

Zaščitni pokrov pritrдите s priloženimi vijaki na nosilce. Ko pokrov naravnate v želeni položaj, privijte vijake.

OPOZORILO - POZOR



NAMEŠČANJE REZALNE GLAVE Z NAJLONSKO NITKO

Poravnajte odprtino spojne plošče z odprtino na gredi in namestite varnostno napravo.

Privijte glavo na gred (v smeri urinega kazalca), z ustreznim momentom. Odstranite varnostno napravo.

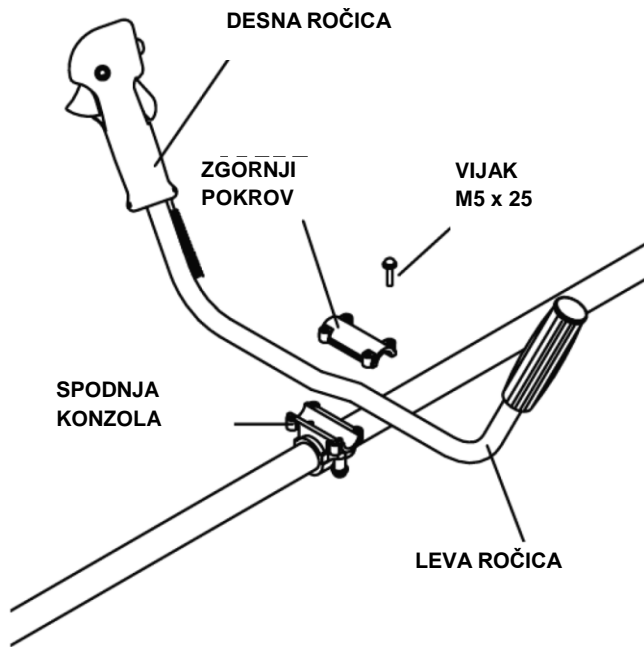

SESTAVLJANJE ROČAJA

Ročaj vstavite v držalo. Prilagodite ga v udoben delovni položaj in privijte štiri vijake M5 × 25.

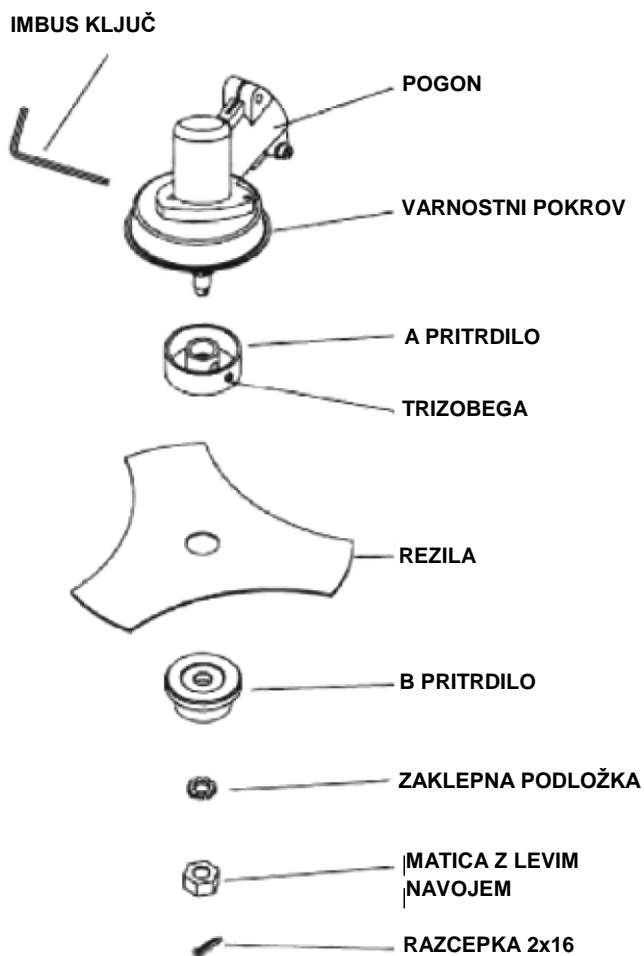

NAMESTITEV REZILA

Trizobo rezilo namestite na nosilec A , nato pritrdite nosilec B in natakните zobnik.

Sklop potem pritrdite z matico, ki ima levi navoj.

Nosilec A poravnajte z odprtino pogonu in privijte imbus vijak s ključem, premera 4 mm.

Poskrbite, da bo imbus vijak temeljito privit.

Uporabite razcepko 2 × 16 in jo fiksirajte.



**OPOZORILO -
POZOR**

**PREKOMERNE VIBRACIJE – TAKOJ
UGASNITE MOTOR**

Močne vibracije pomenijo, da rezilo n pravilno nameščeno - v tem primeru napravo nemudoma izklopite in preverite pritrditev rezila. Če rezilo ni pravilno nameščeno, to lahko privede do poškodb. Za vzdrževanje in servisiranje naprave, uporabljajte le originalne dele proizvajalca.

PRAVILA ZA VARNO UPORABO

OPOZORILO - POZOR

Vse kosilnice in motorne kose lahko so izpostavljene poškodbam zaradi majhnih kamnov, kovinskih predmetov in drugih manjših predmetov ter vejevja. Pred začetkom dela, si pozorno preberite pravila za varno uporabo. Poleg tega, sledite navodilom v navodilih za uporabo.

Pozorno preberite navodila za uporabo. Seznanite se z delovanjem elementov za upravljanje in s pravilno uporabo te naprave. Naučite se, kako napravo hitro ustavite in ugasnite motor. Naučite se, kako napravo lahko hitro odložite.

Naprave ne sme uporabljati nihče, ki ni ustrezno podučen ter usposobljen za njeno uporabo.

Pred začetkom dela poskrbite za ustrezna zaščitna sredstva.

Poskrbite za zaščito pred letečimi delci ali predmeti. Poskrbite, da se v bližini delujoče naprave nihče ne nahaja, še posebej ne otroci ali domače živali. Nikoli ne dovolite, da bi napravo uporabljali ali se z njo celo igrali otroci.

Nikoli ne dovolite, da bi napravo kdorkoli uporabljal na nevaren način, v neustreznem območju.

Neustrezno območje je območje s polmerom 15 metrov od delujoče naprave (približno 16 korakov).

Poskrbite, da bodo prisotni nosili ustrezno varnostno opremo, predvsem zaščito za oči. Če morate napravo uporabiti v območjih, kjer so drugi, z napravo delajte pod nizkimi vrtljaji, kajti tako je manjša nevarnost izmetavanja letečih delcev.

Preden začnete uporabljati napravo, se prepričajte, če stikalo za varnostni izklop deluje pravilno.

Uporabljate lahko le brezhibno napravo, z delujočim varnostnim stikalom.

Rezilo se mora ustaviti takoj, ko sprostite stikalo in motor deluje v prostem teku.



OPOZORILO - POZOR

Nosite čelado, zaščito za oči, zaščito obraza in sluha, primerno obutev, ki zagotavlja trden oprijem na spolzkih površinah. Ne nosite kravate, nakita in ohlapnih oblačil, saj bi se ti lahko ujeli v premikajoče se dele naprave. Ne nosite odprte obutve, nikakor med uporabo naprave ne bodite bos ali v kratkih hlačah. V določenih situacijah, morate nositi celotno zaščito obraza in glave. Zavarujte se pred povratnim udarcem ali urezninami.

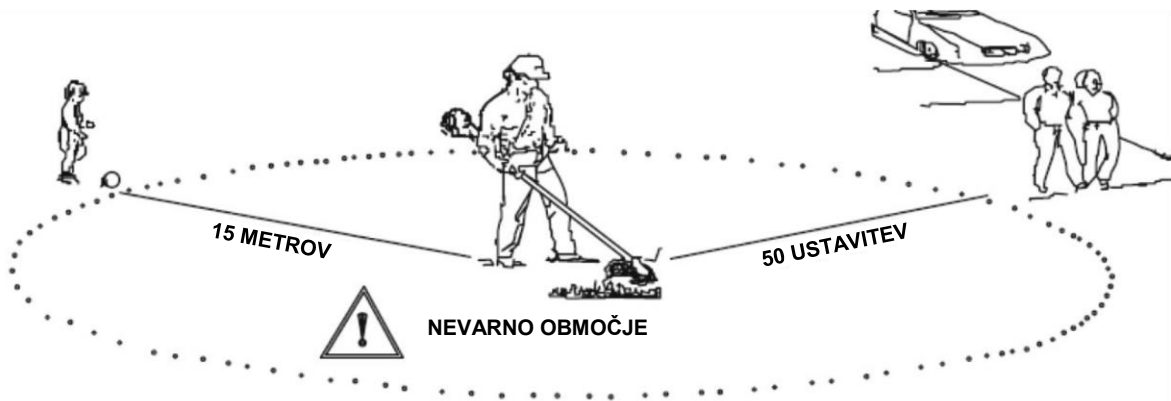

V NEVARNEM OBMOČJU S POLMEROM 15 METROV OD DELUJOČE NAPRAVE, SE LAHKO ZADRŽUJE LE NJEN UPRAVLJAVEC.

UPRAVLJAVEC NAPRAVE MORA MED DELOM NOSITI USTREZNO ZAŠČITNO OPREMO ZA OBRAZ, OČI, UŠESA, STOPALA, NOGE IN TELO. OSEBE, KI SE ZADRŽUJEJO V BLIŽINI DELUJOČE NAPRAVE, MORAJO PAZITI, DA VANJE NE PRILETI LETEČI DELEC, KI GA IZVRŽE NAPRAVA. Z ODDALJENOSTJO OD NEVARNEGA OBMOČJA, SE ZMANJŠUJE TUDI TVEGANJE ZA POŠKODBE.



UPORABA REZALNE GLAVE Z NAJLONSKO NITKO

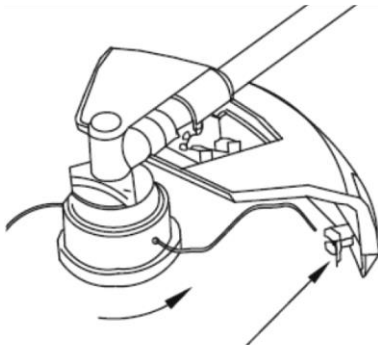

REZALNI NOŽ NAJLONSKE NITKE

Rezalno glavo OBRNITE V NASPROTNI SMERI.
REZALNI NOŽ se nahaja na levi strani pokrova.



OPOZORILO - POZOR

Pri uporabi rezalne glave z najlonsko nitko, morate uporabiti desni zaščitni pokrov. Če je odvite preveč najlonske nitke, se slednja lahko zaplete. Kadar uporabljate rezalno glavo z najlonsko nitko, uporabljate zaščitni pokrov, s polmerom reda rezanja.

Pri tovrstnih obrezovalnikih je praviloma vgrajen rezalni nož, ki odreže najlonsko nitko tik OB OBODU pokrova in tako poskrbi, da se slednja nenehno OBNAVLJA (glejte sliko). Odrezani deli najlonske nitke se SAMODEJNO IZVRŽEJO.

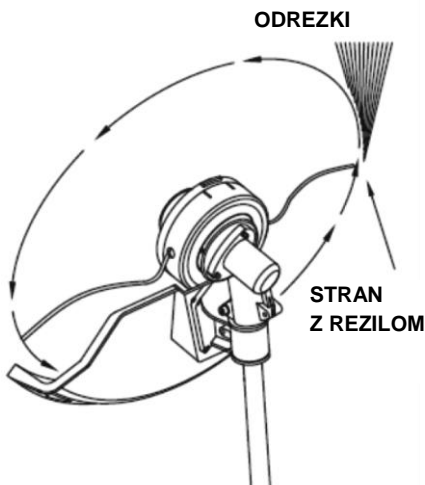

VRTENJE V SMERI URINEGA KAZALCA



OPOZORILO - POZOR

Nagib rezalne glave z najlonsko nitko v napačni smeri nemogoči pravilno delovanje. Če med obrezovanjem držite rezalno glavo z najlonsko nitko vzporedno s tlemi, je rezanje enakomerno, po celotnem obodu. Odrezani material se bo pri tem IZMETAVAL skozi odprtino, če zmanjšate število vrtljajev motorja in obremenitev, se bo poraba nitke povečala.



OPOZORILO - POZOR

Uporabljajte le kakovostne najlonske nitke, s premerom 2,5 mm. Nikoli namesto najlonske nitke ne uporabljajte žice ali plastificirane žice. V rezalno glavo najlonske nitke lahko namestite le najlonsko nitko predpisane dimenzije.

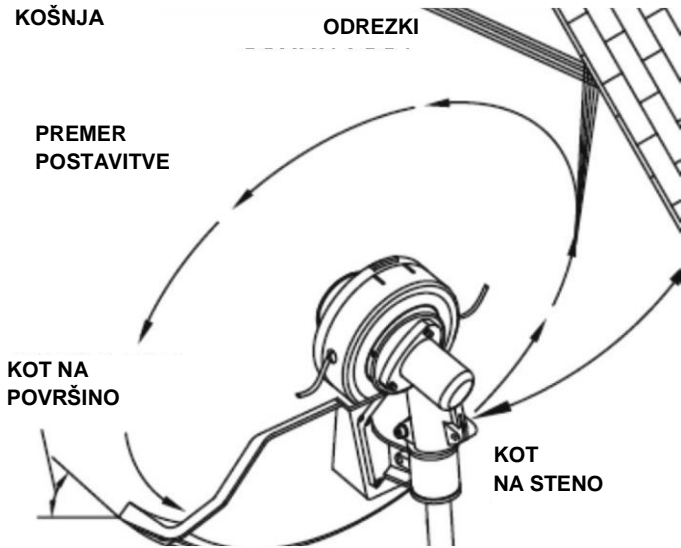

OPOZORILO - POZOR

Pri delu na odprtem in na peščenih površinah bodite zelo pazljivi, kajti najlonska nitka lahko izvrže kamenčke z visoko hitrostjo. Zato mora biti na napravi obvezno nameščen pokrov, ki ustavi vse tovrstne leteče predmete.

KOŠNJA:

Pred košnjo, si podrobno oglejte predel, ki ga boste kosili. Rezalno glavo držite skoraj vzporedno s tlemi, naj bo le malo nagnjena v smeri košnje, tako da odrezanih delov ne bo metalo proti vam. Pri košnji okoli ovir, kot so ograje, drevesa itd., nagnite napravo tako, da bo material izmetavalo proč od vas. Med košnjo se z napravo pomikajte počasi, pri tem pa pazite, da rezalna nitka ne bo zadevala ob ovire. Pazite, da z nitko ne boste trčili ob žičnate ograje. Če se boste z nitko približali žici, se ta lahko ovije okoli nje. Pri košnji lahko z napravo obrežete tudi tanjša stebela. Tanjša stebela odrežite čimbolj spodaj, kajti pri vrhu bi se nitka lahko ovila okoli. Namesto sunkovitega rezanja naenkrat, pustite, da najlonska nitka odreže steblo počasi.



OPOZORILO - POZOR

Nitke v nobenem primeru ne krajšajte bolj, kot jo odreže nož na varovalnem pokrovu.



PREPREČITE
STIK Z ŽICO

OBREZOVANJE ROBOV TRATE:

Pri obrezovanju robov trate, držite napravo pod ostrim kotom. Najprej obrežite zgornje plasti trate. Potem rez poravnajte vzporedno s pločnikom ali potjo. Pri obrezovanju robov trate, držite napravo pod ostrim kotom, obrnjeno tako, da se bodo morebitni izvrženi kamenčki ujeli pod varovalnim pokrovom. Med košnjo priporočamo, da si zagotovite takšen položaj, ki vam zagotavlja varno in učinkovito delo, upoštevajoč svojo postavo in spretnosti.



OPOZORILO - POZOR

Ne kosite blizu segmentiranih ograd. Uporabljajte primerno varovalno opremo. Ne kosite na mestih, kjer nimate zadostnega pregleda nad delovnim območjem.

POSKRbite, DA SE Z REZILOM NE BOSTE DOTIKALI
NASLEDNJIH PREDMETOV:



ŽICE

KOVINSKI PROFIL



GUMA

ZIDOVJE

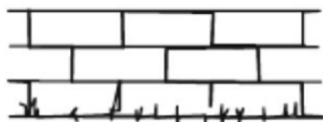

KAMNITE

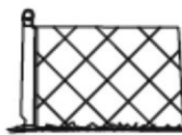

OGRAJE

NAMESTITEV REZILA

UPORABA REZILA

Na trgu je na voljo veliko različnih rezil, vendar se najpogosteje uporabljata naslednji dve vrsti: Čistilno REZILO služi za rezanje grmičevja in drugih rastlin s premerom do 19 mm. V napravo lahko namestite le eno vrsto trizobega rezila, premera 255 mm.

KROŽNO REZILO je namenjeno za rezanje rastlinja s premerom od 19 do 76 mm.



OPOZORILO - POZOR

Ramenski pas vedno nastavite tako, da boste z rezilom lahko nihali nekaj centimetrov od tal. Rezalna glava in kovinski zaščitni pokrov, ki preprečuje padanje odrezanega vejevja na rezilo, morata biti prilagojena tako, da služita svojemu namenu. Napravo imejte vedno obešeno na desni strani telesa.



OPOZORILO - POZOR

ČISTILNO REZILO NI NAMENJENO ZA REZANJE DREVES.

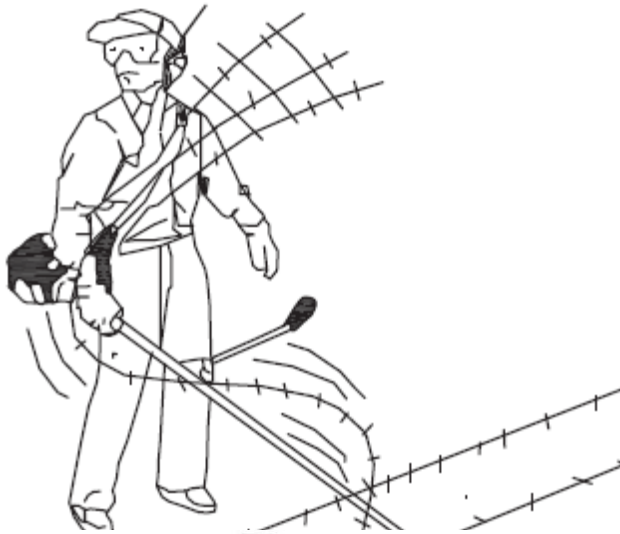

OPOZORILO - POZOR

Če opazite, da je rezilo topo ali poškodovano, takoj prekinite z delom. Pred začetkom dela preverite, če se na predelu, kjer boste rezali nahajajo ovire, kot so kamni, kovinski stebri ali deli ograd in žičnih mrež. Če ovir ne morete odstraniti, jih zavarujte tako, da nož ne bo mogel priti v stik z njimi. Stik rezila s kamni in kovinskimi predmeti lahko povzroči poškodbe rezila. Žice se lahko ujamejo rezalno glavo, se zapletejo ali izvržejo v zrak z visoko hitrostjo.



PRIMERI RAZLIČNIH REZANJ

KOŠNJA Z NIHANJEM

To opravilo izvajajte tako, da rezilo poravnate s podlago in z napravo počasi nihate proti rastlinju, ki ga želite rezati. Na ta način lahko izjemno učinkovito očistite zaraščene predele. Tovrstnega načina ne morete uporabljati za rezanje debelejših, olesenelih rastlin ali dreves.

NAPOTEK

Rezila za čiščenje ne morete uporabljati za rezanje olesenelih rastlin, če so slednje premera od 12 do 19 mm uporabite krožno rezilo. Rezanje lahko izvajate v eni ali v obeh smereh. Če boste rezali le v eni smeri, se bo razrezan material izmetaval proč od vas. To pomeni, da morate rezati z delom, ki je obrnjen proč od vas. Na strani rezanja, obrnite rezilo malenkost navzdol. Pri rezanju v obeh smereh se bodo odrezani deli rastlinja izmetavali neposredno proti vam.

ŽAGANJE

Žaganje debel in vej izvajajte s krožnim žaginim listom. Če pride do povratnega udarca, se pri tem lahko nož otopi, zato poskrbite, da boste uporabili ustrezno rezilo za dejanske okoliščine. Rastlinje, ki je debelejša od 76 mm, morate žagati s krožnim rezilom. Pred rezanjem morate ugotoviti naslednje: Ali je zagotovljenega dovolj prostora za umik rezila in odvajanje žagovine, in, ali obstaja nevarnost povratnega udarca zaradi ujetja rezila (žaginega lista).

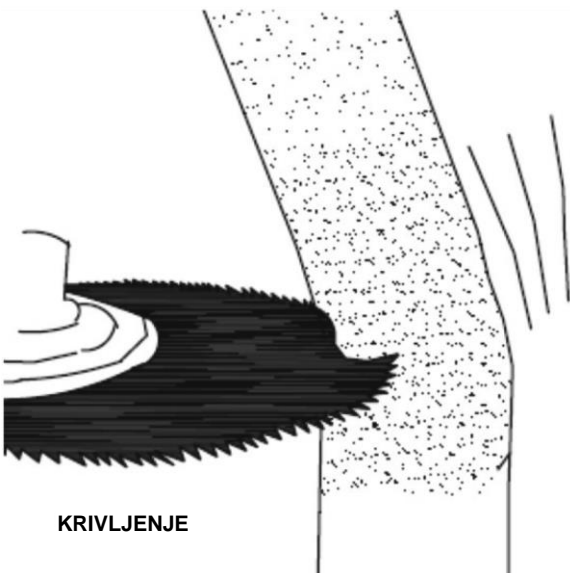

KRIVLJENJE



Drevesa vedno žagajte s strani, ki je nasprotna od smeri, v katero naj bi požagano drevo padlo. Če se rezilo med žaganjem ujame v material, ki ga režete, lahko pride do ukrivitve rezila, povratnega udarca in odboja naprave. Delajte tako, da bodo sile na rezilo čim manjše. Ko začnete z rezanjem, ne spreminjajte smeri rezanja. Poskrbite, da ne bo prihajalo do preobremenitev rezila, saj bi se slednje pri tem lahko ujelo, upognilo ter zvilo.



OPOZORILO

REZERVOAR Z AGORIVO

- Rezervoarja za gorivo nikoli ne napolnite prekomerno, preko roba vratu.
- Rezervoarja za gorivo nikoli ne polnite v zaprtih ali slabo zračenih prostorih.
- Goriva nikoli ne točite blizu odprtega ognja ali virov iskrenja.
- Pred zagonom motorja poskrbite, da boste temeljito obrisali morebitno razlito gorivo.
- Goriva nikoli ne točite, če je motor vroč.

- **Pred zagonom naprave preverite, če ste v rezervoar natočili ustrezno gorivno mešanico!**

Ta naprava uporablja gorivno mešanico neosvinčenega bencina in visoko kakovostnega olja za motorje z visokimi vrtljaji. Za pripravo gorivne mešanice uporabljajte le bencin in olje za dvotaktne motorje, ki ne vsebuje etanola ali metanola (vrste alkohola). Uporabite bencin z oktanskim številom najmanj 91, za katerega ste prepričani, da je kakovostno. Če ne boste upoštevali teh priporočil, obstaja nevarnost poškodb sistema za gorivo in drugih delov motorja.

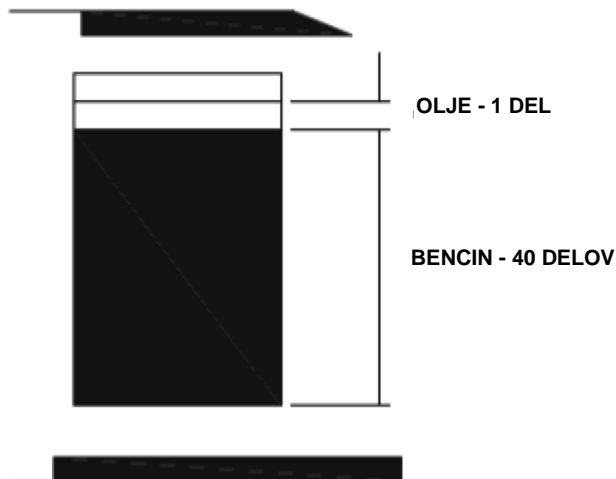

GORIVNA MEŠANICA

Motor te naprave potrebuje za delovanje gorivo za dvotaktne motorje, in sicer mešanico bencina in kakovostnega olja za visoke vrtljaje, v razmerju 40: 1.

BENCIN

Uporabite bencin z oktanskim številom najmanj 91, za katerega ste prepričani, da je ustrezne kakovosti.

ČIŠČENJE REZERVOARJA ZA GORIVO

Gorivo shranjujte v čistih, varnih in odobrenih posodah. Upoštevajte predpise, ki urejajo standarde za tovrstne posode in njihovo shranjevanje.

MEŠALNO RAZMERJE 40: 1 (BENCIN - 40 DELOV, OLJE - 1 DEL)

Gorivo z drugačnim mešalnim razmerjem kot 40: 1, lahko povzroči poškodbe motorja. Poskrbite, da bo zagotovljeno pravilno mešalno razmerje.

POMEMBNO

Gorivo za dvotaktne motorje se pri daljšem shranjevanju lahko loči od olja. Zato pripravljajte gorivno mešanico neposredno pred vsako uporabo. Gorivo se med shranjevanjem stara. Zato nikoli ne pripravite naenkrat več mešanice, kot jo mislite porabiti v enem mesecu.

REZERVOAR Z AGORIVO

Predn natočite gorivno mešanico v rezervoar, preverite, če je slednji čist. Uporabite gorivno mešanico, pripravljeno v mešalnem razmerju 40: 1.

PPRIPRAVLJALNA DELA

ZA PRIPRAVO GORIVNE MEŠANICE ZA DVOTAKTNI MOTOR, UPORABITE LE BENCIN, NIKOLI ETANOLA ALI METANOLA (VSEBUJE ALKOHOL). ZARADI PREPREČEVANJA MOREBITNIH POŠKODB SISTEMA ZA GORIVO ALI DRUGIH DELOV MOTORJA, TO PRIPOROČILO NATANČNO UPOŠTEVAJTE. GORIVNO MEŠANICO PRIPRAVLJAJTE V POSEBNI POSODI IN NE NEPOSREDNO V REZERVOARJU.

POMEMBNO: Neupoštevanje navodil za pripravo gorivne mešanice, lahko povzroči poškodbe na motorju.
1. Zmešajte le toliko goriva, kot ga potrebujete za določeno opravilo. Nikoli ne uporabljajte goriva, ki je bilo shranjeno dlje kot dva meseca. Takšno gorivo bo povzročilo težave pri zagonu in ne zagotavlja želenih rezultatov. Gorivo, ki je bilo shranjeno dlje kot dva meseca morate zavreči in pripraviti novo.



OPOZORILO - NEVARNOST

2. Rezervoarja za gorivo nikoli ne napolnite do roba (temveč le do 3/4 prostornine).
3. Rezervoarja za gorivo nikoli ne polnite v zaprtem prostoru, kjer ni ustreznega zračenja.
4. Nikoli ne točite goriva, če je v bližini vir gorenja ali iskrenja.
5. Pred zagonom motorja temeljito obrišite vse sledi razlitega goriva.
6. Nikoli ne točite goriva, če je motor vroč.

PREGLEDI PRED ZAČETKOM DELA

1. Preverite, če so vsi deli naprave ustrezno pritrjeni.
2. Preverite ali je zračni filter čist. Pred zagonom naprave odstranite morebitne nečistoče z zračnega filtra.
3. Preverite, če je nameščen zaščitni pokrov rezila.
4. Prepričajte se, da sistem za gorivo dobro tesni.
5. Prepričajte se, da je rezilo v brezhibnem stanju.



OPOZORILO - NEVARNOST

Izpušni plini iz motorja te narave vsebujejo kemične snovi, ki lahko povzročajo raka, poškodbe pri novorojenčkih in druge zdravstvene težave.

NAČIN UPORABE



POSTOPEK ZA ZAGON HLADNEGA MOTORJA IN USTAVITEV MOTORJA

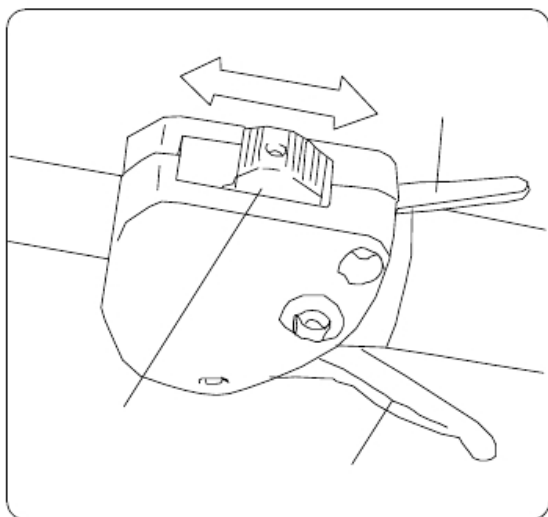

1. Stikalo za zagon prestavite v položaj START.
2. Nekajkrat nežno pritisnite na ročno črpalko (7 do 10-krat), dokler se ne napolni gorivo.
3. Hladen zagon: Ob hladnem zagonu, pomaknite ročico navzgor in zaprite loputo dušilne lopute.
4. Nekajkrat povlecite za ročico za zagon, da se motor nekajkrat obrne.
5. Ročico dušilne lopute prestavite v zaprt položaj (daljše zaganjanje motorja z zaprto dušilno loputo lahko zalije motor z gorivom in povzroči težave ob zagonu).
6. Nato odločno povlecite ročico za zagon, da se motor zažene.
7. Pred začetkom dela, pustite motor nekaj časa delovati na mestu.

ZAGANJANJE OGRETEGA MOTORJA

- Če je v sistemu za dovod goriva ostalo gorivo, enkrat do trikrat povlecite ročico za zagon. Pri tem bi se motor moral zagnati.

NE UPORABLJAJTE DUŠILNE LOPUTE.

- Če se je predhodno gorivo v celoti porabilo, za zagon ponovite korake od 3 do 7, ki so opisani v poglavju "ZAGON HLADNEGA MOTORJA".

ZAUSTAVITEV MOTORJA

- Stikalo za zagon prestavite v položaj STOP.

NEGA IN VZDRŽEVANJE NAPRAVE

ZRAČNI FILTER

- Če se v zračnem filtru nakopičijo prah ali nečistoče, bo to zmanjšalo učinkovitost motorja. Zaradi abrazivnih delcev, se bodo deli motorja tudi hitreje obrabljali. Zato zračni filter čistite tako pogosto, kot je potrebno, da zagotavlja brezhibno delovanje.
- Nečistoče s površine zračnega filtra lahko odstranite s tresenjem ali ometanjem. Prisušene nečistoče lahko odstranite z ustreznimi topili. Odvijte vijake na pokrovu filtra in slednjega odstranite.



PRIVIJTE POKROV FILTRA

NASTAVITEV UPLINJAČA NAPOTEK

Če ni nujno potrebno, uplinjača ne razstavljajte. Če uplinjač ne deluje brezhibno, se posvetujte s pooblaščenim serviserjem. Nepravilna nastavitev uplinjača lahko povzroči poškodbe motorja in razveljavi garancijo.

FILTER ZA GORIVO

- Rezervoar za gorivo ima nameščen filter. Slednji se nahaja na ohlapnem koncu cevi za gorivo in ga lahko odstranite z zavihano žico ali drugim podobnim pripomočkom.
- Redno preverjajte stanje filtra za gorivo. Preverite, če v njem ni prahu ali trdih delcev. Zamašen filter povzroča težave pri zaganjanju motorja in zmanjša njegovo moč.
- Če je filter umazan, ga zamenjajte.
- Če je notranjost rezervoarja zamazana, slednjega lahko očistite tako, da ga izperete z bencinom.

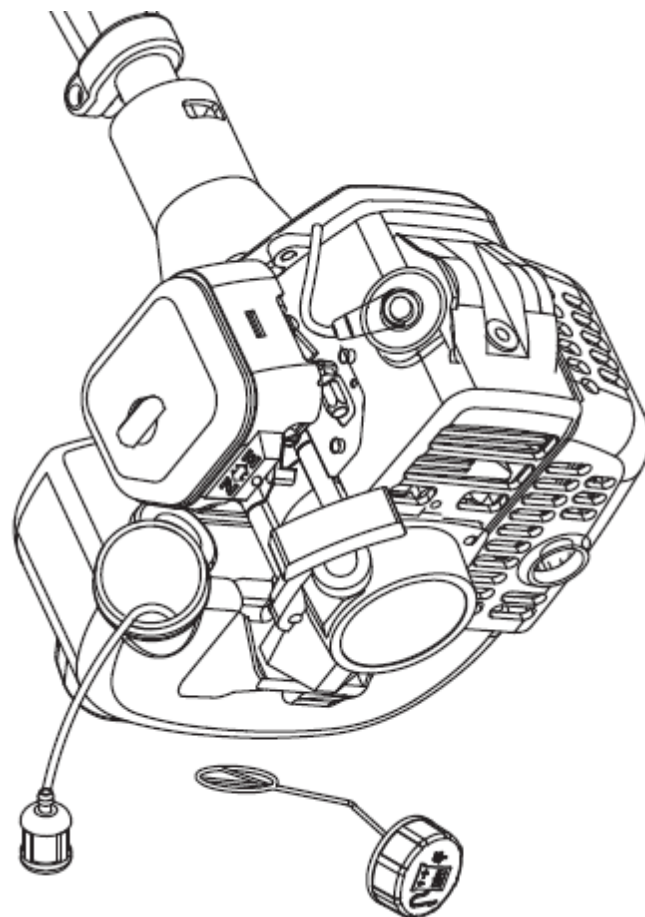

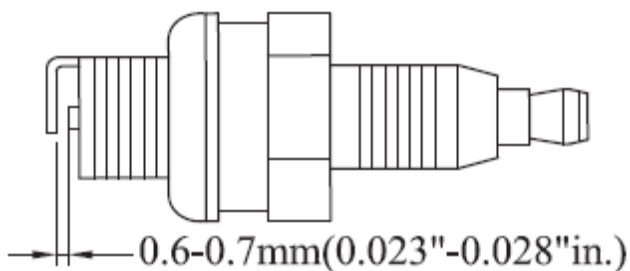

PREVERJANJE VŽIGALNE SVEČKE

- Nikoli ne odstranjujte vžigalne svečke, če je motor vroč. Pri tem bi se lahko poškodoval navoj.

TEŽAVE IN POSTOPKI ZA NJIHOVO ODPRAVLJANJE

- Če je vžigalna svečka zapacana, jo očistite ali zamenjajte.
- Če je osrednja elektroda svečke obrabljena, svečko zamenjajte z novo.
- Razmik med elektrodama svečke: 0,6 - 0,7 mm
- Navor privitja: 145 - 155 kg/cm

TRANSPORT IN PRENAŠANJE

- Pri transportu na predel rezila vedno namestite ustrezni zaščitni pokrov.

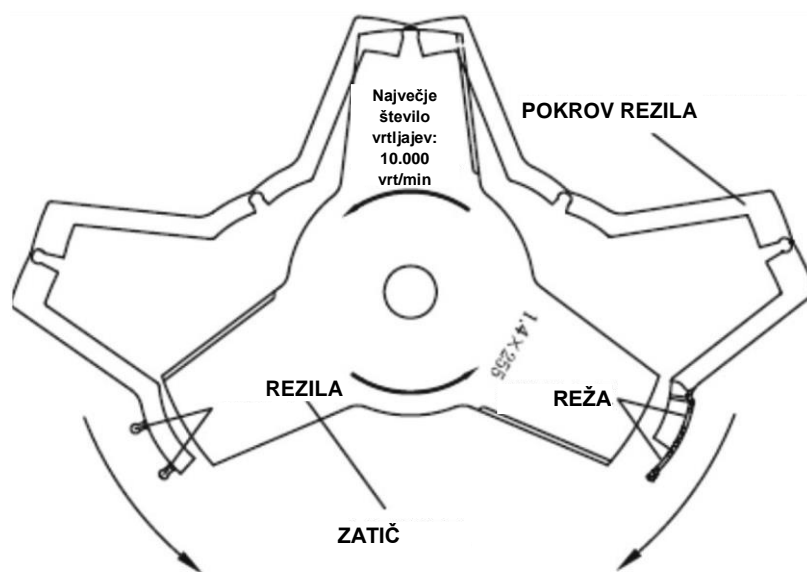

NAMESTITEV ZAŠČITNEGA POKROVA

NAMESTITEV ZAŠČITNEGA POKROVA

Pokrov namestite preko rezila tako, da se slednje uleže vanj, nato namestite varovalko.

- Če se boste z napravo med delom želeli prestaviti na drugo mesto, obvezno ugasnite motor.
- Po izklopu naprave, so deli izpušnega sistema še vedno zelo vroči. Zato se tedaj nikoli ne dotikajte vročih delov, kot je dušilnik izpuha.

- Prepričajte se, da sistem za gorivo dobro tesni.

DALJŠE SHRANJEVANJE

- Preglejte napravo, jo očistite in opravite morebitna vzdrževalna dela.
- Iz rezervoarja iztočite neporabljeno gorivo.
- Zaženite motor, da se porabi gorivo, ki je ostalo v napeljavi in v uplinjaču. Odvijte vžigalno svečko, v odprtino nalite čajno žličko čistega motornega olja privijte vžigalno svečko nazaj. Napravo shranite na suho mesto.

TEŽAVAM pri zaganjanju se najlažje izognete tako, da natančno sledite predpisanim postopkom ter navodilom za uporabo in vzdrževanje.

Če motor ne deluje pravilno, preverite naslednje:

- Prepričajte se, da je sistem za gorivo v brezhibnem stanju in se gorivo pravilno dovaja v motor.
- Prepričajte se, da je sistem za vžig v brezhibnem stanju in vžigalna svečka ustvarja iskro.
- Prepričajte se, da ima motor ustrezno kompresijo.

MOTOR SE NE ZAŽENE

- V rezervoarju ni goriva.
- Prepričajte se, če je gorivo sveže in čisto.
- Prepričajte se, če je filter za gorivo čist. (Če je treba, ga zamenjajte z novim.)
- Preverite če je vložek zračnega filtra čist.
- Uporabite novo vžigalno svečko z ustreznim nastavljenim razmikom med elektrodama.
- Resnejših težav ne odpravljajte sami, temveč se posvetujte s pooblaščenim prodajalcem ali serviserjem.

NAVODILA ZA ODPRAVLJANJE TEŽAV

1. MOTOR SE NE ZAŽENE

Težava		Verjeten vzrok	Odprava napake		
Kompresija v valju je ustrezna	Iskra vžigalne svečke je ustrezna	Težava v sistemu za dovod goriva	V rezervoarju ni goriva	Natočite gorivo	
			Zamašen filter za gorivo	Očistite filter za gorivo	
		Stanje sistema za dovod goriva	Pogonsko gorivo	Gorivo je močno onesnaženo	Zamenjajte gorivo
				Voda v gorivu	Zamenjajte gorivo
				V valju je preveč goriva	Odstranite gorivo in osušite vžigalno svečko
				Gorivna mešanica ni pravilno pripravljena	Pripravite pravilno gorivno mešanico
	Stanje sistema za dovod goriva	Stanje visokonapetostnega kabla vžigalne svečke	Vžigalna svečka	Na elektrodah vžigalne svečke so obloge	Odstranite obloge s ščetko
				Poškodovana izolacija vžigalne svečke	Zamenjajte vžigalno svečko
				Razmik med elektrodama je premajhen ali prevelik	Ponastavite razmik me elektrodama (0,6 - 0,7 mm)
				Poškodba visokonapetostnega kabla vžigalne svečke	Poškodovan ali slabo pritrjen visokonapetostni kabel
		Slabo pritrjena vžigalna tuljava	Ustrezno jo pritrдите		
Stanje sistema za dovod goriva	Stanje sistema za vžig	Zmanjšana kompresija	Obrabljeni batni obroček	Zamenjajte	
			Počen batni obroček	Zamenjajte	
			Pregret batni obroček	Odpravite okvaro	
			Slabo privita vžigalna svečka	Ustrezno pritrдите	
			Spoj med valjem in blokom motorja ne tesni	Odpravite okvaro	
		Kompresija je v redu	Slab spoj visokonapetostnega kabla in vžigalne svečke	Pritrdite spoje visokonapetostnega kabla	
		Okvara ali kratek stik v stikalu	Opravite okvaro ali zamenjajte stikalo		

2. POČASNO DELOVANJE

Težava	Verjeten vzrok	Odprava napake
Pri višjih vrtljajih iz izpušnega sistema prihaja plamen	Filter za gorivo je zamašen, premalo goriva	Očistite filter za gorivo in napeljavo, nastavite uplinjač
Prekomeren dim, preverite vžig	Izpušni sistem je zamašena z depoziti	Odstranite obloge s ščetko
Zmanjšana kompresija	Obrabljen bat, batni obroček, valj	Zamenjajte bat ali/in batni obroček
Zaustavitev motorja	Spoj med valjem in blokom motorja ne tesni	Odpravite okvaro
Okvara ležaja ročične gredi	Tesnilo je pretrgano	Zamenjajte tesnilo
	Motor se pregreva	Izogibajte se daljšemu delovanju motorja pri visokih vrtljajih in pod visoko obremenitvijo
	Na stenah izgorevalne komore so obloge	Odstranite obloge s ščetko

3. NESTABILNO DELOVANJE MOTORJA

Težava	Verjeten vzrok	Odprava napake
Neustrezni zvoki iz motorja	Obrabljen bat, batni obroček, valj	Zamenjajte bat ali/in batni obroček
	Obrabljen bat, batni sornik	Zamenjajte batni sornik ali bat
	Obrabljeni ležaj ročične gredi	Zamenjajte ležaj
Iz motorja prihajajo kovinski zvoki	Motor se pregreva	Izogibajte se daljšemu delovanju motorja pri visokih vrtljajih in pod visoko obremenitvijo
	Na stenah izgorevalne komore so obloge	Odstranite obloge s ščetko
	Neustrezna vrsta goriva	Uporabljajte bencin s predpisanim oktanskim številom
Neustrezno nastavljen vžig	Voda v gorivu	Zamenjajte gorivo
	Neustrezen razmik med elektrodama vžigalne svečke	Ponastavite razmik med elektrodama (0,6 - 0,7 mm)
	Neustrezen razmik med kontaktoma prekinjevalnika	Ponastavite razmik med kontaktoma (0,3 - 0,4 mm)

4. MOTOR SE NENADOMA USTAVI

Verjeten vzrok	Odprava napake
Porabljeno gorivo	Natočite gorivo
Na elektrodah vžigalne svečke so obloge, kratki stik	Odstranite obloge s ščetko
Visokonapetostni kabel vžigalne svečke ni pritrjen	Pritrdite kabel

GARLAND distributor, s.r.o., Šturmova 1307, 50601 Jičín, Czech Republic

- CZ prohlašuje výhradně na vlastní zodpovědnost, že níže uvedené zařízení splňuje všechna příslušná ustanovení předmětných předpisů Evropského společenství
- SK prehlasuje nasledujúcu zhodu podľa smernice EU a noriem pre výrobok
- PL deklaruje, że produkt jest zgodny z następującymi dyrektywami UE i normami
- SI izjavlja sledeco skladnost z EU-direktivo in normami za artikel
- HU az EU-irányelv és a vonatkozó szabványok szerinti következo megfeleloségi nyilatkozatot teszi a termékre
- DE erklärt folgende Konformität gemäß EU-Richtline und Normen für den Artikel
- GB hereby declares the following conformity under the EU Directive and standards for the following article
- FR déclare la conformité suivante selon la directive UE et les normes pour l'article
- IT dichiara la seguente conformità secondo le direttive e le normative UE per l'articolo
- HR ovime izjavljuje da postoji skladnost prema EU-smjerni-ca i normama za sljedece artikle

RPB 260

BENZINOVÝ KŘOVINOŘEZ / BENZINOVÝ KROVINOREZ / KOSA SPALINOWA / BENCINSKA KOSILNICA / BENZINMOTOROS FUKASZA / MOTORSSENSE / PETROL BRUSHCUTTER / DECESPUGLIATORE A BENZINA / BENZIN CROSS

Výrobní označení / výrobné označenie / Oznaczenie produkcji / Oznaka proizvodnje / Gyártási megnevezés / Produktionsbezeichnung / Production designation / Désignation de production / Designazione di produzione / Oznaka proizvodnje:

YJCG260FBN

- 2009/105/EC
- 2014/35/EU
- 2006/28/EC
- 2005/32/EC
- 2014/30/EU
- 2004/22/EC
- 1999/5/EC
- 97/23/EC
- 90/396/EC
- 2011/65/EU

- 89/686/EC_96/58/EC
- 2006/42/EC
- 2000/14/EC_2005/88/EC ANNEX VI
- Hladina akustického výkonu / Poziom mocy akustycznej / Raven zvočne moči / Hangteljesítményszint / Schalleistungspegel / Sound power level / Niveau de puissance sonore / Livello di potenza sonora / Razina zvuka:
naměřená/nameraná/zmierzone/merjeno/mért/gemessen/measured/mesuré/misurato/lzmjerena
L_{WA} = 110,3 dB(A)
garantovaná/gwarantowane/zajamčeno/garantált/garantiert/guaranteed/garanti/garantito/zajamčena
L_{WA} = 113 dB(A)
Změřeno v/Namereno v/Mierzono w/Merjeno na/Mérve/Gemessen bei/
Measured at/Mesuré à/Misurato a/lzmjereno u:
TUV Rheinland / CCIC (Qingdao) Co., Ltd. 6F No. 2 Bldg.,
No. 175 Zhuzhou Road Qingdao 266101 P.R.China
- (EU)2016/1628

Evropské normy / Európske normy / Normy europejskie / Evropski standardi / Európai szabványok / Europäische Standards / European standards / Normes européennes / Standard europei / Europski standardi :

EN ISO 11806-1:2022
EN ISO 14982:2009

Jičín, 26. 07. 2024

Vladek Trenka, jednatel

Osoba pověřená kompletací technické dokumentace / Osoba poverená kompletáciou technickej dokumentácie / Nazwisko i adres osoby upoważnionej do sporządzenia dokumentacji technicznej / Ime in naslov osebe, pooblašene za sestavo tehnične dokumentacije / A műszaki dokumentáció összeállítására jogosult személy neve és címe / Name und Adresse der Person, die berechtigt ist, die technische Datei zu erstellen / Name and address of the person authorised to compile the technical file / Nom et adresse de la personne autorisée à établir le dossier technique / Nome e indirizzo della persona autorizzata a compilare il file tecnico / Ime i adresa osebe ovlaštene za sastavljanje tehničke dokumentacije: Ing. Petr Vrána, kancelář - 61400 Brno, Proškovovo nám. 21, Czech Republic

Záznamy o servisních prohlídkách

Servisní prohlídka se provádí pouze v autorizovaném servisním středisku a je prováděna na náklady zákazníka.

Datum servisní prohlídky	Datum příští servisní prohlídky	Razítko servisu	Provedené práce

Záznamy o záručních opravách

Datum přijetí	Datum opravy	Razítko servisu	Popis závady a provedené práce

Seznam autorizovaných servisních středisek najdete na www.garland.cz.



Záruční list

Prodávající potvrzuje, že zboží bude způsobilé k použití pro obvyklý účel nebo si zachová obvyklé vlastnosti po dobu 24 měsíců od jeho převzetí kupujícím (základní záruka). Na motory Briggs Stratton, Honda a Kohler platí záruční doba dle záručních podmínek Briggs Stratton, Honda a Kohler. Na zboží značky Palram se poskytuje vedle základní záruky i další záruka po dobu 10 let na prorezavění a zřehnutí použitých materiálů. Běh záruční lhůty počíná běžet dnem převzetí zboží vyznačeném na tomto záručním listu.

Rozsah záruky:

Ze záruky jsou vyjmuty veškeré díly a součásti podléhající při užívání přirozenému opotřebení nebo u nichž v důsledku obvyklého užívání dochází ke změně nebo zániku požadovaných vlastností. Tím se rozumí veškeré pohyblivé se části stroje, jako např. nože, soukolí převodovek, klínové řemeny, kladky, ložiska, pojezdová kola, startovací mechanismy, spouštěcí spojky sečení, ovládací lanka, rotory, strunové hlavy, jejich součásti, řetězy motorových pil, elektromotory, uhlíky elektromotorů, akumulátory, palivové, či vzduchové filtry, brzdoma obložení. Záruka se nevztahuje na opotřebení způsobené obvyklým užíváním zboží a dále na vady způsobené jeho nesprávným a neodborným užíváním a zacházením. Za nesprávné užívání a zacházení (zejm. montáž, uvedení do provozu, vlastní použití, uskladnění, přeprava, údržba) se považuje případ, kdy nebyl brán zřetel na návod k obsluze, obecné závazné předpisy pro práci se zbožím a obecně známá a uznávaná pravidla pro zacházení s obdobnými předměty při respektování zásad běžné péče a obvyklé opatrnosti a dále použití paliva, oleje a dalších obdobných substancí, které výrobce či prodávající nedoporučili. Záruka se nevztahuje na zboží, u kterého došlo k pokusu o neodbornou opravu nad rámec doporučené údržby nebo provedení takové opravy, případy kdy došlo k použití nepůvodního náhradního dílu, nebo byla provedena změna na výrobku bez souhlasu prodávajícího a při vadách způsobených nedostatečným zajištěním zboží při přepravě a uskladnění zboží. Záruka se nevztahuje na vady zboží, jednotlivých dílů nebo součástí, které byly způsobeny vnější událostí - například vnějším vlivem mechanickým, chemickým, elektrickým nebo jiným, vady vzniklé poškozením při přepravě a dopravě výrobku, vady vzniklé v důsledku vyšší moci, havárie a zavinění třetí osoby. Jednotlivá práva, která může kupující uplatnit v případě, kdy se jedná o záruční vadu, jsou upravena v ust. § 2169 a násl. zák.č. 89/2012 Sb..

Způsob uplatnění práv ze záruky:

O tom, zda se jedná o záruku, je oprávněno rozhodnout pouze servisní středisko, které má s GARLAND distributor s.r.o. uzavřenou servisní smlouvu (autorizovaný servis). Při zjištění závady je kupující povinen ihned mimo provoz a vhodným způsobem zabezpečit proti dalšímu poškození. Bez odkladu kontaktovat prodejce, u kterého stroj zakoupil a domluvit se s ním na dalším postupu vyřízení reklamace. Při uplatňování práv ze záruky kupující předloží prodejní doklad, který obsahuje údaje jako záruční list (alespoň značku, model a sériové číslo stroje), nebo tento záruční list opatřený datem prodeje a razítkem prodejce. Kupující vždy ověří, zda souhlasí označení a číslo zboží s údaji na záručním listě. U zboží zakoupeného v obchodních řetězcích doporučujeme nechat si vyplnit a potvrdit záruční list na oddělení informací příslušného trhu. Zboží předá kupující do opravy pouze kompletní se všemi součástmi a příslušenstvím a řádně vyčištěné. Ze zboží které případně bude do opravy zasíláno je nezbytné vyřít nespolečitelnou palivovou směs a olej, řádně zboží zabalit (nejlépe do původního obalu) a zabezpečit pro přepravu. Škody způsobené nedostatečným zabalením zásilky nelze uznat jako vady v rámci záručních podmínek.

Prodloužená záruka:

Prodávající poskytuje na zboží proslouženou záruku na celkovou dobu záruky 4 roky za těchto podmínek. Zboží je v materiálech prodávajícího (zejm. katalogy, letáky, webové stránky, atd.) označeno symbolem „prodloužená záruka 4 roky“. Kupující v průběhu posledního kalendářního měsíce před uplynutím základní záruky (24 měsíců od převzetí zboží) předloží výrobek autorizovanému servisu ke kontrole. Výrobek kupující předá, případně zašle autorizovanému servisu spolu se záručním listem, na kterém servis vyznačí záznam o provedení kontroly. Náklady na dopravu (zaslání) zboží ke kontrole hradí kupující. Náklady na provedení kontroly (práce servisního technika, náhradní díly a součásti, výměna směsí, olejů a jiných substancí) hradí kupující. Pokud oprava provedená při kontrole splňuje podmínky záruční opravy, kupující náklady na provedení opravy (náhradní díly, práce technika) nehradí. Převzetím zboží po provedení kontroly začíná běžet kupujícímu prodloužená záruka délce 24 měsíců. Pro rozsah této záruky a způsob uplatnění práv platí shora uvedená ustanovení o základní záruce. Na prodlouženou záruku, která je poskytována nad rámec základní záruky, se nevztahuje 30ti denní lhůta pro vyřízení reklamace.

Identifikace zboží:

Výrobek	Typ
Výrobní č.	Modelové č.
Den prodeje	Razítko prodejce:

Zákazník byl seznámen s návodem, používáním a obsluhou stroje a byl upozorněn na skutečnost, že pokud je výrobek používán k jinému než běžnému spotřebitelskému použití - např. k podnikání nebo komerčnímu využití, je nutnost předložit výrobek k pravidelné servisní prohlídce (první po třech měsících a další 1x za 6 měsíců od data prodeje) po dobu trvání záruční doby. Servisní prohlídka je prováděna na náklady zákazníka.

Jméno a adresa zákazníka

.....

IČO : DIČ :

podpis zákazníka



Pro elektrické a elektronické nástroje označené tímto symbolem (na výrobku, obalu či v dokumentaci) platí:

S výrobkem nelze nakládat jako s odpadem z domácnosti, a proto jej neodhazujte do popelnice či kontejneru na směsný komunální odpad. Výrobek je třeba odložit v příslušném místě zpětného odběru k recyklaci elektrických a elektronických zařízení. Zajištěním řádné likvidace výrobku pomůžete předjet potenciálním záporným vlivům na životní prostředí a lidské zdraví, které by se mohli projevit v případě likvidace tohoto výrobku nepatřičným způsobem. Podrobnější informace o místech zpětného odběru tohoto výrobku si vyžádejte na Vašem obecním úřadu, od firmy zabývající se likvidací domácího odpadu nebo v prodejně, kde jste výrobek zakoupili.

JÓTÁLLÁSI JEGY

Kérjük, hogy a jótállási jegyet gondosan őrizze meg!

1. ÁLTALÁNOS ADATOK

Vállalkozás neve és címe:

.....
.....

Vállalkozás bélyegzőlenyomata

.....
A jótállási jegy kiállítása során a vállalkozás képviselőjében eljáró személy aláírása¹

Termék megnevezése:.....

Termék típusa:.....

Termék gyártási száma/egyedi azonosítója (amennyiben van):

.....

Gyártó / Forgalmazó neve és címe:

*GARLAND distributor, s.r.o.
Šturmova 1307, 506 01 Jičín, Česká Republika
Adószám: CZ-60108461
Cégjegyzékszám: 60108461
Cégbejegyzés: Zaps. v OR u KS v HK v oddíl. C vl.5276*

A termék fogyasztó részére történő átadásának időpontja:

Az üzembe helyezés² időpontja:

A vásárlás (szerződéskötés) időpontja:.....

Termék eladási ára³ :

¹ Elektronikus dokumentum esetén az elektronikus aláírás feltüntetése szükséges.

² A vállalkozás vagy közreműködője általi üzembe helyezés esetén töltendő ki.

³ Az eladási ár feltüntetése a jelenleg hatályos jogszabályok alapján nem kötelező, azonban a jótállás időtartamának megállapítása és az esetlegesen felmerülő jogviták könnyebb rendezése érdekében célszerű megjelölni! Gyakorlati szempontból célszerű a nyugtát, számlát a jótállási jegyhez tűzni.

A jótállás időtartama:

A fogyasztói szerződés keretében vásárolt, jelen jótállási jegyen feltüntetett új, tartós fogyasztási cikk termék(ek)re a Gyártó/Forgalmazó az alábbi időre és feltételekkel vállal jótállást (garanciát):

• Scheppach, Scheppach Special Edition, Woodster, DWT, Kity termék(ek) Riwall, Riwall PRO és GTM Professional:

- 250.000,- Ft-ot meg nem haladó eladási ár esetén 2 év jótállás, amely további 2 évvel meghosszabbítható, valamint

- 250.000,- Ft eladási ár felett 3 év kötelező jótállás, amely további 1 évvel meghosszabbítható.

A jótállás fentiek szerinti meghosszabbításához szükséges, hogy a fogyasztó a terméket garanciális szerviz felülvizsgálatra beszovalgáltassa a vásárlás / üzembe helyezés időpontjától számított:

- 250.000,- Ft-ot meg nem haladó eladási ár esetén a 24. (huszonnegyedik) hónap folyamán, illetve

- 250.000,- Ft feletti vételár esetén 36. (harminchatodik) hónap folyamán.

A garanciális szerviz felülvizsgálattal kapcsolatos költségek a fogyasztót terhelik. A meghosszabbított garancia időtartama alatt a szervizelésre nem vonatkozik a jogszabályban előirt határidő. Amennyiben az érintett termék beépített Briggs&Stratton, Honda, Kawasaki és/vagy Kohler motorral került értékesítésre, a termék motorjára értelemszerűen a Briggs&Stratton, Honda, Kawasaki és/vagy Kohler mindenkori jótállási feltételei vonatkoznak.

• MWH márkájú kerti bútorok: 3 év gyártói garancia

• Palram márkájú üvegházak, kerti házak, kocsibeállók és kerti pavilonok: 10 év gyártói garancia⁴

• Palram márkájú pergolák: 7 év gyártói garancia⁵

• Minden további, fentebb fel nem sorolt termékre az alábbiak szerinti jótállás vonatkozik, azaz 250.000,- Ft-ot meg nem haladó eladási ár esetén 2 év; 250.000,- Ft eladási ár felett 3 év.

A nem fogyasztói szerződés keretében vásárolt, illetve professzionális vagy kölcsönzői célú felhasználásra szánt, jelen jótállási jegyen feltüntetett új, tartós fogyasztási cikk termék(ek) esetén a vásárlás / üzembe helyezés napjától számított 6 hónap kijavítási garancia vonatkozik a gyártási eredetű hibák kijavítására.

A jótállás érvényesíthetőségének határideje⁶:.....

A jótállás érvényesíthetőségének meghosszabbított határideje⁷:.....

A termék kijavítása esetén a jótállás időtartama meghosszabbodik a kijavításra átadás napjától kezdve azzal az idővel, amely alatt a fogyasztó a terméket a hiba miatt rendeltetészerűen nem használhatta!

2. JAVÍTÓSZOLGÁLAT, SZERVIZ

Fogyasztó a Gyártó/Forgalmazó hivatalos honlapján feltüntetett javítószolgálat(ok)nál, szerviz(ek)nél közvetlenül is érvényesítheti kijavítási igényét, melynek elérhetősége:

<http://garland.hu/markaszervizek/>

⁴ Az adott termék használati utasításában feltüntetett feltételek szerint.

⁵ Az adott termék használati utasításában feltüntetett feltételek szerint.

⁶ A jótállási igény érvényesíthetőségének határideje a Felek között létrejött szerződés teljesítésétől, vagyis a fogyasztási cikk fogyasztó részére történő átadásától vagy az üzembe helyezésének napjával kezdődik! Ha a fogyasztó a fogyasztási cikket az átadástól számított hat hónapon túl helyezteteti üzembe, akkor a jótállási határidő kezdő időpontja a fogyasztási cikk átadásának napja.

⁷ „A jótállás időtartama” részben részletezett, a kötelező jótálláson felül 2 vagy 1 évvel meghosszabbított jótállás esetén, a jótállás meghosszabbításához szükséges felülvizsgálatot végző szerviz tölti.

3. KIJAVÍTÁSI IGÉNY TELJESÍTÉSE

Az első kijavítás esetén kitöltendő!

Az első kijavítás iránti igény bejelentésének időpontja:.....

Az első kijavításra történő átvételnek az időpontja:.....

Hiba oka:.....
.....
.....

Az első alkalommal történő kijavítás módja:.....
.....

A termék fogyasztó részére történő visszaadásának időpontja:.....

A második kijavítás esetén kitöltendő!

A második kijavítás iránti igény bejelentésének időpontja:.....

A második kijavításra történő átvételnek az időpontja:.....

Hiba oka:.....
.....
.....

A második alkalommal történő kijavítás módja:.....
.....

A termék fogyasztó részére történő visszaadásának időpontja:.....

A harmadik kijavítás esetén kitöltendő!

A harmadik kijavítás iránti igény bejelentésének időpontja:.....

A harmadik kijavításra történő átvételnek az időpontja:.....

Hiba oka:.....
.....
.....

A harmadik alkalommal történő kijavítás módja:.....
.....

A termék fogyasztó részére történő visszaadásának időpontja:.....

4. KICSERÉLÉS IRÁNTI IGÉNY TELJESÍTÉSE VAGY A VÉTELÁR VISSZATÉRÍTÉSE⁸

a) A termék kicserélése megtörtént:.....

b) A termék vételárának visszatérítése megtörtént:.....

⁸ A két lehetőség közül csak az egyik töltendő ki! A nem megfelelőt kérjük áthúzni!

5. A FOGYASZTÓ JÓTÁLLÁSBÓL EREDŐ JOGAI

I. Általános szabályok

A jótállás a fogyasztó jogszabályból eredő jogait – így különösen, de nem kizárólagosan a kellék- és termékszavatossági, illetve kártérítési jogait – nem érinti.

A jótállási kötelezettségek teljesítése és az azzal kapcsolatos költségek a fogyasztási cikk eladóját terhelik.

A jótállásból eredő jogok a jótállási jeggyel érvényesíthetőek, amelynek nem tehető feltételévé a fogyasztási cikk felbontott csomagolásának a fogyasztó általi visszaszolgáltatása. A jótállási jegy szabálytalan kiállítása vagy a jótállási jegy fogyasztó rendelkezésére bocsátásának elmaradása a jótállás érvényességét nem érinti.

Amennyiben a jótállási jegyet a fogyasztó részére nem adják át, a szerződés megkötését bizonyítottan kell tekinteni akkor is, ha a fogyasztó az ellenérték megfizetését igazoló bizonylatot, nyugtát vagy számlát bemutatja. Ebben az esetben a jótállásból eredő jogok az ellenérték megfizetését igazoló bizonylattal (pl. blokkal) érvényesíthetőek.

A jótállási határidő a fogyasztási cikk fogyasztó részére történő átadásának, vagy ha az üzembe helyezést a vállalkozás vagy annak megbízottja végzi, az üzembe helyezésnek a napjával kezdődik, ennek dátumát a jótállási jegyen rögzítették.

A jótállási igény érvényesíthetőségének határideje a felek között létrejött szerződés teljesítésétől, vagyis a fogyasztási cikk fogyasztó részére történő átadásától vagy az üzembe helyezésének napjával kezdődik és a termék árától függően 2, vagy 3 évig tart.

A fogyasztó a hiba felfedezése után késedelem nélkül köteles a hibát a vállalkozással közölni. Fogyasztó és vállalkozás közötti szerződés esetén a hiba felfedezésétől számított két hónapon belül közölt hibát késedelem nélkül közölni kell tekinteni. A közlés késedelméből eredő kárért a fogyasztó a felelős.

A fogyasztási cikk kijavítása esetén a jótállás időtartama meghosszabbodik a javításra átadás napjától kezdve azzal az idővel, amely alatt a fogyasztó a fogyasztási cikket a hiba miatt rendeltetésszerűen nem használhatta.

Fogyasztói jogvita esetén a fogyasztó a megyei (fővárosi) kereskedelmi és iparkamarák által működtetett bármelyik békéltető testületnél eljárást kezdeményezhet.

II. Jótállási jogok

A jótállás keretében belül a jótállási igénye alapján a fogyasztó választása szerint:

- **kijavítást vagy kicserélést igényelhet**, kivéve, ha a választott jótállási igény teljesítése lehetetlen, vagy ha az a vállalkozásnak - másik jótállási igény teljesítésével összehasonlítva - aránytalan többletköltséget eredményezne, figyelembe véve a szolgáltatás hibátlan állapotban képviselt értékét, a szerződésszegés súlyát és a jótállás teljesítésével a fogyasztónak okozott érdeksérelmet;
- az ellenszolgáltatás (termék ára) arányos **leszállítását igényelheti**, a hibát a vállalkozás költségére maga kijavíthatja vagy mással kijavíttathatja, vagy
- a szerződéstől **elállhat**, ha a vállalkozás a kijavítást vagy a kicserélést nem vállalta, e kötelezettségének nem tud eleget tenni, vagy ha a fogyasztónak a kijavításhoz vagy kicseréléshez fűződő érdeke megszűnt. Ilyenkor a termék vételára visszajár a fogyasztónak.

Jelentéktelen hiba miatt elállásnak nincs helye.

A vállalkozás a fogyasztó nála bejelentett jótállási igényéről jegyzőkönyvet köteles felvenni a fogyasztó és vállalkozás közötti szerződés keretében eladott dolgokra vonatkozó szavatossági és jótállási igények intézésének eljárási szabályairól szóló 19/2014. (IV. 29.) NGM rendelet szerint.

Kijavítás, kicserélés szabályai

A kijavítást vagy kicserélést - a dolog tulajdonságaira és a jogosult által elvárható rendeltetésére figyelemmel - megfelelő határidőn belül, a fogyasztó érdekeit kímélve kell elvégezni.

A fogyasztó a választott jogáról másikra térhet át. Az áttéréssel okozott költséget köteles a vállalkozásnak megfizetni, kivéve, ha az áttérésre a vállalkozás adott okot, vagy az áttérés egyébként indokolt volt.

A fogyasztó a kijavítás iránti igényét választása szerint a vállalkozás székhelyén, bármely telephelyén, fióktelepén és a vállalkozás által a jótállási jegyen feltüntetett javítószolgáltatónál közvetlenül is érvényesítheti.

A kijavítás során a termékbe kizárólag új alkatrész építhető be.

Javítási és csere határidők

a) A vállalkozásnak törekednie kell arra, hogy a kijavítást vagy kicserélést legfeljebb tizenöt napon belül elvégezze.

Ha a kijavítás vagy a kicserélés időtartama a tizenöt napot meghaladja, akkor a vállalkozás legkésőbb a 15. napon a fogyasztót tájékoztatni köteles a kijavítás vagy a csere várható időtartamáról. A tájékoztatás a fogyasztó előzetes hozzájárulása esetén, elektronikus úton vagy a fogyasztó általi átvétel igazolására alkalmas más módon történik.

Ha a fent megjelölt jótállási időtartam alatt a fogyasztási cikk első alkalommal történő javítása során a vállalkozás részéről megállapítást nyer, hogy a fogyasztási cikk nem javítható, a fogyasztó eltérő rendelkezése hiányában a vállalkozás köteles a fogyasztási cikket nyolc napon belül kicserélni. Ha a fogyasztási cikk cseréjére nincs lehetőség, a vállalkozás köteles a fogyasztó által bemutatott, a fogyasztásicikk ellenértékének megfizetését igazoló bizonylaton, nyugtán, számlán⁹ feltüntetett vételárat nyolc napon belül a fogyasztó részére visszatéríteni.

Ha a fogyasztási cikk kijavítására a kijavítási igény vállalkozás részére való közlésétől számított harmincadik napig nem kerül sor, - a fogyasztó eltérő rendelkezése hiányában - a vállalkozás köteles a fogyasztási cikket a harmincnapos határidő eredménytelen elteltét követő nyolc napon belül kicserélni. Ha a fogyasztási cikk cseréjére nincs lehetőség, a vállalkozás köteles a fogyasztó által bemutatott, a fogyasztási cikk ellenértékének megfizetését igazoló bizonylaton, nyugtán, számlán¹⁰ feltüntetett vételárat a harmincnapos kijavítási határidő eredménytelen elteltét követő nyolc napon belül a fogyasztó részére visszatéríteni.

b) Ha a jótállási jegyen rögzített jótállási időtartam alatt a fogyasztási cikk három alkalommal történő kijavítást követően ismét meghibásodik - a fogyasztó eltérő rendelkezése hiányában -, valamint ha a fogyasztó a vonatkozó jogszabályok alapján nem igényli a vételár arányos leszállítását, és a fogyasztó nem kívánja a fogyasztási cikket a vállalkozás költségére kijavítani vagy mással kijavíttatni, a vállalkozás köteles a fogyasztási cikket nyolc napon belül kicserélni. Ha a fogyasztási cikk kicserélésére nincs lehetőség, a vállalkozás köteles a fogyasztó által bemutatott, a fogyasztási cikk ellenértékének megfizetését igazoló bizonylaton, nyugtán, számlán¹¹ feltüntetett vételárat nyolc napon belül a fogyasztó részére visszatéríteni.

c) Ha a fogyasztó a fogyasztási cikk meghibásodása miatt a vásárlástól (üzembe helyezéstől) számított három munkanapon belül érvényesít csereigényt, a vállalkozás nem hivatkozhat aránytalan többletköltségre, hanem köteles a fogyasztási cikket kicserélni, feltéve, hogy a meghibásodás a rendeltetésszerű használatot akadályozza.

⁹ Kizárólag az általános forgalmi adóról szóló törvény alapján kibocsátott számla vagy nyugta fogadható el, amely követelmény a jótállási jegy által megkövetelt számlák, nyugták, bizonylatok mindegyike esetén alkalmazandó.

¹⁰ Id. előző lábjegyzet

¹¹ Id. előző lábjegyzet

Javítás helyszíne

A rögzített bekötésű, illetve a 10 kg-nál súlyosabb, vagy tömegközlekedési eszközön kézi csomagként nem szállítható fogyasztási cikket - a járművek kivételével - az üzemeltetés helyén kell megjavítani. Ha a kijavítás az üzemeltetés helyén nem végezhető el, a le- és felszerelésről, valamint az el- és visszaszállításról a vállalkozás, vagy - a javítószolgálatnál közvetlenül érvényesített kijavítás iránti igény esetén - a javítószolgálat gondoskodik.

III. Kivételek:

A jótállási felelősségvállalás - különösen, de nem kizárólag – az alábbi esetkörökre nem terjed ki:

- szakszerűtlen üzembe helyezés, ha az üzembe helyezést nem a vállalkozás vagy annak megbízottja végezte el, továbbá ha a szakszerűtlen üzembe helyezés nem a használati-kezelési útmutató hibájára vagy hiányára vezethető vissza,
- nem rendeltetésszerű használat,
- karbantartási kötelezettség elmulasztása,
- helytelen tárolás, kezelés, rongálás,
- amennyiben a hibát elemi kár, természeti csapás okozta.

IV. A garancia meghosszabbításhoz szükséges felülvizsgálati kötelezettség¹²

A fogyasztó a garancia meghosszabbításhoz szükséges felülvizsgálati kötelezettségének legkésőbbi időpontja¹³:.....

A garancia meghosszabbításhoz szükséges felülvizsgálati kötelezettség felmerülő költségei a fogyasztót terhelik!

A KERESKEDŐ A TERMÉK ÉRTÉKESÍTÉSEKOR KÖTELES A JÓTÁLLÁSI JEGYEN ÉS A TERMÉKEN LEVŐ TÍPUS- ÉS GYÁRTI SZÁMOT EGYEZTETNI, A JÓTÁLLÁSI JEGYET A VÁSÁRLÁS / ÜZEMBE HELYEZÉS DÁTUMÁNAK FELTÜNTETÉSÉVEL HITELESÍTENI (ALÁÍRÁS, BÉLYEGZŐ) ÉS AZT A VÁSÁRLÓNAK ÁTADNI. AZ IDŐSZAKOS FELÜLVIZSGÁLATOT, ILLETVE A JAVÍTÁST VÉGZŐ FORGALMAZÓ / KERESKEDŐ / SZERVIZ KÖTELES AZ IDŐSZAKOS ELLENŐRZÉSRE VONATKOZÓ BEJEGYZÉSEK, ILLETVE A JÓTÁLLÁSI JEGYNEK VONATKOZÓ ROVATAIT HIÁNYTALANUL ÉS PONTOSAN KITÖLTENI!

A 151/2003. (IX.22.) kormányrendelet alapján jótállásköteles termékek felsorolása az alábbi címen érhető el, amelyet a QR-kód leolvasásával meg is nyithat okostelefonján:

<https://www.fogyasztovedelem.kormany.hu/#/jotallaskotelestermek>



¹² Nem kötelező

¹³ A garancia meghosszabbításhoz szükséges felülvizsgálat elmulasztásával a „A jótállás időtartama” részben feltüntetett 2, illetve 1 évvel történő garancia meghosszabbodás lehetősége automatikusan megszűnik .

Záručný list

Tieto Záručné podmienky (ďalej len „ZP“) platia len pre produkty značky GARLAND a Riwall PRO dodaných zákazníkom v Slovenskej republike prostredníctvom distribučného reťazca spoločnosti GARLAND distributor, s.r.o., Hradecká 1136, 506 01 Jičín, IČ: 60108461, DIČ: CZ60108461, spoločnosť registrovaná v OR u KS v Hradci Králové 17. 11. 1993, oddiel C, vložka 5276 (ďalej tiež len „Produkty“ a „Spoločnosť“) určené pre konečných spotrebiteľov na použitie v domácnosti (ďalej uvádzané ako: „konečný spotrebiteľ“) podliehajúce podmienkam uvedeným v týchto ZP.

1. Uplatňovanie zodpovednosti za vady produktov vyrábaných výrobcom môžu byť uplatňované iba konečnými spotrebiteľmi (ďalej uvádzané ako: „koneční spotrebiteľia“), ktorí si produkt zakúpili v distribučnom reťazci spoločnosti, resp. u iných predávajúcich v Slovenskej republike.
2. Tieto záručné podmienky výrobcu neobmedzujú zákonné nároky, ktoré pre uplatňovanie zodpovednosti za vady predávaných produktov pre konečných spotrebiteľov vyplývajú podľa §§ 619 - 627 Občianskeho zákonníka a ktoré sú uplatniteľné voči predávajúcemu výrobku. Predávajúci poskytuje spotrebiteľovi záručnú dobu za akosť produktov spôsobom, v rozsahu, so záručnou dobou, s obsahom a za podmienok, vyplývajúcich pre záručnú dobu v zmysle § 620 ods. 1 občianskeho zákonníka a týchto ZP.
3. Výrobca poskytuje na produkty značky GARLAND a Riwall PRO záručnú dobu 2 roky odo dňa zakúpenia produktov. Ak je na predávanej veci, jej obale alebo návode k nej pripojenom vyznačená lehota na použitie, záručná doba sa neskončí pred uplynutím lehoty na použitie.
4. U výrobkov značky Riwall PRO , Scheppach , Elpumps je možné predĺžiť záručnú dobu o ďalších 24 mesiacov, za splnenia podmienky, ktorou je vykonanie servisných prehliadok výrobku v rozsahu: prvá servisná prehliadka do 12 mesiacov od kúpy výrobku, druhá servisná prehliadka, najneskôr do 24 mesiacov od kúpy výrobku. Práva spotrebiteľa na uplatnenie zodpovednosti za vady výrobku v zákonom stanovenej záručnej dobe týmto nie sú dotknuté. Predávajúci výrobkov značky Riwall PRO, Scheppach , Elpumps si môže účtovať náklady na vykonanie servisných prehliadok, len za účelom predĺženia záručnej doby o ďalších 24 mesiacov.
5. Na uvedené výrobky sa spotrebiteľom poskytuje záručná doba, ako je uvedená v tomto záručnom liste, za podmienok dodržania spôsobu uvedenia do prevádzky, používania a skladovania výrobku v súlade s platnými podmienkami a normami, ako aj návodom na obsluhu výrobku. Záručná doba začína plynúť dňom predaja výrobku konečnému spotrebiteľovi
6. Záručná doba pre nový výrobok, ktorý je zakúpený fyzickou alebo právnickou osobou na účely podnikania alebo inej podnikateľskej činnosti, alebo na výkon povolania, je 12 mesiacov.
7. Záručná doba na použitý výrobok je 12 mesiacov.
8. Práva zo zodpovednosti za vady (reklamácie) si spotrebiteľ uplatňuje priamo u predávajúceho, alebo v jednom z nižšie uvedených servisných stredísk.
9. Zákazník si uplatňuje reklamáciu v záručnej dobe, bez zbytočného odkladu po zistení vady, aby nedochádzalo k jej zhoršovaniu. Zákazník pri reklamacii preukazuje oprávnenie na uplatnenie práv zo zodpovednosti za vady predložením čistého a kompletného výrobku s výrobným štítkom, zbvaveného pohonnej hmoty, vrátane príslušenstva, originálu dokladu o kúpe, alebo vyplneného a potvrdeného originálu záručného listu/ v prípade, že bol vydaný/. Zákazník pri vybavovaní reklamácie vyvíja potrebnú súčinnosť pri overení existencie reklamovanej závady, ako aj pri vybavovaní reklamácie.
10. Predávajúci, resp. autorizované servisné stredisko zabezpečí vybavenie spotrebiteľskej reklamácie zákonom stanoveným spôsobom, v zákonom stanovenej lehote. Zákonom stanovenej lehote na vybavenie reklamácie začína plynúť dňom nasledujúcim po prijatí reklamácie u predávajúceho, resp. v autorizovanom servisnom stredisku.
11. Doba od uplatnenia práva zo zodpovednosti za vady produktu až do doby, keď kupujúci po ukončení reklamačného konania bol povinný vec prevziať, sa do záručnej doby nepočíta.
12. Predávajúci zodpovedá za vady, ktoré má predaná vec pri prevzatí kupujúcim.
13. Záruka sa nevzťahuje na vady spôsobené neodborným a nevhodným používaním produktu, používaním produktu v rozpore s návodom na obsluhu, používaním produktu na iný účel, než na aký je určený, nesprávnym alebo nedbanlivým zaobchádzaním s produktom, vinou obsluhy výrobku, chybou montáže alebo chybným uvedením do prevádzky zo strany zákazníka, neodbornými zmenami alebo opravami produktu vykonanými tretími osobami, iným neodborným zásahom do produktu, mechanickým poškodením produktu, nesprávnou údržbou, zanedbaním údržby produktu, použitím neoriginálnych náhradných dielov a príslušenstva, použitím nevhodného paliva, zrejším preťažením produktu v dôsledku prekročenia hornej hranice výkonu, bežným mechanickým opotrebovaním dielov spôsobeným prevádzkou produktu, ako aj na poškodenie produktu v dôsledku jeho znečistenia, nehodou alebo živelnou pohromou, nevhodným, resp. nesprávnym skladovaním. Záruka sa ďalej nevzťahuje na vady produktu, ktoré znižujú hodnotu produktu alebo obmedzujú jeho použiteľnosť len v nepatrnom rozsahu.
14. V prípade použitého produktu sa záruka nevzťahuje na vadu, na ktorú bola poskytnutá zľava.
15. Za bežné opotrebovanie dielov spôsobených prevádzkou produktu sa považuje najmä opotrebovanie: dielov, ktoré režu, drvia, rozdeľujú, pohybujú alebo vedú látky a materiály (napr. nože akéhokoľvek druhu, sekáče, britvy, ostria, pilové listy, kovadliny, nákovky, nožové kotúče, výžinače, rezné lanká, zhrňacie lišty a dopravné závitovky pre snežné frézy, vyhadzovacie kanály a pod.), prvkov prenášajúcich silu (napr. klinové, ozubené remene, iné remene, retaze, bowdenové lanká a pod.), trecích plôch brzd a spojok, ložísk, elektrických dielcov (napr. spínače a relé, žiarovky, signalizačné svetlá, kontrolky, kabeláž a pod.), kolies, (napr. pneumatiky, kolesá s pásovým dopravníkom, podporné kladky a pod.), náterov, motorov (najmä všetky pohyblivé diely, všetky diely vystavené pôsobeniu výfukových plynov, štartovacie zariadenie, elektrické a elektronické dielce, vzduchové filtre, zapalovacie sviečky a koncovky zapalovacieho kábla a pod.), zdrojov energie (akumulátory, batérie), ako aj ostatných dielcov, ku ktorých opotrebovaniu bežne dochádza pri prevádzke produktu (najmä skrutkové spoje, metľové štetiny, umývacie stierky, gumové čeluste, drevené časti násad a pod.).
16. Práva zo záruky nemožno uplatniť v prípadoch, keď sa údaje v predložených dokladoch líšia od údajov uvedených na produkte, ako aj v prípadoch, keď sa reklamovaný produkt nestotožňuje s produktom uvedeným v predložených dokladoch.
17. Práva zo zodpovednosti za vady veci, pre ktoré platí záručná doba, zaniknú, ak sa neuplatnili v záručnej dobe.
18. Pri uplatňovaní zodpovednosti za vady predávaných produktov sa postupuje podľa § 619 - 627 Občianskeho zákonníka a § 18 a § 18a zákona č.250/2007 Z.z. o ochrane spotrebiteľa v znení neskor. Predpisov

Poučenie

podľa § 19 zákona č.18/2017 Z.z.

Dotknutá osoba/spotrebiteľ/:

Meno a priezvisko:

Adresa: Telefónne číslo

email:

(ďalej len dotknutá osoba)

Prevádzkovateľ:

Obchodné meno a právna forma:

Sídlo:

IČO:

Kontaktné údaje:

(tel. číslo/email/fax) :

Spracovanie osobných údajov na účely uskutočnenia objednávky

1. Účel spracúvania osobných údajov: vystavenie daňového dokladu, kontaktovanie zákazníka ohľadom objednávky, plnenie zmluvy, vybavovanie uplatňovania zodpovednosti za vady predaných výrobkov – vyplývajúce z plnenia zmluvy.
2. Právny základ spracúvania osobných údajov: a) Spracúvanie osobných údajov (meno, priezvisko, titul, ulica a číslo, PSČ, mesto) je nevyhnutné podľa osobitného predpisu alebo medzinárodnej zmluvy, ktorou je Slovenská republika viazaná, predovšetkým podľa zákona č. 250/20074 Z. z., Občianskeho zákonníka.
3. Oprávnené záujmy prevádzkovateľa podľa § 13 ods. 1 písm. f): nevyžaduje sa
4. Identifikácia príjemcu alebo kategórie príjemcu: servisné strediska nižšie uvedené
5. Prenos osobných údajov do tretej krajiny: neaplikuje sa
6. Doba uchovávania osobných údajov: 4 roky
7. Dotknutá osoba má právo: - požadovať od prevádzkovateľa prístup k osobným údajom týkajúcim sa dotknutej osoby, o právach na opravu osobných údajov, na vymazanie osobných údajov, na obmedzenie spracúvania osobných údajov, - namietat spracúvanie osobných údajov, právo na prenosnosť osobných údajov, právo kedykoľvek svoje súhlas odvolať, právo podať návrh na začatie konania podľa § 100,
8. Poskytovanie osobných údajov je zmluvnou požiadavkou alebo požiadavkou, ktorá je potrebná na uzatvorenie zmluvy. Dotknutá osoba je povinná poskytnúť osobné údaje, v prípade neposkytnutia osobných údajov nemôže dôjsť k uzatvoreniu zmluvy.
9. Prevádzkovateľ nemá zavedené automatizované individuálne rozhodovanie vrátane profilovania podľa § 28 ods. 1 a 10. Prevádzkovateľ spracováva osobné údaje len za účelom uzatvorenia zmluvy, reklamačného konania a na iný účel prevádzkovateľa nebude osobné údaje spracovávať.

Identifikácia tovaru:

Výrobok.....

Typ

Výrobné č.

Modelové č.

Deň predaja.....

Pečiatka predaju:



Pre elektrické a elektronické nástroje označené týmto symbolom (na výrobku, obale či v dokumentácii)platí:

S výrobkom nie je možné zaobchádzať ako s odpadom z domácnosti, a preto ho neodhadzujte do odpadkového koša či kontajnera na zmiešaný komunálny odpad. Výrobok je potrebné odložiť v príslušnom mieste spätného odberu na recykláciu elektrických a elektronických zariadení. Zabezpečením riadnej likvidácie výrobku pomôžete predísť potenciálnym negatívnym vplyvom na životné prostredie a ľudské zdravie, ktoré by sa mohli prejavit' v prípade likvidácie tohto výrobku nevhodným spôsobom. Podrobnejšie informácie o miestach spätného odberu tohto výrobku si vyžiadajte na vašom obecnom úrade, od firmy zaoberajúcej sa likvidáciou domového odpadu alebo v predajni, kde ste výrobok kúpili.

Záznamy o servisnej prehliadke

Servisná prehliadka sa vykonáva iba v autorizovanom servisnom stredisku a je vykonávaná na náklady zákazníka.

Dátum servisné prehliadky	dátum budúcej servisnej prehliadky	Pečiatka servisu	Vykonané práce

Záznamy o záručných opravách

Dátum prijatia	Dátum opravy	Pečiatka servisu	Popis závady a vykonanej práce

Zoznam autorizovaných servisných stredísk nájdete na www.garland.sk.



Cub Cadet



ARNOLD

Agri-Fab

RYOBI



Riwall PRO



TurfMaster