

BENZÍNOVÁ SEKAČKA NA TRÁVU

RPM5135SD



/// Riwall[®] PRO
TO WORK WITH JOY...

ORIGINÁLNÍ NÁVOD K OBSLUZE

TENTO NÁVOD PEČLIVĚ PROČTĚTE A UCHOVEJTE NA BEZPEČNÉM MÍSTĚ

SPECIFIKACE VÝROBKU

Model	RPM 5135 SD
Výkon	2,6 kW / 3,5 HP
Typ motoru	T6, OHV, 146 cm ³
Záběr	51 cm
Otáčky motoru	3000 ot/min
Nastavení výšky sečení	centrální, 25-75 mm
Hladina akustického tlaku LpA	83.2 dB(A). K = 3 dB(A)
Hladina akustického výkonu LWA	97.45 dB(A) K=0.88 dB
Zaručená úroveň akustického výkonu	98 dB(A)
Maximální hodnota vibrací na rukojeti	5,334 m/s ² , K = 1,5 m/s ²

1. Páčka stop
2. Rychlostavitelná rukojeť
3. Víčko palivové nádrže
4. Kryt motoru
5. Vzduchový filtr
6. Tlačítko sytiče
7. Sestava měřky a doplňování oleje
8. Rukojeť navijecího startéru
9. Boční výhoz
10. Kryt bočního výhozu





INFORMACE O VÝROBKU

Sekačka na trávu 51 cm bez pojezdu

Vlastník je povinen se přesvědčit, že s výrobkem obdržel všechny informace o výrobku a jeho náhradních dílech.

Toto zahrnuje INSTRUKTÁŽNÍ PŘÍRUČKY a NÁHRADNÍ DÍLY.

ZAZNAMENEJTE SI NÁSLEDUJÍCÍ ÚDAJE O VAŠEM VÝROBKU. TYTO ÚDAJE JSOU NUTNÉ PRO OBJEDNÁVÁNÍ DÍLŮ NEBO V PŘÍPADĚ ODCIZENÍ.

- Sekačka je určena pouze k domácímu použití.
- Není určena k profesionálnímu provozu.
- Nepřerušovaný provoz stroje nesmí překročit 30 minut.
- Poté je nutná přestávka 5 -10 min.

Zaškolení

- a) pečlivě si přečtěte uvedené pokyny: seznamte se s ovládacími prvky a s řádnou obsluhou stroje.
- b) nikdy nedovolte používat sekačku dětem nebo osobám, které nejsou seznámeny s těmito pokyny. Minimální věk obsluhy mohou upravovat místní předpisy.
- c) nikdy nesekejte, nachází-li se v blízkosti osoby, a to zejména děti nebo domácí zvířata.
- d) nezapomínejte, že obsluha nebo uživatel stroje odpovídá za nehody nebo rizika, která hrozí dalším osobám nebo jejich majetku.

Příprava

- a) Při sečení vždy používejte pevnou obuv a dlouhé kalhoty. Nepracujte se strojem bosí nebo v otevřených sandálech.
- a) Důkladně zkontrolujte prostor, kde budete stroj používat a odstraňte všechny předměty, které mohou být strojem odhozeny.
- c) **⚠ VAROVÁNÍ!** Benzín je vysoce hořlavý.
 - palivo skladujte v nádobách, které jsou k tomu určeny.
 - palivo doplňujte pouze venku a při doplňování nekuřte.
 - doplňování paliva provádějte před spuštěním motoru. Nikdy nesnímejte víčko palivové nádrže a nedoplňujte benzín, když běží motor nebo když je motor horký.
 - dojde-li k rozliti benzínu, nepokoušejte se nastartovat motor, ale přesuňte stroj mimo místa rozliti a zabraňte vytvoření jakéhokoli zdroje vznícení, dokud se benzínové výpary nerozptýlí.
 - nasadte a pevně utáhněte víčko palivové nádrže a kanystru.
- d) vyměňte poškozené tlumiče.
- e) před použitím vždy vizuálně zkontrolujte, zda nedošlo k poškození nebo k nadměrnému opotřebování nožů, montážních šroubů nožů a sestavy žacího ústrojí.

Provoz

- a) nepoužívejte motor v uzavřeném prostoru, kde se může hromadit nebezpečný oxid uhelnatý.
- b) sekejte pouze za denního světla nebo při dobrém umělém osvětlení.
- c) je-li to možné, nepracujte se strojem ve vlhké trávě.
- d) na svahu vždy udržujte pevný postoj.
- e) chodte, nikdy neběhejte.
- f) pracujete-li se sekačkou s kolečky na svahu, vždy provádějte sečení po vrstevnici, nikdy nejezděte nahoru a dolů.
- g) při změně směru na svahu buďte vždy mimořádně opatrní.
- h) neprovádějte sečení na příliš strmém svahu.
- l) při couvání nebo při přitahování sekačky směrem k sobě buďte velmi opatrní.
- j) zastavte nože sekačky, musí-li být sekačka naklopena při přepravě přes jiné než travnaté plochy a při přepravě sekačky na místo sečení nebo z místa sečení.

- k) nikdy nepracujte se sekačkou s vadnými kryty nebo bez řádně nasazených bezpečnostních zařízení, například odchylovačů nebo sběrných košů.
- l) neměňte nastavení regulátoru motoru a nepřetáčejte motor.
- m) před nastartováním motoru odpojte všechny nože a hnací spojky.
- n) opatrně nastartujte motor podle uvedených pokynů a udržujte nohy v bezpečné vzdálenosti od nože (nožů).
- o) při startování nebo spouštění motoru sekačku nenaklápějte, pokud nemusí být sekačka při startování naklopena. Pokud ano, nenaklápějte sekačku více než je nezbytně nutné a zvedněte pouze tu část, která je dále od obsluhy.
- p) nestartujte motor, stojíte-li před výhozem posečené trávy.
- q) nevkládejte ruce nebo nohy do blízkosti nebo pod rotující části. Vždy stůjte v bezpečné vzdálenosti od otvoru pro odvod posečené trávy.
- r) nikdy nezvedejte nebo nepřenášejte sekačku, je-li v chodu motor.
- s) v následujících případech zastavte motor a odpojte kabel zapalovací svíčky:
 - před čištěním a uvolněním otvoru pro odvod posečené trávy.
 - před kontrolou, čištěním nebo prováděním práce na sekačce.
 - po nárazu do cizího předmětu zkontrolujte, zda nedošlo k poškození sekačky a před opětovným startováním a obsluhou sekačky proveďte nezbytné opravy.
 - dochází-li k nadměrným vibracím sekačky (provedte ihned kontrolu).
- t) v následujících případech zastavte motor:
 - kdykoliv necháte sekačku bez dozoru.
 - před doplňováním paliva.
- u) před zastavením motoru snižte jeho otáčky a je-li motor vybaven uzavíracím ventilem pro přívod paliva, po ukončení práce uzavřete přívod paliva.

Údržba a skladování

- a) udržujte všechny matice, šrouby a čepy utaženy, aby byl zajištěn bezpečný provozní stav stroje.
- b) nikdy neukládejte stroj s benzínem v nádrži uvnitř budovy, kde se výpary mohou dostat do kontaktu s otevřeným ohněm nebo jiskrami.
- c) před odstavením v uzavřeném prostoru nechejte vychladnout motor.
- d) z důvodu omezení rizika vzniku požáru udržujte motor, tlumič výfuku, prostor pro baterii a palivový systém v čistotě a odstraňte všechny zbytky trávy, listí a přebytečného maziva.
- e) z důvodu zajištění bezpečnosti vyměňte opotřebované nebo poškozené části.
- f) má-li být palivová nádrž vypuštěna, provádějte tento úkon venku.

SYMBOLY

Na stroji můžete nalézt následující symboly upomínající na péči a pozornost, které jsou vyžadovány během použití stroje. Tyto symboly mají následující význam:



Přečtěte si návod k obsluze.



Než začnete pracovat na sekačce, odmontujte konektor zapalovací svíčky.



Zabraňte přístupu nepovolaných osob.



NEBEZPEČÍ – rotující nože. Je-li stroj v chodu, udržujte ruce a nohy mimo otvory drtiče.

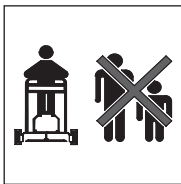

VAROVÁNÍ!
Při používání sekačky udržujte děti a přihlížející v bezpečné vzdálenosti.



Odstraňte předměty, které by mohli rotující nůž vymrštít.

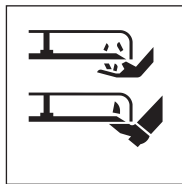

VAROVÁNÍ! Je-li sekačka v chodu, udržujte ruce a nohy mimo otvory.



Nepoužívejte sekačku k sekání svahů.

INFORMACE PRO UŽIVATELE

Tento návod je napsán pro uživatele s určitými mechanickými schopnostmi. Stejně jako jiné příručky, nepopisuje úplně všechny postupy. Předpokládá se, že postupy povolení nebo utažení spojovacích prvků je schopen zvládnout kdokoliv, kdo má mechanické schopnosti. Před použitím sekačky si pečlivě přečtete a nastudujte tyto pokyny.

Poznejte svůj výrobek: Nejlepšího výkonu vám sekačka poskytne, když se s ní seznámíte a poznáte, jak funguje. Při čtení tohoto návodu porovnávejte obrázky s vaší sekačkou. Seznamte se s umístěním a funkcí ovládacích prvků. Dodržujte návod k obsluze a bezpečnostní pravidla, předejdete tak nehodám. Tento návod uschovejte pro pozdější nahlédnutí.

DŮLEŽITÉ: Většina zařízení není smontována a prodává se v kartonech. Je odpovědností majitele, aby se ujistil, že jsou přesně dodrženy pokyny k montáži uvedené v této příručce. Některé jednotky lze zakoupit ve smontovaném stavu. U smontovaných jednotek je odpovědností majitele, aby se ujistil, že jsou jednotky správně smontovány. Před prvním použitím musí majitel jednotku pečlivě zkontrolovat podle pokynů v tomto návodu.

ODPOVĚDNOST MAJITELE

Majitel odpovídá za dodržení níže uvedených instrukcí.

1. Pečlivě si přečtete všechny pokyny týkající se bezpečné obsluhy
2. Dodržujte všechny pokyny pro montáž a přípravu.
3. Kontrolujte a prohlížejte zařízení.
4. Zkontrolujte, jestli obsluha jednotky ví, jak správně používat všechna standardní zařízení a příslušenství.
5. Sekačku obsluhujte pouze s nasazenými a správně fungujícími kryty, štíty a dalšími bezpečnostními prvky.
6. Sekačku správně nastavte
7. Provádějte servis jednotky pouze s autorizovanými nebo schválenými náhradními díly.
8. Provádějte kompletní údržbu sekačky

VAROVÁNÍ

Výfukové plyny, některé jejich složky a určité díly obsahují nebo uvolňují chemické látky, u kterých je známo, že způsobují rakovinu, novorozenecké vady a jiné zdravotní problémy. Části baterií, svorky a související příslušenství obsahují olovo a jeho sloučeniny, což jsou chemické látky, o nichž je ve státě Kalifornie známo, že způsobují rakovinu a vrozené vady nebo jiné reprodukční poškození. **PO MANIPULACI SI UMYJTE RUCE.**

DŮLEŽITÉ

Bezpečné pracovní postupy při chůzi za sekačkou

Tato sekačka může způsobit amputaci rukou nebo nohou a odmrštění předmětů. Nedodržení následujících bezpečnostních pokynů může vést k vážnému nebo smrtelnému zranění.

Základní obsluha

1. Přečtete si, nastudujte a dodržujte všechny pokyny nacházející se na zařízení i v návodu(ech) na obsluhu. Kompletně se seznamte s ovládacími prvky a se správným použitím sekačky.
2. Nikdy nenechávejte děti nebo osoby, které nejsou obeznámeny s tímto návodem, používat sekačku. Minimální věk obsluhy mohou upravovat místní předpisy.
3. Pamatujte na to, že za nehody nebo rizika, která hrozí dalším osobám nebo jejich majetku, je odpovědná obsluha nebo uživatel zařízení.
4. Dojde-li k rozlítí benzínu, nepokoušejte se nastartovat motor, ale přesuňte stroj mimo místa rozlítí a zabraňte vytvoření jakéhokoliv zdroje vznícení, dokud se benzínové výpary nerozptýlí; vyměňte nádrž a víka.
5. Vyměňte poškozené tlumiče.
6. Před použitím vždy vizuálně zkontrolujte, zda nedošlo k poškození nebo k nadměrnému opotřebování nožů, montážních šroubů nožů a sestavy žacího ústrojí. Opotřebované nebo poškozené nože a šrouby vyměňujte v sadách, aby byla zajištěna vyváženost.
7. U sekaček s více noži dávejte pozor, protože otáčení jednoho nože může způsobit otáčení dalších nožů.
8. Nepoužívejte motor v uzavřeném prostoru, kde se může hromadit nebezpečný oxid uhelnatý.
9. Nedávejte ruce nebo nohy do blízkosti nebo pod rotující části. Vždy stůjte v bezpečné vzdálenosti od výstupního otvoru.
10. Umožněte použití stroje pouze odpovědným osobám, které jsou seznámeny s těmito pokyny.
11. Kompletně zkontrolujte sekačku i prostor, kde jí budete používat. Z prostoru odstraňte všechny předměty, jako jsou kameny, dráty, hračky, atd., které by mohly být odmrštěny nožem.
12. Před zahájením práce zkontrolujte, jestli se v prostoru nenacházejí přihlížející. Vstoupí-li někdo do pracovního prostoru, ihned sekačku zastavte.
13. Se sekačkou nepracujte bosí nebo v otevřených sandálech. Vždy noste dostatečně pevnou obuv a dlouhé kalhoty.
14. Netahejte sekačku směrem dozadu, pokud to není nezbytně nutné. Při pohybu směrem dozadu se při sečení vždy dívejte dolů a za sebe.
15. Nikdy nepoužívejte sekačku bez řádně nasazených ochranných krytů, krycích desek nebo jiných bezpečnostních zařízení v poloze. Například bez řádně nasazených odchylovačů nebo sběrných košů.
16. Při couvání nebo při přitahování sekačky směrem k sobě buďte velmi opatrní.
17. Nikdy nezvedejte nebo nepřeházejte sekačku, je-li v chodu motor.
18. Před kontrolou, čištěním nebo prací na sekačce zastavte motor a odpojte vodič zapalovací svíčky.
19. Před zastavením motoru snižte jeho otáčky a je-li motor vybaven uzavíracím ventilem pro přívod paliva, po ukončení práce uzavřete přívod paliva. Je-li sekačka vybavena sedadlem, jezděte pomalu.
20. Je-li sekačka vybavena sedadlem, jezděte pomalu
21. Viz návod výrobce ohledně správné obsluhy a instalace příslušenství. Používejte pouze příslušenství schválené výrobcem.
22. Při přejíždění přes šterkové cesty, chodníky nebo silnice zastavte nůž sekačky.
23. Před čištěním sekačky nebo před odklizením výhozu a kdykoliv sekačku opouštíte, vypněte motor.
24. Před sejmutím sběrného koše vždy zastavte motor a počkejte, dokud nedojde k úplnému zastavení nože.
25. Sečte trávu pouze za denního světla nebo při dobrém umělém osvětlení.
26. Sekačku nepoužívejte pod vlivem alkoholu, drog nebo jiných léků, které mohou způsobit ospalost nebo ovlivnit vaši schopnost bezpečně ovládat tento stroj.
27. Nikdy nepoužívejte sekačku ve vlhké trávě. Vždy udržujte stabilní postoj a držte pevně rukojeti stroje a chodte normálním tempem, nikdy neběhejte.
28. Před spuštěním motoru vypojte mechanismus pojezdu nebo spojku pohonu.

29. Začne-li stroj nezvykle vibrovat, vypněte motor a ihned zkontrolujte příčinu. Vibrace obvykle upozorňují na poruchu, například poškozený nebo uvolněný nůž nebo povolené šrouby upevnění motoru.
30. Při práci se sekačkou vždy používejte ochranné brýle nebo ochranné brýle s bočními štíty, abyste si chránili oči před cizími předměty, které mohou být vymrštěny z přístroje.
31. Naplánujte si trasu sečení trávníku, abyste zabránili odhazování materiálu na silnice, chodníky, okolo stojící osoby atd.
32. Narazí-li sekačka na cizí předmět, zastavte motor. Odpojte koncovku kabelu ze zapalovací svíčky. Zkontrolujte, jestli nedošlo k poškození sekačky anebo nože. Vždy opravte závadu před spouštěním a provozováním sekačky.
33. Při sečení musí být všechny vyplachovací otvory a další servisní otvory skříně sekačky zavřené.

PRÁCE NA SVAHU

Svahy jsou hlavním faktorem v souvislosti s úrazy uklouznutím a pádem, které mohou mít za následek vážné zranění. Práce na svazích vyžaduje obzvláštní pozornost. Jestliže se cítíte na svahu v nepohodě, nesekejte ho.

Na svahu:

Sekejte po vrstevnici svahem, nikdy ne nahoru a dolů. Nesekejte příliš strmé svahy (sklon maximálně 15°) nebo plochy s velkými nerovnostmi. Pro kontrolu sklonu použijte „Průvodce“ v zadní části této příručky. Dávejte velký pozor při změně směru na svahu.

Odstraňte předměty, jako jsou kameny, větve stromů apod.

Pozor na díry, vyjeté koleje nebo nerovnosti. Vysoká tráva může ukrývat překážky.

Zastavte nůž (e) sekačky, musí-li být sekačka naklopena při přepravě přes jiné než travnaté plochy a při přepravě sekačky na místo sečení nebo z místa sečení.

DŮLEŽITÉ

NEPROVÁDĚJTE NÁSLEDUJÍCÍ:

Neprovádějte sečení v blízkosti svahů, výkopů nebo náspů. Mohli byste ztratit rovnováhu. Nesečte příliš strmé svahy. Nesekejte mokrou trávu. Nesprávný postoj může způsobit uklouznutí. Při startování nebo spouštění motoru sekačku nenaklápějte, pokud nemusí být sekačka při startování naklopena. V tomto případě stroj nenaklápějte více než je nezbytně nutné a zvedněte pouze jeho část, která je dále od obsluhy. Nestartujte motor, stojíte-li před otvorem pro odvod trávy.

DĚTI

Nebude-li obsluha sekačky dávat pozor na přítomnost dětí, může dojít k tragickým nehodám. Děti jsou často sekačkou a sečením trávy velmi přitahovány. Nikdy nepředpokládejte, že děti zůstanou tam, kde jste je naposledy viděli.

1. Udržujte děti v bezpečné vzdálenosti od místa sečení a zajistěte nad dětmi pečlivý dozor dospělou osobou.
2. Vstoupí-li do pracovního prostoru sekačky děti, dávejte pozor a vypněte sekačku.
3. Před a během pohybu dozadu se dívejte za sebe a dolů, abyste zjistili přítomnost malých dětí.
4. Nikdy nedovolte dětem, aby obsluhovaly toto zařízení.
5. Buďte velmi opatrní při dosažení rohů, keřů, stromů nebo jiných objektů, které mohou omezovat váš výhled.

SERVIS

1. Při manipulaci s benzínem nebo s jinými palivy buďte mimořádně opatrní. Jsou extrémně hořlavá a jejich výpary jsou výbušné.
 - a. Používejte pouze schválené typy kanystrů
 - b. Nikdy nesnímejte víčko palivové nádrže a nedoplňujte palivo, je-li motor v chodu. Před doplněním paliva nechejte vychladnout motor. Nekuřte.
 - c. Nikdy nedoplňujte palivo uvnitř budov.

- d. Nikdy neskladujte stroj nebo kanystry s palivem na místech, kde se nachází otevřený plamen nebo zdroj jiskření, jako je plynový ohřívač vody.
- e. Musí-li být palivová nádrž vypuštěna, provádějte tento úkon venku.
2. Nikdy nenechávejte motor v chodu v uzavřených prostorách.
3. Nikdy neprovádějte seřízení nebo opravy součástí, jako jsou výškové nastavovače nebo sběrače trávy, se spuštěným motorem. Odpojte kabel od zapalovací svíčky a udržujte tento kabel v bezpečné vzdálenosti od zapalovací svíčky, abyste zabránili náhodnému nastartování. Při seřizování nebo opravách vždy používejte ochranu očí.
4. Udržujte všechny matice a šrouby, zejména šrouby pro upevnění nožů, pevně utažené a celkově udržujte zařízení v dobrém stavu.
5. Nikdy neupravujte bezpečnostní zařízení. Pravidelně kontrolujte jejich správnou funkci.
6. Z důvodu omezení rizika vzniku požáru udržujte motor, tlumič výfuku, prostor pro akumulátor a palivový systém v čistotě a odstraňujte všechny zbytky trávy, listí, přebytečného maziva a ostatní nečistoty. Rozlité palivo ihned setřete. Před uložením v uzavřeném prostoru nechejte vychladnout motor.
7. Pokud narazíte do nějakého předmětu, zastavte a zkontrolujte sekačku. Před spuštěním ji podle potřeby opravte.
8. Nikdy se nepokoušejte seřizovat výšku sečení, je-li v chodu motor.
9. Před čištěním, opravou nebo seřizováním vždy odpojte elektrické sekačky (od napětí).
10. Části sběrného koše jsou vystaveny opotřebování, poškození nebo zeslabení, což může způsobit odhalení pohyblivých částí a může také způsobit odmrštění různých předmětů. Je-li to nutné, z bezpečnostních důvodů provádějte častou kontrolu komponentů a při výměnách používejte pouze díly, které jsou doporučeny výrobcem. Před uskladněním musí být zásobník na trávu prázdný.
11. Nože sekačky jsou ostré a mohou způsobit pozezání. Při práci s noži buďte velmi opatrní a používejte rukavice nebo nože zabalte.
12. Neměňte nastavení regulátoru motoru a nepřetáčejte motor.
13. Nůž často a pravidelně kontrolujte, jestli není opotřebovaný, poškozený nebo na něm nejsou praskliny či vrypy. Ohnutý nebo poškozený nůž musí být okamžitě vyměněn za nový nůž z výroby. Pro zajištění bezpečnosti a dobrého řezného výkonu vyměňte nůž každé dva roky. Pravidelně kontrolujte šrouby upevnění nože a motoru. Poškozené šrouby vyměňte a uvolněné šrouby dotáhněte.
14. Používejte pouze originální zařízení a náhradní díly.

**Hvězdičkou označené položky se nevztahují na elektrické sekačky.*

PRŮVODCE BEZPEČNÝM SEČENÍM

Každá osoba, která používá elektrické zařízení, se musí naučit rozlišovat mezi správným a nesprávným používáním, bezpečnými a nebezpečnými postupy sečení.

Následující stránky si pozorně přečtěte. Naučíte se tak správné postupy.

Uživatelé sekaček často nemívají zkušenosti. Nejsou řádně poučeni nebo si před prvním použitím nepřečetli návod k obsluze a bezpečnostní instrukce. Tím může být používání sekačky nebezpečné a ohrožující obsluhu, okolní osoby i zařízení. Dalším důsledkem může být špatný vzhled posekané plochy.

Přečtěte si tento návod k obsluze.

Přečtěte si pokyny, jak zacházet se sekačkou. Sekačku obsluhujte v souladu s Příručkou pro bezpečné sečení a dalšími bezpečnostními pravidly a doporučeními uvedenými v tomto návodu k obsluze a na sekačce. Ujistěte se, že si každý, kdo jednotku používá, přečetl návod a byl poučen o tom, jak sekačku bezpečně obsluhovat.



Sekačka je navržena tak, aby poskytovala dobré služby a dlouhou životnost při běžném sekání v obytných prostorách. Pokud není sekačka řádně servisována a udržována nebo je používána v nevhodném terénu či v podmínkách nevhodných pro sečení, její výkonnost a bezpečnost se sníží.

Důležitou součástí bezpečného sečení je správné oblečení. Ochranné brýle chrání oči před vrženými předměty. Bezpečnostní obuv s ocelovými špičkami



může chránit nohu před pořežáním nožem. Košile a kalhoty, které zakrývají ruce a nohy, mohou zastavit nebo odrazit vržený předmět.

Než začnete se sekačkou skutečně sekat trávu, procvičte si její používání. Vyberte si velkou otevřenou rovnou plochu. Seznamte se s umístěním a funkcí ovládacích prvků a s jejich fungováním. Je důležité, aby bylo možné nůž v případě nouze rychle zastavit. Naučte se, jak sekat a jak mít sekačku neustále pod kontrolou.

Mnoho sekaček se spouští ručně. Při startování tahem nebo lankem. Pevně se postavte v bezpečné vzdálenosti od nožů. Uchopte pevně rukojeť lana, ale nikdy si lano neomotávejte kolem ruky nebo prstů pro „lepší uchopení“. Stroj je určen pro obsluhu jednou osobou. Vždy sekejte sami. Nikoho nikdy nevozte. Převážení osob je nebezpečné pro ně i obsluhu. Sekačka není určena k zábavě ani k převážení předmětů.



Je plocha, kterou plánujete sekat, mokrá? Nikdy nesekejte mokrý trávník. Sekání mokré trávy může způsobit nehodu. Může ovlivnit výkon sekačky a také způsobit problémy s budoucím růstem a vzhledem trávníku. Mokrá tráva je kluzká a může způsobit pád obsluhy nebo sklouznutí sekačky. Hrozí riziko zranění nožem. Mokrá tráva má tendenci sekačku ucpávat, což způsobuje špatný výhoz. Mokrá posekaná tráva se na trávníku hromadí a zpomaluje růst trávy. Sekání v moku může způsobit rezavění dílů a zkrátit životnost zařízení.



Při prohlídce trávníku si zapamatujte tvrdé, nepohyblivé překážky, jako jsou trubky, pařezy a kameny, a vyhněte se jim. Mohly by způsobit poškození sekačky nebo nehodu se zraněním obsluhy či kolemjdoucích. S nádobou na odpady projděte plochu určenou k posekání. Posbírejte všechny kameny, hračky, dráty, kosti nebo jiné volné předměty. Tyto předměty mohou poškodit sekačku, nebo, pokud do nich narazí nůž sekačky, mohou odlétnout a ohrozit okolí. Nůž motorové sekačky se pohybuje velmi rychle. Může velkou silou odmrstit kameny a jiné předměty na velké vzdálenosti. Předměty odmrštěné sekačkou mohou rozbít okna. Způsobit pohmožděninny nebo dokonce vyrazit oko. Často se stává, že osoba zraněná vrženým předmětem je náhodný kolemjdoucí, například dítě, jiný člen rodiny nebo soused. Do oblasti sečení nepouštějte nikoho, ani domácí zvířata. Výhoz sekačky nasměrujte mimo místa, kde se mohou nacházet lidé. Plánování způsobu sečení se vyplatí hned dvakrát. Snížíte tak rizika a usnadníte si úklid po sekání. Jsou na ploše určené k sekání příkopy, zdi nebo velké svahy? Naplánujte způsob sečení tak, abyste se těmito nebezpečným oblastem vyhnuli.

Svahy a nerovnosti terénu je třeba sekat opatrně a některé oblasti se nesmí sekat sekačkou vůbec. Se sekačkou s pojezdem sekejte napříč svahem, abyste v případě uklouznutí vy ani sekačka nesklouzli.

Nikdy nyní nesekejte svahy se sklonem větším než 15°. Pro kontrolu sklonu svahu použijte „Průvodce“ v zadní části této příručky. Jste připraveni zahájit sečení? Ještě ne. Zkontrolujte, jestli je sekačka kompletně sestavena podle pokynů v Návodu k použití.

A to i v případě, že montáž byla provedena v obchodě se zahradnickými potřebami nebo v obchodě, kde jste sekačku zakoupili. Je třeba ji zkontrolovat. Jsou všechny matice, šrouby a vruty dotaženy? Je doplněn olej? Tyto položky je třeba pravidelně kontrolovat po celou dobu životnosti sekačky.



Vaše sekačka má benzínový motor. Benzín je nebezpečný. Skladujte palivo pouze ve schváleném kanystru. Neskladujte velká množství paliva. Před manipulací s benzínem přestaňte kouřit a odstraňte nedopalky. Palivo a samotnou sekačku skladujte na dobře větraném místě, mimo dosah jakéhokoliv možného zdroje vznícení, jako je například hořák v kamnech. V případě uskladnění na delší dobu, vyprázdněte nádrž. Tím se minimalizuje možnost požáru a nádrž se zbaví usazenin a starého benzínu, čímž se zlepší výkon sekačky. Před doplněním benzínu vyvezte sekačku ven. Před spuštěním použijte trychtýř a setřete případné rozlité palivo. Nezapomeňte, že se benzín při zahřátí rozpíná, proto počítejte s určitým prostorem pro expanzi. Většina uzávěrů benzínu sekaček má také ventilaci, která umožňuje expanzi. Vždy používejte správný uzávěr. Kvůli nedodržování základních bezpečnostních pravidel týka-

jičích se benzínu a tankování jsou lidé zbytečně popáleni při požárech, zranění při výbuchu, poškozeni sekačky a další majetek.

Nikdy nedolévejte benzín do běžícího motoru nebo do motoru, který je horký po předchozím provozu, mohlo by dojít k nehodě. Odstraňte ze sekačky suchou trávu a jiné nečistoty. Udržování sekačky v čistotě zlepšuje její výkon, pomůže udržet motor chladnější a prodlouží životnost pohyblivých částí. A minimalizuje nebezpečí požáru. Lidé se při práci se sekačkou a v jejím okolí popálí z jiných důvodů, než je požár a výbuch. K zahřátí motoru a tlumiče výfuku stačí několik sekund provozu. Je-li motor v chodu, nikdy se těchto dílů nedotýkejte. Před údržbou sekačky zastavte motor a nechte jej vychladnout. Nezapomínejte, že výfukové plyny mohou být nebezpečné. Nikdy nenechávejte motor v chodu uvnitř nebo v uzavřených prostorech.



Pořízení nové sekačky může být pro rodinu velkou událostí. Dovolte rodině seznámit se se sekačkou a zároveň ji informujte o nebezpečích s ní spojených. Nezapomínejte, že sekačka není hračka a není určena k používání dětmi nebo osobami s nedostatečným věkem, silou nebo zkušenostmi. Stejně jako každé elektrické zařízení může být i sekačka nebezpečná, pokud není správně sestavena, používána nebo udržována.

Nejdůležitějším pravidlem je vždy používat zdravý úsudek a zdravý rozum.

Sekačka snadno poseče hustou travu a těžká stébla rostlin. Prsty na rukou a nohou nejsou vůči noži sekačky odolnější. Mnoho lidí se zraní, protože „zapomněli“ a sáhli do výhozu. Se sekačkou vždy zacházejte, jako by se nůž otáčel. Nikdy neprovádějte žádné servisní úkony ani se nepokoušejte provádět jakákoliv seřízení, s výjimkou seřízení karburátoru, když je motor v chodu.

Používejte pouze příslušenství určené pro vaši sekačku. Použití nevhodného příslušenství může snížit bezpečnost navrženou jak pro sekačku, tak pro příslušenství. Může dokonce dojít k poškození sekačky. Přečtěte si a dodržujte pokyny, které jsou dodávány s příslušenstvím a sekačkou.



Jako servisní díly používejte pouze originální vybavení nebo schválené náhradní díly. Pokud potřebujete odborný servis, vyberte si servis, který je autorizovaným servisním střediskem pro vaši značku sekačky. Pokud plánujete provádět servis sami, postupujte podle pokynů v návodu k obsluze.

Při sekání nezapomínejte, že tato činnost někdy přitahuje děti a domácí zvířata. Obzvláště opatrní buďte při sekání kolem keřů nebo při couvání. Pokud je to možné, nesekejte při pohybu dozadu. Je to nebezpečné, protože je omezen výhled. Navíc nože jsou konstruovány tak, aby sekaly při pohybu přístroje vpřed, takže při sekání vzad se snižuje výkon sečení. Nikdy nenechávejte sekačku v chodu bez dozoru. Vypněte motor. Zaparkujte sekačku do takové polohy, aby se nemohla rozjet. Pokud se jedná o sekačku s pojezdem, zkontrolujte, jestli je ovládání vypnuté.



Při sekání berte v potaz svůj stav a povětrnostní podmínky. Dlouhodobé sekání vás unaví. Vaše reakce se začnou zpomalovat, vaše pozornost se rozptýluje; nastává chvíle, kdy máte široký prostor pro nehodu. Udělejte si krátkou přestávku. Pokud jsou vysoké teploty, dávejte pozor na dehydrataci. Pokud jste rozčilení, unavení nebo nejste schopni věnovat sekání plnou pozornost nebo jste požili alkohol, léky nebo drogy, nepoužívejte sekačku ani žádný typ elektrického zařízení.



Pokud se během sekání zhorší povětrnostní podmínky, přerušete práci a dokončete ji později.

Sekání trávy za deště není nic příjemného a je nebezpečné. Při bouřce práci přerušete a schovejte se. Při sečení za extrémně suchého počasí mohou ochranné brýle sloužit ke dvojmu účelu, protože chrání vaše oči před prachem a vrženými předměty, užitečná může být také maska proti prachu nebo pylu.



Vaše sekačka je vybavena řadou bezpečnostních prvků, které jsou důležité pro bezpečnost obsluhy i okolostojících osob a nikdy je nesmíte měnit nebo odstraňovat. Pokud se některý bezpečnostní prvek stane nefunkčním, ztratí se nebo je poškozen, musí být před použitím sekačky opraven nebo vyměněn. Otáčky motoru jsou zásadním předpokladem k bezpečnému sečení a pěknému vzhledu trávníku. Maximální otáčky motoru vaší sekačky byly nastaveny z výroby. Regulátor motoru nijak neměňte.

Podle daného terénu a výšky trávy zvolte maximální otáčky motoru a pojezdu. Nejlepšího výkonu při sečení a sběru při použití sběrače trávy dosáhnete provozem motoru při maximálních otáčkách. Nikdy nechoďte rychle nebo neběhejte jen proto, abyste práci vykonali dříve. Na svazích snižte rychlost pojezdu a dbejte zvýšené opatrnosti.

Nejlepší je sekat pouze za denního světla; pokud však musíte sekat v pozdním odpolední nebo večer, zajistěte si dobré umělé osvětlení.

Stejně jako každý jiný stroj, tak i vaše sekačka bude vyžadovat údržbu včetně servisu a seřízení před a po použití. Frekvence údržby se obecně odvíjí od počtu hodin používání, avšak může se lišit v závislosti na podmínkách sečení. Podrobnější pokyny naleznete v návodu k obsluze. Správná údržba chrání vaši investici do sekačky a pomáhá zajistit její bezpečnou a spolehlivou funkci.

Nikdy se nepokoušejte provádět údržbu (s možnou výjimkou seřízení karburátoru) se spuštěným motorem. Po vypnutí motoru vždy odpojte vodič zapalovací svíčky, aby nedošlo k náhodnému opětovnému spuštění během servisu. Narazí-li sekačka při sekání na cizí předmět, zastavte motor. Sundejte koncovku kabelu ze zapalovací svíčky.

Pechlivě a důkladně zkontrolujte, zda sekačka není poškozená. V případě potřeby ji před opětovným spuštěním opravte. Začne-li stroj nezvykle vibrovat, vypněte motor a ihned zkontrolujte příčinu. Vibrace většinou upozorňují na problém. Dbejte na to, aby byly všechny matice a šrouby řádně utaženy.

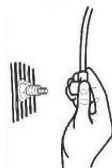

Nůž je nejnebezpečnější částí sekačky a zároveň nejdůležitější částí pro dosažení pěkného vzhledu trávníku. Často a pravidelně kontrolujte nůž a jeho upevňovací prvky. Musí být pevně utažený. Pokud nůž narazí na pevný předmět, důkladně jej zkontrolujte, zda není deformovaný nebo prasklý, a v případě poškození jej vyměňte. V zájmu bezpečnosti vyměňte nůž každé dva roky. Ostrý nůž snižuje provozní zátěž motoru a seká trávu čistěji, čímž se dosáhne lépe vypadajícího střihu při menší námaze. Nůž je vždy blízko vnější strany krytu sekačky. Abyste u sekaček s bočním výhozem dosáhli nejlepšího střihu, sekejte levou stranou skříně směrem k oblasti, kterou je třeba posekat.



Správná technika sekání je důležitá pro dobrý vzhled trávníku. Vyhněte se pokušení sekat trávu příliš nakrátko. Sekání trávníku příliš nakrátko může zahubit rostlinky trávy, způsobit její zažloutnutí nebo hnědý a plstnatý vzhled trávníku. V chladných měsících, kdy je tráva svěží, používejte nižší výšky sečení. V extrémně suchých obdobích používejte vyšší výšky sečení. Sekání tupým nožem za nízkých otáček motoru způsobuje tlaky, rozdrobení a vytrhání částí trávy, takže trávník vypadá několik dní po sečení matně a hnědě. Při sečení a sběru trávy vždy nastavte ovládání plynu do polohy FAST. Při sběru mírně snižte rychlost a dosáhnete ideálních výsledků.

Při každém sekání mírně změňte vzor sečení. Pokud budete vždy sekat ve stejném vzoru, tráva se podle toho zachová a vzniknou hustě zarostlá místa s větší akumulací posekané trávy a jinde zase s řídkým porostem. Neprovádějte údržbu sekačky na trávníku. Rozlitý olej a benzín mohou trávu zničit. Vysokou nebo velmi hustou trávu se nesnažte posekat hned najednou. Při prvním sečení zvýšte výšku sečení a při dalším sečení ji snižte ještě týž den nebo během několika dní. Dalším způsobem je sekat pouze na část pracovního záběru sekačky a nastavit rychlost pojezdu (nikoliv motoru) tak, aby se pohybovala pomaleji a sekačka se mohla při pohybu vpřed sama vyčistit.



Sekání trávy sekačkou s pojezdem. Sekačku vždy tlačte. Netahejte za ni. Tlačení sekačky udržuje obsluhu za sekačkou v „zóně obsluhy“ a máte tak lepší kontrolu nad strojem. Při tlačení přesně vidíte, kde a co sekáte. Při sekání se občas stane, že budete muset sekačku zatáhnout dozadu (například když se přední část sekačky přiblíží ke zdi nebo plotu). Když už musíte couvat, ujistěte se, že máte volnou cestu. Postavte se dostatečně daleko od sekačky, při každém kroku pevně opřete nohy a couvejte, přičemž dávejte pozor a dívejte se za sebe. Co nejdříve se vraťte do normálního směru sečení.

Nezapomínejte, že sekačka s pojezdem není navržena, aby jezdila sama, ale dokáže se pohybovat bez vaší pomoci. Když je motor v chodu, udržujte stále ruce na rukojeti v blízkosti ovládacích prvků. Mějte na paměti, že samohybný mechanismus může být nebezpečný. Udržujte ruce a nohy v dostatečné vzdálenosti od nože a řetězu. Před pokusem o odstranění čehokoliv, co se do samohybného systému zaplete, vždy vypněte motor.

Nezapomínejte, že sekačka je užitečný nástroj, ale může být nebezpečná. Dodržujte pokyny uvedené v návodu. Používejte sekačku správně a opatrně a ona vám poskytne mnoho hodin bezproblémového bezpečného provozu.

KROKY, KTERÉ JE TŘEBA DODRŽET

PŘED SEKÁNÍM

- Správně se oblečte. Obujte si pevnou obuv, nikoli sandály nebo tenisky.
- Zkontrolujte nůž. Ohnutý nebo poškozený nůž musí být okamžitě vyměněn za nový nůž z výroby.
- Naplňte palivovou nádrž mimo budovu. Rozlité palivo ukliděte.
- Přečtěte si a dodržujte návod k obsluze, návod k použití motoru a návod k použití všech přídatných zařízení. Pokyny v návodu k obsluze jsou určeny pro vaši bezpečnost a bezpečnost ostatních.
- Výfukové plyny jsou nebezpečné. Venku nastartujte motor.
- Zkontrolujte, zda jsou všechna bezpečnostní a ochranná zařízení na svých místech, a zda správně fungují.
- Obsluha sekačky je určena pouze pro osobu, která má zkušenosti.
- Mokrý tráva může být nebezpečná. Vyčkejte, než oschne.
- Poučte děti a ostatní osoby, aby se nepřiblížovaly k pracovnímu prostoru.
- Nikdy nesekejte trávu bez dobrého osvětlení.
- Sbírejte ležící předměty. Odstraňte je z prostoru sečení.

PŘI SEKÁNÍ

- Dávejte pozor na pevné objekty a vyhýbejte se jim. Mohou poškodit sekačku nebo způsobit zranění.
- Horký motor a tlumič výfuku způsobí popáleniny. Nedotýkejte se těchto částí.
- Stoupání a svahy je třeba sekat opatrně. Pro kontrolu sklonu svahu použijte „Průvodce“ v zadní části této příručky.
- Nedostatek denního nebo dobrého umělého světla je důvodem k přerušení sečení.
- Zkontrolujte, zda sekačka, nůž a další části nejsou poškozeny po nárazu do cizího předmětu, nebo pokud přístroj nadměrně vibruje.
- Neprovádějte seřízení nebo opravy bez zastavení motoru (s výjimkou karburátoru). Sundejte koncovku kabelu ze zapalovací svíčky.
- Na silnicích nebo v jejich blízkosti dávejte pozor na provoz. Výhoz směřujte mimo silnice.

- Při sekání se vyhýbejte místům, kde není jistá trakce. Před a během pohybu dozadu se dívejte za sebe a dolů, abyste zjistili přítomnost malých dětí.
- V husté trávě zvyšte výšku sečen. Sekejte pomaleji. Před odstraněním nahromaděné trávy nejdříve zastavte motor.
- Nikdy neodstraňujte jakékoliv bezpečnostní prvky.
- Nedoplňujte benzín při horkém nebo běžícím motoru.

PO SEKÁNÍ

- Sekačku nechte vždy vychladnout než ji uskladníte.
- Cizí materiál na sekačce je nebezpečný. Před uskladněním očistěte sekačku od trávy, listí, mastnoty a oleje.
- Před použitím přístroje utáhněte všechny uvolněné matice, šrouby a vruty.
- Vyprázdněte a vyčistěte všechny sběrné koše na trávu nebo jiné příslušenství.
- Vytáhněte klíček nebo odpojte vodič zapalovací svíčky, abyste zabránili neoprávněnému použití.
- Ujistěte se, že sekačka není v blízkosti zdroje vznícení. Benzinové výpary mohou způsobit výbuch.
- K servisu sekačky lze používat pouze originální díly nebo náhradní díly schválené výrobcem.
- Při delším skladování sekačky odstraňte palivo z palivové nádrže.
- Poučte děti, aby se sekačky nedotýkaly. Není to hračka.
- Nikdy neskladujte palivo v blízkosti zdroje vznícení. Vždy používejte schválenou nádobu. Benzín uchovávejte mimo dosah dětí.
- Mazání provádějte podle návodu k obsluze. Viz „Mazání“.

DŮLEŽITÉ - Přečtěte si návod k použití. Tento návod uschovejte pro pozdější použití a nahlédnutí.

⚠ VAROVÁNÍ! Tento symbol upozorňuje na důležitá bezpečnostní opatření. Znamená: „Pozor! buďte opatrní! vaše bezpečnost je ohrožena“.

SESTAVENÍ

Přečtěte si instrukce k montáži a seřízení sekačky a dodržujte je. Veškerý spojovací materiál je v sáčku s díly. Nevyhazujte žádné díly nebo materiál, dokud nesestavíte celou sekačku kompletně.

⚠ VAROVÁNÍ! Před zahájením montáže nebo údržby sekačky nejdříve odpojte koncovku kabelu ze zapalovací svíčky.

POZNÁMKA: krouticí moment se měří ve stopách liber (metrických N. m). Tento údaj popisuje, jak pevně musí být šroub nebo vrut utažen. Krouticí moment se měří momentovým klíčem.

POTŘEBNÉ NÁŘADÍ

- 1 Kleště
- 2 Nastavitelné očkoploché klíče
- 1 Plochý šroubovák
- 1 Křížový šroubovák Phillips

SESTAVENÍ MULČOVACÍ DESKY PRO MULČOVÁNÍ A BOČNÍ VÝHOZ (M510I-1-T6 2V1)

⚠ VAROVÁNÍ: Deflektor výhozu je nezbytný pro vaši bezpečnost a ochranu. Pokud deflektor výhozu chybí nebo není správně nainstalován, sekačku nepoužívejte.

1. Mulčování

Sundejte mulčovací desku. (Obrázek 9).

2. Kryt bočního výhozu

Nainstalujte deflektor výhozu. (Obrázek 10).

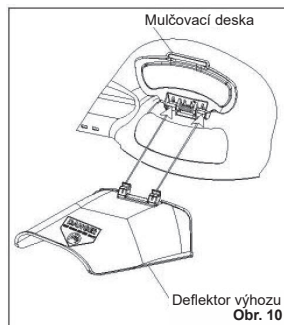
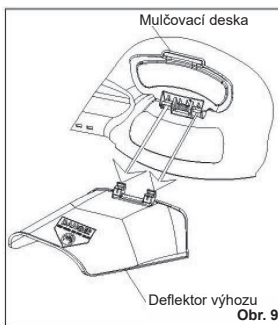

MONTÁŽ RUKOJETI

1. Konce spodní rukojeti vložte do drážek rukojeti (Obrázek 2).
2. Obě strany rukojeti přišroubujte ke skříni sekačky pomocí šroubu, podložky, distanční podložky a matice (Obrázek 2). Utáhněte šrouby.
3. Připevněte horní část rukojeti ke spodní části pomocí šroubů a pojistných matic (obr.3).

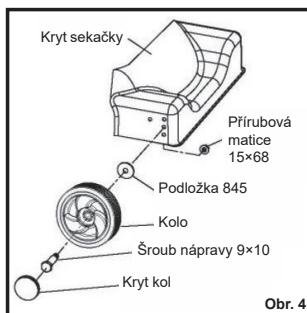
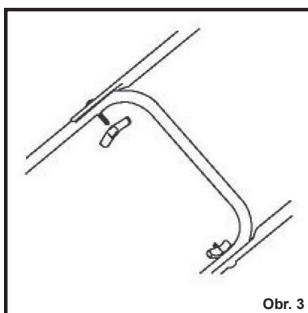
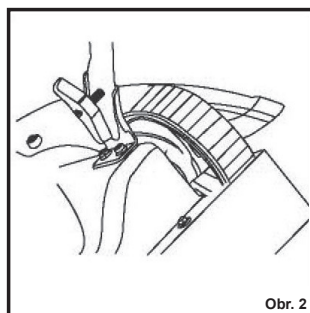

MONTÁŽ KOL S POMOCÍ ŠROUBŮ NÁPRAV

1. Chcete-li změnit výšku sečení, změňte polohu šroubů náprav na krytu sekačky. Každý šroub s nápravou musíte namontovat do stejné polohy otvoru, aby sekačka sekala vodorovně.
2. Připevněte kolo ke skříni sekačky pomocí osového šroubu, podložky a přírubové matice (Obrázek 4). Pro utážení otáčejte šroubem nápravy. Přírubovou maticí neotáčejte.

PŘÍPRAVA MOTORU

MOTOR NEOBSAHUJE OLEJ ANI BENZÍN

Typ benzínu a oleje, který je třeba použít, naleznete v pokynech výrobce motoru.

Před použitím sekačky si přečtěte informace o bezpečnosti, provozu, údržbě a skladování.

⚠ VAROVÁNÍ! Typ benzínu a oleje, který je třeba použít, naleznete v pokynech výrobce motoru. Vždy používejte bezpečnou nádobu na benzín. Při dolévání benzínu do motoru nekuřte. Benzin nedoplňujte v uzavřeném prostoru. Před přidáním benzínu vypněte motor. Nechte motor několik minut vychladnout.

DŮLEŽITÉ: Tento přístroj je vybaven spalovacím motorem a nesmí být používán na neudržovaných pozemcích v lese, zarostlých křovinami nebo trávou ani v jejich blízkosti, pokud není výfukový systém motoru vybaven lapačem jisker splňujícím platné místní nebo státní zákony (pokud existují). Je-li použit lapač jisker, musí jej provozovatel udržovat v účinném provozním stavu.

Ve státě Kalifornie je výše uvedené vyžadováno zákonem (§ 4442 kalifornského zákona o veřejných zdrojích). Jiné státy mohou mít podobné zákony. Federální zákony jsou platné na federální půdě. Ohledně lapače jisker pro tlumič výfuku se obraťte na autorizované servisní středisko.

POZNÁMKA: skutečný trvalý výkon bude pravděpodobně nižší vzhledem k provozním omezením a faktorům prostředí.

KONEČNÁ MONTÁŽ

Před použitím sekačky zkontrolujte namontovaná kola, rukojeti a ovládací prvky. Zkontrolujte pevné dotažení spojovacích prvků. Zkontrolujte, jestli ovládání škrticí klapky a páka zastavení motoru fungují správně.

PROVOZ

PÁČKA STOP MOTORU

Uvolněte **páčku zastavení motoru** a motor i nůž se automaticky zastaví. Chcete-li motor spustit, podržte **páčku zastavení motoru** v **provozní poloze** (obr. 5, 5a)

Před spuštěním motoru stiskněte **páčku zastavení motoru** několikrát. Lanko se musí pohybovat lehce.



Obr. 5

ZASTAVENÍ MOTORU

Chcete-li motor zastavit, uvolněte páčku zastavení motoru. Odpojte vodič od zapalovací svíčky, abyste zabránili nastartování motoru.

Pokud se motor nezastaví, přidržte šroubovák u zapalovací svíčky a u chladicích žebér motoru. Jiskra přejde do země a motor se zastaví.

Před spuštěním motoru zkontrolujte lanko zastavení motoru. Zkontrolujte, zda je lanko zastavení motoru správně namontováno. Před uvedením sekačky do provozu vyměňte ohnutý nebo poškozený kabel zastavení motoru.

SPUŠTĚNÍ MOTORU

Δ VAROVÁNÍ! Je-li motor sekačky nastartován, nůž sekačky se bude otáčet.

DŮLEŽITÉ. Před spuštěním motoru stiskněte páčku zastavení motoru několikrát.

Zkontrolujte, zda se lanko zastavení motoru pohybuje lehce.

POZNÁMKA. Konstrukce motoru neobsahuje ovládání škrticí klapky ani nastavení otáček motoru. Motor je nastaven na nevhodnější otáčky pro sekání trávy, sběr trávy a pro prodloužení životnosti motoru.

1. Zkontrolujte množství oleje.
2. Naplňte palivovou nádrž bezolovnatým benzínem. Benzín musí být bez nečistot. Olavnatý benzín zvyšuje tvorbu usazenin a zkracuje životnost ventilů.



Obr. 5a

POZNÁMKA. Nepoužívejte benzín ani metanol. Nepoužívejte bezolovnatý benzín vyšší třídy.

Δ VAROVÁNÍ! Vždy používejte bezpečnou nádobu na benzín. Při dolévání benzínu do motoru nekuřte. Benzín nedoplňujte v uzavřeném prostoru. Před doplněním benzínu zastavte motor a nechte jej několik minut vychladnout

3. Zkontrolujte, zda je vodič zapalovací svíčky připojen k zapalovací svíčce.
4. Postavte se za sekačku (Obrázek 11). Jednou rukou přidržte páčku zastavení motoru v provozní poloze podle obrázku. Druhou rukou uchopte rukojeť navíjecího startéru.



Obr. 6

5. Rychle zatáhněte za rukojeť navijecího startéru. Startovací cívku nechte pomalu vrátit.
 6. Nedojeďte-li k nastartování motoru v průběhu 5 až 6 pokusů, postupujte podle kapitoly „Závady a jejich řešení“
 7. Ve studeném stavu je nutné před vytažením startovací cívky stisknout tlačítko sytiče na vzduchovém filtru. (Viz níže uvedená ilustrace 1).
- Přidejte více benzínu do palivové směsi pro snazší start. Stisknete-li tlačítko ručního sytiče. Palivo tak bude z karburátoru vstříknuto přímo do spalovací komory.

Používejte ruční sytič pouze u studeného motoru.

teplota	Počet stisknutí
< 0 °C	2 – 3
0 - 10 °C	1 – 2
> 10 °C	0 – 1

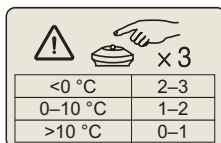

ÚDRŽBA

ÚDRŽBA MOTORU

PŘED STARTOVÁNÍM MOTORU DOPLŇTE OLEJ

Před každým použitím sekačky musí být zkontrolováno množství oleje SAE30 v motoru a je-li to nutné, doplňte do objemu 500 ml.

VÍČKO PLYNÍHO OTVORU PRO OLEJ / OLEJOVÁ MĚRKA

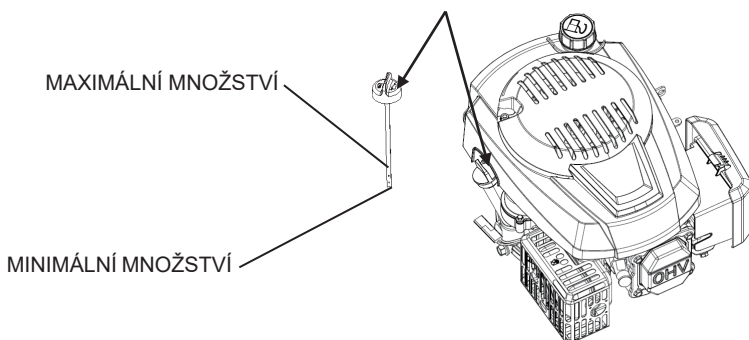

Vaše sekačka je dodávána bez oleje v motoru. Informace o typu a třídě oleje naleznete v podkapitole „MOTOR“ v kapitole Údržba této příručky.

⚠ UPOZORNĚNÍ: NEDOPLŇUJTE do motoru nadměrné množství oleje, protože by po spuštění motoru docházelo k nadměrné kouřivosti z výfuku.

1. Sekačka musí stát na rovné ploše.
2. Vyměňte olejovou měrku z plyního otvoru.
3. Zasuňte a utáhněte olejovou měrku.

DŮLEŽITÉ:

- Kontrolujte hladinu oleje před každým použitím. Je-li to nutné, doplňte potřebné množství oleje. Doplněte olej až po rysku pro maximální množství na olejové měrce.
- Provádějte výměnu oleje po každých 25 provozních hodinách nebo po každé sezóně. V prašných nebo náročných podmínkách budete muset provádět výměnu oleje v kratších intervalech. Viz kapitola VÝMĚNA MOTOROVÉHO OLEJE v kapitole Údržba.

DOPLNĚNÍ BENZÍNU

- Doplňte benzin do palivové nádrže až po spodní část plnicího otvoru. Nedoplňujte nadměrné množství paliva. Používejte pouze normální čistý a čerstvý bezolovnatý benzin. Nemíchejte olej do benzínu. Kupujte benzin v množství, které může být spotřebováno do 30 dnů od zakoupení.

△ **UPOZORNĚNÍ:** Rozlitý benzin nebo olej okamžitě setřete. Neskladujte, nerozlívejte a nepoužívejte benzin v blízkosti otevřeného plamene.

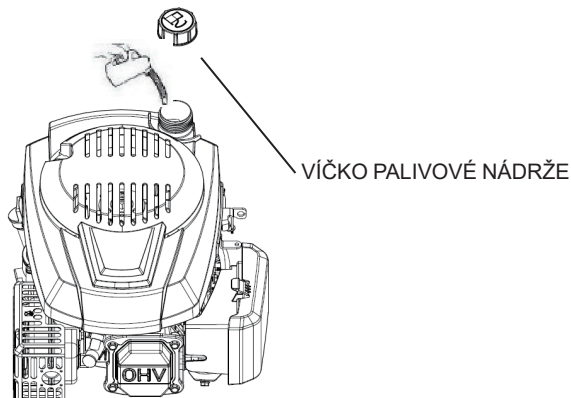

△ **UPOZORNĚNÍ:** Palivo míchané s alkoholem (gasohol nebo použití etanolu nebo metanolu) může vázat vlhkost, což může během skladování vést k separaci a tvorbě kyselin. Výpary kyselin mohou během skladování poškodit palivový systém motoru. Palivový systém vyprázdněte před uskladněním trvajícím 30 dní nebo déle, jinak může mít motor problémy. Vyprázdněte palivovou nádrž, nastartujte motor a nechte jej v chodu, dokud nedojde k vyprázdnění palivového potrubí a karburátoru. Následující sezónu použijte čerstvý benzin. Další informace naleznete v části Pokyny pro uložení.

Nikdy nepoužívejte v palivové nádrži čisticí prostředky na motor nebo karburátor, protože by mohlo dojít k trvalému poškození.

△ **VAROVÁNÍ!** Před kontrolou, seřízením (s výjimkou karburátoru) nebo opravou odpojte vodič od zapalovací svíčky.

MAZÁNÍ

1. Pro dosažení maximálního výkonu promažte kola a všechny otočné body motorovým olejem každých 25 hodin.
2. Mazání motoru naleznete v „Návodu k obsluze motoru“.

POZNÁMKA. Nemažte lanko pro zastavení motoru. Maziva poškodí lanko a zabrání jeho volnému pohybu. Pokud je lanko ohnuté nebo poškozené, vyměňte jej.

ČIŠTĚNÍ KRYTU SEKAČKY

△ **VAROVÁNÍ!** Je-li motor sekačky nastartován, nůž sekačky se bude otáčet. Před čištěním krytu sekačky zastavte motor a odpojte kabel od zapalovací svíčky.

Tráva a jiné nečistoty mohou bránit správné funkci sekačky. Po sečení vyčistěte kryt sekačky následujícím způsobem.

1. Zastavte motor.
2. Odpojte kabel ze zapalovací svíčky.
3. Očistěte horní i spodní část krytu sekačky.

NASTAVENÍ VÝŠKY SEČENÍ (M510I-1-T6)

⚠ VAROVÁNÍ! Je-li motor sekačky nastartován, nůž sekačky se bude otáčet. Před změnou výšky sekání odpojte kabel ze zapalovací svíčky.

Modely s osovými šrouby

Pro změnu nastavení výšky sečení přesuňte u každého kola osový šroub. Každý šroub s nápravou musíte namontovat do stejné polohy otvoru, aby sekačka sekala vodorovně.

1. Přírubovou matici přidržte klíčem. Dalším klíčem povolte šroub nápravy.
2. Sundejte přírubovou matici (obr. 7).
3. Přesuňte kolo a osový šroub do požadované polohy.
4. Nasadte přírubovou matici na osový šroub. Utáhněte osový šroub. Přírubovou maticí neotáčejte.

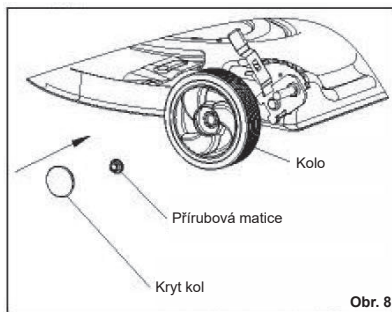
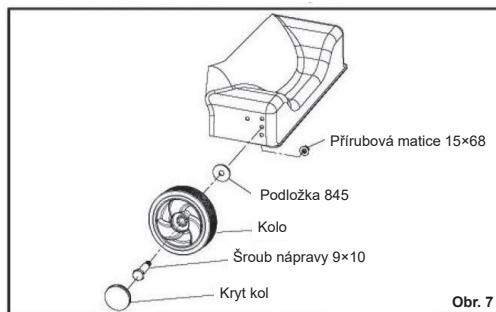

NASTAVENÍ VÝŠKY SEČENÍ (M510I-1-T6)

⚠ VAROVÁNÍ! Je-li motor sekačky nastartován, nůž sekačky se bude otáčet. Před změnou výšky sečení zastavte motor a odpojte kabel od zapalovací svíčky.

Pro změnu nastavení výšky sečení přesuňte u každého kola stavěcí páčku (obr. 8). Každou stavěcí páčku musíte namontovat do stejné polohy otvoru, aby sekačka sekala vodorovně.

1. Vyhákněte **stavěcí páčku**.
2. Přesuňte **stavěcí páčku** do jiné polohy.

ÚDRŽBA ŽACÍHO NŮŽE

⚠ VAROVÁNÍ! Před kontrolou nože nebo jeho nástavce. Odpojte kabel ze zapalovací svíčky. **Narazí-li žací nůž na cizí předmět, zastavte motor. Odpojte kabel ze zapalovací svíčky. Kontrolujte toto nářadí, zda není poškozeno.**

Nůž často kontrolujte na opotřebování, poškození a praskliny. Často kontrolujte upevňovací šrouby nože. Šrouby musí být dotažené. Narazí-li žací nůž na cizí předmět, zastavte motor. Odpojte kabel ze zapalovací svíčky. Nástavec žacího nože kontrolujte, zda není poškozen. Zkontrolujte, zda žací nůž není ohnutý nebo poškozený nebo není silně opotřebovaný či jinak poškozený. Před uvedením sekačky do provozu je nutné poškozené díly vyměnit za náhradní díly z výroby. V zájmu bezpečnosti vyměňte nůž každé dva roky. Ostří žacího nože udržujte ostré. Tupé ostří způsobuje zhnědnutí trávníku. Při demontáži nože postupujte následovně.

DEMONTÁŽ ŽACÍHO NOŽE

⚠ **VAROVÁNÍ!** Před demontáží nože odpojte kabel ze zapalovací svíčky. Nůž má ostrá ostří. Při držení čepele používejte na ochranu rukou rukavice nebo látkový materiál.

1. Vypusťte palivovou nádrž.
2. Nadzdvihněte tu část sekačky, na které je tlumič výfuku nebo zapalovací svíčka.
3. Kouskem dřeva zajistěte nůž proti otáčení.
4. Vyšroubujte upevňovací šrouby nože.
5. Zkontrolujte nůž podle instrukcí v kapitole „Údržba žacího nože“. Opatřovaný nebo poškozený nůž vyměňte za nový originální.
6. Namontujte nůž zahnutými okraji směrem ke skříni. Obráceně namontovaná čepel nebude správně sekat a může způsobit úraz.
7. Nůž upevněte pomocí originálních šroubů a podložek. Vnější okraje talířových pružin musí směřovat k ostří (obr. 14).
8. Šrouby utáhněte momentem 40,6 Nm.

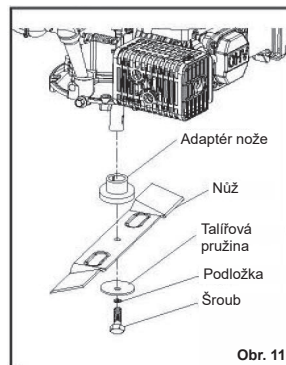

Obr. 11

⚠ **VAROVÁNÍ!** Upevňovací šrouby nože musí být vždy utažené. Povolný šroub nebo žací nůž mohou způsobit úraz.

OSTŘENÍ ŽACÍHO NOŽE

⚠ **VAROVÁNÍ!** Pokud není nůž správně vyvážen, dochází k vibracím. Poškozený nůž s prasklinami se může zlomit a způsobit nehodu.

1. Ostří nabruste dvakrát ročně nebo každých 25 hodin.
2. Namontovaný nůž na sekačce nebruste. Demontujte nůž podle postupu „Demontáž žacího nože“.
3. Žací nůž očistěte kartáčem, vodou a mýdlem. Zkontrolujte stav nože. Prohlédněte ho, jestli nemá praskliny, vrypy či jiná poškození. Ohnutý nebo poškozený nůž vyměňte za nový z výroby.
4. Žací nůž nabruste pilníkem. Musíte zachovat původní zkosení ostří (obr. 12).
5. Nůž musí být správně vyvážen. Použijte šroubovák a přidržte nůž rovnoběžně se zemí, jak je znázorněno na obrázku. Vyvážený nůž zůstane rovnoběžně se zemí. Pokud nůž není vyvážený, těžší konec se natočí dolů. Obruste těžší konec, aby se nůž vyvážil.
6. Nový žací nůž bude lépe sekat než opotřebený. Žací nůž vyměňte vždy po dvou letech za originální.

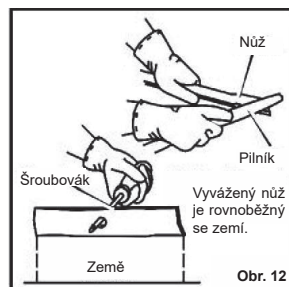

Obr. 12

KONTROLA ROVINNOSTI SEČENÍ

Sekačku si otestujte na malé ploše. Pokud není výška sečení vyrovnaná, nebo pokud se posečená tráva nevyhazuje, může být příčinou: (1) ohnutý nebo poškozený nůž, (2) nůž není ostrý, (3) opotřebený nůž, (4) nebo zlomený adaptér nože. Před dalším sekáním nejdříve vyřešte tuto závadu.

PŘÍPRAVA NA USKLADNĚNÍ

⚠ **VAROVÁNÍ!** Nevyprazdňujte benzín uvnitř budov, v blízkosti ohně nebo při kouření. Benzinové výpary mohou způsobit explozi a požár.

1. Vypusťte palivovou nádrž.
2. Nechte motor běžet, dokud nespotřebuje veškeré palivo.
3. Vypusťte motorový olej ze zahřátého motoru. Doplněte nový olej do motorové skříně.

4. Vyšroubujte zapalovací svíčku z hlavy válce. Nalijte 0,3 l oleje do válce. Pomalu zatáhněte za startovací lanko, aby se olej rozlil po celém válci. Našroubujte novou zapalovací svíčku do hlavy válce.
5. Odstraňte všechny nečistoty z chladicích otvorů válce a z krytu motoru.
6. Očistěte horní i spodní část krytu sekačky.
7. Sekačku celkově očistěte, ochráňte tak lak.
8. Sekačku uskladněte v budově s dobrou ventilací.

ZÁVADY A JEJICH ŘEŠENÍ

Motor nespustí.

1. Zkontrolujte nádrž, jestli obsahuje čisté palivo. Nepoužívejte starý benzín.
2. Před startem studeného motoru napřed stiskněte sytič.
3. Zkontrolujte, zda je vodič zapalovací svíčky připojen k zapalovací svíčce.
4. Upravte karburátor. Viz „Návod k obsluze motoru“.
5. V motoru je příliš mnoho paliva. Vyměňte svíčku a nechte ji vyschnout. Pokud je sekačka vybavena škrticí klapkou, zkontrolujte, jestli je v poloze „Slow/Pomalů“. Pokud je sekačka vybavena ovládacím brzd, musí být přitaženo k rukojeti. Několikrát zatáhněte za startovací lanko. Zašroubujte zpět zapalovací svíčku. Připojte kabel k zapalovací svíčce. Nastartujte motor.
6. Motor těžko startuje v husté nebo odolné trávě. Přejeďte se sekačkou na nezarostlou suchou plochu.
7. Páčka zastavení motoru musí být v provozní poloze.
8. Ventil přívodu paliva musí být v poloze ON/ZAP. Viz „Návod k obsluze motoru“.

Motor se nezastavuje.

1. Uvolněte zastavovací páku motoru.
2. Zkontrolujte lanko zastavovací páky. Pokud je lanko ohnuté nebo poškozené, vyměňte jej.

Špatný výkon motoru.

1. Zkontrolujte výšku sečení. Pokud je tráva vysoká, zvyšte výšku sečení.
2. Zkontrolujte spodní část krytu žacího nože. Očistěte spodní část krytu žacího nože od trávy a dalších nečistot.
3. Zkontrolujte kabel k zapalovací svíčce. Kabel musí být připojen.
4. Očistěte chladicí otvory motoru od trávy a dalších nečistot.
5. Zkontrolujte nastavení karburátoru. Viz „Návod k obsluze motoru“.
6. Zkontrolujte odtrh zapalovací svíčky. Nastavte odtrh zapalovací svíčky na 0,030.
7. Zkontrolujte množství oleje v motoru. Doplňte olej podle potřeby.
8. Zkontrolujte vzduchový filtr. Viz „Návod k obsluze motoru“.
9. Špatný benzín. Vyprázdněte a vyčistěte nádrž. Naplňte palivovou nádrž novým benzinem.
10. Nejprve posekejte přerostlou travu strunovou sekačkou a teprve poté sekačkou na travu. Přerostlá tráva může bránit správné funkci motoru a sekačka nebude správně fungovat.

Nadměrné vibrace.

1. Demontujte nůž. Zkontrolujte nůž a případně ho vyvažte. Viz instrukce údržby žacího nože.
2. Zkontrolujte, jestli není ohnutý nebo zlomený. **POŠKOZENÝ NŮŽ JE NEBEZPEČNÝ A MUSÍ BÝT VYMĚNĚN**
3. Zkontrolujte stav nástavce nože. **POŠKOZENÝ NÁSTAVEC NOŽE VYMĚŇTE.**
4. Pokud vibrace přetrvávají, odveďte sekačku do autorizovaného servisu.

Výhoz trávy nefunguje správně.





1. Očistěte horní i spodní část krytu sekačky.
2. Zkontrolujte nůž, jestli není silně opotřebený. Demontujte a naostřete nůž. V zájmu bezpečnosti vyměňte nůž každé dva roky za originální z výroby.

Trávník není posekán rovně.

1. Zkontrolujte výškové nastavení všech kol. Musí být stejné u všech.
2. Nůž musí být ostrý.

3. Zkontrolujte, jestli není ohnutý nebo zlomený. POŠKOZENÝ NŮŽ JE NEBEZPEČNÝ A MUSÍ BÝT VYMĚNĚN.
4. Zkontrolujte nástavec nože. POŠKOZENÝ NÁSTAVEC NOŽE VYMĚŇTE.

Bezpečnostní nálepky

	<p>NEBEZPEČÍ – rotující nože</p>
	<p>NEBEZPEČÍ - riziko popálení</p>
 <p>Nádrž 0,8 l POUŽÍVEJTE BEZOLOVNATÝ BENZÍN</p>	<p>Palivová nádrž 0,8 l Použijte bezolovnatý benzín</p>
 <p>POZOR Před provozováním si přečtěte návod k obsluze</p> <p>NÁVOD K OBSLUZE</p> <p>MOTOR SE DODÁVÁ BEZ OLEJE, ZKONTROLŮJTE HLADINU OLEJE</p>	<p>Pozor! Před provozováním si přečtěte návod k obsluze. Tento motor je dodáván bez motorového oleje. Kontrola množství motorového oleje.</p>

BENZÍNOVÁ KOSAČKA NA TRÁVU

RPM5135SD



/// Riwall[®] PRO
TO WORK WITH JOY...

PREKLAD ORIGINÁLNEHO NÁVODU K OBSLUZE
TENTO NÁVOD SI STAROSTLIVO PREČÍTAJTE A UCHOVAJTE NA BEZPEČNOM MIESTE

ŠPECIFIKÁCIA VÝROBKU

Model	RPM 5135 SD
Výkon	2,6 kW/3,5 HP
Typ motora	T6, OHV, 146 cm ³
Záber	51 cm
Otáčky motora	3000 ot./min
Nastavenie výšky kosenia	centrálne, 25 – 75 mm
Hladina akustického tlaku LpA	83,2 dB(A). K = 3 dB(A)
Hladina akustického výkonu LWA	97,45 dB(A) K = 0,88 dB
Zaručená úroveň akustického výkonu	98 dB(A)
Maximálna hodnota vibrácií na rukoväti	5,334 m/s ² , K = 1,5 m/s ²

1. Páčka „stop“
2. Rýchlonastaviteľná rukoväť
3. Viečko palivovej nádrže
4. Kryt motora
5. Vzduchový filter
6. Tlačidlo sýtiča
7. Zostava mierky a doplňovanie oleja
8. Rukoväť navíjacieho štartéra
9. Bočný vyhadzovací kanál
10. Kryt bočného vyhadzovacieho kanálu





INFORMÁCIE O VÝROBKU

Kosačka na trávnu 51 cm bez pojazdu

Vlastník je povinný sa presvedčiť, že s výrobkom dostal všetky informácie o výrobku a jeho náhradných dieloch.

Toto zahŕňa INŠTRUKTÁŽNE PRÍRUČKY a NÁHRADNÉ DIELY.

ZAZNAMENAJTE SI NASLEDUJÚCE ÚDAJE O VAŠOM VÝROBKU. TIETO ÚDAJE SÚ NUTNÉ PRE OBJEDNÁVANIE DIELOV ALEBO V PRÍPADE ODCUDZENIA.

- Kosačka je určená iba na domáce použitie.
- Nie je určená na profesionálnu prevádzku.
- Nepreerušovaná prevádzka stroja neprekráčať 30 minút.
- Potom je nutná prestávka 5 – 10 min.

Zaškolenie

- Pozorne si prečítajte uvedené pokyny: oboznámte sa s ovládacími prvkami a s riadnou obsluhou stroja.
- Nikdy nedovoľte používať kosačku deťom alebo osobám, ktoré nie sú oboznámené s týmito pokynmi. Minimálny vek obsluhy môžu upravovať miestne predpisy.
- Nikdy nekoste, ak sa nachádzajú v blízkosti osoby, a to najmä deti alebo domáce zvieratá.
- Nezabúdajte, že obsluha alebo používateľ stroja zodpovedá za nehody alebo riziká, ktoré hrozia ďalším osobám alebo ich majetku.

Príprava

- Pri kosení vždy používajte pevnú obuv a dlhé nohavice. Nepracujte so strojom bosí alebo v otvorených sandáloch.
- Dôkladne skontrolujte priestor, kde budete stroj používať a odstráňte všetky predmety, ktoré môžu byť strojom odhodené.
- ⚠ VAROVANIE!** Benzín je vysoko horľavý.
 - Palivo skladujte v nádobách, ktoré sú na to určené.
 - Palivo doplňujte iba vonku a pri doplňovaní nefajčite.
 - Doplnujte palivo pred spustením motora. Nikdy neodoberajte viečko palivovej nádrže a nedoplňujte benzín, keď beží motor alebo keď je motor horúci.
 - Ak dôjde k rozliatiu benzínu, nepokúšajte sa naštartovať motor, ale presuňte stroj mimo miesta rozliatia a zabráňte vytvoreniu akéhokoľvek zdroja vznietenia, kým sa benzínové výpary nerozptýlia.
 - Nasadte a pevne utiahnite viečko palivovej nádrže a kanistra.
- vymeňte poškodené tlmiče.
- pred použitím vždy vizuálne skontrolujte, či nedošlo k poškodeniu alebo k nadmernému opotrebovaniu nožov, montážnych skrutiek nožov a zostavy žacieho ústrojenstva.

Prevádzka

- Nepoužívajte motor v uzatvorenom priestore, kde sa môže hromadiť nebezpečný oxid uhoľnatý.
- Koste iba za denného svetla alebo pri dobrom umelom osvetlení.
- Ak je to možné, nepracujte so strojom vo vlhkej tráve.
- Na svahu vždy udržiajte pevný postoj.
- Chodte, nikdy nebahajte.
- Ak pracujete s kosačkou s kolieskami na svahu, vždy koste po vrstevnici, nikdy nejazdite hore a dole.
- Pri zmene smeru na svahu buďte vždy mimoriadne opatrní.
- Nekoste na príliš strmom svahu.
- Pri cúvaní alebo pri priťahovaní kosačky smerom k sebe buďte veľmi opatrní.
- Zastavte nože kosačky, ak sa musí kosačka naklopiť pri preprave cez iné než trávnaté plochy a pri preprave kosačky na miesto kosenia alebo z miesta kosenia.

- k) Nikdy nepracujte s kosačkou s chybnými krytmi alebo bez riadne nasadených bezpečnostných zaříadení, napríklad odchyľovačov alebo zberných košov.
- l) Nemeňte nastavenie regulátora motora a nepretáčajte motor.
- m) Pred naštartovaním motora odpojte všetky nože a hnacie spojky.
- n) Opatrne naštartujte motor podľa uvedených pokynov a udržujte nohy v bezpečnej vzdialenosti od noža (nožov).
- o) Pri štartovaní alebo spúšťaní motora kosačku nenaklápajte, ak nemusí byť kosačka pri štartovaní naklopená. Ak áno, nenaklápajte kosačku viac než je nevyhnutné a zdvihnite iba tú časť, ktorá je ďalej od obsluhy.
- p) Neštartujte motor, ak stojíte pred vyhadzovacím kanálom pokosenej trávy.
- q) Nevkladajte ruky alebo nohy do blízkosti alebo pod rotujúce časti. Vždy stojte v bezpečnej vzdialenosti od otvoru na odvod pokosenej trávy.
- r) Nikdy nezdvíhajte alebo neprenášajte kosačku, ak je v chode motor.
- s) V nasledujúcich prípadoch zastavte motor a odpojte kábel zapaľovacej sviečky:
 - Pred čistením a uvoľnením otvoru na odvod pokosenej trávy.
 - Pred kontrolou, čistením alebo vykonávaním práce na kosačke.
 - Po náraze do cudzieho predmetu skontrolujte, či nedošlo k poškodeniu kosačky a pred opätovným štartovaním a obsluhou kosačky vykonajte nevyhnutné opravy.
 - Ak dochádza k nadmerným vibráciám kosačky (vykonajte ihneď kontrolu).
- t) V nasledujúcich prípadoch zastavte motor:
 - Kedykoľvek necháte kosačku bez dozoru.
 - Pred doplňovaním paliva.
- u) Pred zastavením motora znížte jeho otáčky a ak je motor vybavený uzatváracím ventilom na prívod paliva, po ukončení práce uzavrite prívod paliva.

Údržba a skladovanie

- a) Udržujte všetky matice, skrutky a čapy utiahnuté, aby bol zaistený bezpečný prevádzkový stav stroja.
- b) Nikdy neukladajte stroj s benzínom v nádrži vnútri budovy, kde sa výpary môžu dostať do kontaktu s otvoreným ohňom alebo iskrami.
- c) Pred odstavením v uzatvorenom priestore nechajte vychladnúť motor.
- d) Z dôvodu obmedzenia rizika vzniku požiaru udržujte motor, tlmič výfuku, priestor pre batériu a palivový systém v čistote a odstráňte všetky zvyšky trávy, lístia a prebytočného maziva.
- e) Z dôvodu zaistenia bezpečnosti vymeňte opotrebované alebo poškodené časti.
- f) Ak sa má palivová nádrž vypustiť, vykonávajú tento úkon vonku.

SYMBOLY

Na stroji môžete nájsť nasledujúce symboly poukazujúce na starostlivosť a pozornosť, ktoré sa vyžadujú počas použitia stroja. Tieto symboly majú nasledujúci význam:



Prečítajte si návod na obsluhu.



Skôr ako začnete pracovať s kosačkou, odmontujte konektor zapaľovacej sviečky.



Zabráňte prístupu nepovolaných osôb.



NEBEZPEČENSTVO
– rotujúce nože. Ak je stroj v chode, udržujte ruky a nohy mimo otvorov drviča.

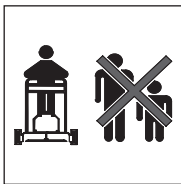

VAROVANIE!
Pri používaní kosačky udržiavajte deti a prizerajúcích v bezpečnej vzdialenosti.



Odstráňte predmety, ktoré by mohli rotujúci nôž vymrštiť.

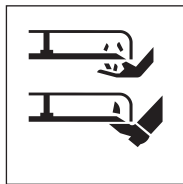

VAROVANIE! Ak je kosačka v chode, udržiavajte ruky a nohy mimo otvorov.



Nepoužívajte kosačku na kosenie svahov.

INFORMÁCIE PRE POUŽÍVATEĽOV

Tento návod je napísaný pre používateľov s určitými mechanickými schopnosťami. Rovnako ako iné príručky, nepopisuje úplne všetky postupy. Predpokladá sa, že postupy povolenia alebo utiahnutia spojovacích prvkov je schopný zvládnuť ktokoľvek, kto má mechanické schopnosti. Pred použitím kosačky si pozorne prečítajte a naštudujte tieto pokyny.

Spoznajte svoj výrobok: Najlepší výkon vám kosačka poskytne, keď sa s ňou oboznámite a spoznáte, ako funguje. Pri čítaní tohto návodu porovnávajte obrázky s vašou kosačkou. Oboznámte sa s umiestnením a funkciou ovládacích prvkov. Dodržujte návod na obsluhu a bezpečnostné pravidlá, predídete tak nehodám. Tento návod uschovajte na neskoršie nahliadnutie.

DÔLEŽITÉ: Väčšina zariadení nie je zmontovaná a predáva sa v kartónoch. Je zodpovednosťou majiteľa, aby sa uistil, že sú presne dodržané pokyny na montáž uvedené v tejto príručke. Niektoré jednotky je možné kúpiť v zmontovanom stave. Pri zmontovaných jednotkách je zodpovednosťou majiteľa, aby sa uistil, že sú jednotky správne zmontované. Pred prvým použitím musí majiteľ jednotku starostlivo skontrolovať podľa pokynov v tomto návode.

ZODPOVEDNOSŤ MAJITEĽA

Majiteľ zodpovedá za dodržanie nižšie uvedených inštrukcií.

1. Pozorne si prečítajte všetky pokyny týkajúce sa bezpečnej obsluhy
2. Dodržujte všetky pokyny na montáž a prípravu.
3. Kontrolujte a prezerajte zariadenie.
4. Skontrolujte, či obsluha jednotky vie, ako správne používať všetky štandardné zariadenia a príslušenstvá.
5. Kosačku obsluhujte iba s nasadenými a správne fungujúcimi krytmi, štítkami a ďalšími bezpečnostnými prvkami.
6. Kosačku správne nastavte
7. Vykonávajte servis jednotky iba s autorizovanými alebo schválenými náhradnými dielmi.
8. Vykonávajte kompletnú údržbu kosačky

VAROVANIE

Výfukové plyny, niektoré ich zložky a určité diely obsahujú alebo uvoľňujú chemické látky, o ktorých je známe, že spôsobujú rakovinu, novorodenecké chyby a iné zdravotné problémy. Časti batérií, svorky a súvisiace príslušenstvá obsahujú olovo a jeho zlúčeniny, čo sú chemické látky, o ktorých je v štáte Kalifornia známe, že spôsobujú rakovinu a vrodené chyby alebo iné reprodukčné poškodenia. **PO MANIPULÁCIÍ SI UMYTE RUKY.**

DÔLEŽITÉ

Bezpečné pracovné postupy pri chôdzi za kosačkou

Táto kosačka môže spôsobiť amputáciu rúk alebo nôh a vyrštenie predmetov. Nedodržanie nasledujúcich bezpečnostných pokynov môže viesť k vážnemu alebo smrteľnému zraneniu.

Základná obsluha

1. Prečítajte si, naštudujte a dodržujte všetky pokyny nachádzajúce sa na zariadení aj v návode(och) na obsluhu. Kompletne sa oboznámte s ovládacími prvkami a so správnym použitím kosačky.
2. Nikdy nenechávajte deti alebo osoby, ktoré nie sú oboznámené s týmto návodom, používať kosačku. Minimálny vek obsluhy môžu upravovať miestne predpisy.
3. Pamätajte na to, že za nehody alebo riziká, ktoré hrozia ďalším osobám alebo ich majetku, je zodpovedná obsluha alebo používateľ zariadenia.
4. Ak dôjde k rozliatiu benzínu, nepokúšajte sa naštartovať motor, ale presuňte stroj mimo miesta rozliatia a zabráňte vytvoreniu akéhokoľvek zdroja vznietenia, kým sa benzínové výpary nerozptýlia; vymeňte nádrž a veka.
5. Vymeňte poškodené tlmiče.
6. Pred použitím vždy vizuálne skontrolujte, či nedošlo k poškodeniu alebo k nadmernému opotrebovaniu nožov, montážnych skrutiek nožov a zostavy žacieho ústrojenstva. Opotrebované alebo poškodené nože a skrutky vymieňajte v súpravách, aby bola zaistená vyváženosť.
7. Pri kosačkách s viac nožmi dávajte pozor, pretože otáčanie jedného noža môže spôsobiť otáčanie ďalších nožov.
8. Nepoužívajte motor v uzatvorenom priestore, kde sa môže hromadiť nebezpečný oxid uhoľnatý.
9. Nedávajte ruky alebo nohy do blízkosti alebo pod rotujúce časti. Vždy stojte v bezpečnej vzdialenosti od výstupného otvoru.
10. Umožnite použitie stroja iba zodpovedným osobám, ktoré sú oboznámené s týmito pokynmi.
11. Kompletne skontrolujte kosačku aj priestor, kde ju budete používať. Z priestoru odstráňte všetky predmety, ako sú kamene, drôty, hračky atď., ktoré by mohli byť vyrštené nožom.
12. Pred začatím práce skontrolujte, či sa v priestore nenachádzajú prizerajúci. Ak vstúpi niekto do pracovného priestoru, ihneď kosačku zastavte.
13. S kosačkou nepracujte bosí alebo v otvorených sandáloch. Vždy noste dostatočne pevnú obuv a dlhé nohavice.
14. Neťahajte kosačku smerom dozadu, ak to nie je nevyhnutné. Pri pohybe smerom dozadu sa pri kosení vždy pozerajte dole a za seba.
15. Nikdy nepoužívajte kosačku bez riadne nasadených ochranných krytov, krycích dosiek alebo iných bezpečnostných zariadení v polohe. Napríklad bez riadne nasadených odchyľovačov alebo zberných košov.
16. Pri cúvaní alebo pri priťahovaní kosačky smerom k sebe buďte veľmi opatrní.
17. Nikdy nezdvíhajte alebo neprenášajte kosačku, ak je v chode motor.
18. Pred kontrolou, čistením alebo prácou na kosačke zastavte motor a odpojte vodič zapaľovacej sviečky.
19. Pred zastavením motora znížte jeho otáčky a ak je motor vybavený uzatváracím ventilom na prívod paliva, po ukončení práce uzavrite prívod paliva. Ak je kosačka vybavená sedadlom, jazdite pomaly.
20. Ak je kosačka vybavená sedadlom, jazdite pomaly
21. Pozrite návod výrobcu týkajúci sa správnej obsluhy a inštalácie príslušenstva. Používajte iba príslušenstvo schválené výrobcom.
22. Pri prechádzaní cez štrkové cesty, chodníky alebo cesty zastavte nôž kosačky.
23. Pred čistením kosačky alebo pred vypratím vyhadzovacieho kanálu a kedykoľvek kosačku opúšťate, vypnite motor.
24. Pred odobratím zberného koša vždy zastavte motor a počkajte, kým nedôjde k úplnému zastaveniu noža.
25. Koste trávu iba za denného svetla alebo pri dobrom umelom osvetlení.
26. Kosačku nepoužívajte pod vplyvom alkoholu, drog alebo iných liekov, ktoré môžu spôsobiť ospalosť alebo ovplyvniť vašu schopnosť bezpečne ovládať tento stroj.
27. Nikdy nepoužívajte kosačku vo vlhkej tráve. Vždy udržiavajte stabilný postoj a držte pevne rukoväti stroja a choďte normálnym tempom, nikdy nebehajte.

28. Pred spustením motora odpojte mechanizmus pojazdu alebo spojku pohonu.
29. Ak začne stroj nezvykle vibrovať, vypnite motor a ihneď skontrolujte príčinu. Vibrácie obvykle upozorňujú na poruchu, napríklad poškodený alebo uvoľnený nôž alebo povolené skrutky upevnenia motora.
30. Pri práci s kosačkou vždy používajte ochranné okuliare alebo ochranné okuliare s bočnými štítmami, aby ste si chránili oči pred cudzími predmetmi, ktoré môžu byť vymrštené z prístroja.
31. Naplánujte si trasu kosenia trávnik, aby ste zabránili odhadzovaniu materiálu na cesty, chodníky, okolostojace osoby atď.
32. Ak kosačka narazí na cudzí predmet, zastavte motor. Odpojte koncovku kábla od zapalovacej sviečky. Skontrolujte, či nedošlo k poškodeniu kosačky alebo noža. Vždy opravte poruchu pred spúšťaním a prevádzkovaním kosačky.
33. Pri kosení musia byť všetky vyplachovacie otvory a ďalšie servisné otvory skrine kosačky zatvorené.

PRÁCA NA SVAHU

Svahy sú hlavným faktorom v súvislosti s úrazmi pošmyknutím a pádom, ktoré môžu mať za následok vážne zranenie. Práca na svahoch vyžaduje zvláštnu pozornosť. Ak sa cítite na svahu v nepohode, nekoste ho.

Na svahu:

Koste po vrstevnici na svahu, nikdy nie hore a dole. Nekoste príliš strmé svahy (sklon maximálne 15°) alebo plochy s veľkými nerovnosťami. Na kontrolu sklonu použite „Sprievodcu“ v zadnej časti tejto príručky. Dávajte veľký pozor pri zmene smeru na svahu.

Odstráňte predmety, ako sú kamene, vetvy stromov a pod.

Pozor na diery, vyjazdené koľaje alebo nerovnosti. Vysoká tráva môže ukrývať prekážky.

Zastavte nôž (nože) kosačky, ak musí byť kosačka naklopená pri preprave cez iné než trávnaté plochy a pri preprave kosačky na miesto kosenia alebo z miesta kosenia.

DÔLEŽITÉ

NEVYKONÁVAJTE NASLEDUJÚCE:

Nekoste v blízkosti svahov, výkopov alebo násypov. Mohli by ste stratiť rovnováhu. Nekoste príliš strmé svahy. Nekoste mokrú trávu. Nesprávny postoj môže spôsobiť pošmyknutie. Pri štartovaní alebo spúšťaní motora kosačku nenakláňajte, ak nemusí byť kosačka pri štartovaní naklonená. V tomto prípade stroj nenaklápať viac než je nevyhnutné a zdvihnite iba tú časť, ktorá je ďalej od obsluhy. Neštartujte motor, ak stojíte pred otvorom na odvod trávy.

DETI

Ak nebude obsluha kosačky dávať pozor na prítomnosť detí, môže dôjsť k tragickým nehodám. Deti sú často kosačkou a kosením trávy veľmi priťahované. Nikdy nepredpokladajte, že deti zostanú tam, kde ste ich naposledy videli.

1. Udržujte deti v bezpečnej vzdialenosti od miesta kosenia a zaistíte nad deťmi dôsledný dozor dospelou osobou.
2. Ak vstúpi do pracovného priestoru kosačky deti, dávajte pozor a vypnite kosačku.
3. Pred a počas pohybu dozadu sa pozerať za seba a dole, aby ste zistili prítomnosť malých detí.
4. Nikdy nedovoľte deťom, aby obsluhovali toto zariadenie.
5. Buďte veľmi opatrní pri dosiahnutí rohov, kríkov, stromov alebo iných objektov, ktoré môžu obmedzovať váš výhľad.

SERVIS

1. Pri manipulácii s benzínom alebo s inými palivami buďte mimoriadne opatrní. Sú extrémne horľavé a ich výpary sú výbušné.
 - a. Používajte iba schválené typy kanistrov
 - b. Nikdy neodoberajte viečko palivovej nádrže a nedoplňujte palivo, ak je motor v chode. Pred doplnením paliva nechajte vychladnúť motor. Nefajčite.

- c. Nikdy nedoplňujte palivo vnútri budov.
- d. Nikdy neskladujte stroj alebo kanistre s palivom na miestach, kde sa nachádza otvorený plameň alebo zdroj iskrenia, ako je plynový ohrievač vody.
- e. Ak sa musí palivová nádrž vypustiť, vykonávajte tento úkon vonku.
2. Nikdy nenechávajte motor v chode v uzatvorených priestoroch.
3. Nikdy nevykonávajte nastavenie alebo opravy súčastí, ako sú výškové nastavovače alebo zberače trávy, so spusteným motorom. Odpojte kábel od zapaľovacej sviečky a udrzte tento kábel v bezpečnej vzdialenosti od zapaľovacej sviečky, aby ste zabránili náhodnému naštartovaniu. Pri nastavení alebo opravách vždy používajte ochranu očí.
4. Udržujte všetky matice a skrutky, najmä skrutky na upevnenie nožov, pevne utiahnuté a celkovo udrzte zariadenie v dobrom stave.
5. Nikdy neupravujte bezpečnostné zariadenia. Pravidelne kontrolujte ich správnu funkciu.
6. Z dôvodu obmedzenia rizika vzniku požiaru udrzte motor, tlmič výfuku, priestor pre akumulátor a palivový systém v čistote a odstraňujte všetky zvyšky trávy, lístia, prebytočného maziva a ostatné nečistoty. Rozliate palivo ihneď utrite. Pred uložením v uzatvorenom priestore nechajte vychladnúť motor.
7. Ak narazíte do nejakého predmetu, zastavte a skontrolujte kosačku. Pred spustením ju podľa potreby opravte.
8. Nikdy sa nepokúšajte nastavovať výšku kosenia, ak je v chode motor.
9. Pred čistením, opravou alebo nastavením vždy odpojte elektrické kosačky (od napätia).
10. Časti zberného koša sú vystavené opotrebovaniu, poškodeniu alebo zoslabeniu, čo môže spôsobiť odhalenie pohybujúcich sa častí a môže tiež spôsobiť vymrštenie rôznych predmetov. Ak je to nutné, z bezpečnostných dôvodov vykonávajte častú kontrolu komponentov a pri výmenách používajte iba diely, ktoré sú odporúčané výrobcom. Pred uskladnením musí byť zásobník na trávu prázdny.
11. Nože kosačky sú ostré a môžu spôsobiť porezanie. Pri práci s nožmi buďte veľmi opatrní a používajte rukavice alebo nože zabaľte.
12. Nemeňte nastavenie regulátora motora a nepretáčajte motor.
13. Nôž často a pravidelne kontrolujte, či nie je opotrebovaný, poškodený alebo na ňom nie sú praskliny či vryp. Ohnutý alebo poškodený nôž sa musí okamžite vymeniť za nový nôž z výroby. Na zaistenie bezpečnosti a dobrého rezného výkonu vymeňte nôž každé dva roky. Pravidelne kontrolujte skrutky upevnenia noža a motora. Poškodené skrutky vymeňte a uvoľnené skrutky dotiahnite.
14. Používajte iba originálne zariadenie a náhradné diely.

** Hviezdikou označené položky sa nevzťahujú na elektrické kosačky.*

SPRIEVODCA BEZPEČNÝM KOSENÍM

Každá osoba, ktorá používa elektrické zariadenie, sa musí naučiť rozlišovať medzi správnym a nesprávnym používaním, bezpečnými a nebezpečnými postupmi kosenia.

Nasledujúce stránky si pozorne prečítajte. Naučte sa tak správne postupy.

Používatelia kosačiek často nemávajú skúsenosti. Nie sú riadne poučení alebo si pred prvým použitím neprečítali návod na obsluhu a bezpečnostné inštrukcie. Tým môže byť používanie kosačky nebezpečné a ohrozujúce obsluhu, okolité osoby aj zariadenia. Ďalším dôsledkom môže byť zlý vzhľad pokosenej plochy.

Prečítajte si tento návod na obsluhu.

Prečítajte si pokyny, ako zaobchádzať s kosačkou. Kosačku obsluhujte v súlade s Príručkou pre bezpečné kosenie a ďalšími bezpečnostnými pravidlami a odporúčaniami uvedenými v tomto návode na obsluhu a na kosačke. Uistite sa, že si každý, kto jednotku používa, prečítal návod a bol poučený o tom, ako kosačku bezpečne obsluhovať.



Kosačka je navrhnutá tak, aby poskytovala dobré služby a dlhú životnosť pri bežnom kosení v obytných priestoroch. Ak nie je kosačka riadne servisovaná a udržiavaná alebo sa používa v nevhodnom teréne či v podmienkach nevhodných na kosenie, jej výkonnosť a bezpečnosť sa zníži.

Dôležitou súčasťou bezpečného kosenia je správne oblečenie. Ochranné okuliare chránia oči pred vrhnutými predmetmi. Bezpečnostná obuv s oceľovými špičkami môže chrániť nohu pred porezaním nožom. Košeľa a nohavice, ktoré zakrývajú ruky a nohy, môžu zastaviť alebo odraziť vrhnutý predmet.



Skôr ako začnete s kosačkou skutočne kosiť trávu, precvičte si jej používanie. Vyberte si veľkú otvorenú rovnú plochu. Oboznámte sa s umiestnením a funkciou ovládacích prvkov a s ich fungovaním. Je dôležité, aby bolo možné nôž v prípade núdze rýchlo zastaviť. Naučte sa, ako kosiť a ako mať kosačku neustále pod kontrolou.

Mnoho kosačiek sa spúšťa ručne. Pri štartovaní ťahom alebo lankom. Pevne sa postavte v bezpečnej vzdialenosti od nožov. Uchopte pevne rukoväť lana, ale nikdy si lano neomotávajte okolo ruky alebo prstov na „lepšie uchopenie“. Stroj je určený na obsluhu jednou osobou. Vždy koste sami. Nikoho nikdy nevozte.

Prevážanie osôb je nebezpečné pre ne aj obsluhu. Kosačka nie je určená na zábavu ani na prevážanie predmetov.



Je plocha, ktorú plánujete kosiť, mokrá? Nikdy nekoste mokrý trávnik. Kosenie mokrej trávy môže spôsobiť nehodu. Môže ovplyvniť výkon kosačky a tiež spôsobiť problémy s budúcim rastom a vzhľadom trávniku. Mokrá tráva je klzká a môže spôsobiť pád obsluhy alebo sklznutie kosačky. Hrozí riziko zranenia nožom. Mokrá tráva má tendenciu kosačku upchávať, čo spôsobuje zlé vyhadzovanie. Mokrá pokosená tráva sa na trávniku hromadí a spomaľuje rast trávy. Kosenie v mokrú môže spôsobiť hrdzavenie dielov a skrátiť životnosť zariadenia.



Pri prehliadke trávniku si zapamätajte tvrdé, nepohyblivé prekážky, ako sú rúrky, pne a kamene, a vyhňte sa im. Mohli by spôsobiť poškodenie kosačky alebo nehodu so zranením obsluhy či okoloidúcich. S nádobou na odpadky prejdite plochu určenú na pokosenie. Pozbierajte všetky kamene, hračky, drôty, kosti alebo iné voľné predmety. Tieto predmety môžu poškodiť kosačku, alebo, ak do nich narazí nôž kosačky, môžu odletieť a ohroziť okolie. Nôž motorovej kosačky sa pohybuje veľmi rýchlo. Môže veľkou silou vymrštiť kamene a iné predmety na veľké vzdialenosti. Predmety vymrštené kosačkou môžu rozbiť okná. Spôsobiť pomliaždeniny alebo dokonca vyraziť oko. Často sa stáva, že osoba zranená vrhnutým predmetom je náhodný okoloidúci, napríklad dieťa, iný člen rodiny alebo sused. Do oblasti kosenia nepúšťajte nikoho, ani domáce zvieratá. Vyhadzovací kanál kosačky nasmerujte mimo miesta, kde sa môžu nachádzať ľudia. Plánovanie spôsobu kosenia sa vyplatí hneď dvakrát. Znížite tak riziká a uľahčíte si upratovanie po kosení. Sú na ploche určenej na kosenie priekopy, steny alebo veľké svahy? Naplánujte spôsob kosenia tak, aby ste sa týmto nebezpečným oblastiam vyhli.

Svahy a nerovnosti terénu je potrebné kosiť opatrne a niektoré oblasti sa nesmú kosiť kosačkou vôbec. S kosačkou s pojazdom koste naprieč svahom, aby ste v prípade pošmyknutia vy ani kosačka neskĺzli.

Nikdy teraz nekoste svahy so sklonom väčším než 15°. Na kontrolu sklonu svahu použite „Sprievodcu“ v zadnej časti tejto príručky. Ste pripravení začať kosiť? Ešte nie. Skontrolujte, či je kosačka kompletne zostavená podľa pokynov v návode na použitie.

A to aj v prípade, že sa montáž vykonala v obchode so záhradníckymi potrebami alebo v obchode, kde ste kosačku kúpili. Je potrebné ju skontrolovať. Sú všetky matice, skrutky a závrtky dotiahnuté? Je doplnený olej? Tieto položky je potrebné pravidelne kontrolovať po celý čas životnosti kosačky.



Vaša kosačka má benzínový motor. Benzín je nebezpečný. Skladujte palivo iba v schválenom kanistri. Neskladujte veľké množstvá paliva. Pred manipuláciou s benzínom prestaňte fajčiť a odstráňte ohorky. Palivo a samotnú kosačku skladujte na dobre vetranom mieste, mimo dosahu akéhokoľvek možného zdroja vznietenia, ako je napríklad horák v kachliach. V prípade uskladnenia na dlhší čas, vyprázdnite nádrž. Tým sa minimalizuje možnosť požiaru a nádrž sa zbaví usadenín a starého benzínu, čím sa zlepší výkon kosačky. Pred doplnením benzínu vyveďte kosačku von. Pred spustením použite lievik a zotrite prípadné rozliate palivo. Nezabudnite, že sa benzín pri zahriatí rozpína, preto počítajte s určitým priestorom na expanziu. Väčšina uzáverov benzínu na kosačkách má aj ventiláciu, ktorá umožňuje expanziu. Vždy používajte správny uzáver. Pre nedodržovanie základných bezpečnostných pravidiel týkajúcich sa benzínu a tankovania sú ľudia zbytočne popálení pri požiaroch, zranení pri výbuchu, poškodené kosačky a ďalší majetok.

Nikdy nedolievajte benzín do bežiacieho motora alebo do motora, ktorý je horúci po predchádzajúcej prevádzke, mohlo by dôjsť k nehode. Odstráňte z kosačky suchú trávu a iné nečistoty. Udržiavanie kosačky v čistej a lepšej jej výkone, pomôže udržať motor chladnejší a predĺži životnosť pohyblivých častí. A minimalizuje nebezpečenstvo požiaru. Ľudia sa pri práci s kosačkou a v jej okolí popália z iných dôvodov, než je požiar a výbuch. Na zahriatie motora a tlmiča výfuku stačí niekoľko sekúnd prevádzky. Ak je motor v chode, nikdy sa týchto dielov nedotýkajte. Pred údržbou kosačky zastavte motor a nechajte ho vychladnúť. Nezabúdajte, že výfukové plyny môžu byť nebezpečné. Nikdy nenechávajte motor v chode vnútri alebo v uzatvorených priestoroch.



Kúpa novej kosačky môže byť pre rodinu veľkou udalosťou. Dovoľte rodine oboznámiť sa s kosačkou a zároveň ju informujte o nebezpečenstvách s ňou spojených. Nezabúdajte, že kosačka nie je hračka a nie je určená na používanie deťmi alebo osobami s nedostatočným vekom, silou alebo skúsenosťami. Rovnako ako každé elektrické zariadenie môže byť aj kosačka nebezpečná, ak nie je správne zostavená, používaná alebo udržiavaná.

Najdôležitejším pravidlom je vždy používať zdravý úsudok a zdravý rozum.

Kosačka ľahko pokosí hustú trávu a ťažké stebľa rastlín. Prsty na rukách a nohách nie sú voči nožu kosačky odolnejšie. Mnoho ľudí sa zraní, pretože „zabudli“ a siahli do vyhadzovacieho kanálu. S kosačkou vždy zaobchádzajte, ako by sa nôž otáčal. Nikdy nevykonávajte žiadne servisné úkony ani sa nepokúšajte vykonávať akékoľvek nastavenia, s výnimkou nastavenia karburátora, keď je motor v chode.

Používajte iba príslušenstvo určené pre vašu kosačku. Použitie nevhodného príslušenstva môže znížiť bezpečnosť navrhnutú tak pre kosačku, ako aj pre príslušenstvo. Môže dokonca dôjsť k poškodeniu kosačky. Prečítajte si a dodržujte pokyny, ktoré sa dodávajú s príslušenstvom a kosačkou.



Ako servisné diely používajte iba originálne vybavenie alebo schválené náhradné diely. Ak potrebujete odborný servis, vyberte si servis, ktorý je autorizovaným servisným strediskom pre vašu značku kosačky. Ak plánujete vykonávať servis sami, postupujte podľa pokynov v návode na obsluhu.

Pri kosení nezabúdajte, že táto činnosť niekedy priťahuje deti a domáce zvieratá. Obzvlášť opatrní buďte pri kosení okolo kríkov alebo pri cúvaní. Ak je to možné, nekoste pri pohybe dozadu. Je to nebezpečné, pretože je obmedzený výhľad. Navyše nože sú konštruované tak, aby kosili pri pohybe prístroja vpred, takže pri kosení vzad sa znižuje výkon kosenia. Nikdy nenechávajte kosačku v chode bez dozoru. Vypnite motor. Zaparkujte kosačku do takej polohy, aby sa nemohla rozbehnúť. Ak ide o kosačku s pojazdom, skontrolujte, či je ovládanie vypnuté.



Pri kosení berte do úvahy svoj stav a poveternostné podmienky. Dlhodobé kosenie vás unaví. Vaše reakcie sa začnú spomaľovať, vaša pozornosť sa rozptyľuje; nastáva chvíľa, keď máte široký priestor pre nehodu. Urobte si krátku prestávku. Ak sú vysoké teploty, dávajte pozor na dehydratáciu. Ak ste rozčúlení, unavení alebo nie ste schopní venovať koseniu plnú pozornosť alebo ste požíli alkohol, lieky alebo drogy, nepoužívajte kosačku ani žiadny typ elektrického zariadenia.



Ak sa počas kosenia zhoršia poveternostné podmienky, prerušte prácu a dokončíte ju neskôr.

Kosenie trávy za dažďa nie je nič príjemné a je nebezpečné. Pri búrke prácu prerušte a schovajte sa. Pri kosení za extrémne suchého počasia môžu ochranné okuliare slúžiť na dvojaký účel, pretože chránia vaše oči pred prachom a vrhnutými predmetmi, užitočná môže byť aj maska proti prachu alebo peľu.



Vaša kosačka je vybavená mnohými bezpečnostnými prvkami, ktoré sú dôležité pre bezpečnosť obsluhy aj okolostojacich osôb a nikdy ich nesmiete meniť alebo odstraňovať. Ak sa niektorý bezpečnostný prvok stane nefunkčným, stratí sa alebo je poškodený, musí sa pred použitím kosačky opraviť alebo vymeniť. Otáčky motora sú zásadným predpokladom na bezpečné kosenie a pekný vzhľad trávnik. Maximálne otáčky motora vašej kosačky boli nastavené z výroby. Regulátor motora nijako nemeňte.

Podľa daného terénu a výšky trávy zvolte maximálne otáčky motora a pojazdu. Najlepší výkon pri kosení a zbere pri použití zberača trávy dosiahnete prevádzkou motora pri maximálnych otáčkach. Nikdy nechodte rýchlo alebo nebehajte len preto, aby ste prácu vykonali skôr. Na svahoch znížte rýchlosť pojazdu a dbajte na zvýšenú opatnosť. Najlepšie je kosiť iba za denného svetla; ak však musíte kosiť počas neskorého odpoľudnia alebo večer, zaistíte si dobré umelé osvetlenie.

Rovnako ako každý iný stroj, tak aj vaša kosačka bude vyžadovať údržbu vrátane servisu a nastavenia pred a po použití. Frekvencia údržby sa všeobecne odvíja od počtu hodín používania, no môže sa líšiť v závislosti od podmienok kosenia. Podrobnejšie pokyny nájdete v návode na obsluhu. Správna údržba chráni vašu investíciu do kosačky a pomáha zaistiť jej bezpečnú a spoľahlivú funkciu.

Nikdy sa nepokúšajte vykonávať údržbu (s možnou výnimkou nastavenia karburátora) so spusteným motorom. Po vypnutí motora vždy odpojte vodič zapaľovacej sviečky, aby nedošlo k náhodnému opätovnému spusteniu počas servisu. Ak narazí kosačka pri kosení na cudzí predmet, zastavte motor. Zložte koncovku kábla zo zapaľovacej sviečky.

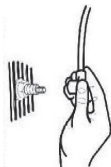

Starostlivo a dôkladne skontrolujte, či kosačka nie je poškodená. V prípade potreby ju pred opätovným spustením opravte. Ak začne stroj nezvykle vibrovať, vypnite motor a ihneď skontrolujte príčinu. Vibrácie väčšinou upozorňujú na problém.

Dbajte na to, aby boli všetky matice a skrutky riadne utiahnuté.

Nôž je najnebezpečnejšou časťou kosačky a zároveň najdôležitejšou časťou na dosiahnutie pekného vzhľadu trávnik. Často a pravidelne kontrolujte nôž a jeho upevňovacie prvky. Musí byť pevne utiahnutý. Ak nôž narazí na pevný predmet, dôkladne ho skontrolujte, či nie je deformovaný alebo prasknutý, a v prípade poškodenia ho vymeňte. V záujme bezpečnosti vymeňte nôž každé dva roky. Ostrý nôž znižuje prevádzkovú záťaž motora a kosí trávu čistejšie, čím sa dosiahne lepšie vyzerajúci strih pri menšej námahe. Nôž je vždy blízko vonkajšej strany krytu kosačky. Aby ste pri kosačkách s bočným vyhadzovacím kanálom dosiahli najlepší strih, koste ľavou stranou skrine smerom k oblasti, ktorú je potrebné pokosiť.



Správna technika kosenia je dôležitá pre dobrý vzhľad trávniku. Vyhnite sa pokušeniu kosiť trávu príliš nakrátko. Kosenie trávniku príliš nakrátko môže zahubiť rastlinky trávy, spôsobiť jej zažltnutie alebo hnedý a plstnatý vzhľad trávniku. V chladných mesiacoch, keď je tráva svieža, používajte nižšiu výšku kosenia. V extrémne suchých obdobiach používajte vyššiu výšku kosenia. Kosenie tupým nožom za nízkych otáčok motora spôsobuje otlaky, rozdrobenie a vytrhanie časti trávy, takže trávnik vyzerá niekoľko dní po kosení matne a hnedo. Pri kosení a zbere trávy vždy nastavte ovládanie plynu do polohy FAST. Pri zbere mierne znížte rýchlosť a dosiahnete ideálne výsledky.

Pri každom kosení mierne zmeňte vzor kosenia. Ak budete vždy kosiť v rovnakom vzore, tráva sa podľa toho zachová a vzniknú husto zarastené miesta s väčšou akumuláciou pokosenej trávy a inde zase s riedkym porastom. Nevykonávajte údržbu kosačky na trávniku. Rozliaty olej a benzín môžu trávu zničiť. Vysokú alebo veľmi hustú trávu sa nesnažte pokosiť hneď naraz. Pri prvom kosení zvýšte výšku kosenia a pri ďalšom kosení ju znížte ešte v ten istý deň alebo za niekoľko dní. Ďalším spôsobom je kosiť iba na časť pracovného záberu kosačky a nastaviť rýchlosť pojazdu (nie motora) tak, aby sa pohybovala pomalšie a kosačka sa mohla pri pohybe vpred sama vyčistiť.



Kosenie trávy kosačkou s pojazdom. Kosačku vždy tlačte. Neťahajte za ňu. Tlačenie kosačky udržiava obsluhu za kosačkou v „zóne obsluhy“ a máte tak lepšiu kontrolu nad strojom. Pri tlačením presne vidíte, kde a čo kosíte. Pri kosení sa občas stane, že budete musieť kosačku zatiahnuť dozadu (napríklad keď sa predná časť kosačky priblíži k stene alebo plotu). Keď už musíte cúvať, uistite sa, že máte voľnú cestu. Postavte sa dostatočne ďaleko od kosačky, pri každom kroku pevne oprite nohy a cúvajte, pričom dávajte pozor a pozerajte sa za seba. Čo najskôr sa vráťte do normálneho smeru kosenia.

Nezabúdajte, že kosačka s pojazdom nie je navrhnutá, aby jazdila sama, ale dokáže sa pohybovať bez vašej pomoci. Keď je motor v chode, udržiavajte stále ruky na rukoväti v blízkosti ovládacích prvkov. Majte na pamäti, že samohybný mechanizmus môže byť nebezpečný. Udržiavajte ruky a nohy v dostatočnej vzdialenosti od noža a reťaze. Pred pokusom o odstránenie čohokoľvek, čo sa do samohybného systému zapletie, vždy vypnite motor.

Nezabúdajte, že kosačka je užitočný nástroj, ale môže byť nebezpečná. Dodržujte pokyny uvedené v návode. Používajte kosačku správne a opatrne a ona vám poskytne mnoho hodín bezproblémovej bezpečnej prevádzky.

KROKY, KTORÉ JE POTREBNÉ DODRŽAŤ

PRED KOSENÍM

- Správne sa oblečte. Obujte si pevnú obuv, nie sandále alebo tenisky.
- Skontrolujte nôž. Ohnutý alebo poškodený nôž sa musí okamžite vymeniť za nový nôž z výroby.
- Naplňte palivovú nádrž mimo budovy. Rozliate palivo upracte.
- Prečítajte si a dodržujte návod na obsluhu, návod na použitie motora a návod na použitie všetkých prídavných zariadení. Pokyny v návode na obsluhu sú určené pre vašu bezpečnosť a bezpečnosť ostatných.
- Výfukové plyny sú nebezpečné. Vonku naštartujte motor.
- Skontrolujte, či sú všetky bezpečnostné a ochranné zariadenia na svojich miestach, a či správne fungujú.
- Obsluha kosačky je určená iba pre osobu, ktorá má skúsenosti.
- Mokrá tráva môže byť nebezpečná. Vyčkajte, než oschne.
- Povoľte deti a ostatné osoby, aby sa nepribližovali k pracovnému priestoru.
- Nikdy nekoste trávu bez dobrého osvetlenia.
- Zbierajte ležiace predmety. Odstráňte ich z priestoru kosenia.

PRI KOSENÍ

- Dávajte pozor na pevné objekty a vyhýbajte sa im. Môžu poškodiť kosačku alebo spôsobiť zranenie.
- Horúci motor a tlmič výfuku spôsobia popáleniny. Nedotýkajte sa týchto častí.
- Štúpania a svahy je potrebné kosiť opatrne. Na kontrolu sklonu svahu použite „Sprievodcu“ v zadnej časti tejto príručky.
- Nedostatok denného alebo dobrého umelého svetla je dôvodom na prerušenie kosenia.
- Skontrolujte, či kosačka, nôž a ďalšie časti nie sú poškodené po náraze do cudzieho predmetu, alebo ak prístroj nadmerne vibruje.
- Nevykonávajte nastavenia alebo opravy bez zastavenia motora (s výnimkou karburátora). Zložte koncovku kábla zo zapalovacej sviečky.
- Na cestách alebo v ich blízkosti dávajte pozor na premávku. Vyhadzovací kanál smerujte mimo cesty.
- Pri kosení sa vyhýbajte miestam, kde nie je istá trakcia. Pred a počas pohybu dozadu sa pozerajte za seba a dole, aby ste zistili prítomnosť malých detí.
- V hustej tráve zvýšte výšku kosenia. Koste pomalšie. Pred odstránením nahromadenej trávy najskôr zastavte motor.
- Nikdy neodstraňujte akékoľvek bezpečnostné prvky.
- Nedopĺňajte benzín pri horúcom alebo bežiacom motore.

PO KOSENÍ

- Kosačku nechajte vždy vychladnúť než ju uskladníte.
- Cudzí materiál na kosačke je nebezpečný. Pred uskladnením očistite kosačku od trávy, lístia, mastnoty a oleja.
- Pred použitím prístroja utiahnite všetky uvoľnené matice, skrutky a závrtky.
- Vyprázdňte a vyčistite všetky zberné koše na trávnu alebo iné príslušenstvo.
- Vytiahnite kľúčik alebo odpojte vodič zapalovacej sviečky, aby ste zabránili neoprávnenému použitiu.
- Uistite sa, že kosačka nie je v blízkosti zdroja vznietenia. Benzínové výpary môžu spôsobiť výbuch.
- Na servis kosačky je možné používať iba originálne diely alebo náhradné diely schválené výrobcom.
- Pri dlhšom skladovaní kosačky odstráňte palivo z palivovej nádrže.
- Poučte deti, aby sa kosačky nedotýkali. Nie je to hračka.
- Nikdy neskladujte palivo v blízkosti zdroja vznietenia. Vždy používajte schválenú nádobu. Benzín uchovávajte mimo dosahu detí.
- Mažte podľa návodu na obsluhu. Pozrite „Mazanie“.

DÔLEŽITÉ – Prečítajte si návod na použitie. Tento návod uschovajte na neskoršie použitie a nahliadnutie.

⚠ VAROVANIE! Tento symbol upozorňuje na dôležité bezpečnostné opatrenia. Znamená: „Pozor! Buďte opatrní! Vaša bezpečnosť je ohrozená“.

ZOSTAVENIE

Prečítajte si inštrukcie pre montáž a nastavenie kosačky a dodržujte ich. Všetok spojovací materiál je vo vrecúšku s dielmi. Nevyhadzujte žiadne diely alebo materiál, kým nezostavíte celú kosačku kompletne.

⚠ VAROVANIE! Pred začatím montáže alebo údržby kosačky najskôr odpojte koncovku kábla od zapalovacej sviečky.

POZNÁMKA: krútiaci moment sa meria v stopách libier (metrických N. m). Tento údaj opisuje, ako pevne musí byť skrutka alebo závrтка utiahnutá. Krútiaci moment sa meria momentovým kľúčom.

POTREBNÉ NÁRADIE

- 1 Kliešte
- 2 Nastaviteľné očkoploché kľúče
- 1 Plochý skrutkovač
- 1 Krížový skrutkovač Phillips

ZOSTAVENIE MULČOVACEJ DOSKY PRE MULČOVANIE A BOČNÉ VYHADZOVANIE (M510I-1-T6 2V1)

⚠ **VAROVANIE:** Deflektor vyhadzovacieho kanálu je nevyhnutný pre vašu bezpečnosť a ochranu. Ak deflektor vyhadzovacieho kanálu chýba alebo nie je správne nainštalovaný, kosačku nepoužívajte.

1. Mulčovanie

Zložte mulčovaciu dosku. (Obrázok 9).

2. Kryt bočného vyhadzovacieho kanálu

Nainštalujte deflektor vyhadzovacieho kanálu. (Obrázok 10).

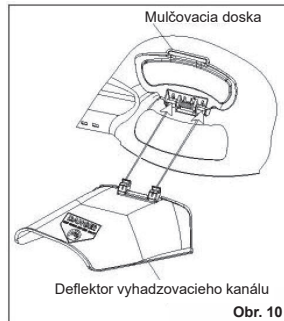
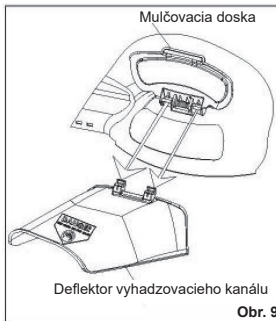

MONTÁŽ RUKOVÄTI

1. Konce spodnej rukoväti vložte do drážok rukoväti (Obrázok 2).
2. Obe strany rukoväti priskrutkujte ku skrini kosačky pomocou skrutky, podložky, dištančnej podložky a matice (Obrázok 2). Uťahnite skrutky.
3. Pripevnite hornú časť rukoväti k spodnej časti pomocou skrutiek a poistných matic (obr. 3).

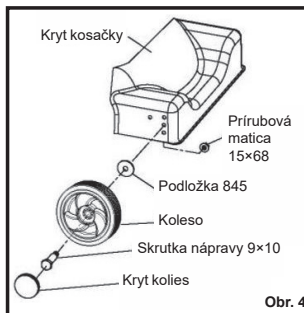
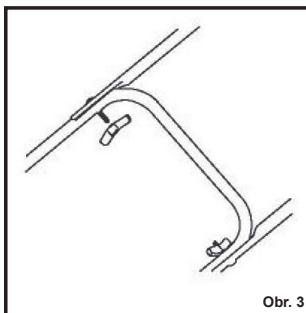
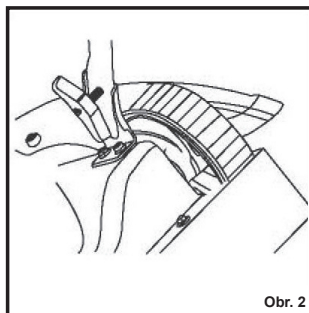

MONTÁŽ KOLIES S POMOCCU SKRUTIEK NÁPRAV

1. Ak chcete zmeniť výšku kosenia, zmeňte polohu skrutiek náprav na kryte kosačky. Každú skrutku s nápravou musíte namontovať do rovnakej polohy otvoru, aby kosačka kosila vodorovne.
2. Pripevnite koleso ku skrini kosačky pomocou osovej skrutky, podložky a prírubovej matice (Obrázok 4). Na utiahnutie otáčajte skrutkou nápravy. Prírubovou maticou neatáčajte.

PRÍPRAVA MOTORA

MOTOR NEOBSAHUJE OLEJ ANI BENZÍN

Typ benzínu a oleja, ktorý je potrebné použiť, nájdete v pokynoch výrobcu motora.

Pred použitím kosačky si prečítajte informácie o bezpečnosti, prevádzke, údržbe a skladovaní.

⚠ VAROVANIE! Typ benzínu a oleja, ktorý je potrebné použiť, nájdete v pokynoch výrobcu motora. Vždy používajte bezpečnú nádobu na benzín. Pri dolievaní benzínu do motora nefajčíte. Benzín nedoplňujte v uzatvorenom priestore. Pred pridaním benzínu vypnite motor. Nechajte motor niekoľko minút vychladnúť.

DÔLEŽITÉ: Tento prístroj je vybavený spaľovacím motorom a nesmie sa používať na neudržiavaných pozemkoch v lese, zarastených krovínami alebo trávou ani v ich blízkosti, ak nie je výfukový systém motora vybavený lapačom iskier spĺňajúcim platné miestne alebo štátne zákony (ak existujú). Ak je použitý lapač iskier, musí ho prevádzkovateľ udržiavať v účinnom prevádzkovom stave.

V štáte Kalifornia sa vyššie uvedené vyžaduje zákonom (§ 4442 kalifornského zákona o verejných zdrojoch). Iné štáty môžu mať podobné zákony. Federálne zákony sú platné na federálnej pôde. Čo sa týka lapača iskier pre tlmič výfuku sa obráťte na autorizované servisné stredisko.

POZNÁMKA: skutočný trvalý výkon bude pravdepodobne nižší vzhľadom na prevádzkové obmedzenia a faktory prostredia.

KONEČNÁ MONTÁŽ

Pred použitím kosačky skontrolujte namontované kolesá, rukoväti a ovládacie prvky. Skontrolujte pevné dotiahnutie spojovacích prvkov. Skontrolujte, či ovládanie škrtiacej klapky a páka zastavenia motora fungujú správne.

PREVÁDZKA

PÁČKA „STOP MOTORA“

Uvoľnite **páčku zastavenia motora** a motor aj nôž sa automaticky zastavia. Ak chcete motor spustiť, podržte **páčku zastavenia motora** v **prevádzkovej polohe** (obr. 5, 5a)

Pred spustením motora stlačte **páčku zastavenia motora** niekoľkokrát. Lanko sa musí pohybovať ľahko.

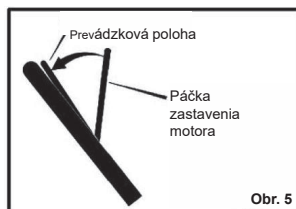

ZASTAVENIE MOTORA

Ak chcete motor zastaviť, uvoľnite páčku zastavenia motora. Odpojte vodič od zapaľovacej sviečky, aby ste zabránili naštartovaniu motora.

Ak sa motor nezastaví, pridržte skrutkovač pri zapaľovacej sviečke a pri chladiacich rebrách motora. Iskra prejde do zeme a motor sa zastaví.

Pred spustením motora skontrolujte lanko zastavenia motora. Skontrolujte, či je lanko zastavenia motora správne namontované. Pred uvedením kosačky do prevádzky vymeňte ohnutý alebo poškodený kábel zastavenia motora.

SPUSTENIE MOTORA

⚠ VAROVANIE! Ak je motor kosačky naštartovaný, nôž kosačky sa bude otáčať.

DÔLEŽITÉ. Pred spustením motora stlačte páčku zastavenia motora niekoľkokrát. Skontrolujte, či sa lanko zastavenia motora pohybuje ľahko.

POZNÁMKA. Konštrukcia motora neobsahuje ovládanie škrtiacej klapky ani nastavenie otáčok motora. Motor je nastavený na najvhodnejšie otáčky na kosenie trávy, zber trávy a na predĺženie životnosti motora.

1. Skontrolujte množstvo oleja.
2. Naplňte palivovú nádrž bezolovnatým benzínom. Benzín musí byť bez nečistôt. Olovnatý benzín zvyšuje tvorbu usadenín a skracuje životnosť ventilov.



POZNÁMKA. Nepoužívajte benzín ani metanol. Nepoužívajte bezolovnatý benzín vyššej triedy.

⚠ VAROVANIE! Vždy používajte bezpečnú nádobu na benzín. Pri dolievaní benzínu do motora nefajčíte. Benzín nedoplníte v uzatvorenom priestore. Pred doplnením benzínu zastavte motor a nechajte ho niekoľko minút vychladnúť



3. Skontrolujte, či je vodič zapaľovacej sviečky pripojený k zapaľovacej sviečke.
4. Postavte sa za kosačku (Obrázok 11). Jednou rukou pridržiujte páčku zastavenia motora v prevádzkovej polohe podľa obrázka. Druhou rukou uchopte rukoväť navijacieho štartéra.
5. Rýchlo zatiahnite za rukoväť navijacieho štartéra. Štartovaciu cievku nechajte pomaly vrátiť.
6. Ak nedôjde k naštartovaniu motora v priebehu 5 až 6 pokusov, postupujte podľa kapitoly „Poruchy a ich riešenie“.
7. V studenom stave je nutné pred vytiahnutím štartovacej cievky stlačiť tlačidlo sýtiča na vzduchovom filtri. (Pozrite nižšie uvedenú ilustráciu 1).

Pridajte viac benzínu do palivovej zmesi pre jednoduchší štart. Ak stlačíte tlačidlo ručného sýtiča. Palivo sa tak z karburátora vstriečne priamo do spaľovacej komory.

Používajte ručný sýtič iba pri studenom motore.

teplota	Počet stlačení
< 0 °C	2 – 3
0 – 10 °C	1 – 2
> 10 °C	0 – 1

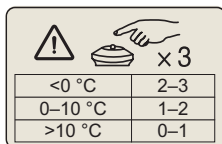

ÚDRŽBA

ÚDRŽBA MOTORA

PRED ŠARTOVANÍM MOTORA DOPLŇTE OLEJ

Pred každým použitím kosačky sa musí skontrolovať množstvo oleja v motore a ak je to nutné, doplniť do objemu 500 ml.

VIEČKO PLNIAČEHO OTVORU NA OLEJ / OLEJOVÁ MIERKA

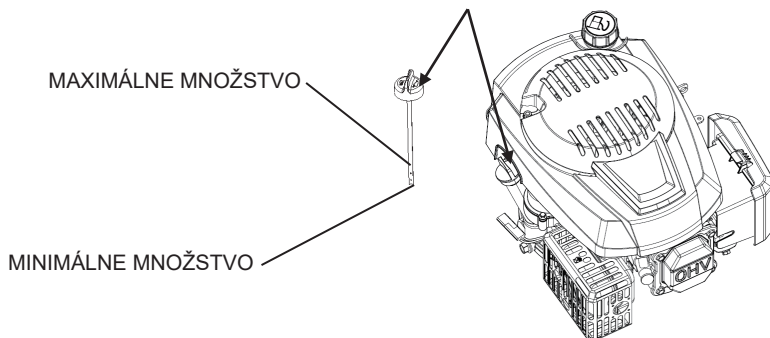

Vaša kosačka sa dodáva bez oleja v motore. Informácie o type a triede oleja nájdete v podkapitole „MOTOR“ v kapitole Údržba tejto príručky.

⚠ UPOZORNENIE: NEDOPLŇUJTE do motora nadmerné množstvo oleja, pretože by po spustení motora dochádzalo k nadmernému dymeniu z výfuku.

1. Kosačka musí stáť na rovnej ploche.
2. Vyberte olejovú mierku z plniaceho otvoru.
3. Zasuňte a utiahnite olejovú mierku.

DÔLEŽITÉ:

- Kontrolujte hladinu oleja pred každým použitím. Ak je to nutné, doplňte potrebné množstvo oleja. Doplnite olej až po rysku pre maximálne množstvo na olejovej mierke.
- Vymieňajte olej po každých 25 prevádzkových hodinách alebo po každej sezóne. V prašných alebo náročných podmienkach budete musieť vymieňať olej v kratších intervaloch. Pozrite kapitolu VÝME-NA MOTOROVÉHO OLEJA v kapitole Údržba.

DOPLNENIE BENZÍNU

- Doplnite benzín do palivovej nádrže až po spodnú časť plniaceho otvoru. Nedoplňujte nadmerné množstvo paliva. Používajte iba normálny čistý a čerstvý bezolovnatý benzín. Nemiešajte olej do benzínu. Kupujte benzín v množstve, ktoré sa môže spotrebovať do 30 dní od kúpy.

⚠ UPOZORNENIE: Rozliaty benzín alebo olej okamžite zotrite. Neskladujte, nerozlievajte a nepouží- vajte benzín v blízkosti otvoreného plameňa.

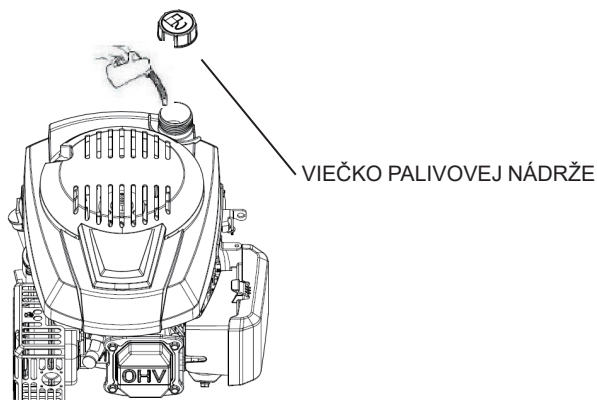

⚠ UPOZORNENIE: Palivo miešané s alkoholom (gasohol alebo použitie etanolu alebo metanolu) môže viazať vlhkosť, čo môže počas skladovania viesť k separácii a tvorbe kyselín. Výpary kyselín môžu počas skladovania poškodiť palivový systém motora. Palivový systém vyprázdnite pred uskladnením trvajúcim 30 dní alebo dlhšie, inak môže mať motor problémy. Vyprázdnite palivovú nádrž, naštartujte motor a nechajte ho v chode, kým nedôjde k vyprázdneniu palivového potrubia a karburátora. Nasledujúcu sezónu použite čerstvý benzín. Ďalšie informácie nájdete v časti Pokyny pre uloženie.

Nikdy nepoužívajte v palivovej nádrži čistiace prostriedky na motor alebo karburátor, pretože by mohlo dôjsť k trvalému poškodeniu.

⚠ VAROVANIE! Pred kontrolou, nastavením (s výnimkou karburátora) alebo opravou odpojte vodič od zapaľovacej sviečky.

MAZANIE

1. Na dosiahnutie maximálneho výkonu premažte kolesá a všetky otočné body motorovým olejom každých 25 hodín.
2. Mazanie motora nájdete v „Návode na obsluhu motora“.

POZNÁMKA. Nemažte lanko na zastavenie motora. Mazivá poškodí lanko a zabráni jeho voľnému pohybu. Ak je lanko ohnuté alebo poškodené, vymeňte ho.

ČISTENIE KRYTU KOSAČKY

⚠ **VAROVANIE!** Ak je motor kosačky naštartovaný, nôž kosačky sa bude otáčať. Pred čistením krytu kosačky zastavte motor a odpojte kábel od zapalovacej sviečky.

Tráva a iné nečistoty môžu brániť správnej funkcii kosačky. Po kosení vyčistite kryt kosačky nasledujúcim spôsobom.

1. Zastavte motor.
2. Odpojte kábel od zapalovacej sviečky.
3. Očistite hornú aj spodnú časť krytu kosačky.

NASTAVENIE VÝŠKY KOSENIA (M510I-1-T6)

⚠ **VAROVANIE!** Ak je motor kosačky naštartovaný, nôž kosačky sa bude otáčať. Pred zmenou výšky kosenia odpojte kábel od zapalovacej sviečky.

Modely s osovými skrutkami

Na zmenu nastavenia výšky kosenia presuňte pri každom kolese osovú skrutku. Každú skrutku s nápravou musíte namontovať do rovnakej polohy otvoru, aby kosačka kosila vodorovne.

1. Prírubovú maticu pridržiňte kľúčom. Ďalším kľúčom povolte skrutku nápravy.
2. Zložte prírubovú maticu (obr. 7).
3. Presuňte koleso a osovú skrutku do požadovanej polohy.
4. Nasadte prírubovú maticu na osovú skrutku. Uťahnite osovú skrutku. Prírubovou maticou neotáčajte.

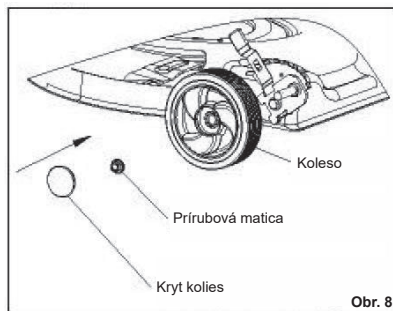
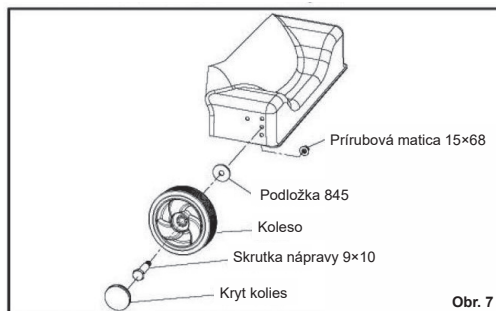

NASTAVENIE VÝŠKY KOSENIA (M510I-1-T6)

⚠ **VAROVANIE!** Ak je motor kosačky naštartovaný, nôž kosačky sa bude otáčať. Pred zmenou výšky kosenia zastavte motor a odpojte kábel od zapalovacej sviečky.

Na zmenu nastavenia výšky kosenia presuňte pri každom kolese nastavovaciu páčku (obr. 8). Každú nastavovaciu páčku musíte namontovať do rovnakej polohy otvoru, aby kosačka kosila vodorovne.

1. Vyháknite **nastavovaciu páčku**.
2. Presuňte **nastavovaciu páčku** do inej polohy.

ÚDRŽBA ŽACIEHO NOŽA

⚠ **VAROVANIE!** Pred kontrolou noža alebo jeho nadstavca. Odpojte kábel od zapalovacej sviečky. Ak narazí žací nôž na cudzí predmet, zastavte motor. Odpojte kábel od zapalovacej sviečky. Kontrolujte toto náradie, či nie je poškodené.

Nôž často kontrolujte na opotrebovanie, poškodenie a praskliny. Často kontrolujte upevňovacie skrutky noža. Skrutky musia byť dotiahnuté. Ak narazí žací nôž na cudzí predmet, zastavte motor. Odpojte kábel od zapalovacej sviečky. Nadstavec žacieho noža kontrolujte, či nie je poškodený. Skontrolujte, či žací nôž nie je ohnutý alebo poškodený alebo nie je silne opotrebovaný či inak poškodený. Pred uvedením kosačky do prevádzky je nutné poškodené diely vymeniť za náhradné diely z výroby. V záujme bezpečnosti vymeňte nôž každé dva roky. Ostrie žacieho noža udržujte ostré. Tupé ostrie spôsobuje zhnedenie trávnik. Pri demontáži noža postupujte nasledovne.

DEMONTÁŽ ŽACIEHO NOŽA

⚠ VAROVANIE! Pred demontážou noža odpojte kábel od zapalovacej sviečky. Nôž má ostré ostria. Pri držaní čepele používajte na ochranu rúk rukavice alebo látkový materiál.

1. Vypustite palivovú nádrž.
2. Nadvihnite tú časť kosačky, na ktorej je tlmič výfuku alebo zapalovacia sviečka.
3. Kúskom dreva zaistíte nôž proti otáčaniu.
4. Vyskrutkujte upevňovacie skrutky noža.
5. Skontrolujte nôž podľa inštrukcií v kapitole „Údržba žacieho noža“. Opotrebovaný alebo poškodený nôž vymeňte za nový originálny.
6. Namontujte nôž zahnutými okrajmi smerom ku skriní. Obrátene namontovaná čepeľ nebude správne kosiť a môže spôsobiť úraz.
7. Nôž upevnite pomocou originálnych skrutiek a podložiek. Vonkajšie okraje tanierových pružín musia smerovať k ostriu (obr. 14).
8. Skrutky utiahnite momentom 40,6 Nm.

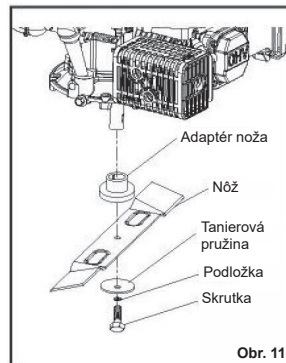

⚠ VAROVANIE! Upevňovacie skrutky noža musia byť vždy utiahnuté. Povolená skrutka alebo žací nôž môžu spôsobiť úraz.

OSTRENIE ŽACIEHO NOŽA

⚠ VAROVANIE! Ak nie je nôž správne vyvážený, dochádza k vibráciám. Poškodený nôž s prasklinami sa môže zlomiť a spôsobiť nehodu.

1. Ostrie nabrúste dvakrát ročne alebo každých 25 hodín.
2. Namontovaný nôž na kosačke nebrúste. Demontujte nôž podľa postupu „Demontáž žacieho noža“.
3. Žací nôž očistite kefou, vodou a mydlom. Skontrolujte stav noža. Prezrite ho, či nemá praskliny, vrypy či iné poškodenia. Ohnutý alebo poškodený nôž vymeňte za nový z výroby.
4. Žací nôž nabrúste pilníkom. Musíte zachovať pôvodné ostria (obr. 12).
5. Nôž musí byť správne vyvážený. Použite skrutkovač a pridržte nôž rovnobežne so zemou, ako je znázornené na obrázku. Vyvážený nôž zostane rovnobežne so zemou. Ak nôž nie je vyvážený, ťažší koniec sa natočí dole. Obrúste ťažší koniec, aby sa nôž vyvážil.
6. Nový žací nôž bude lepšie kosiť než opotrebovaný. Žací nôž vymeňte vždy po dvoch rokoch za originálny.

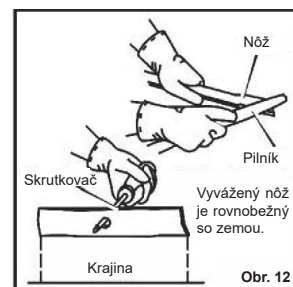

KONTROLA ROVINNOSTI KOSENIA

Kosačku si otestujte na malej ploche. Ak nie je výška kosenia vyrovnaná, alebo ak sa pokosená tráva nevyhadzuje, môže byť príčinou: (1) ohnutý alebo poškodený nôž, (2) nôž nie je ostrý, (3) opotrebovaný nôž (4) alebo zlomený adaptér noža. Pred ďalším kosením najskôr vyriešte túto poruchu.

PRÍPRAVA NA USKLADNENIE

⚠ VAROVANIE! Nevyprázdňujte benzín vnútri budov, v blízkosti ohňa alebo pri fajčení. Benzínové výpary môžu spôsobiť explóziu a požiar.

1. Vypustíte palivovú nádrž.
2. Nechajte motor bežať, kým nespotrebuje všetko palivo.
3. Vypustíte motorový olej zo zahriateho motora. Doplňte nový olej do motorovej skrine.
4. Vyskrutkujte zapalovaciu sviečku z hlavy valca. Nalejte 0,3 l oleja do valca. Pomaly zatiahnite za štartovacie lanko, aby sa olej rozliol po celom valci. Naskrutkujte novú zapalovaciu sviečku do hlavy valca.
5. Odstráňte všetky nečistoty z chladiacich otvorov valca a z krytu motora.
6. Očistite hornú aj spodnú časť krytu kosačky.
7. Kosačku celkovo očistite, ochráňte tak lak.
8. Kosačku uskladnite v budove s dobrou ventiláciou.

PORUCHY A ICH RIEŠENIE

Motor neštartuje.

1. Skontrolujte nádrž, či obsahuje čisté palivo. Nepoužívajte starý benzín.
2. Pred štartom studeného motora najprv stlačte sýtič.
3. Skontrolujte, či je vodič zapalovacej sviečky pripojený k zapalovacej sviečke.
4. Upravte karburátor. Pozrite „Návod na obsluhu motora“.
5. V motore je príliš mnoho paliva. Vyberte sviečku a nechajte ju vyschnúť. Ak je kosačka vybavená škrtiacou klapkou, skontrolujte, či je v polohe „Slow/Pomaly“. Ak je kosačka vybavená ovládaním bŕzd, musí byť pritiahnuté k rukoväti. Niekoľkokrát zatiahnite za štartovacie lanko. Zaskrutkujte späť zapalovaciu sviečku. Pripojte kábel k zapalovacej sviečke. Naštartujte motor.
6. Motor ťažko štartuje v hustej alebo odolnej tráve. Prejdite sa kosačkou na nezarastenú suchú plochu.
7. Páčka zastavenia motora musí byť v prevádzkovej polohe.
8. Ventil prívodu paliva musí byť v polohe ON/ZAP. Pozrite „Návod na obsluhu motora“.

Motor sa nezastavuje.

1. Uvoľnite zastavovaciu páku motora.
2. Skontrolujte lanko zastavovacej páky. Ak je lanko ohnuté alebo poškodené, vymeňte ho.

Zlý výkon motora.

1. Skontrolujte výšku kosenia. Ak je tráva vysoká, zvyšte výšku kosenia.
2. Skontrolujte spodnú časť krytu žacieho noža. Očistite spodnú časť krytu žacieho noža od trávy a ďalších nečistôt.
3. Skontrolujte kábel k zapalovacej sviečke. Kábel musí byť pripojený.
4. Očistite chladiace otvory motora od trávy a ďalších nečistôt.
5. Skontrolujte nastavenie karburátora. Pozrite „Návod na obsluhu motora“.
6. Skontrolujte odtrh zapalovacej sviečky. Nastavte odtrh zapalovacej sviečky na 0,030.
7. Skontrolujte množstvo oleja v motore. Doplňte olej podľa potreby.
8. Skontrolujte vzduchový filter. Pozrite „Návod na obsluhu motora“.
9. Zlý benzín. Vyprázdnite a vyčistite nádrž. Naplňte palivovú nádrž novým benzínom.
10. Najprv pokoste prerastenú trávu strunovou kosačkou a až potom kosačkou na trávu. Prerastená tráva môže brániť správnej funkcii motora a kosačka nebude správne fungovať.

Nadmerné vibrácie.

1. Demontujte nôž. Skontrolujte nôž a prípadne ho vyvážte. Pozrite inštrukcie údržby žacieho noža.
2. Skontrolujte, či nie je ohnutý alebo zlomený. POŠKODENÝ NÔŽ JE NEBEZPEČNÝ A MUSÍ SA VYMENIŤ.
3. Skontrolujte stav nadstavca noža. POŠKODENÝ NADSTAVEC NOŽA VYMEŇTE.
4. Ak vibrácie pretrvávajú, odveďte kosačku do autorizovaného servisu.

Vyhadzovací kanál trávy nefunguje správne.

1. Očistíte hornú aj spodnú časť krytu kosačky.
2. Skontrolujte nôž, či nie je silne opotrebovaný. Demontujte a naostríte nôž. V záujme bezpečnosti vymeňte nôž každé dva roky za originálny z výroby.

Trávnik nie je pokosený rovno.

1. Skontrolujte výškové nastavenie všetkých kolies. Musia byť rovnaké pri všetkých.
2. Nôž musí byť ostrý.
3. Skontrolujte, či nie je ohnutý alebo zlomený. **POŠKODENÝ NÔŽ JE NEBEZPEČNÝ A MUSÍ SA VYMENIŤ.**
4. Skontrolujte nadstavec noža. **POŠKODENÝ NADSTAVEC NOŽA VYMEŇTE.**

Bezpečnostné nálepky

	NEBEZPEČENSTVO – rotujúce nože
	NEBEZPEČENSTVO – riziko popálenia
 <p>Nádrž 0,8 l POUŽÍVAJTE BEZOLOVNATÝ BENZÍN</p>	Palivová nádrž 0,8 l Použite bezolovnatý benzín
 <p>POZOR</p> <p>Pred prevádzkovaním si prečítajte návod na obsluhu</p> <p>NAVOD NA OBSLUHU</p> <p>MOTOR SA DODÁVA BEZ OLEJA. SKONTROLUJTE HLADINU OLEJA</p>	Pozor! Pred prevádzkovaním si prečítajte návod na obsluhu. Tento motor sa dodáva bez motorového oleja. Kontrola množstva motorového oleja.

BENZINES FÚNYÍRÓ

RPM5135SD



/// Riwall[®] PRO
TO WORK WITH JOY...

AZ EREDETI UTASÍTÁSOK FORDÍTÁSA

OLVASSA EL FIGYELMESEN EZT AZ ÚTMUTATÓT, ÉS TARTSA BIZTONSÁGOS HELYEN

TERMÉKLEÍRÁS

Modell	RPM 5135 SD
Teljesítmény	2,6 kW/3,5 LE
A motor típusa	T6, OHV, 146 cm ³
Vágásszélesség	51 cm
Motor fordulatszám	3000 ford/perc
A vágási magasság beállítása	központi, 25-75 mm
Akusztiikai nyomásszint LpA	83,2 dB(A). K = 3 dB(A)
Akusztiikai teljesítmény szintje LwA	97,45 dB(A) K=0,88 dB
Garantált akusztiikai teljesítményszint	98 dB(A)
Maximális rezgési érték a fogantyún	5,334 m/s ² , K = 1,5 m/s ²

1. Leállító kar
2. Gyorsbeállító fogantyú
3. Az üzemanyagtartály kupakja
4. A motor burkolata
5. Légszűrő
6. Szívató gomb
7. Nívópálca-szerelés és olajfeltöltés
8. A berántószinór fogantyúja
9. Oldalsó kidobás
10. Oldalsó kidobófedél





TERMÉKINFORMÁCIÓK

51 cm fűnyíró meghajtás nélkül

A tulajdonos felelőssége, hogy a termékkel együtt megkapja a termékkel és annak pótalkatrészeivel kapcsolatos összes információt.

Ez magában foglalja a HASZNÁLATI UTASÍTÁSOKAT és az ALKATRÉSZEKET.

RÖGZÍTSE AZ ALÁBBI TERMÉKINFORMÁCIÓKAT. EZEK AZ INFORMÁCIÓK SZÜKSÉGESEK ALKATRÉSZEK RENDELÉSE VAGY LOPÁS ESETÉN.

- A fűnyíró kizárólag háztartási használatra készült.
- Nem professzionális használatra készült.
- A gép megszakitás nélküli működése nem haladhatja meg a 30 percet.
- Ezt követően 5-10 perc szünet szükséges.

Betanítás

- a) figyelmesen olvassa el az utasításokat: ismerkedjen meg a kezelőszervekkel és a gép megfelelő működésével.
- b) soha ne engedje, hogy gyermekek vagy olyan személyek használják a fűnyírót, akik nem ismerkedtek meg ezzel az útmutatóval. A kezelő minimális életkorát a helyi előírások határozzák meg.
- c) soha ne nyírjon fűvet, ha más személyek, különösen gyermekek vagy háziállatok vannak a közelben.
- d) ne feledje, hogy a gép kezelője vagy felhasználója a felelős a más személyeket érő balesetekért vagy a tulajdonukban okozott károkért.

Előkészítés

- a) Fűnyíráskor mindig stabil cipőt és hosszú nadrágot viseljen. A géppel ne dolgozzon mezítláb vagy nyitott szandálban.
- a) Alaposan ellenőrizze a területet, ahol a gépet használni fogja, és távolítson el minden tárgyat, amit a gép kidobhat.
- c) **⚠ FIGYELEM!** A benzin nagyon gyúlékony.
 - az üzemanyagot arra szánt tartályokban tárolja.
 - az üzemanyagot mindig a szabadban töltsse fel, és feltöltés közben ne dohányozzon.
 - az üzemanyag feltöltését a motor beindítása előtt végezze el. Soha ne távolítsa el az üzemanyagtartály sapkáját és ne töltsön be benzint, ha a motor jár, vagy amikor a motor forró.
 - ha kiömlött a benzin, ne próbálja meg beindítani a motort, hanem távolítsa el a gépet a kiömlött helytől, és akadályozza meg, hogy bármilyen gyújtóforrás keletkezzen, amíg a benzingőzök el nem oszlanak.
 - tegye fel és csavarja be az üzemanyagtartály és a kanna fedelét.
- d) cserélje ki a sérült tompítót.
- e) használat előtt alaposan vizsgálja meg, hogy a kés, a kés csavarjai és a vágórendszer nem sérült-e, vagy nem kopott-e el túlságosan.

Üzemeltetés

- a) ne használja a motort zárt térben, ahol a veszélyes szénmonoxid összegyűlhet.
- b) a fűvet csak nappali fény vagy jó mesterséges megvilágítás mellett nyírja.
- c) ha lehetséges, ne dolgozzon a géppel nedves fűben.
- d) lejtőn mindig álljon stabilan.
- e) sétáljon, soha ne fusson.
- f) ha a kerekes fűnyíróval lejtőn dolgozik, mindig a szintvonalak mentén nyírjon, soha ne felfelé vagy lefelé.
- g) mindig legyen rendkívül óvatos, amikor irányt változtat lejtőn.
- h) ne végezzen fűnyírást túl meredek lejtőn.
- i) amikor a fűnyírót hátrafelé megy vagy maga felé húzza, mindig legyen nagyon óvatos.

- j) állítsa le a késeket, amikor a fűnyírót megdönti, hogy átvigye egy nem füves területre, vagy elvige a nyírandó területre vagy a nyírandó területről.
- k) soha ne dolgozzon a fűnyíróval, ha sérült a fedele, vagy a biztonsági berendezések, pl. terelőlap vagy gyűjtőkosár, nincsenek megfelelően feltéve.
- l) ne módosítsa a motorszabályozó beállítását, és ne pörgesse túl a motort.
- m) a motor beindítása előtt kapcsolja szét az összes kést és erőátviteli tengelykapcsolót.
- n) óvatosan indítsa be a motort a megadott utasítások szerint, és a lábát tartsa biztonságos távolságban a kés(ek)től.
- o) gyújtáskor vagy a motor indításakor ne döntse meg a fűnyírót, kivéve, ha a fűnyírót indításkor meg kell dönteni. Ebben az esetben a fűnyírót ne döntse meg jobban, mint amennyire feltétlenül szükséges, és csak a kezelőtől távol eső részét emelje meg.
- p) ne indítsa be a motort, ha a fűkidobónyílás előtt áll.
- q) ne tegye a kezét vagy a lábát a forgó alkatrészek közelébe vagy alá. Mindig biztonságos távolságban álljon a kidobónyílástól.
- r) soha ne emelje fel, és ne vigye a fűnyírót, ha jár a motorja.
- s) az alábbi esetekben állítsa le a motort, és húzza ki a kábelt a gyűjtőgyertyából:
 - tisztítás és a kidobónyílás megtisztítása előtt.
 - ellenőrzés, tisztítás, vagy a készüléken végzett bármiféle munka előtt.
 - idegen tárgynak való ütközés után ellenőrizze, hogy a fűnyíró nem sérült-e, és végezze el a szükséges javításokat, mielőtt újraindítaná és működtetné a fűnyírót.
 - ha a fűnyíró túlságosan vibrál (azonnal ellenőrizze).
- t) állítsa le a motort a következő esetekben:
 - bármikor felügyelet nélkül hagyja a fűnyírót.
 - üzemanyagöltés előtt;
- u) a motor leállítása előtt csökkentse a fordulatszámát, és ha a motor rendelkezik az üzemanyag-vezetéket lezáró szeleppel, a munka befejezése után az üzemanyag-vezetékét zárja le.

Karbantartás és tárolás

- a) figyeljen rá, hogy minden csavar, anya és csapszeg megfelelően meg legyen húzva, hogy biztosítsa a gép megfelelő működését.
- b) soha ne tárolja a gépet benzinnel az üzemanyagtartályban épület belsejében, ahol az üzemanyag kipárolgása nyílt lánggal vagy szikrával érintkezhet.
- c) mielőtt zárt térbe viszi, várja meg, amíg kihűl a motor.
- d) a tűzveszély elkerülése érdekében tartsa tisztán a motort, a kipufogó hangtompítóját, az akkumulátortartó rekeszt és az üzemanyagrendszerét, és távolítsa le minden fű-, levélmaradványt, valamint felesleges üzemanyagot.
- e) a biztonság érdekében cserélje ki a kopott vagy sérült alkatrészeket.
- f) ha ki kell üríteni az üzemanyagtartályt, ezt szabad téren végezze.

JELZÉSEK

A gépen a következő szimbólumok találhatóak, amelyek emlékeztetnek a gép használata során szükséges óvatosságra és odafigyelésre. Ezek a szimbólumok a következő jelentéssel bírnak:



Olvassa el a használati útmutatót.



A fűnyírón végzett munka előtt távolítsa el a gyújtógyertya csatlakozóját.



Akadályozza meg illetéktelen személyek hozzáférését.



VESZÉLY – forgó kések. Ha a gép megy, a kezét és a lábát tartsa távol az aprító nyílásaitól.

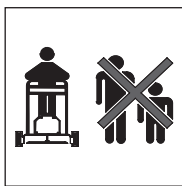

FIGYELEM! A fűnyíró használata közben tartsa biztonságos távolságban a gyerekeket és a nézelődőket.

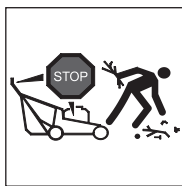

Távolítsa el azokat a tárgyakat, amelyeket a forgó kés kidobhat.



FIGYELEM! Ha a fűnyíró megy, a kezét és a lábát tartsa a nyílásokon kívül.



Ne használja a fűnyírót lejtők nyírásához.

INFORMÁCIÓK FELHASZNÁLÓKNAK

Ez a kézikönyv bizonyos mechanikai képességekkel rendelkező felhasználók számára készült. Más kézikönyvekhez hasonlóan ez sem fedi le az összes eljárást. A rögzítőelemek meglazítására vagy meghúzására vonatkozó eljárásokat vélhetően bárki elvégezheti, aki rendelkezik mechanikai képességekkel. Kérjük, a fűnyíró használata előtt figyelmesen olvassa el és tanulmányozza át ezeket az utasításokat.

Ismerje meg termékét: Akkor fogja a legjobb teljesítményt elérni a fűnyírójával, ha megismeri, és tudja, hogyan működik. Hasonlítsa össze a képeket a fűnyírójával, miközben olvassa ezt a kézikönyvet. Ismerkedjen meg a vezérlők elhelyezkedésével és használatával. A balesetek elkerülése érdekében kövesse a kezelési utasításokat és a biztonsági szabályokat. Későbbi használat céljából őrizze meg ezt az útmutatót.

FONTOS: A legtöbb eszköz nincs összeszerelve, és kartondobozban értékesítik. A tulajdonos felelőssége annak biztosítása, hogy az ebben a kézikönyvben található összeszerelési utasításokat pontosan betartsák. Néhány egység összeszerelve is megvásárolható. Előre összeszerelt egységek esetén a tulajdonos felelőssége gondoskodni arról, hogy az egységek megfelelően legyenek összeszerelve. Első használat előtt a tulajdonosnak gondosan meg kell vizsgálnia a készüléket a jelen kézikönyv utasításai szerint.

A TULAJDONOS FELELŐSÉGE

A tulajdonos felelős az alábbi utasítások betartásáért.

1. Figyelmesen olvassa el az összes, a biztonságos használatra vonatkozó utasítást
2. Kövesse az összes összeszerelési és előkészítési utasítást.
3. Ellenőrizze és nézze át a berendezést.
4. Ellenőrizze, hogy az egység kezelője ismeri-e az összes szabványos berendezés és tartozék megfelelő használatát.
5. A fűnyírót csak úgy működtesse, hogy a burkolatok, pajzsok és egyéb biztonsági elemek a helyükön, és megfelelő működési állapotban vannak.
6. Állítsa be megfelelően a fűnyírót
7. A készüléket csak engedélyezett vagy jóváhagyott cserealkatrészekkel javítsa.
8. Végezze el a fűnyíró teljes körű karbantartását

FIGYELEM

A kipufogógázok, egyes összetevőik és bizonyos részei olyan vegyi anyagokat tartalmaznak vagy bocsátanak ki, amelyekről ismert, hogy rákot, születési rendellenességeket és egyéb egészségügyi problémákat okoznak. Az akkumulátor részei, kivezetései és a kapcsolódó tartozékok ólmot és ólomvegyületeket tartalmaznak, olyan vegyi anyagokat, amelyekről Kalifornia állam elismeri, hogy rákot és születési rendellenességeket vagy más reprodukív károsodást okoznak. HASZNÁLAT UTÁN MOSSON KEZET.

FONTOS

Biztonságos munkavégzés a fűnyíró követésekor

Ez a fűnyíró kéz- vagy lábamputációt okozhat, és tárgyakat dobhat ki. A következő biztonsági utasítások figyelmen kívül hagyása súlyos vagy halálos sérülést okozhat.

Alapvezérlés

1. Olvassa el a gépen és a használati útmutató(k)ban szereplő utasításokat, és tartsa be őket. Teljesen ismerkedjen meg a kezelőelemekkel és a fűnyíró helyes használatával.
2. Soha ne engedje, hogy gyermekek vagy olyan személyek, akik nem ismerik ezeket az utasításokat, használják a fűnyírót. A kezelő minimális életkorát a helyi előírások határozhatják meg.
3. Ne feledje, hogy a berendezés üzemeltetője vagy használója felelős a más személyeket vagy azok tulajdonát érintő balesetekért vagy kockázatokért.
4. Ha a benzin kifolyik, ne próbálja beindítani a motort, hanem húzza el a gépet a kiöntés helyétől, és akadályozza meg, hogy bármilyen gyúlékony anyag kerüljön a közelébe, amíg a benzingőz el nem párolog; cserélje ki a tartályt és a fedelet.
5. Cserélje ki a sérült tompítókat.
6. Használat előtt alaposan vizsgálja meg, hogy a kés, a kés csavarjai és a vágórendszer nem sérült-e, vagy nem kopott-e el túlságosan. Az elhasználdott vagy sérült késeket és csavarokat készletenként cserélje ki, hogy ne sérüljön az egység.
7. Több késsel ellátott fűnyírók esetén legyen óvatos, mert az egyik kés forgása előidézheti a többi kés forgását is.
8. Ne használja a motort zárt térben, ahol a veszélyes szénmonoxid összegyűlhet.
9. Ne tegye a kezét vagy a lábát a forgó alkatrészek közelébe vagy alá. Mindig biztonságos távolságban álljon a kimeneti nyílástól.
10. A gép használatát csak ezt az útmutatót ismerő felelős személyeknek tegye lehetővé.
11. Alaposan ellenőrizze a fűnyírót és azt a területet, ahol használni fogja. Távolítsa el a területről az összes tárgyat, például köveket, drótokat, játékokat stb., amelyeket a kés kidobhat.
12. A munka megkezdése előtt győződjön meg arról, hogy a munkaterületen nincsenek nézelődők. Ha valaki a munkaterületre lép, azonnal állítsa le a fűnyírót.
13. A fűnyírót ne üzemeltesse mezítláb vagy nyitott szandálban. Mindig megfelelően stabil cipőt és hosszú nadrágot viseljen.

14. Ne húzza hátrafelé a fűnyírót, ha nem elengedhetetlenül szükséges. Ha hátrafelé halad, nyíráskor mindig nézzen lefelé és maga mögé.
15. Sose használja a fűnyírót megfelelően felhelyezett védőburkolatok, fedőlapok vagy egyéb biztonsági berendezések nélkül. Például megfelelően kihelyezett terelők vagy gyűjtőkosarak nélkül.
16. Hátramenetnél, vagy amikor a fűnyírót maga felé húzza, mindig legyen nagyon óvatos.
17. Sose emelje fel és hordozza a gépet, ha jár a motorja.
18. Állítsa le a motort és húzza ki a gyújtógyertya vezetéket a fűnyíró ellenőrzése, tisztítása vagy a rajta végzett munka előtt.
19. A motor leállítása előtt csökkentse a fordulatszámot, és ha a motor rendelkezik az üzemanyag-vezetéket lezáró szeleppel, a munka befejezése után az üzemanyag-vezetéket zárja le. Ha a fűnyírónak van ülése, lassan haladjon.
20. Ha a fűnyírónak van ülése, lassan haladjon
21. Lásd a gyártónak a megfelelő kezelésre és a tartozékok felszerelésére vonatkozó utasításait. Csak a gyártó által jóváhagyott tartozékokat használjon.
22. Ha kavicsos ösvényen, járdán vagy úton halad át, állítsa le a fűnyíró kését.
23. A fűnyíró tisztítása vagy a törmelék eltávolítása előtt, és amikor elhagyja a fűnyírót, kapcsolja ki a motort.
24. Mielőtt leveszi a gyűjtőkosarat, mindig állítsa le a motort, és várjon, míg a kés teljesen megáll.
25. A fűvet csak nappali fény vagy jó mesterséges megvilágítás mellett vágja.
26. Ne használja a fűnyírót alkohol, kábítószer vagy egyéb olyan gyógyszerek hatása alatt, amelyek álmosságot okozhatnak, vagy befolyásolhatják a gép biztonságos kezelését.
27. Soha ne használja a fűnyírót nedves fűben. Mindig álljon stabilan, tartsa erősen a fűnyíró fogantyúját és normál tempóban haladjon, soha ne fusson.
28. A motor beindítása előtt kapcsolja le a meghajtószerkezetet vagy a hajtótengely-kapcsolót.
29. Ha a gép szokatlanul rázkódni kezd, kapcsolja ki a motort, és azonnal állapítsa meg az okát. A rezgések általában hibás működést jeleznek, például sérült vagy meglazult kést vagy meglazult motorrögzítő csavarokat.
30. Mindig viseljen védőszemüveget vagy oldalvédővel ellátott védőszemüveget, amikor a fűnyíróval dolgozik, hogy megóvja a szemét a gépből kidobódó idegen tárgyaktól.
31. Tervezze meg a fűnyírás útvonalát, nehogy az anyagot útra vagy a környező személyekre stb. dobálja.
32. Ha a fűnyíró idegen tárgyba ütközik, állítsa le a motort. Csatlakoztassa le a kábel végét a gyújtógyertyáról. Ellenőrizze, hogy nincs-e sérülés a fűnyírón vagy a késen. A fűnyíró elindítása és működtetése előtt mindig javítsa ki a hibát.
33. Nyíráskor a vágószekrényben lévő összes öblítőnyílást és egyéb szerviznyílást le kell zárni.

LEJTŐN VALÓ MUNKA

A csúszás vagy elesés miatt bekövetkező, súlyos sérülést okozó balesetek legtöbbször lejtőn következnek be. A lejtőn végzett munka különös figyelmet igényel. Ha kényelmetlenül érzi magát a lejtőn, ne nyírja ott a fűvet.

Lejtőn:

A szintvonalak mentén nyírjon, soha ne felfelé és lefelé haladjon. Ne nyírjon nagyon meredek (legfeljebb 15°-os) lejtőket vagy nagy egyenletlenségekkel rendelkező területeket. A lejtő ellenőrzéséhez használja a kézikönyv hátoldalán található „Útmutatót”. Nagyon vigyázzon, ha lejtőn irányt változtat.

Távolítsa el az olyan tárgyakat, mint a kövek, faágak stb.

Ügyeljen a gödrökre, nyomvonalakra vagy egyenletlenségekre. A magas fűben akadályok bújhatnak meg.

Állítsa le a kés(eke)t, amikor a fűnyírót megdönti, hogy átvigye egy nem füves felület felett, vagy elvigye a nyírandó területre vagy a nyírandó területről.

FONTOS

NE TEGYE A KÖVETKEZŐKET:

Ne vágjon fűvet lejtők, árkok vagy töltések közelében. Elveszítheti az egyensúlyát. Ne nyírjon túl meredek lejtőket. Ne nyírjon vizes fűvet. A nem megfelelő testtartás elcsúszást okozhat. A motor indításakor vagy bekapcsolásakor ne döntse meg a fűnyírót, kivéve, ha a fűnyírót indításakor meg kell dönteni. Ebben az esetben a gépet ne döntse meg jobban, mint amennyire feltétlenül szükséges, és csak a kezelőtől távol eső részét emelje meg. Ne indítsa be a motort, ha a fűelvezető nyílás előtt áll.

GYERMEKEK

Ha a fűnyírót kezelő személy nem ügyel a gyermekek jelenlétére, tragikus baleset történhet. A gyermekeket gyakran nagyon csábítja a fűnyíró és a fűnyírás. Soha ne feltételezze, hogy a gyermekek ott maradnak, ahol utoljára látta őket.

1. Tartsa a gyermekeket biztonságos távolságban a fűnyírás helyétől, és gondoskodjon róla, hogy egy felnőtt ügyeljen rájuk.
2. Ha gyermekek lépnek be a fűnyíró munkaterületére, vigyázzon, és kapcsolja ki a fűnyírót.
3. Hátrafelé irányuló mozgás előtt és közben nézzen hátra és lefelé, hogy észlelje a kisgyerekek jelenlétét.
4. Soha ne engedje, hogy gyermekek kezeljék ezt a berendezést.
5. Legyen nagyon óvatos, ha sarkok, bokrok, fák vagy más olyan tárgyak közelében van, amelyek akadályozhatják, hogy jól rálásson a gyermekekre.

SZERVIZ

1. Benzin vagy más üzemanyag kezelésekor fokozott óvatossággal járjon el. Rendkívül gyúlékonyak, gőzeik pedig robbanékonyak.
 - a. Csak jóváhagyott típusú kannát használjon
 - b. Soha ne vegye le az üzemanyagtartály fedelét, és ne öntsön bele benzint, ha a motor jár vagy forró. Üzemanyagtöltés előtt várja meg, míg a motor kihűl. Ne dohányozzon.
 - c. Soha ne töltsen az üzemanyagot épületeken belül.
 - d. Az üzemanyaggal feltöltött gépet vagy kannákat soha ne tárolja olyan helyen, ahol nyílt láng vagy szikraforrás, pl. vízmelegítő van.
 - e. Ha ki kell üríteni az üzemanyagtartályt, ezt szabad téren végezze.
2. Soha ne hagyja a motort beltérben beindítva.
3. Soha ne szerelje vagy javítsa az alkatrészeket, például a magasságállítókat vagy a fűgyűjtőt járó motor mellett. Húzza ki a kábelt a gyújtógyertyából, és tartsa a kábelt a gyújtógyertyától biztonságos távolságban, hogy megakadályozza a véletlen beindulást. A szerelés vagy javítás során mindig használjon védőszemüveget.
4. Tartsa az összes anyát és csavart, különösen a kés rögzítőcsavarjait, szorosan, és általánosságban tartsa a berendezést jó állapotban.
5. Soha ne módosítsa a biztonsági berendezéseket. Rendszeresen ellenőrizze, hogy megfelelően működnek-e.
6. A tűzveszély elkerülése érdekében tartsa tisztán a motort, a kipufogó hangtompítóját, az akkumulátortartó rekeszt és az üzemanyagrendszer, és távolítsa le minden fű-, levélmaradványt, felesleges kenőzsírt és más szennyeződések. A kifolyt üzemanyagot rögtön törölje le. Mielőtt elhelyezi zárt térben, várja meg, míg kihűl a motor.
7. Ha nekiütözik egy tárgynak, álljon meg és ellenőrizze a fűnyírót. Elindítás előtt szükség szerint javítsa meg.
8. Soha ne állítsa a nyírásmagasságot, ha jár a motorja.
9. Tisztítás, javítás vagy beállítás előtt mindig húzza ki az elektromos fűnyírót a konnektorból (az áramellátásból).
10. A gyűjtőkösár alkatrészei kopásnak, sérülésnek vagy gyengülésnek vannak kitéve, ami mozgó alkatrészek megcsúszását okozhatja, és különféle tárgyakat is kidobhat. Szükség esetén biztonsági okokból gyakran ellenőrizze az alkatrészeket, és cseréhez használja a gyártó által ajánlott alkatrészeket. Tárolás előtt a fűtartálynak üresnek kell lennie.

11. A fűnyíró kései élesek és vágási sérüléseket okozhatnak. A kések kezelésekor legyen nagyon óvatos, és használjon védőkesztyűt, vagy csomagolja be a késeket.
12. Ne módosítsa a motorszabályozó beállítását, és ne pörgesse túl a motort.
13. Gyakran és rendszeresen ellenőrizze a kést, hogy nincs-e rajta kopás, sérülés, repedés vagy karc. A meggörbült vagy sérült kést azonnal ki kell cserélni egy új gyári kése. A biztonság és a jó vágási teljesítmény érdekében két évente cserélje ki a kést. Rendszeresen ellenőrizze a kés és a motor rögzítőcsavarjait. Cserélje ki a sérült csavarokat, és húzza meg a meglazult csavarokat.
14. Csak eredeti berendezéseket és pótalkatrészeket használjon.

*A csillaggal jelölt tételek nem vonatkoznak elektromos fűnyírókra.

ÚTMUTATÓ A BIZTONSÁGOS NYÍRÁSHOZ

Minden elektromos berendezést használó személynek meg kell tanulnia különbséget tenni a helyes és a helytelen használat, valamint a biztonságos és nem biztonságos fűnyírás között.

Kérjük, figyelmesen olvassa el a következő oldalakat. Így megtanulja a helyes eljárásokat.

A fűnyírókat használók gyakran tapasztalatlanok. Nem kaptak megfelelő képzést, vagy nem olvasták el a használati útmutatót és a biztonsági utasításokat az első használat előtt. Ez veszélyessé teheti a fűnyíró használatát, és veszélyeztetheti a kezelőt, a közelben tartózkodókat és a berendezést. Egy másik következmény lehet a kaszált terület rossz megjelenése.

Olvassa el a használati útmutatót.

Olvassa el a fűnyíró kezelési útmutatóját. A fűnyíró a Biztonságos fűnyírási útmutató, valamint a jelen használati útmutatóban és a fűnyírón található egyéb biztonsági szabályok és ajánlások szerint működtesse. Győződjön meg arról, hogy mindenki, aki használja az egységet, elolvasta a kézikönyvet, és tájékoztatást kapott a fűnyíró biztonságos kezeléséről.



A fűnyíró úgy tervezték, hogy jó szolgálatot és hosszú élettartamot biztosítson a rendszeres lakossági fűnyírásához. Ha a fűnyíró nem tartják karban és szervizelik megfelelően, vagy nem megfelelő terepen vagy nyírásra alkalmatlan körülmények között használják, teljesítménye és biztonsága csökken. A biztonságos fűnyírás fontos tartozéka a megfelelő öltözet. A védőszemüveg védi a szemet a kidobott tárgyaktól. Az acél orrú biztonsági cipő megvédi a lábát a késtől. A karokat és lábakat takaró ingek és nadrágok megállíthatják vagy eltérítik a kidobott tárgyat.



Mielőtt elkezdene a fűnyírást a fűnyíróval, gyakorolja a használatát. Válasszon egy nagy, nyitott, sík területet. Ismerkedjen meg a kezelőszervek elhelyezkedésével és funkciójával, valamint működésükkel. Fontos, hogy veszélyhelyzetben gyorsan le tudja állítani a kést. Tanulja meg, hogyan kell nyírni, és hogyan tarthatja mindig irányítás alatt a fűnyíró.



Sok fűnyíró kézzel indítanak. Ha húzással vagy huzallal indul. Álljon stabilan, biztonságos távolságban a késektől. Fogja meg erősen a huzal fogantyúját, de soha ne tekerje a huzalt a keze vagy az ujjai köré a "jobb fogás érdekében". A gép egy személy általi üzemeltetésre készült. Mindig egyedül nyírjon. Soha ne vigyen rajta senkit.

Az emberek szállítása veszélyes rájuk és a kezelőre nézve. A fűnyíró nem szórakoztatásra vagy tárgyak szállítására szolgál.

Vizes az a terület, amelyet nyírni tervez? Soha ne nyírjon nedves fűvet. A vizes fű lenyírása balesetet okozhat. Ez befolyásolhatja a fűnyíró teljesítményét, valamint problémákat okozhat a gyepek jövőbeni növekedésében és megjelenésében. A nedves fű csúszós, és a kezelő leesését vagy a fűnyíró megcsúszását okozhatja. Fennáll a kés okozta sérülés veszélye. A nedves fű eltömíti a fűnyíró, ami rossz kidobást okoz. A nedves fű felhalmozódik a gye-



pen, és lelassítja a fű növekedését. A nedves helyen végzett fűnyírás az alkatrészek rozsdásodását okozhatja, és lerövidítheti a berendezés élettartamát.

Jegyezze meg, és kerülje a kemény, mozdíthatatlan akadályokat, például csöveket, fatuskókat és sziklákat, amikor a gyepet felderíti. Károsíthatják a fűnyírót, vagy balesetet okozhatnak a kezelő vagy a közelben tartózkodók sérülésével. Menjen végig a nyírandó területen egy szemetes kukával. Gyűjtsön össze minden sziklát, játékot, drótot, csontot vagy más laza tárgyat. Ezek a tárgyak károsíthatják a fűnyírót, vagy ha nekiütköznek a fűnyíró késének, elrepülhetnek, és veszélyeztethetik a környezetüket. A fűnyíró kés nagyon gyorsan mozog. Nagy erővel tud sziklákat és más tárgyakat nagy távolságokra hajítani. A fűnyíró által kidobott tárgyak betörhetnek az ablakokat. Zúzóást okozhatnak, vagy akár kiszűrhatják a szemét. A kidobott tárgy által megsérült személy gyakran egy szemlélő, például egy gyerek, egy másik családtag vagy egy szomszéd. Ne engedjen be senkit vagy háziállatot a nyírandó területre. Irányítsa a fűnyíró kidobóját olyan helyektől távol, ahol emberek tartózkodhatnak. A fűnyírás megtervezése máris kétszer kifizetődik. Csökkenti a kockázatokat és megkönnyíti a fűnyírás utáni tisztítást. Vannak-e árkok, falak vagy nagy lejtők a fűnyírási területen? Tervezze meg a fűnyírás módját úgy, hogy elkerülje ezeket a veszélyes területeket.

A lejtőkön és az egyenetlen terepen óvatosan kell nyírni, egyes területeket pedig egyáltalán nem szabad nyírni. Nyírjon átlósan a lejtőn egy gyalogos fűnyíróval, hogy Ön és a fűnyíró ne csússzon el, ha megcsúszik.

Soha ne nyírjon 15°-nál nagyobb lejtőket. A lejtődőlés ellenőrzéséhez használja a kézikönyv hátoldalán található „Útmutatót”. Készen áll a fűnyírásra? Még nem. Ellenőrizze, hogy a fűnyíró teljesen össze van-e szerelve a használati útmutatóban leírtak szerint. Ez még akkor is így van, ha az összeszerelést kertészeti boltban vagy abban az üzletben végezték, ahol a fűnyírót vásárolta. Ellenőrizni kell. Minden anya, csavar és menet meg van húzva? Fel van töltve az olaj? Ezeket a tételeket rendszeresen ellenőrizni kell a fűnyíró élettartama során.



A fűnyírójának benzinmotorja van. A benzin veszélyes. Az üzemanyagot csak jóváhagyott kannában tárolja. Ne tároljon nagy mennyiségű üzemanyagot. Hagyja abba a dohányzást, és távolítsa el a cigarettacsikket, mielőtt benzinnel dolgozna. Az üzemanyagot és magát a fűnyírót jól szellőző helyen tárolja, távol minden lehetséges gyújtóforrástól, például kályhaégőtől. Hosszú távú tárolás esetén ürítse ki a tartályt. Ez minimálisra csökkenti a tűz lehetőségét, és megszabadítja a tartályt a lerakódásoktól és a régi benzintől, javítva a fűnyíró teljesítményét. Tankolás előtt vigye ki a fűnyírót a szabadba. Indítás előtt használjon tölcserőt, és törölje fel a kiömlött üzemanyagot. Ne feledje, hogy a benzin melegítéskor kitágul, ezért hagyjon teret a táguláshoz. A legtöbb fűnyíró tartálysapka szellőzőnyílással is rendelkezik, amely lehetővé teszi a tágulást. Mindig a megfelelő sapkát használja. Emberek sükségtlenül égetik meg magukat tüzekben, megsérülnek robbanásban, fűnyírók és egyéb tárgyak megsérülnek az alapvető benzin- és tankolásbiztonsági szabályok be nem tartása miatt.

Soha ne töltsön benzint járó vagy előző működés miatt forró motorba, mert baleset történhet. Távolítsa el a száraz fűvet és egyéb törmeléket a fűnyíróról. A fűnyíró tisztán tartása javítja a teljesítményét, segít hűvösebben tartani a motort és meghosszabbítja a mozgó alkatrészek élettartamát. Minimalizálja a tűzveszélyt. Az emberek a fűnyíróval való munkában és a környékén nem csak tűz és robbanás miatt égethetik meg magukat. A motor és a kipufogó hangtompító felmelegedéséhez mindössze néhány másodperc szükséges. Ha a motor jár, soha ne érjen hozzá ezekhez az alkatrészekhez. A fűnyíró karbantartása előtt kapcsolja ki a motort, és várja meg, míg kihűl. Ne feledje, hogy a kipufogógázok veszélyesek lehetnek. Soha ne hagyja a motort beltérben vagy zárt helyeken beindítva.

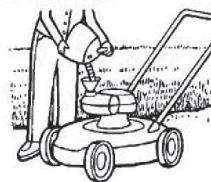

Egy új fűnyíró beszerzése nagy esemény lehet a család számára. Engedje meg a családnak, hogy megismerkedjen a fűnyíróval, miközben felvilágosítja őket a vele kapcsolatos veszélyekről. Ne feledje, hogy a fűnyíró nem játék, és nem gyermekek vagy nem megfelelő életkorú, erejű vagy gyakorlattal

nem rendelkező személyek általi használatra készült. Mint minden elektromos berendezés, a fűnyíró is veszélyes lehet, ha nincs megfelelően összeszerelve, használva vagy karbantartva.

A legfontosabb szabály az, hogy mindig használja a józan ítélőképességét és a józan észét.

A fűnyíró könnyedén átvágja a vastag fűvet és a nehéz növényzárakat. Az ujjak és a lábujjak nem állnak ellen jobban a fűnyíró késének. Sokan megsérülnek, mert „megfeledkeztek”, és a kidobóba nyúltak. Mindig úgy kezelje a fűnyírót, mintha a kés forogna. Járó motor mellett soha ne végezzen semmilyen szervizelést, és ne próbáljon meg semmilyen más beállítást végrehajtani, csak a karburátor beállításait.

Csak a fűnyíróhoz tervezett tartozékokat használja. A nem megfelelő tartozékok használata csökkentheti a fűnyíró és a tartozékok biztonságát. Ez akár a fűnyírót is károsíthatja. Olvassa el és kövesse a tartozékhöz és a fűnyíróhoz mellékelt utasításokat.

Szervizalkatrészként csak eredeti berendezést vagy jóváhagyott cserealkatrészeket használjon. Ha professzionális szervizre van szüksége, válasszon olyan szervizt, amely az Ön fűnyíromárkjához tartozó hivatalos szervizközpont. Ha saját maga tervezi elvégezni a szervizelést, kövesse a használati útmutatóban található utasításokat.

Nyíráskor ne feledje, hogy a gyerekeket és a háziállatokat néha vonzza ez a tevékenység. Legyen különösen óvatos, ha bokrok körül nyír vagy tolat. Ha lehetséges, ne nyírjon hátrafelé haladva. Veszélyes, mert korlátozott a kilátás. Ezenkívül a pengék úgy vannak kialakítva, hogy a gép előrehaladtával vágjanak, így hátrafelé vágáskor csökken a fűnyírási teljesítmény. Soha ne hagyja a fűnyírót működés közben felügyelet nélkül. Kapcsolja ki a motort. Parkolja le a fűnyírót olyan helyzetbe, hogy ne tudjon elindulni. Ha mozgó fűnyíróról van szó, ellenőrizze, hogy a kezelőszervek ki vannak-e kapcsolva.

Vágáskor vegye figyelembe az állapotát és az időjárési viszonyokat. A hosszú távú fűnyírás fárasztó. Reakciói lassulni kezdenek, figyelme elkalandozik; eljön az idő, amikor megnő egy baleset lehetősége. Tartson egy rövid szünetet. Ha a hőmérséklet magas, ügyeljen a kiszáradásra. Ne használja a fűnyírót vagy bármilyen elektromos berendezést, ha ideges, fáradt vagy nem tud teljes figyelmet fordítani a nyírásra, vagy alkoholt, gyógyszert vagy kábítószerrel fogyasztott.

Ha a fűnyírás közben az időjárési viszonyok romlanak, állítsa le a munkát és fejezze be később.

A fűnyírás esőben nem kellemes és veszélyes. Hagyja abba a munkát és bújjon el a vihar idejére. Rendkívül száraz időben történő fűnyíráskor a szemüveg kettős célt szolgálhat, mivel megvédi a szemét a portól és a kidobott tárgytól, a por- vagy pollenmaszk is hasznos lehet.

A fűnyíró számos biztonsági funkcióval van felszerelve, amelyek fontosak a kezelő és a közelben tartózkodók biztonsága érdekében, és ezeket soha nem szabad cserélni vagy eltávolítani. Ha bármely biztonsági funkció nem működik, elveszik vagy megsérül, a fűnyíró használata előtt meg kell javítani vagy ki kell cserélni. A motor fordulatszáma elengedhetetlen a biztonságos nyíráshoz és a szép gyephez. A fűnyíró maximális motorfordulatszámát gyárilag beállították. Semmilyen módon ne módosítsa a motorszabályzót.

Válassza ki a maximális motort és menetsebességet a terep és a fű magasságának megfelelően. A legjobb nyírési és begyűjtési teljesítmény érdekében a fűgyűjtő használatakor járassa a motort maximális fordulatszámon. Soha ne sétáljon gyorsan vagy fusson csak azért, hogy hamarabb végezze el a munkát. Csökkentse a sebességet, és legyen fokozottan óvatos a lejtőkön.

A legjobb, ha csak nappali fényben nyír; ha azonban késő délután vagy este kell fűvet nyírnia, gondoskodjon a jó mesterséges világításról.

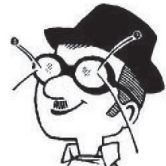
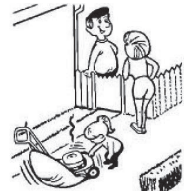

Minden más géphez hasonlóan az Ön fűnyírója is karbantartást igényel, beleértve a karbantartást és a beállításokat a használat előtt és után. A karbantartás gyakorisága általában a használati órák számától függ, de a fűnyírási körülményektől függően változhat. Részletesebb utasítások a kezelési útmutatóban találhatóak. A megfelelő karbantartás megóvjaa a fűnyíróba való befektetést, és hozzájárul a biztonságos és megbízható működéshez.

Soha ne kísérelje meg a karbantartást (a karburátor beállításainak kivételével) járó motor mellett. Mindig húzza ki a gyújtógyertya vezetéket a motor leállítása után, hogy elkerülje a szerviz közbeni véletlen újraindítást. Ha a fűnyíró nyírás közben idegen tárgyba ütközik, állítsa le a motort. Vegye le a kábel végét a gyújtógyertyáról.

Gondosan és alaposan ellenőrizze a fűnyírót, hogy nem sérült-e. Ha szükség-es, javítsa ki az újraindítás előtt. Ha a gép szokatlanul rázkódni kezd, kapcsolja ki a motort, és azonnal állapítsa meg az okát. A rázkódás többnyire valamilyen problémát jelez. Ügyeljen rá, hogy minden csavar és anya meg legyen húzva.

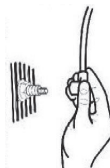

A penge a fűnyíró legveszélyesebb része, és a legfontosabb része a gyepp jó megjelenésének. Gyakran és rendszeresen ellenőrizze a kést és a rögzítőelemeket. Szorosan meg kell húzni. Ha a kés szilárd tárgyhöz ütközik, gondosan ellenőrizze, hogy nincs-e rajta deformáció vagy repedés, és ha sérült, cserélje ki. A biztonság érdekében két évente cserélje ki a kést. Az éles kés csökkenti a motor működési igénybevételét, és tisztábban nyírja a fűvet, így kisebb erőfeszítéssel szebb vágást eredményez. A kés mindig közel van a fűnyíró burkolat külső oldalához. A legjobb nyírás érdekében oldalsó üritésű fűnyíróval nyírjon a szekrény bal oldalával a nyírn kívánt terület felé.



A megfelelő fűnyírási technika fontos a gyepp jó megjelenéséhez. Kerülje el a kísértést, hogy túl rövidre nyírja a fűvet. Ha túl rövidre nyírja a gyeppet, az elpusztíthatja a füves növényeket, a fű megsárgulhat, vagy a gyepp barnának és mattnak tűnhet. Használjon alacsonyabb nyírási magasságot a hideg hónapokban, amikor a fű friss. Használjon magasabb nyírási magasságot rendkívül száraz időszakokban. A tompa késsel, alacsony motorfordulatszámon végzett fűnyírás zúzódásokat, feldarabolást és a fű kihúzását okozza, így a gyepp nyírás után napokig mattnak és barnának tűnik. A fűnyírás és a fű begyűjtése során mindig állítsa a gázkart FAST állásba. Az ideális eredmény érdekében gyűjtéskor csökkentse kissé a sebességet.

Minden egyes fűnyírásakor változtassa meg kissé a fűnyírási mintát. Ha mindig ugyanazt a mintát nyírja, a fű ennek megfelelően fog viselkedni, sűrűn benőtt területeket hozva létre, ahol több levágott fű halmozódik fel, máshol pedig ritkábban nő. Ne javítsa a fűnyírót fűvön. Az olaj és a benzin kiömlése tönkretelheti a fűvet. Ne próbálja egyszerre lenyírni a magas vagy nagyon vastag fűvet. Emelje meg a vágási magasságot az első fűnyírásakor, és engedje le még aznap, vagy néhány napon belül a következő nyíráshoz. Egy másik módszer az, hogy a fűnyíró munkaszélességének csak egy részét nyírja le, és állítsa be a haladási sebességet (nem a motort), hogy lassabban haladjon, és a fűnyíró előrehaladva megtisztítsa magát.



Fűnyírás mozgó fűnyíróval. Mindig tolja a fűnyírót. Ne húzza. A fűnyíró tolása a kezelőt a fűnyíró mögött a „működési zónában” tartja, így jobban irányíthatja a gépet. Tolásakor pontosan láthatja, hogy hol és mit vág. Nyírás közben előfordulhat, hogy vissza kell húznia a fűnyírót (például amikor a fűnyíró eleje falhoz vagy kerítéshez kerül). Ha tolatnia kell, győződjön meg arról, hogy van szabad területe. Álljon elég távol a fűnyírótól, tegye le határozottan a lábát, és minden lépésnél hátráljon, figyeljen és nézzen maga mögé. A lehető leghamarabban térjen vissza a normál nyírási irányhoz.

Ne feledje, hogy a járó fűnyírót nem arra tervezték, hogy önmagát hajtsa, de az Ön segítségével az is mozoghat. Amíg a motor jár, mindig tartsa a kezét a kezelőszervek közelében lévő fogantyún. Ne

felelde, hogy az önjáró mechanizmus veszélyes lehet. Kezét és lábát tartsa biztonságos távolságban a késtől és a lánctól. Mindig állítsa le a motort, mielőtt megpróbálna eltávolítani bármit, ami belegabalyodott az önjáró rendszerbe.

Ne felelde, hogy a fűnyíró hasznos eszköz, de veszélyes is lehet. Tartsa be az útmutatóban szereplő utasításokat. Használja a fűnyírót helyesen és körültekintően, és sok órányi problémamentes, biztonságos működést biztosít.

KÖVETENDŐ LÉPÉSEK

FŰNYÍRÁS ELŐTT

- Öltözzön megfelelően. Viseljen erős cipőt, ne szandált vagy tornacipőt.
- Ellenőrizze a kést. A meggörbült vagy sérült kést azonnal ki kell cserélni egy új gyári késtre.
- Töltse fel az üzemanyagtartályt az épületen kívül. Tisztítsa fel a kiömlött üzemanyagot.
- Olvassa el és kövesse a kezelési útmutatót, a motor kézikönyvét és az összes kiegészítő útmutatóját. A használati útmutatóban található utasítások az Ön és mások biztonságát szolgálják.
- A kipufogógázok veszélyesek. Indítsa be a motort kívül.
- Ellenőrizze, hogy minden biztonsági és védőberendezés a helyén van-e és megfelelően működik-e.
- A fűnyírót csak gyakorlattal rendelkező személy használhatja.
- A nedves fű veszélyes lehet. Várja meg, amíg megszárad.
- Utasítsa a gyerekeket és másokat, hogy maradjanak távol a munkaterülettől.
- Soha ne nyírjon fűvet megfelelő világítás nélkül.
- Szedje fel a fekvő tárgyakat. Távolítsa el őket a fűnyírási területről.

FŰNYÍRÁS KÖZBEN

- Ügyeljen a szilárd tárgyakra, és kerülje azokat. Károsíthatják a fűnyírót vagy sérülést okozhatnak.
- A forró motor és a hangtompító égési sérüléseket okozhat. Ne érjen hozzá ezekhez az alkatrészekhez.
- Az emelkedőket és a lejtőket óvatosan kell nyírni. A lejtődőlés ellenőrzéséhez használja a kézikönyv hátoldalán található „Útmutatót”.
- A napfény vagy a megfelelő mesterséges megvilágítás hiánya indokolja a fűnyírás abbahagyását.
- Ellenőrizze, hogy a fűnyíró, a kés és más részek nem sérültek-e meg, miután idegen tárgynak ütközött, vagy ha a gép túlzottan vibrál.
- Ne végezzen beállításokat vagy javításokat a motor leállítása nélkül (a karburátor kivételével). Vegye le a kábel végét a gyújtógyertyáról.
- Ügyeljen a forgalomra az utakon vagy azok közelében. Irányítsa a kidobást el az úttól.
- Nyírás közben kerülje azokat a helyeket, ahol a tapadás nem biztos. Hátrafelé irányuló mozgás előtt és közben nézzen hátra és lefelé, hogy észlelje a kisgyerekek jelenlétét.
- Növelje a nyírási magasságot vastag fűben. Nyírjon lassabban. A felgyülemlett fű eltávolítása előtt állítsa le a motort.
- Soha ne távolítsa el semmilyen biztonsági funkciót.
- Ne töltsön be benzint, ha a motor forró vagy jár.

FŰNYÍRÁS UTÁN

- Tárolás előtt mindig hagyja kihűlni a fűnyírót.
- A fűnyírón lévő idegen anyag veszélyes. Tárolás előtt tisztítsa meg a fűnyírót a fűtől, a levelektől, a zsírtól és az olajtól.
- A készülék használata előtt húzzon meg minden laza anyát, csavart és menetet.
- Űritse ki és tisztítsa meg a fűgyűjtő kosarakat vagy más tartozékokat.
- Távolítsa el a kulcsot vagy húzza ki a gyújtógyertya vezetéket az illetéktelen használat elkerülése érdekében.
- Győződjön meg arról, hogy a fűnyíró nincs gyújtóforrás közelében. A benzingőzők robbanást okozhatnak.
- A fűnyíró szervizeléséhez csak eredeti vagy a gyártó által jóváhagyott cserealkatrészek használhatók.
- Távolítsa el az üzemanyagot az üzemanyagtartályból, ha a fűnyírót hosszabb időre elteszi.
- Tanítsa meg a gyerekeknek, hogy ne érintsék meg a fűnyírót. Nem játék.
- Soha ne tároljon üzemanyagot gyújtóforrás közelében. Mindig engedélyezett tartályt használjon. A benzint tartsa gyermekektől távol.

- Kenje meg a használati utasítás szerint. Lásd: „Kenés”.

FONTOS - Olvassa el a használati útmutatót. Későbbi használat céljából őrizze meg ezt az útmutatót.

⚠ FIGYELEM! Ez a szimbólum fontos biztonsági intézkedésekre figyelmeztet. Azt jelenti: „Figyelem! Legyen óvatos! Az Ön biztonsága veszélyben van”.

ÖSSZESZERELÉS

Olvasza el és kövesse a fűnyíró felszerelésére és beállítására vonatkozó utasításokat. Minden rögzítő az alkatrészcsákban van. Ne dobjon ki semmilyen alkatrészt vagy anyagot, amíg a teljes fűnyírót teljesen össze nem szerelte.

⚠ FIGYELEM! A fűnyíró összeszerelésének vagy karbantartásának megkezdése előtt először váltsza le a kábel végét a gyújtógyertyáról.

MEGJEGYZÉS: a forgatónyomatékot láb-fontban (N.m metrikus) mérjük. Ez az ábra azt írja le, hogy milyen szorosan kell meghúzni a csavart vagy menetet. A nyomaték mérése nyomaték-kulccsal történik.

SZÜKSÉGES SZERSZÁMOK

- 1 Fogó
- 2 Állítható villáskulcs
- 1 Lapos csavarhúzó
- 1 Phillips keresztcsavarhúzó

A MULCSOZÓ LEMEZ ÖSSZESZERELÉSE MULCSOZÁSHOZ ÉS OLDALSÓ KIDOBÁSHOZ (M510I-1-T6 2V1)

⚠ FIGYELMEZTETÉS: A kidobás terelő elengedhetetlen az Ön biztonsága és védelme érdekében. Ne használja a fűnyírót, ha a kidobás terelő hiányzik vagy nincs megfelelően felszerelve.

1. Mulcsozás

Távolítsa el a mulcsozó lemezt. (9. sz. ábra).

2. Oldalsó kidobó fedele

Szerelje be a kidobás terelőt. (10. sz. ábra).

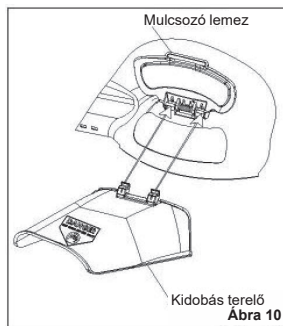
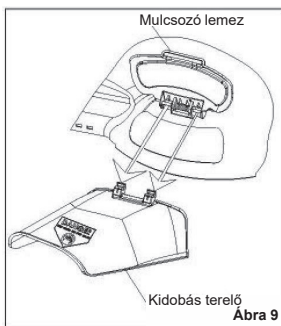

A FOGANTYÚ FELSZERELÉSE

1. Illessze az alsó fogantyú végeit a fogantyú hornyaiba (2. ábra).
2. Csavarozza fel a fogantyú mindkét oldalát a fűnyíróházhoz csavar, alátét, távtartó és anya segítségével (2. ábra). Húzza meg a csavarokat.
3. Csavarokkal és ellenanyákkal rögzítse a fogantyú felső részét az alsó részhez (3. ábra).

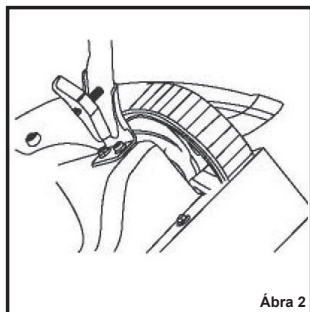

Ábra 2

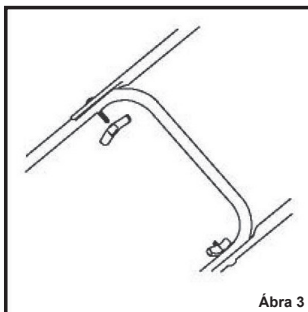

Ábra 3

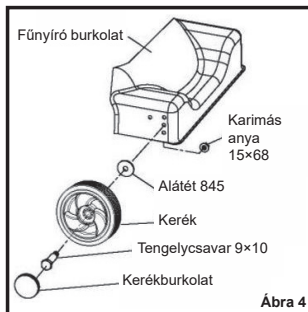

Ábra 4

KEREK EK ÖSSZESZERELÉSE TENGYELCSAVAROKKAL

1. A nyírási magasság megváltoztatásához változtassa meg a tengelycsavarok helyzetét a fűnyíró burkolatán. Minden tengelycsavart ugyanabba a furathelyzetbe kell beszerezni, hogy a fűnyíró vízszintesen vágjon.
2. Rögzítse a kereket a fűnyíró szekrényhez tengelycsavarral, az alátéttel és a karimás anyával (4. ábra). Forgassa el a tengelycsavart a meghúzáshoz. Ne forgassa el a karimás anyát.

A MOTOR ELŐKÉSZÍTÉSE

A MOTOR NEM TARTALMAZ OLAJAT VAGY BENZINT

Olvassa el a motor gyártójának utasításait a használandó benzin és olaj típusára vonatkozóan.

A fűnyíró használata előtt olvassa el a biztonsági, üzemeltetési, karbantartási és tárolási információkat.

⚠ FIGYELEM! Olvassa el a motor gyártójának utasításait a használandó benzin és olaj típusára vonatkozóan. Mindig biztonságos benzintartályt használjon. Ne dohányozzon, amikor benzint tölt a motorba. Ne töltse fel a benzint zárt helyen. Benzin feltöltése előtt kapcsolja ki a motort. Hagyja a motort néhány percig hűlni.

FONTOS: Ez a készülék belső égésű motorral van felszerelve, és nem használható karbantartatlan erdőben, bokros vagy füves területen vagy azok közelében, kivéve, ha a motor kipufogórendszere olyan szikrafogóval van felszerelve, amely megfelel a vonatkozó helyi vagy állami törvényeknek (ha van ilyen). Ha szikrafogót használ, a kezelőnek azt hatékonyan működőképes állapotban kell tartania.

Kalifornia államban a fentieket törvény írja elő (California Public Resources Code § 4442). Más államokban is lehetnek hasonló törvények. A szövetségi területekre a szövetségi törvények vonatkoznak. A kipufogó szikrafogóval kapcsolatban forduljon egy hivatalos szervhez.

MEGJEGYZÉS: a tényleges tartós teljesítmény valószínűleg alacsonyabb a működési korlátok és a környezeti tényezők miatt.

VÉGSŐ ÖSSZESZERELÉS

A fűnyíró használata előtt ellenőrizze a felszerelt kerekeket, fogantyúkat és kezelőszerveket. Ellenőrizze, hogy a rögzítőelemek szorosak-e. Ellenőrizze, hogy a gázkar és a motorleállító kar megfelelően működik-e.

HASZNÁLAT

MOTORLEÁLLÍTÓ KAR

Engedje el a **motorleállító kart**, és a motor és a kés automatikusan leáll. A motor indításához tartsa a **motorleállító kart futási helyzetben** (5., 5a ábra)

A motor beindítása előtt nyomja meg többször a **motorleállító kart**. A huzalnak könnyen kell mozognia.

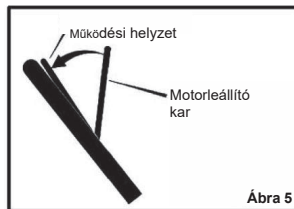

A MOTOR LEÁLLÍTÁSA

A motor leállításához engedje el a motorleállító kart. Húzza ki a vezetéket a gyújtógyertyáról, hogy megakadályozza a motor beindulását.

Ha a motor nem áll le, tartson egy csavarhúzó a gyújtógyertyához és a motor hűtőbordáihoz. A szikra földbe kerül és a motor leáll.

A motor beindítása előtt ellenőrizze a motorleállító huzalt. Ellenőrizze, hogy a motorleállító huzal megfelelően van-e felszerelve. A fűnyíró használata előtt cserélje ki az elhajlott vagy sérült motorleállító huzalt.

A MOTORU BEINDÍTÁSA

⚠ FIGYELEM! Ha a fűnyíró motorja jár, a fűnyíró kése is forogni fog.

FONTOS. A motor beindítása előtt nyomja meg többször a motorleállító kart. Ellenőrizze, hogy a motorleállító huzal könnyen mozog-e.

MEGJEGYZÉS. A motor kialakítása nem tartalmazza a fojtószelep-szabályozást vagy a motor fordulatszámának beállítását. A motor a legmegfelelőbb fordulatszámra van beállítva a fű összegyűjtéséhez és a motor élettartamának meghosszabbításához.

1. Ellenőrizze a motorolaj szintjét.
2. Töltse fel az üzemanyagtartályt ólommentes benzinnel. A benzinek szennyeződésektől mentesnek kell lennie. Az ólmozott benzin növeli a lerakódások képződését, és lerövidíti a szelepek élettartamát.



MEGJEGYZÉS. Ne használjon benzint vagy metanolt. Ne használjon magasabb osztályú ólommentes benzint.

⚠ FIGYELEM! Mindig biztonságos benzintartályt használjon. Ne dohányozzon, amikor benzint tölt a motorba. Ne töltse fel a benzint zárt helyen. Állítsa le a motort, és hagyja hűlni néhány percig, mielőtt benzint adna hozzá

3. Ellenőrizze, hogy a gyújtógyertya vezetéke csatlakozik-e a gyújtógyertyához.
4. Álljon a fűnyíró mögé (11. ábra). Egyik kezével tartsa a motorleállító kart működési helyzetben az ábrán látható módon. A másik kezével fogja meg a berántózsínór fogantyúját.
5. Gyorsan húzza meg a berántózsínór fogantyúját. Hagyja, hogy az indítótekerccs lassan visszatérjen.
6. Ha a motor 5-6 próbálkozás után sem indul be, folytassa a „Hibaelhárítás” fejezettel
7. Hideg állapotban az indítótekerccs kihúzása előtt meg kell nyomni a levegősűrőn lévő szívató gombot. (Lásd az alábbi 1. ábrát).

Adjon több benzint az üzemanyag-keverékhez a könnyebb indítás érdekében. Ha megnyomja a kézi szívató gombot. AZ üzemanyagot a karburátorból közvetlenül az égéstérbe fecskendezi be.



A kézi szívatót csak hideg motornál használja.

hőmérséklet	Megnyomások száma
< 0 °C	2–3
0–10 °C	1–2
> 10 °C	0–1

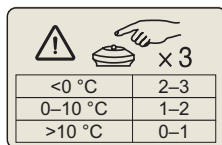

KARBANTARTÁS

A MOTOR KARBANTARTÁSA

A MOTOR INDÍTÁSA ELŐTT TÖLTSE FEL OLAJAT

A fűnyíró minden egyes használata előtt ellenőrizni kell a SAE30 olaj mennyiségét a motorban, és szükség esetén után kell tölteni 500 ml-re.

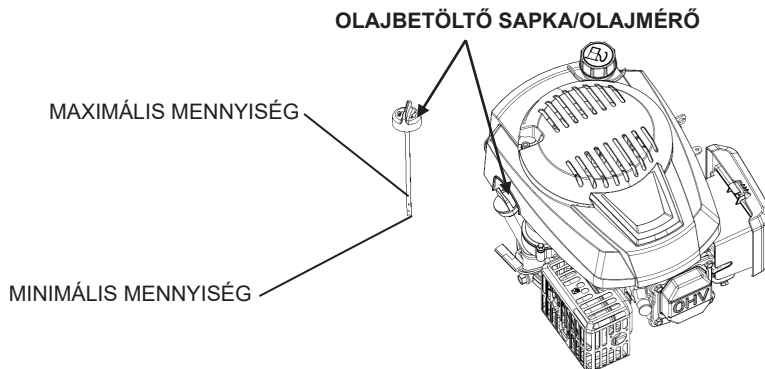

A fűnyírót olaj nélkül szállítjuk a motorban. Az olajtípussal és -minőséggel kapcsolatos információkért tekintse meg a kézikönyv Karbantartás fejezetének „MOTOR” alfejezetét.

⚠FIGYELEM: NE TÖLTÖN túl sok olajat a motorba, mert ez túlzott füstöt eredményez a kipufogóból a motor beindítása után.

1. A fűnyírónak vízszintes felületen kell állnia.
2. Vegye ki a nivópálcát a betöltőnyílásból.
3. Helyezze be és húzza meg a nivópálcát.

FONTOS:

- Minden használat előtt ellenőrizze az olajszintet. Ha kell, adjon még hozzá szükséges mennyiségű olajat. Töltsön be olajat a nivópálcán látható maximális mennyiségig.
- Cserélje ki az olajat minden 25 üzemóra után vagy minden szezon után. Poros vagy nehéz körülmények között az olajat rövidebb időközönként kell cserélni. Lásd a MOTOROLAJ CSERÉJE fejezetet a Karbantartás fejezetben.

BENZIN FELTÖLTÉSE

- Töltsé fel az üzemanyagtartályt a betöltőnyílás aljáig. Ne töltsön be túl sok üzemanyagot. Csak normál tiszta és friss ólommentes benzint használjon. Ne keverje az olajat benzinnel. Olyan mennyiségben vásároljon benzint, amely a vásárlástól számított 30 napon belül felhasználható.

⚠FIGYELEM: A kifolyt benzint vagy olajat azonnal törölje le. Ne tároljon, öntsön ki vagy használjon benzint nyílt láng közelében.

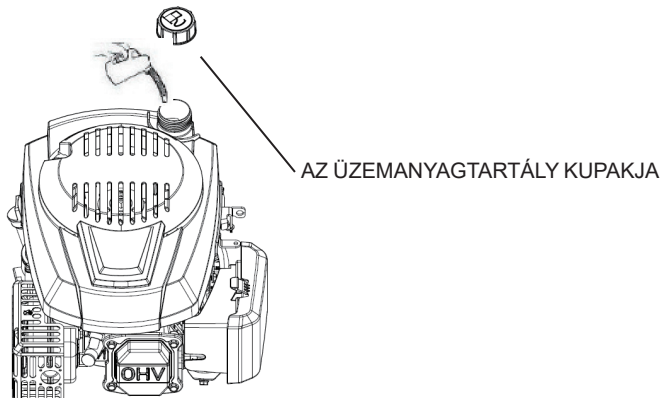

⚠ **FIGYELEM:** Az alkohollal kevert üzemanyag (gazohol, ill. etanol vagy metanol használata) megköt-heti a nedvességet, ami a tárolás során szeparálódhat és savképződést okozhat. A savkipárolgás a rak-tározás során károsíthatja a motor üzemanyagrendszerét. Ürítse ki az üzemanyagrendszert, mielőtt 30 napig vagy hosszabb ideig tárolná, különben a motor meghibásodhat. Ürítse ki az üzemanyagtartályt, indítsa be a motort, és hagyja jární, amíg az üzemanyag-vezetékek és a karburátor ki nem ürülnek. A következő szezonban használjon friss benzint. További információkért tekintse meg a Tárolási útmu-tató című részt.

Soha ne használjon az üzemanyagtartályban motor- vagy karburátortisztító szereket, mert tartós káro-sodást okozhatnak.

⚠ **FIGYELEM! Ellenőrzés, beállítás (a karburátor kivételével) vagy javítás előtt válassza le a ve-zetéket a gyújtógyertyáról.**

KENÉS

1. A maximális teljesítmény érdekében 25 óránként kenje meg motorolajjal a kerekeket és az összes forgáspontot.
2. A motorkenés a „Motorkezelési útmutató”-ban található.

MEGJEGYZÉS. Ne kenje meg a motorleállító huzalt. A kenőanyagok károsítják a huzalt, és meg-akadályozzák annak szabad mozgását. Ha a huzal meghajlott vagy törött, cserélje ki.

A FÚNYÍRÓ BURKOLAT TISZTÍTÁSA

⚠ **FIGYELEM! Ha a fűnyíró motorja jár, a fűnyíró kése továbbra is forogni fog. A fűnyíró burkolat tisztítása előtt állítsa le a motort, és húzza ki a kábelt a gyújtógyertyából.**

A fű és egyéb szennyeződések megakadályozhatják a fűnyíró megfelelő működését. Nyírás után tisztít-sa meg a fűnyíró burkolatát az alábbiak szerint.

1. Állítsa le a motort.
2. Húzza ki a gyújtógyertya kábelét.
3. Tisztítsa meg a fűnyíró burkolat tetejét és alját.

A VÁGÁSI MAGASSÁG BEÁLLÍTÁSA (M510I-1-T6)

⚠ **FIGYELEM!** Ha a fűnyíró motorja jár, a fűnyíró kése továbbra is forogni fog. A vágási magasság megváltoztatása előtt válassza le a gyújtógyertya kábelét.

Tengelycsavarokkal felszerelt modellek

A vágási magasság beállításához mozgassa el a tengelycsavarokat mindegyik keréken. Minden tengelycsavart ugyanabba a furathelyzetbe kell beszerelni, hogy a fűnyíró vízszintesen vágjon.

1. Fogja meg a karimás anyát egy csavarkulccsal. Egy másik csavarkulccsal lazítsa meg a tengelycsavart.
2. Távolítsa el a karimás anyát (7. ábra).
3. Állítsa a kereket és a tengelycsavart a kívánt helyzetbe.
4. Helyezze a karimás anyát a tengelycsavarra. Húzza meg a tengelycsavart. Ne forgassa el a karimás anyát.

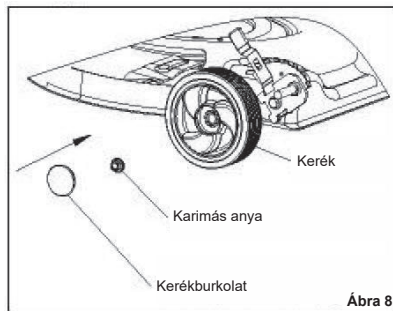
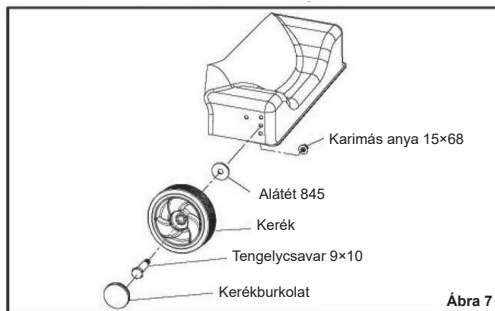

A VÁGÁSI MAGASSÁG BEÁLLÍTÁSA (M510I-1-T6)

⚠ **FIGYELEM!** Ha a fűnyíró motorja jár, a fűnyíró kése továbbra is forogni fog. A vágási magasság módosítása előtt kapcsolja ki a szerszámot, és húzza ki a kábelét a gyújtógyertyából.

A fűnyírási magasság beállításának módosításához mozgassa az egyes kerekek állítókarját (8. ábra). A fűnyíró vízszintes vágásához minden állítókart a furat azonos helyzetébe kell felszerelni.

1. Akassza ki az **állítókart**.
2. Állítsa az **állítókart** másik helyzetbe.

A NYÍRÓKÉS KARBANTARTÁSA

⚠ **FIGYELEM!** Mielőtt ellenőrizné a kést vagy a toldóelemet. Húzza ki a gyújtógyertya kábelét. Ha a kés idegen tárgyba ütközik, állítsa le a motort. Húzza ki a gyújtógyertya kábelét. Vizsgálja meg, hogy ez a szerszám nem sérült-e.

Gyakran ellenőrizze a kést kopás, sérülés és repedés szempontjából. Gyakran ellenőrizze a penge rögzítőcsavarjait. A csavarokat meg kell húzni. Ha a kés idegen tárgyba ütközik, állítsa le a motort. Húzza ki a gyújtógyertya kábelét. Ellenőrizze, hogy a fűnyírókés rögzítése nem sérült-e. Ellenőrizze, hogy a vágókés nincs-e meggömbölyve, nem sérült-e, illetve nem kopott-e el vagy más módon sérült-e. A fűnyíró üzembe helyezése előtt a sérült alkatrészeket gyári alkatrészekre kell cserélni. A biztonság érdekében kétfévente cserélje ki a kést. A vágókést tartsa élesen. A tompa kés hatására a gyep megbarnul. A kés szétszereléséhez járjon el az alábbiak szerint.

A NYÍRÓKÉS SZÉTSZERELÉSE

⚠ **FIGYELEM!** A kés szétszerelése előtt húzza ki a gyújtógyertya kábelét. A kés éles élű. Használjon kesztyűt vagy szövetanyagot, hogy megvédje a kezét, amikor a pengét fogja.

1. Űrítse ki az üzemanyagtartályt.
2. Emelje fel a fűnyírónak azt a részét, amelyen kipufogó hangtompító vagy gyújtógyertya van.
3. Biztosítsa a kést elfordulás ellen egy fadarabbal.
4. Csavarja ki a késrögzítő csavarokat.
5. Ellenőrizze a kést a „Nyírókés karbantartása” fejezetben leírtak szerint. Cserélje ki az elhasznált vagy sérült kést egy új, eredeti késsre.
6. Szerelje be a kést ívelt éllel a szekrény felé. A fejjel lefelé szerelt penge nem vág megfelelően, és sérülést okozhat.
7. Rögzítse a kést az eredeti csavarokkal és alátétekkel. A tárcsarugók külső élének a fűrészlap felé kell nézniük (14. ábra).
8. Húzza meg a csavarokat 40,6 Nm nyomatékkal.

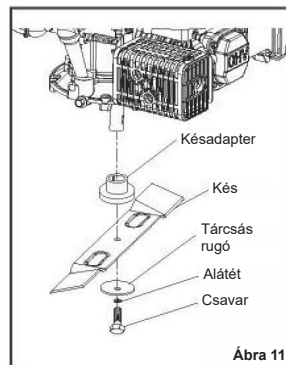

Ábra 11

⚠ **FIGYELEM!** A késrögzítő csavarokat mindig meg kell húzni. A meglazult csavar vagy nyírókés sérülést okozhat.

A NYÍRÓKÉS ÉLESÍTÉSE

⚠ **FIGYELEM!** Ha a kés nincs megfelelően kiegyensúlyozva, vibráció lép fel. A sérült, repedezett kés eltörhet és balesetet okozhat.

1. Élesítse a pengét évente kétszer vagy 25 óránként.
2. Ne élesítse meg a fűnyíróra szerelt kést. Szerelje szét a kést a „Nyírókés szétszerelése” eljárás szerint.
3. Tisztítsa meg a nyírókést kefével, szappannal és vízzel. Ellenőrizze a kés állapotát. Vizsgálja meg, hogy nincs-e rajta repedés, karc vagy egyéb sérülés. A meghajlott vagy sérült lést gyárilag cserélje ki egy újra.
4. Élesítse meg a fűnyírókést egy reszelővel. Meg kell őriznie a fűrészlap eredeti ferdeségét (12. ábra).

5. A kést megfelelően ki kell egyensúlyozni. Használjon csavarhúzó, és tartsa a kést a talajjal párhuzamosan a képen látható módon. A kiegyensúlyozott kés párhuzamos marad a talajjal. Ha a kés nem kiegyensúlyozott, akkor a nehezebb vége lefordul. Csiszolja meg a nehezebb végét, hogy egyensúlyba hozza a kést.
6. Egy új nyírókés jobban fog vágni, mint egy kopott. Kétévente mindig cserélje ki a nyírókést egy eredetire.

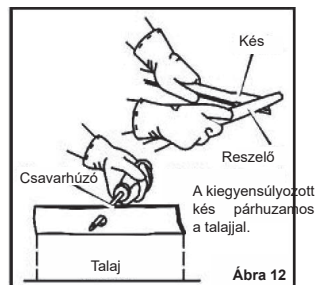

Ábra 12

A NYÍRÁS EGYENLETESSÉGÉNEK ELLENŐRZÉSE

Tesztelje a fűnyírót kis területen. Ha a fűnyírási magasság nem egyenletes, vagy ha a levágott fűvet nem dobja ki, ennek több oka lehet: (1) elgörbült vagy sérült kés, (2) a kés nem éles, (3) elkopott kés (4) vagy eltört késadapter. Először javítsa ki ezt a problémát, mielőtt újra nyírná a fűvet.

TÁROLÁS ELŐKÉSZÍTÉSE

⚠ **FIGYELEM!** Ne űrítse ki a benzint zárt térben, tűz közelében vagy dohányzás közben. A benzingőzők robbanást és tüzet okozhatnak.

1. Ürítse ki az üzemanyagtartályt.
2. Hagyja jární a motort, amíg az összes üzemanyag el nem fogy.
3. A motorolajat a bemelegedett motorból engedje ki. Töltsön új olajat a motorházba.
4. Csavarja le a gyújtógyertyát a hengerfejről. Öntsön 0,3 l olajat a hengerbe. Lassan húzza meg az indítózsinórt, hogy az olaj elérje a teljes hengert. Csavarjon be egy új gyújtógyertyát a hengerfejbe.
5. Távolítson el minden törmeléket a henger hűtőnyílásairól és a motorburkolatról.
6. Tisztítsa meg a fűnyíró burkolat tetejét és alját.
7. A fényezés védelme érdekében tisztítsa meg a fűnyírót.
8. A fűnyírót jól szellőző épületben tárolja.

HIBÁK ÉS MEGOLDÁSUK

A motor nem indul.

1. Ellenőrizze, hogy a tartály tiszta üzemanyagot tartalmaz-e. Ne használjon régi benzint.
2. Hideg motor beindítása előtt először nyomja meg a szívatót.
3. Ellenőrizze, hogy a gyújtógyertya vezetéke csatlakozik-e a gyújtógyertyához.
4. Állítsa be a karburátort. Lásd a „Motor kézikönyvét”.
5. Túl sok üzemanyag van a motorban. Távolítsa el a gyertyát, és hagyja megszáradni. Ha a fűnyíró fel van szerelve fojtószeleppel, ellenőrizze, hogy az „Slow/Lassú” állásban van-e. Ha a fűnyíró fékvezérlővel van felszerelve, azt a fogantyúhoz kell húzni. Húzza meg többször az indítókábelt. Csavarja vissza a gyújtógyertyát. Csatlakoztassa a kábelt a gyújtógyertyához. Indítsa be a motort.
6. A motort nehéz beindítani sűrű vagy ellenálló fűben. Vezesse a fűnyírót tiszta, száraz területre.
7. A motorleállító karnak működési helyzetben kell lennie.
8. Az üzemanyag-ellátó szelepnek ON/BE állásban kell lennie. Lásd a „Motor kézikönyvét”.

A motor nem áll meg.

1. Engedje el a motor leállító kart.
2. Ellenőrizze az ütközőkar kábelét. Ha a huzal meghajlott vagy törött, cserélje ki.

Rossz motorteljesítmény.

1. Ellenőrizze a vágási magasságot. Ha a fű magas, növelje a vágási magasságot.
2. Ellenőrizze a késburkolat alsó részét. Tisztítsa meg a fűvet és egyéb törmeléket a nyírókés burkolat aljáról.
3. Ellenőrizze a kábelt a gyújtógyertyához. A kábelt csatlakoztatni kell.
4. Tisztítsa meg a motor hűtőnyílásait a fűtől és egyéb szennyeződésektől.
5. Ellenőrizze a karburátor beállításait. Lásd a „Motor kézikönyvét”
6. Ellenőrizze a hézagot a gyújtógyertyán. Állítsa a gyújtógyertya távolságát 0,030-ra.
7. Ellenőrizze az olaj mennyiségét a motorban. Szükség szerint adjon hozzá olajat.
8. Ellenőrizze a légszűrőt. Lásd a „Motor kézikönyvét”.
9. Rossz benzin. Ürítse ki és tisztítsa meg a tartályt. Töltse fel az üzemanyagtartályt új benzinnel.
10. A túlnőtt fűvet először damilos fűkaszával, majd fűnyíróval vágja le. A túlnőtt fű megakadályozhatja a motor megfelelő működését, és a fűnyíró nem fog megfelelően működni.

Túlzott vibráció.

1. Szerelje szét a kést. Ellenőrizze a kést, és szükség esetén egyensúlyozza ki. Lásd a fűnyírókés karbantartási utasításait.
2. Ellenőrizze, hogy nincs-e meghajolva vagy eltörve. A SÉRÜLT KÉS VESZÉLYES, ÉS KI KELL CSERÉLNI
3. Ellenőrizze a kés rögzítésének állapotát. CSERÉLJE KI A SÉRÜLT KÉS TOLDÓELEMET.
4. Ha a vibráció továbbra is fennáll, vigye el a fűnyírót egy hivatalos szervizközpontba.

A fűkidobó nem működik megfelelően.

1. Tisztítsa meg a fűnyíró burkolat tetejét és alját.
2. Ellenőrizze, hogy a kés nem kopott-e erősen. Szerelje szét és élesítse meg a kést. A biztonság érdekében két évente cserélje ki a kést egy gyári eredetire.

A gype nincs egyenesen nyírva.

1. Ellenőrizze az összes kerék magasságállítását. Mindegyiknél azonosnak kell lennie.
2. A késnek élesnek kell lennie.
3. Ellenőrizze, hogy nincs-e meghajolva vagy eltörve. A SÉRÜLT KÉS VESZÉLYES, ÉS KI KELL CSERÉLNI.
4. Ellenőrizze a kés toldóelemet. CSERÉLJE KI A SÉRÜLT KÉS TOLDÓELEMET.

Biztonsági matricák

	VESZÉLY – forgó kések
	VESZÉLY - égési sérülés veszélye
 <p>Tartály 0,8 l ÓLOMMENTES BENZINT HASZNÁLJON</p>	Üzemanyagtartály 0,8 l Használjon ólommentes benzint
 <p>FIGYELEM Üzemeltetés előtt olvassa el a használati útmutatót</p> <p>HASZNÁLATI ÚTMUTATÓ</p> <p>A MOTORT OLAJ NÉLKÜL SZÁLLÍTJUK, ELLENŐRIZZE AZ OLÁJSZINTET</p>	Figyelem! Üzemeltetés előtt olvassa el a használati útmutatót. A motort motorolaj nélkül szállítjuk. Ellenőrizze a motorolaj szintjét.

GARLAND distributor, s.r.o., Hradecká 1136, Jičín, Czech Republic

- CZ prohlašuje výhradně na vlastní zodpovědnost, že níže uvedené zařízení splňuje všechna příslušná ustanovení předmětných předpisů Evropského společenství
- SK prehlasuje nasledujúcu zhodu podľa smernice EU a noriem pre výrobok
- PL deklaruje, że produkt jest zgodny z następującymi dyrektywami UE i normami
- SI izjavlja sledeco skladnost z EU-direktivo in normami za artikel
- HU az EU-irányelv és a vonatkozó szabványok szerinti következo megfeleloségi nyilatkozatot teszi a termékre
- DE erklärt folgende Konformität gemäß EU-Richtline und Normen für den Artikel
- GB hereby declares the following conformity under the EU Directive and standards for the following article
- FR déclare la conformité suivante selon la directive UE et les normes pour l'article
- IT dichiara la seguente conformità secondo le direttive e le normative UE per l'articolo
- HR ovime izjavljuje da postoji skladnost prema EU-smjerni-ca i normama za sljedece artikle

RPM 5135 SD

BENZINOVÁ SEKAČKA / BENZINOVÁ KOSAČKA / SPALINOWA KOSIARKA / BENCINSKA KOSILNICA / BENZINES FŰNYÍRÓ / BENZIN-RASENMAHER / PETROL LAWN MOWER / MACHINE D'ALIMENTATION EN BENZINE / MACCHINA DI ALIMENTAZIONE DEL BENZINO / STROJEČ ZA BENZINA

Výrobní označení / výrobné označenie / Oznaczenie produkcji / Oznaka proizvodnje / Gyártási megnevezés / Produktionsbezeichnung / Production designation / Désignation de production / Designazione di produzione / Oznaka proizvodnje: M5101-T6

- 2009/105/EC
- 2014/35/EU
- 2006/28/EC
- 2005/32/EC
- 2014/30/EU
- 2004/22/EC
- 1999/5/EC
- 97/23/EC
- 90/396/EC
- 2011/65/EU

- 89/686/EC_96/58/EC
- 2006/42/EC
- 2000/14/EC_2005/88/EC - Annex VI
- Hladina akustického výkonu / Poziom mocy akustycznej / Raven zvočne moči / Hangteljesítményszint / Schallleistungspegel / Sound power level / Niveau de puissance sonore / Livello di potenza sonora / Razina zvuka:
naměřená/nameraná/zmierzone/merjeno/mért/gemessen/measured/mesuré/
misurato/izmjerená: **L_{WA} = 97,45 dB(A)**
garantovaná/gwarantowane/zajamčeno/garantált/garantiert/guaranteed/garanti/
garantito/zajamčena
L_{WA} = 98 dB(A)
Změřeno v/Namereno v/Mierzzone w/Merjeno na/Mérve/Gemessen bei/
Measured at/Mesuré à/Misurato a/Izmjerenó u:
TUV Rheinland / CCIC (Ningbo) Co., Ltd., 3F, Building C13, R&D Park, No.
32, Lane 299 Guanghua Road, National Hi-Tech Zone, Ningbo 315048, P. R. China
- 2016/1628

Evropské normy / Európske normy / Normy europejskie / Evropski standardi / Európai szabványok / Europäische Standards / European standards / Normes européennes / Standard europei / Evropski standardi : EN ISO 12100; ISO 14118; EN ISO 13857; EN 1005-3+A1; EN 349+A1; EN ISO 14120; EN 894-2+A1; EN 894-3+A1; EN ISO 13732-1; EN 5395-1; EN 5395-2; EN 3744; ISO 11094; EN 60335-1; EN 60335-1 ed. 2; EN ISO 3767-1; EN ISO 3767-2; EN ISO 3767-3; EN ISO 14982; EN 1032+A1;

Jičín, 12. 12. 2023

Vladek Trenka, jednatel

Osoba pověřená kompletací technické dokumentace / Osoba poverená kompletáciou technickej dokumentácie / Nazwisko i adres osoby upoważnionej do sporządzenia dokumentacji technicznej / Ime in naslov osebe, pooblašene za sestavo tehnične dokumentacije / A műszaki dokumentáció összeállítására jogosult személy neve és címe / Name und Adresse der Person, die berechtigt ist, die technische Datei zu erstellen / Name and address of the person authorised to compile the technical file / Nom et adresse de la personne autorisée à établir le dossier technique / Nome e indirizzo della persona autorizzata a compilare il file tecnico / Ime i adresa osebe ovlaštene za sestavljanje tehničke dokumentacije: Ing. Petr Vrána, kancelář - 61400 Brno, Proškovovo nám. 21, Czech Republic