

Řada

RMR 62 TRD

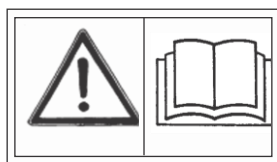

ORIGINÁLNÍ NÁVOD K OBSLUZE

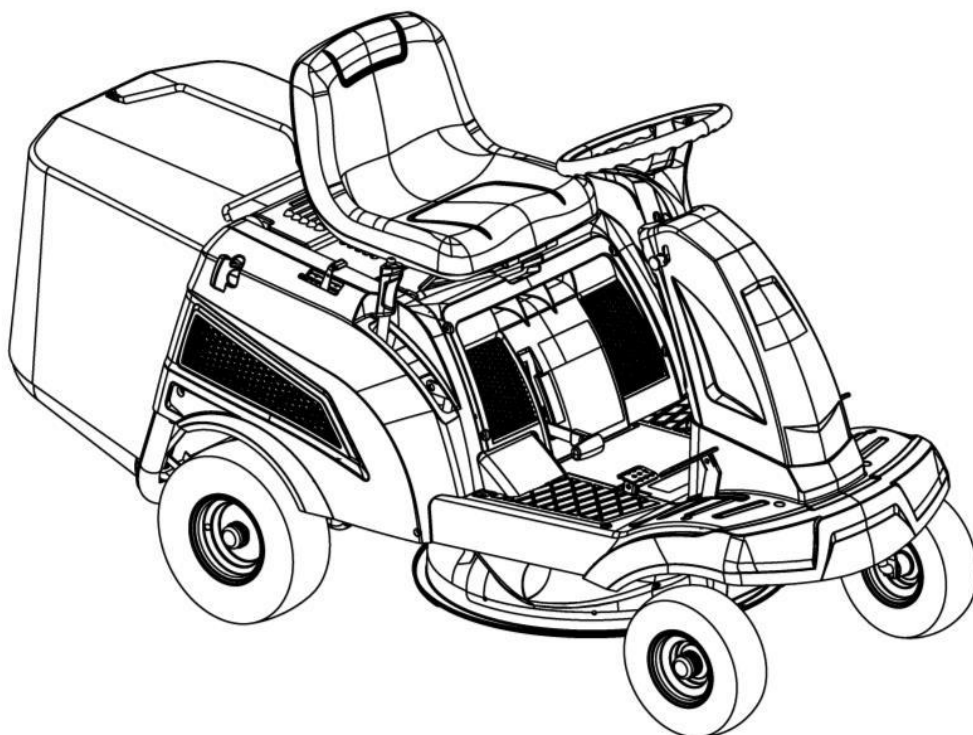

VAROVÁNÍ!

Před použitím stroje si pozorně přečtěte tento návod

GARLAND distributor, s.r.o., Šturmová 1307, Jičín, Czech Republic

1	O TOMTO NÁVODU K OBSLUZE	8	7.2	Použití příslušenství.....	16
1.1	Symbole na titulní straně	8	7.3	Tlačení minirideru (03, 19)	17
1.2	Legendy a signální slova	8	7.4	Spouštění a vypínání motoru	17
2	POPIS VÝROBKU	8	7.5	Jízda s miniriderem.....	18
2.1	Určené použití.....	8	7.5.1	Rozjíždění a zastavování stroje vybaveného manuální převodovkou.....	18
2.2	Možné nesprávné použití.....	9	7.5.2	Rozjíždění a zastavování stroje vybaveného hydrostatickou převodovkou s nožním ovládním	18
2.3	Bezpečnostní a ochranná zařízení.....	9	7.5.3	Příprava k jízdě při teplotách nižších než 10 °C 18	
2.4	Symbole na stroji.....	9	7.5.4	Jízda a sečení ve svazích.....	19
2.5	Přehled výrobku (01, 02).....	9	7.6	Sečení s miniriderem	19
3	BEZPEČNOSTNÍ POKYNY	10	7.6.1	Zapínání žacího mechanismu.....	19
4	VYBALENÍ A SESTAVENÍ MINIRIDERU	10	7.6.2	Sečení při zpětném chodu	20
5	OVLÁDACÍ PRVKY	11	7.6.3	Vypínání žacího mechanismu	21
5.1	Ovládání otáček motoru (03)	11	7.6.4	Vyprazdňování sběrného koše na trávu (22, 23)21	
5.2	Zámek zapalování (04)	11	7.6.5	Interval sečení.....	21
5.3	Brzdový / spojkový pedál (05), brzdový pedál (06)11		7.6.6	Sečení vysoké trávy.....	21
5.4	Obsluha převodovky [rychlosti jízdy]	11	7.6.7	Údržba žacího nože.....	22
5.4.1	Obsluha manuální převodovky (03, 05, 07).....	11	8	ČIŠTĚNÍ MINIRIDERU	22
5.4.2	Obsluha hydrostatické převodovky s nožním ovládáním (03, 08)	12	8.1	Čištění sběrného koše na trávu	22
5.5	Ovládání žacího mechanismu (09, 10)	12	8.2	Čištění skříně žacího ústrojí, motoru a převodovky22	
6	ZAHÁJENÍ PROVOZU	13	8.3	Čištění výhozového kanálu	23
6.1	Kontrola žacího mechanismu	13	8.4	Čištění žacího systému.....	23
6.2	Doplňování oleje (11, 12).....	13	9	ÚDRŽBA	23
6.3	Doplňování paliva (11, 13)	13	9.1	Plán údržby.....	23
6.4	Kontrola tlaku v pneumatikách (14).....	14	9.2	Mazací plán	24
6.5	Zavěšování a odpojování sběrného koše na trávu (15) 14		9.3	Čištění vzduchového filtru(11, 25).....	24
6.6	Kontrola bezpečnostních zařízení.....	14	9.4	Kontrola zapalovací svíčky (26, 27, 28).....	25
6.6.1	Kontrola kontaktního spínače brzd (03, 04)	15	9.5	Seřízení lanovodu pro ovládání žacího mechanismu (29).....	26
6.6.2	Kontrola kontaktního spínače žacího mechanismu.....	15	9.6	Nastavení žacího mechanismu (30).....	26
6.6.3	Kontrola kontaktního spínače sedadla (16).....	15	9.7	Akumulátor spouštěče.....	26
6.6.4	Kontrola kontaktního spínače sběrného koše na trávu (17, 18).....	15	10	PŘEPRAVA.....	27
6.6.5	Vizuální kontrola krytů žacího mechanismu a řemenů	16	11	USKLADNĚNÍ	27
7	OBSLUHA MINIRIDERU	16	12	POMOC V PŘÍPADĚ NESPRÁVNÉ FUNKCE.....	28
7.1	Základní přípravná opatření.....	16	13	TECHNICKÉ ÚDAJE	31
			14	ZÁRUKA	32

01

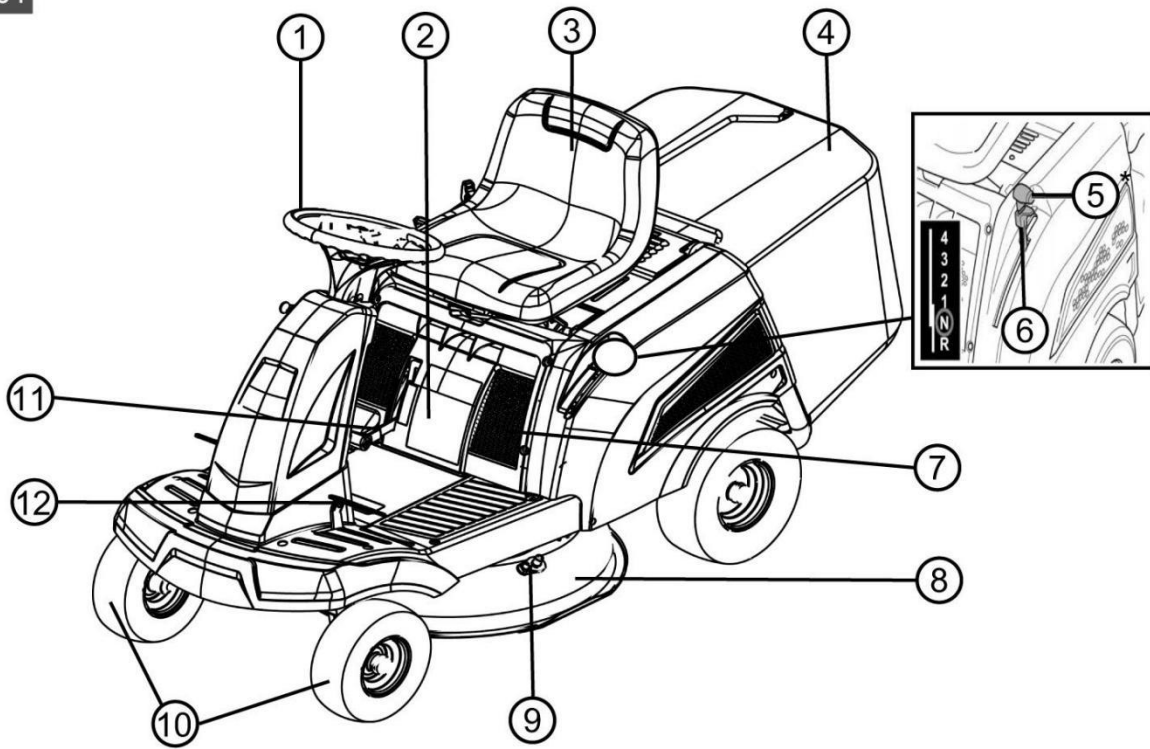

02

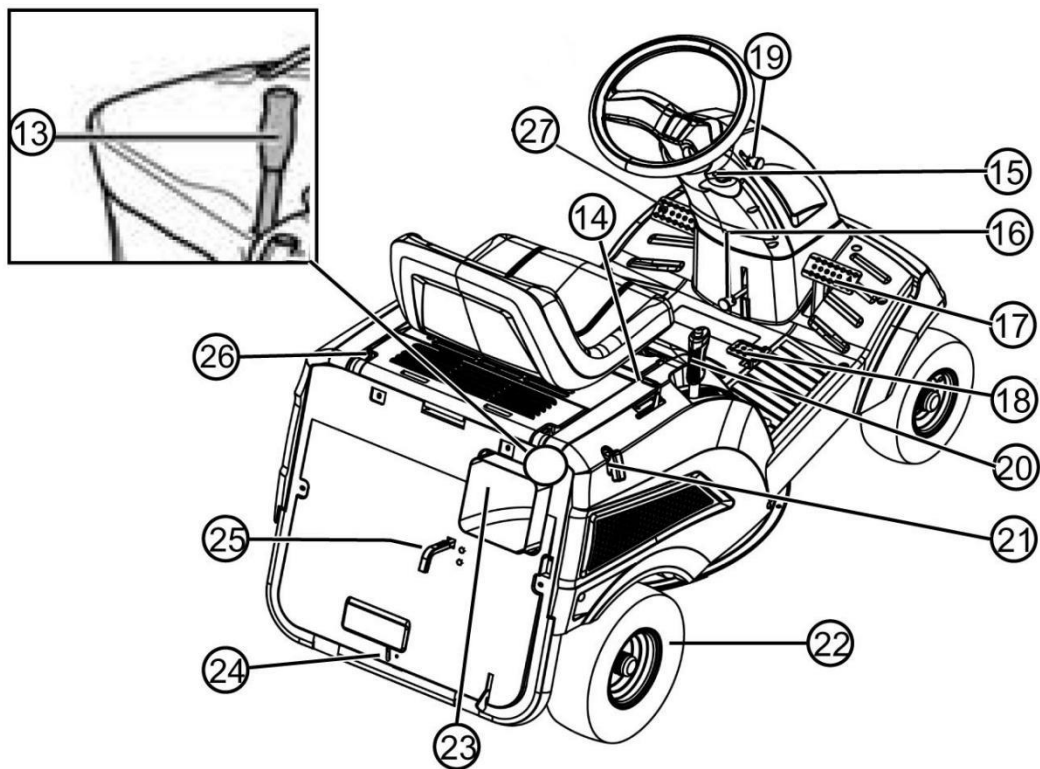

03

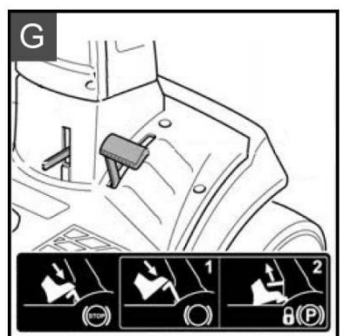
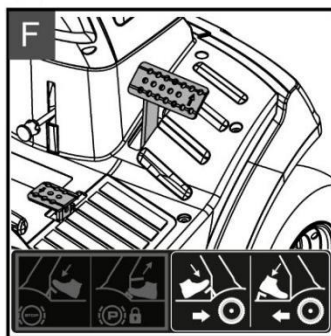
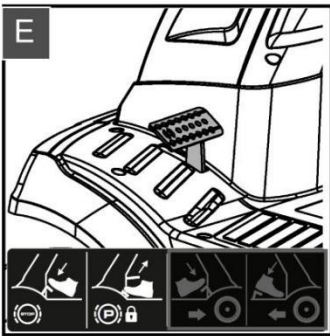
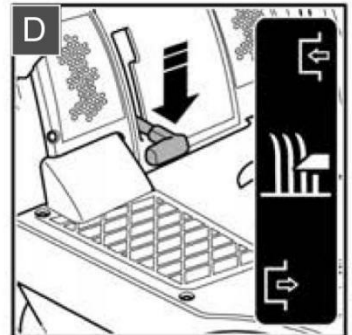
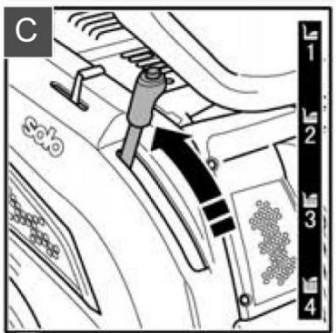
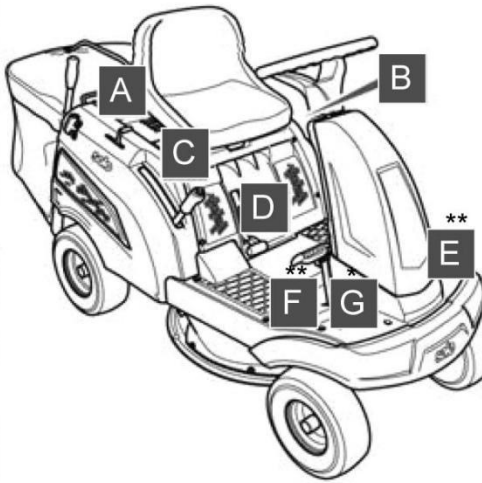
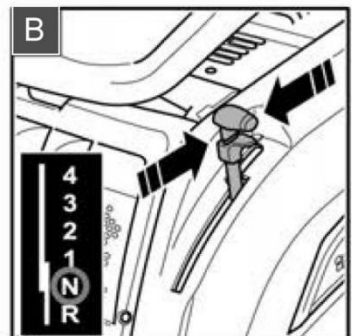
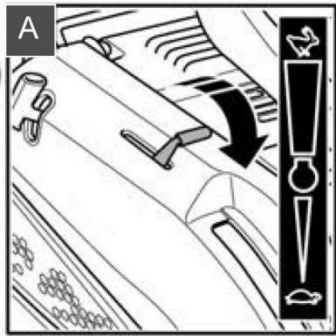

04

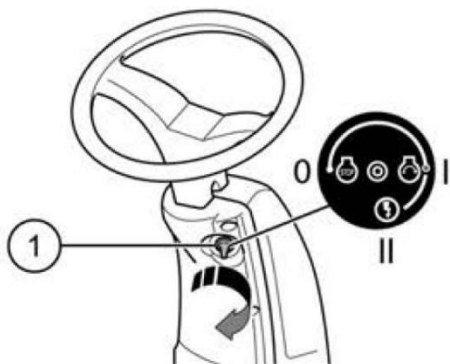

05

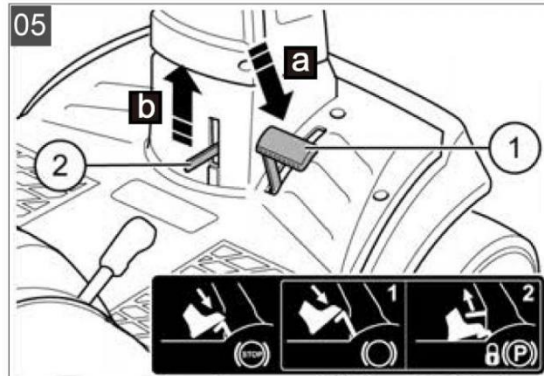

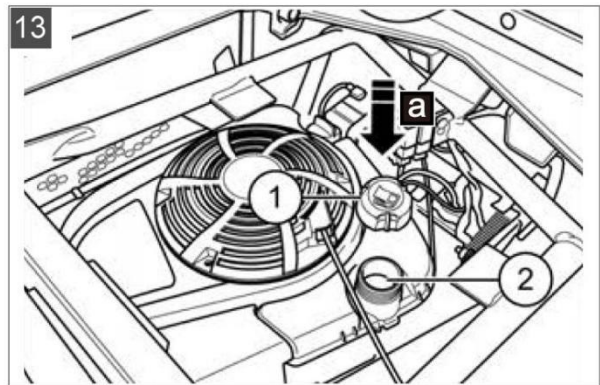
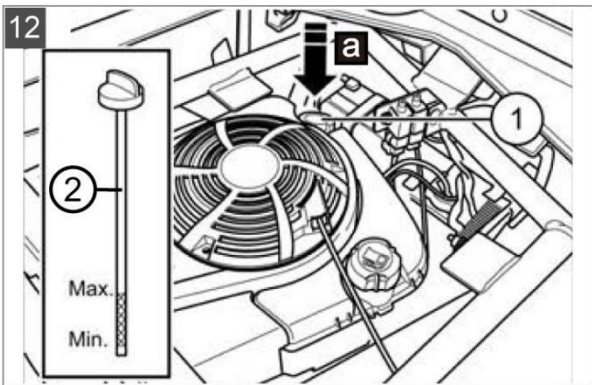
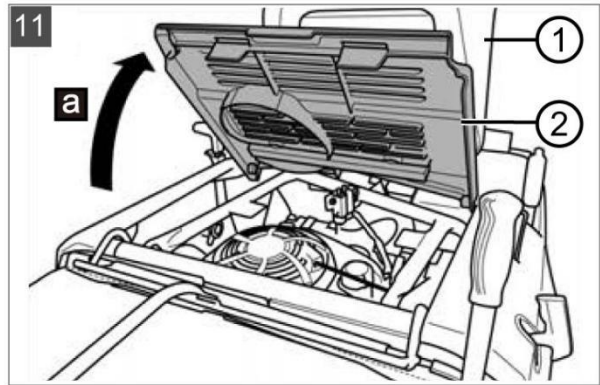
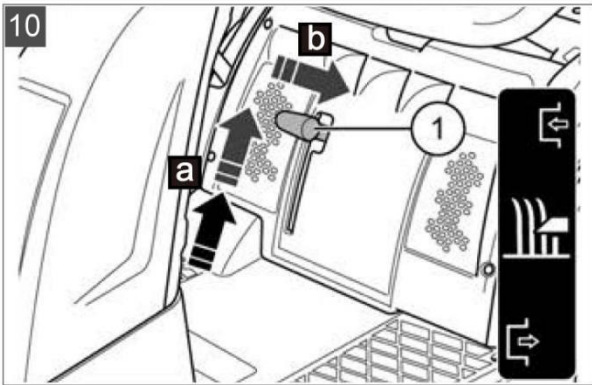
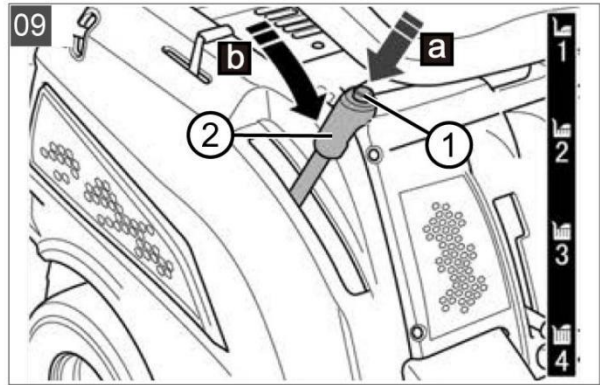
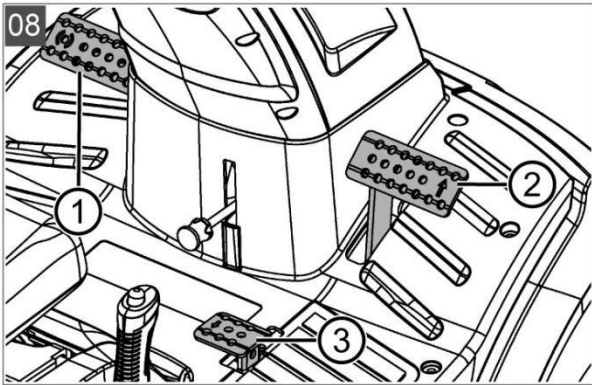
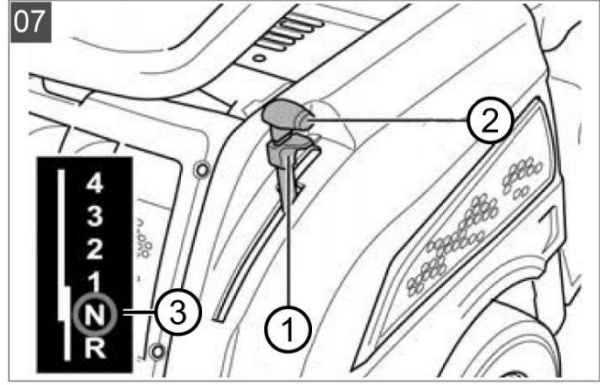
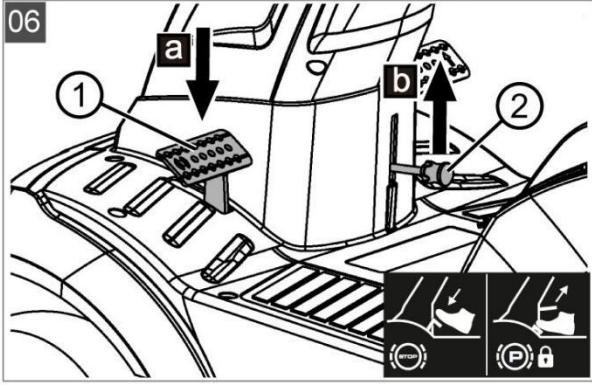

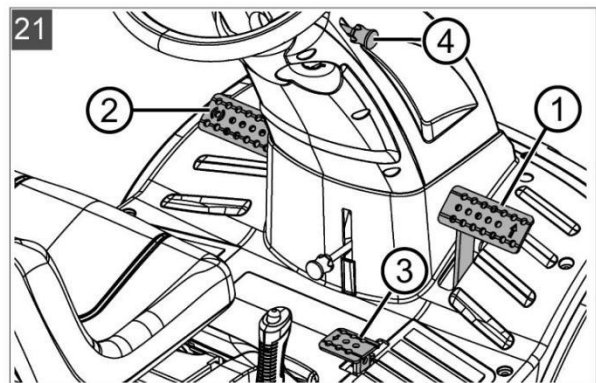
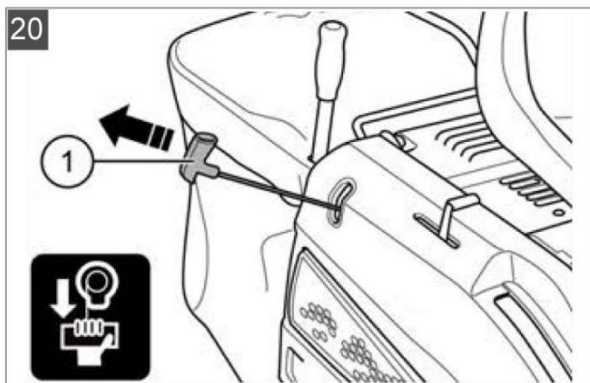
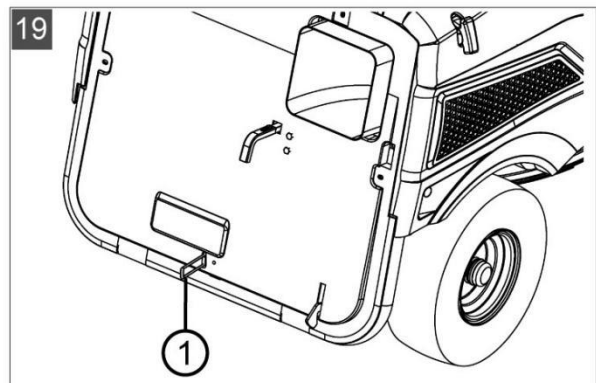
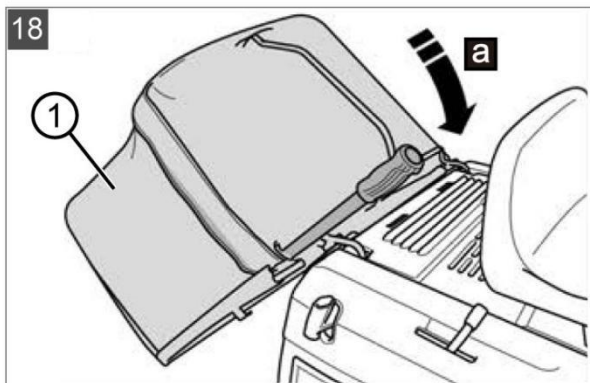
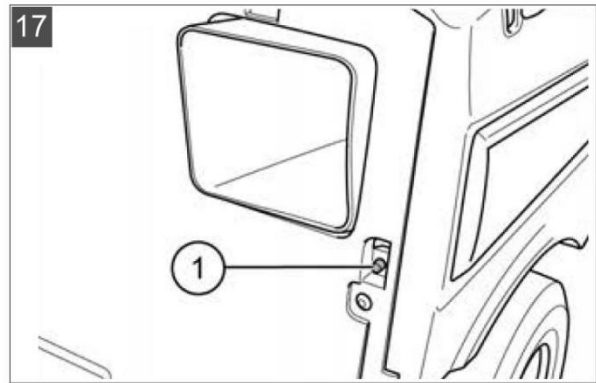
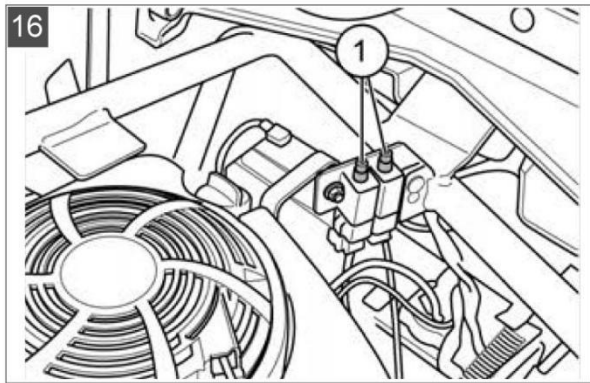
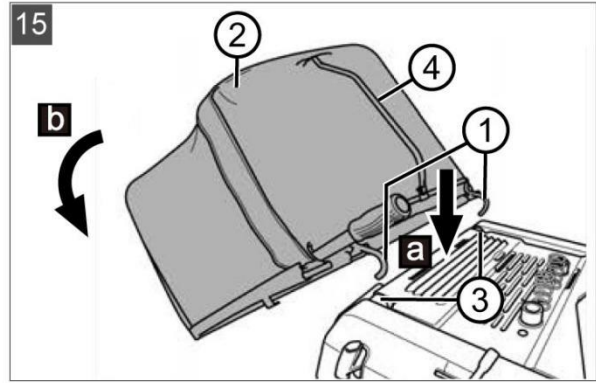
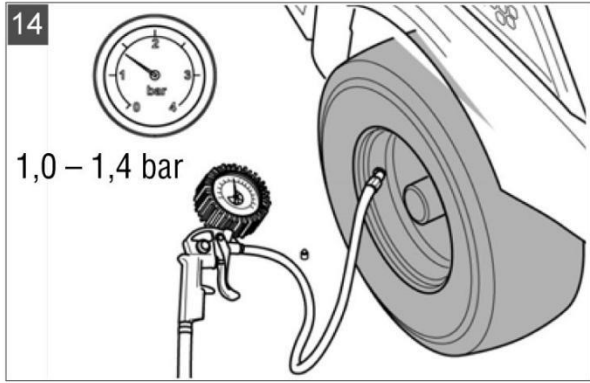

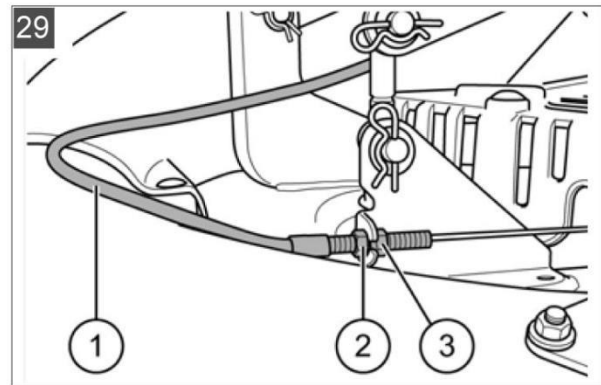
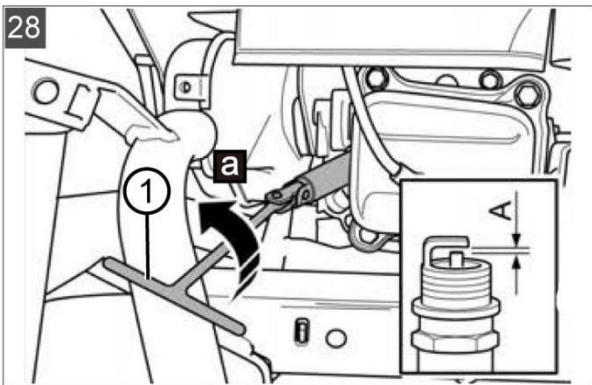
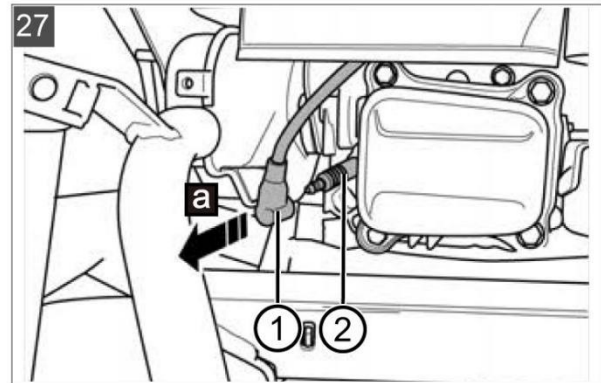
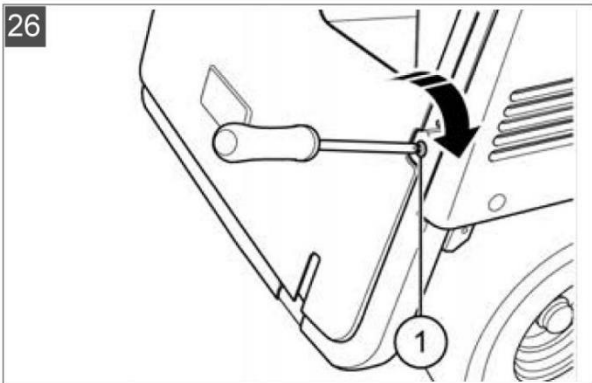
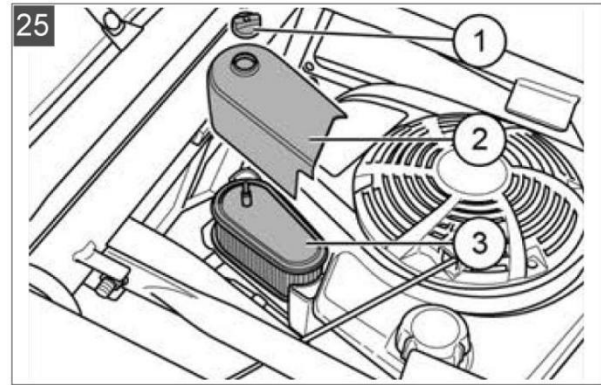
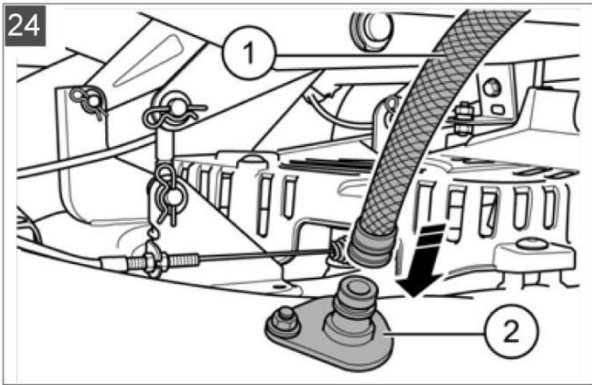
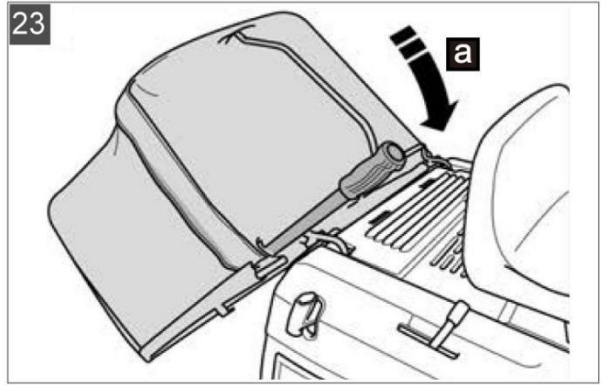
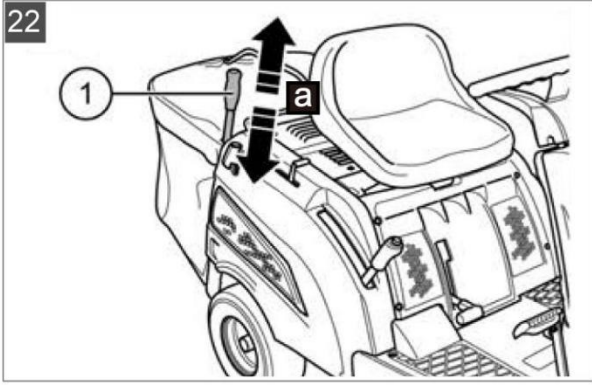

30

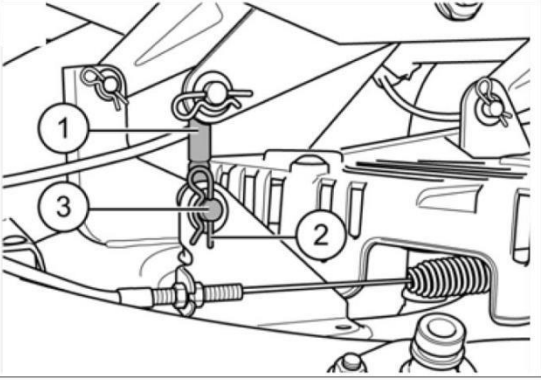

1 O TOMTO NÁVODU K OBSLUZE

- Tento návod k obsluze si trvale uschovejte, abyste do něho mohli nahlížet, kdykoli budete potřebovat informace o stroji.
- Stroj předávejte jiným osobám výlučně společně s tímto návodem k obsluze.
- Počínejte si ve shodě s bezpečnostními a varovnými informacemi, které jsou v tomto návodu k obsluze obsaženy.
- Miniridery se dodávají s rozdílnými úrovněmi výbavy. Mějte na paměti, že ilustrace se mohou poněkud lišit od skutečného provedení stroje. Budou-li vám obsažené popisy připadat obtížně srozumitelné, obraťte se na specializovanou servisní dílnu nebo přímo na výrobce.
- Při sestavování stroje postupujte v souladu s příslušnými pokyny.

1.1 Symboly na titulní straně



Před zahájením používání stroje je nezbytné pečlivě si přečíst tento návod k jeho obsluze. Je to nezbytným předpokladem pro bezpečnou práci a bezproblémové zacházení se strojem.



Pokyny pro použití

1.2 Legendy a signální slova



NEBEZPEČÍ!

Označuje bezprostředně hrozící nebezpečnou situaci, která bude mít za následek smrtelné nebo vážné zranění, pokud nebude zamezeno jejímu vzniku.



VAROVÁNÍ!

Označuje potenciálně nebezpečnou situaci, která může mít za následek smrtelné nebo vážné zranění, pokud nebude zamezeno jejímu vzniku.



POZOR!

Označuje potenciálně nebezpečnou situaci, která může mít za následek lehké nebo středně závažné zranění, pokud nebude zamezeno jejímu vzniku.



DŮLEŽITÉ!

Označuje situaci, která může mít za následek vznik věcných škod, pokud nebude zamezeno jejímu vzniku.



POZNÁMKA

Zvláštní pokyny pro usnadnění pochopení a zacházení.

2 POPIS VÝROBKU

2.1 Určené použití

Minirider je určen pro sečení trávy na soukromých zahradách a pozemcích s max. sklonem dosahujícím 8° (15 %). Dodatečné způsoby použití, například použití stroje k mulčování, jsou povoleny pouze tehdy, je-li stroj vybaven odpovídajícím originálním příslušenstvím a jsou-li při jeho provozu dodržovány maximální hodnoty zatížení. Tento stroj je určen výlučně k použití pro nekomerční účely. Jakýkoli jiný způsob použití (včetně neschválených přestaveb nebo doplňků) je považován za použití v rozporu s určením a bude mít za následek ztrátu platnosti poskytnuté záruky i vydaného prohlášení o shodě (označení CE); výrobce v takovém případě odmítne jakoukoli zodpovědnost za škodu a/nebo újmu vzniklou uživateli nebo třetím stranám.

2.2 Možné nesprávne použitie

Minirider není určen ke komerčnímu používání ve veřejných parcích, na sportovištích a při zemědělských nebo lesnických činnostech.



VAROVÁNÍ!

Nebezpečí způsobené přetěžováním minirideru!

Zajistěte, aby nebyly překračovány přípustné hodnoty stoupání / klesání terénu. Překročení těchto hodnot může mít za následek ztrátu brzdové schopnosti minirideru a vznik nebezpečných situací!



POZNÁMKA

Mějte na paměti, že minirider nemá schválení pro provoz na silničních komunikacích, a proto je jízda s ním na veřejných silnicích zakázána!

2.3 Bezpečnostní a ochranná zařízení



VAROVÁNÍ!

Odstranění nebo pozměnění ochranných zařízení bude mít za následek vznik nebezpečného stavu!

Provoz stroje s jakýmkoli odstraněnými nebo pozměněnými ochrannými zařízeními není přípustný. Vadná ochranná zařízení je nutno ihned opravit nebo vyměnit!

Ochranná zařízení zahrnují zejména:

- Kontaktní spínač brzd
- Kontaktní spínač žacího mechanismu
- Kontaktní spínač sběrného koše na trávu
- Kontaktní spínač sedadla
- Kryty žacího mechanismu
- Kryty řemenů

2.4 Symboly na stroji

	Před zahájením provozu si přečtěte návod k obsluze.		Nejezděte ve svazích, jejichž sklon je větší než 8° (15 %)!
	Zajistěte, aby se ostatní osoby, zejména děti, a zvířata během sečení zdržovaly v bezpečné vzdálenosti od pracovní oblasti.		
	Před zahájením provádění prací souvisejících s údržbou a opravami vyjměte klíč ze zapalování!		
	Důležité - nebezpečí! Udržujte ruce a nohy v bezpečné vzdálenosti od systému žacích nožů.		Nebezpečí: Nestoupejte na tento povrch!
			Nebezpečí popálení o horké povrchy!

2.5 Přehled výrobku (01, 02)

- 1 Volant
- 2 Nálepka s bezpečnostními údaji
- 3 Sedadlo obsluhy
- 4 Sběrný koš na trávu
- 7 Kapota
- 8 Žací mechanismus
- 9 Čisticí armatura
- 10 Přední kola, řízená

5	Volicí páka*	11	Páka žacího mechanismu
6	Uvolňovací páka pro volbu zpětného chodu	12	Brzdový pedál
13	Ovládací páka sběrného koše na trávu	21	Rukojeť lankového spouštěče
14	Páka škrticí klapky se sytičem	22	Zadní kola, poháněná
15	Zámek zapalování	23	Výhozový kanál
16	Blokovací páka brzdového / spojkového pedálu	24	Páka pro odpojování pohonu
17	Pedál jízdy vpřed	25	Snímač úrovně naplnění
18	Pedál zpětného chodu	26	Kryt motoru
19	Aktivační tlačítko pro sečení při zpětném chodu	27	Brzdový / spojkový pedál
20	Páka pro nastavování výšky sečení		

3 BEZPEČNOSTNÍ POKYNY

- Dětem nebo jiným osobám, které nejsou obeznámeny s návodem k obsluze, není dovoleno, aby zařízení používaly.
- Zajistěte dodržení požadavků místních předpisů určujících minimální věk osob, které smějí zařízení obsluhovat.
- Nedovolte dětem a mladistvým osobám, aby si na stroji hrály.
- Sečení provádějte pouze za denního světla nebo při dostatečném umělém osvětlení.
- Zajistěte, aby se ostatní osoby zdržovaly mimo nebezpečnou oblast.
- Uživatel zodpovídá za nehody způsobené jiným osobám i za škody vzniklé na majetku těchto osob.
- Používejte pouze originální náhradní díly a originální příslušenství.
- Opravy stroje smějí být prováděny pouze výrobcem nebo některým z jím autorizovaných servisních středisek.
- Používejte chrániče sluchu.
- Minirider nemá schválení pro provoz na silničních komunikacích, a proto nesmí vjíždět na veřejné silnice.
- Neprovádějte sečení při bouřkách. Stroj není chráněn proti zasažení bleskem.
- Na stroji nepřevázejte žádné osoby.
- Neprovádějte sečení ve svazích, jejichž sklon je větší než 8° (15 %).
- Nikdy nejezděte napříč svahem.
- Minirider a/nebo jakékoli k němu připojené příslušenství nepoužívejte v případě, že jste unavení či nemocní, nebo po požití alkoholu, léků zhoršujících reakční schopnost či drog.
- Dodržujte doby provozu, které jsou ve vašem okolí povoleny.
- Minirider může v důsledku své vlastní hmotnosti způsobit vážná zranění. Při nakládání minirideru na přepravní vozidlo nebo přívěs i při jeho vykládce z tohoto vozidla nebo přívěsu si počínejte s obzvláštní opatrností.
- Vlečení tohoto minirideru není povoleno. K jeho přepravě na veřejných silničních komunikacích používejte vhodné vozidlo.
- Nespouštějte motor minirideru v nedostatečně větraných pracovních prostorech (např. v garáži). Výfukové plyny obsahují jedovatý oxid uhelnatý i další škodlivé látky.
- Neměňte ani jinak neupravujte pevné nastavení zařízení pro regulaci otáček motoru.

4 VYBALENÍ A SESTAVENÍ MINIRIDERU

Při vybalování a sestavování minirideru postupujte ve shodě s dodaným montážním návodem.



VAROVÁNÍ!

Neprovedení úplného sestavení může mít za následek vznik nebezpečného stavu!

- Neuvádějte minirider do provozu před jeho úplným sestavením!
- Proveďte všechny činnosti popsané v montážním návodu. Pokud si nejste čímkoli jisti, před uvedením stroje do provozu požádejte specializovaného technika, aby potvrdil, že sestavení bylo provedeno správným způsobem!
- Zkontrolujte, zda jsou všechna bezpečnostní a ochranná zařízení na svých místech a zda správně fungují!

5 OVLÁDACÍ PRVKY

Ovládací prvky minirideru jsou popsány v následujících částech návodu.

5.1 Ovládání otáček motoru (03)



POZNÁMKA

Mějte na paměti, že změna nastavení ovladače za jízdy ovlivňuje rychlost stroje!

U stroje vybaveného ovladačem s integrovaným sytičem:

Přestavením ovladače (03/A) se zvyšují nebo snižují otáčky motoru; jeho umístěním do nejhořejší polohy se uvádí v činnost sytič.



Tuto polohu používejte pro spouštění motoru.

Sečení: Při zvolení této polohy běží motor maximálními otáčkami.



Chod naprázdno: Při zvolení této polohy běží motor nejnižšími otáčkami.

5.2 Zámek zapalování (04)

5.2 Zámek zapalování (04)

0 Motor je vypnutý. Je možno vyjmout klíč ze zapalování.

I Provozní poloha, kdy motor běží.

II Poloha pro spouštění motoru. Jakmile se motor rozběhne, uvolněte klíč. Ten se pak silou pružiny vrátí do provozní polohy **I**.

5.3 Brzdový / spojkový pedál (05), brzdový pedál (06)

Brzdy

- U stroje vybaveného manuální převodovkou: Jestliže zcela (05/a) sešlápnete brzdový / spojkový pedál (05/1), pohon se odpojí a uvede se v činnost brzda na převodovce.
- U stroje vybaveného hydrostatickou převodovkou s nožním ovládním: Jestliže zcela (06/a) sešlápnete brzdový pedál (06/1), uvede se v činnost brzda na převodovce.

Minirider brzdí.

Parkovací brzda

- U stroje vybaveného manuální převodovkou: Zajištění brzdy se provádí přitažením blokovací páky (05/2) nahoru (05/b) v době, kdy je sešlápnutý brzdový / spojkový pedál (05/1).
- U stroje vybaveného hydrostatickou převodovkou s nožním ovládním: Přitažením blokovací páky (06/2) nahoru (06/b)

Opětovným sešlápnutím pedálu se brzda uvolní.



POZNÁMKA

Aby bylo možno spustit motor, musí být brzdový / spojkový pedál zcela sešlápnut.

5.4 Obsluha převodovky [rychlosti jízdy]

5.4.1 Obsluha manuální převodovky (03, 05, 07)

Manuální převodovka, kterou může být minirider vybaven, má čtyři převodové stupně pro jízdu vpřed a jeden převodových stupeň pro zpětný chod.

Převodové stupně lze volit, podle požadované rychlosti jízdy, pomocí volicí páky (03/B, 07/2) nacházející se vlevo od sedadla obsluhy.

Spouštění motoru

Před spuštěním motoru se musí volicí páka nacházet v poloze N (07/3), tj. v neutrální poloze.



POZNÁMKA

Před spuštěním motoru musí být vypnut žací mechanismus.

Volba převodového stupně

1. Při běžícím motoru sešlápněte brzdový / spojkový pedál (05/1) v celém rozsahu dráhy jeho pohybu.
2. Vytáhněte blokovací tlačítko (07/1) na volicí páce (07/2) až na doraz nahoru.
3. Zvolte převodový stupeň, který odpovídá požadovanému směru a rychlosti pojezdu.
4. Při rozjíždění pomalu uvolňujte brzdový / spojkový pedál (05/1).



POZNÁMKA

Chcete-li zvolit nižší převodový stupeň, než který je právě zařazen, nejprve přibrzděním snižte rychlost minirideru na úroveň odpovídající požadovanému převodovému stupni.

5.4.2 Obsluha hydrostatické převodovky s nožním ovládáním (03, 08)

Miniridery, které jsou vybaveny hydrostatickou převodovkou s nožním ovládáním, jsou současně vybaveny dvěma samostatnými, vpravo umístěnými pedály pro ovládání pojezdu vpřed a vzad.

Směr jízdy	Popis
Jízda vpřed	Směr jízdy vpřed se volí sešlápnutím předního pedálu (08/2).
Zpětný chod	Směr jízdy vzad se volí sešlápnutím zadního pedálu (08/3). Poznámka: V době, kdy je zapnutý žací mechanismus, je rychlost omezena. Sečení při zpětném chodu (viz kapitola 7.6.2 „Sečení při zpětném chodu“, strana 43)

Rozjíždění

Předpoklad: Motor běží.

1. Uvolněte parkovací brzdu (03/E, 08/1).
2. Zvolte směr pojezdu (03/F).

Zvýšení rychlosti

Čím více sešlápnete pedál, tím vyšší bude rychlost jízdy stroje ve zvoleném směru.

5.5 Ovládání žacího mechanismu (09, 10)

Nastavení výšky sečení

Žací mechanismus minirideru lze nastavovat do různých výšek pomocí seřizovací páky (09/2) umístěné vpravo vedle sedadla obsluhy.

1. Stiskněte uvolňovací tlačítko (09/1) na seřizovací páce (09/2) (09/a).
2. Přesuňte seřizovací páku v požadovaném směru (09/b):
 - Přesunutí páky dolů: zmenšení výšky sečení
 - Přesunutí páky nahoru: zvětšení výšky sečení

Zapnutí žacího mechanismu

1. Pomocí seřizovací páky (09/2) nastavte největší dosažitelnou výšku sečení.

Poznámka: Žací mechanismus se při spuštění musí vždy nacházet v horní krajní poloze, která odpovídá největší výšce sečení.

2. Přitažením páky (10/1) přemístíte žací mechanismus nahoru (10/a) po dosažení této polohy jej zapojte (10/b). Žací mechanismus je v chodu.
3. Pomocí seřizovací páky (09/2) nastavte požadovanou výšku sečení.

6 ZAHÁJENÍ PROVOZU

VAROVÁNÍ!

Neprovedení úplného sestavení může mít za následek vznik nebezpečného stavu!



Neuvádějte minirider do provozu před jeho úplným sestavením!

Provedte všechny činnosti popsané v montážním návodu. Pokud si nejste čímkoli jisti, před uvedením stroje do provozu požádejte specializovaného technika, aby potvrdil, že sestavení bylo provedeno správným způsobem!

Zkontrolujte, zda jsou všechna bezpečnostní a ochranná zařízení na svých místech a zda správně fungují.

6.1 Kontrola žacího mechanismu

Před zahájením používání vždy vizuálně zkontrolujte, zda žací nůž, upevňovací čep a celá žací jednotka nejsou opotřebené nebo poškozené. Opotřebené nebo poškozené nože je nutno vyměnit za nové nože, aby bylo zamezeno možnosti vzniku jakékoli nevyváženosti.

6.2 Doplnování oleje (11, 12)



POZNÁMKA

Řiďte se také pokyny pro první naplnění motoru minirideru olejem, které jsou uvedeny v montážním návodu.



POZNÁMKA

Podrobnější informace vyhledejte v samostatném návodu k obsluze motoru.

Mějte na paměti, že je nutno v pravidelných intervalech kontrolovat hladinu oleje a v případě potřeby doplňovat olej.

Při nalévání oleje používejte vhodnou nálevku nebo plnicí trubku, aby nemohlo dojít k rozlití oleje na motor, na skříň nebo na zem pod strojem.

1. Odklopte sedadlo (11/1) dopředu a otevřete přístupový kryt (11/2) motorového prostoru (11/a).
2. Odšroubujte uzávěr plnicího hrdla oleje (12/1).
3. Dolévejte olej (12/a), dokud nebude viditelná jeho hladina mezi značkami MIN a MAX na olejové měrce. Motor nepřeplyňujte!
4. Našroubujte zpět uzávěr plnicího hrdla oleje (12/1).
5. Zavřete kryt (11/2) motorového prostoru a sklopte sedadlo (11/1) dozadu.

6.3 Doplnování paliva (11, 13)



VAROVÁNÍ!

Nebezpečí při manipulaci s palivem!

Palivo je vysoce hořlavé. Plnění nádrže palivem provádějte vždy ve venkovním prostředí! Nekuřte! Nikdy nedoplňuje palivo, je-li motor v chodu nebo je-li horký!



POZNÁMKA

Podrobnější informace vyhledejte v samostatném návodu k obsluze motoru.

Při doplňování paliva používejte vhodnou nálevku nebo plnicí trubku, aby nemohlo dojít k rozlití paliva na motor, na skříň žacího ústrojí nebo na zem pod strojem.

Z bezpečnostních důvodů je vždy nutno vyměnit víčko palivové nádrže i uzávěry dalších nádob na palivo v případě zjištění jejich poškození.

Při přetečení paliva nespouštějte motor.

Minirider je nutno přemístit mimo oblast znečištěnou palivem a rozlité palivo je nutno pomocí tkaniny zachytit a setřít ze země, motoru a skříňě žacího ústrojí.

Dokud se veškeré palivo neodpaří, je nutno zdržet se jakýchkoli pokusů o spuštění motoru minirideru.

Palivo uchovávejte pouze v nádobách, které jsou k tomuto účelu určeny.

Používejte bezolovnatý benzín s min. oktanovým číslem 91.

Doplňování paliva do nádrže

1. Vypněte motor a vytáhněte klíček ze zapalování.
2. Počkejte, dokud motor dostatečně nevychladne (nebezpečí výbuchu při vznícení paliva!).
3. Odklopte sedadlo (11/1) dopředu a otevřete přístupový kryt (11/2) motorového prostoru (11/a).
4. Otevřete víčko palivové nádrže (13/1) a nalijte palivo do nádrže (13/2) (13/a).

Poznámka: Vyhýbejte se přeplnění palivové nádrže!

5. Zavřete víčko nádrže (13/1).
6. Zavřete kryt (11/2) motorového prostoru a sklopte sedadlo (11/1) dozadu.

6.4. Kontrola tlaku v pneumatikách (14)

Správný tlak v pneumatikách je důležitým předpokladem pro správné vyrovnání skříňě žacího ústrojí, a tedy i pro udržování stejnoměrně posečeného trávníku. Tlak v pneumatikách v pravidelných intervalech kontrolujte.

1. Zaparkujte minirider na pevném a rovném podkladu a vyjměte klíč ze zapalování.
2. Po předchozím provozu vyčkejte přibližně 1 hodinu, aby bylo umožněno zchladnutí pneumatik. Tlak v pneumatikách lze přesně změřit pouze tehdy, jsou-li pneumatiky studené.
3. Odšroubujte ochrannou krytku ventilku a přitlačte pneuměřič na otevřený ventil.
4. Odečtěte tlak v pneumatice a porovnejte je s hodnotami, které jsou na této pneumatice uvedeny: 1,0 - 1,4 bar.
5. Je-li tlak v pneumatice příliš nízký: Proveďte dodatečné nahuštění pneumatiky pomocí běžně dostupné nožní pumpy.



POZNÁMKA

1 PSI = 0,07 bar.

6.5 Zavěšování a odpojování sběrného koše na trávu (15)

Zavěšování sběrného koše na trávu

1. Zasuňte háky (15/1) sběrného koše na trávu (15/2) do držáků (15/3) na minirideru (15/a). Při provádění tohoto postupu uchopte sběrný koš na trávu za rukojeť (15/4) a přidržujte jej na straně odvrácené od minirideru.

Poznámka: Sběrný koš na trávu musí být zavěšen souměrně.

2. Sklopte sběrný koš na trávu dolů (15/b) tak, aby přilehl k zadní straně minirideru.
3. Zkontrolujte správné usazení sběrného koše na trávu.

Odpojení sběrného koše

Odpojování sběrného koše se provádí v obráceném sledu.

6.6 Kontrola bezpečnostních zařízení

Kontrolu bezpečnostních zařízení je nutno provádět před každým zahájením práce s miniriderem.



VAROVÁNÍ!

Možnost vzniku nebezpečných situací při kontrole bezpečnostních zařízení!

Kontrola bezpečnostních zařízení se smí provádět pouze ze sedadla obsluhy a současně pouze tehdy, jestliže se v blízkosti nenacházejí žádné další osoby ani žádná zvířata!

Všechny kontroly provádějte na rovném povrchu, aby se minirider nemohl nečekaně rozjet.

6.6.1 Kontrola kontaktního spínače brzd (03, 04)

Kontaktní spínač brzd zabraňuje možnosti spuštění motoru, pokud nejsou aktivovány brzdy stroje.

Předpoklad: Motor je vypnutý.

1. Posadte se na sedadlo obsluhy.
2. Uvolněte parkovací brzdu sešlápnutím brzdového / spojkového pedálu (03/G) nebo brzdového pedálu (03/E).
3. Brzdový / spojkový pedál nebo brzdový pedál opět uvolněte.
4. Pokuste se spustit motor, tj. otočte klíč v zapalování do polohy II (04).



POZNÁMKA

Motor se nesmí rozběhnout!

6.6.2 Kontrola kontaktního spínače žacího mechanismu

Kontaktní spínač žacího mechanismu zabraňuje možnosti spuštění motoru, pokud je aktivován žací mechanismus.

Předpoklad: Motor je vypnutý.

1. Posadte se na sedadlo obsluhy.
2. Sešlápněte brzdový / spojkový pedál nebo brzdový pedál (viz kapitola 5.3 „Brzdový / spojkový pedál (05), brzdový pedál (06)“, strana 11).
3. Zapojte žací mechanismus (viz kapitola 5.5 „Ovládání žacího mechanismu (09, 09,10)“, strana 12).
4. Pokuste se spustit motor, tj. otočte klíč v zapalování do polohy II (04).



POZNÁMKA

Motor se nesmí rozběhnout!

6.6.3 Kontrola kontaktního spínače sedadla (16)

Kontaktní spínač sedadla (16/1) zajišťuje vypnutí motoru při opuštění sedadla obsluhy v době, kdy je zapnut žací mechanismus nebo kdy není zatažena parkovací brzda.

1. Posadte se na sedadlo obsluhy.
2. Sešlápněte brzdový / spojkový pedál nebo brzdový pedál (viz kapitola 5.3 „Brzdový / spojkový pedál (05), brzdový pedál (06)“, strana 11).
3. Spusťte motor a nechejte jej běžet při maximálních otáčkách (viz kapitola 7.4 „Spouštění a vypínání motoru“, strana 17).
4. Zapojte žací mechanismus (viz kapitola 5.5 „Ovládání žacího mechanismu (09, 10)“, strana 12).
5. Uvolněte zatížení sedadla tím, že vstanete (neopouštějte však stroj!).



POZNÁMKA

Motor se musí sám vypnout!

6.6.4 Kontrola kontaktního spínače sběrného koše na trávu (17, 18)

Kontaktní spínač sběrného koše na trávu (17/1) zajišťuje vypnutí motoru, jakmile je zjištěno, že sběrný koš na trávu není správně zavěšen v době, kdy je zapnut žací mechanismus.

1. Posadte se na sedadlo obsluhy.
2. Sešlápněte brzdový / spojkový pedál nebo brzdový pedál (viz kapitola 5.3 „Brzdový / spojkový pedál (05), brzdový pedál (06)“, strana 11).
3. Spusťte motor a nechejte jej běžet při maximálních otáčkách (viz kapitola 7.4 „Spouštění a vypínání motoru“, strana 17).
4. Zapojte žací mechanismus (viz kapitola 5.5 „Ovládání žacího mechanismu (09, 09,10)“, strana 12).
5. Sběrný koš na trávu (18/1) mírně nadzvedněte (18/a) (viz kapitolu 7.6.4 „Vyprazdňování sběrného koše na trávu (22, 23)“, strana 21).



POZNÁMKA

Motor se musí sám vypnout!

6.6.5 Vizuální kontrola krytů žacího mechanismu a řemenů

Kontrolujte, zda kryty žacího mechanismu a řemenů nejsou poškozené, a zda tedy účinně zabraňují v přístupu k žacímu mechanismu a k hnacím řemenům. Při zjištění poškození se obraťte na autorizovanou servisní dílnu.

7 OBSLUHA MINIRIDERU



VAROVÁNÍ!

Nebezpečí způsobené nedostatečným obeznámením s miniriderem!

Věnujte mimořádnou pozornost všem bezpečnostním pokynům!

Veškeré činnosti související se sestavováním a uváděním do provozu provádějte svědomitě. Budete-li mít jakékoli pochybnosti, obraťte se s příslušnými dotazy na výrobce!

7.1 Základní přípravná opatření

- Při sečení vždy noste pevnou obuv a dlouhé kalhoty. Nikdy sečení neprovádějte, jste-li bosí nebo máte-li obuty sandály.
- Zkontrolujte celou plochu, na které se má minirider používat. Odstraňte veškeré kameny, klacky, dráty, kosti a další cizí předměty, které by mohly být zachyceny a odmrštěny. Případným cizím předmětům věnujte pozornost také během sečení.
- Provádějte všechny činnosti popsané v části návodu, která se týká přípravy před provozem. Toto se týká zejména kontroly bezpečnostních zařízení.
- Převážování předmětů na minirideru je zakázáno!

7.2 Použití příslušenství



VAROVÁNÍ!

Nebezpečí v důsledku montáže nesprávného příslušenství nebo v důsledku nesprávného způsobu používání příslušenství!

Vždy používejte pouze originální příslušenství dodané výrobcem!

Věnujte pozornost pokynům k používání tohoto příslušenství, které jsou obsaženy v dodaných provozních návodech!

Používání neschváleného příslušenství nebo používání příslušenství nesprávným způsobem může vystavit obsluhu i další osoby značně nebezpečným situacím. Minirider by mohl být přetížen. Tento stav může mít za následek vážné nehody.

7.3 Tlačení minirideru (03, 19)



POZOR!

Nebezpečí při tlačení ve svazích!

Tlačení minirideru provádějte pouze na vodorovných površích! Ve svazích by se minirider mohl nekontrolovatelně rozjet dolů.

Tlačení stroje vybaveného manuální převodovkou

1. Uvolněte parkovací brzdu (03/G) (viz kapitola 5.3 „Brzdový / spojkový pedál (05), brzdový pedál (06)“, strana 11).
2. Přesuňte volicí páku (03/B) do polohy N.

Tlačení stroje vybaveného hydrostatickou převodovkou s nožním ovládáním

Páka pro odpojování pohonu (19/1) je umístěna vzadu, v dolní oblasti zadní stěny. Aktivace funkce odpojení pohonu:

1. Vytáhněte páku pro odpojování pohonu (19/1).
2. Uvolněte parkovací brzdu (viz kapitola 5.3 „Brzdový / spojkový pedál (05), brzdový pedál (06)“, strana 11). Minirider je nyní možno přemísťovat tlačení.
3. Po ukončení přemísťování stroje tlačení nastavte páku pro odpojování pohonu (19/1) zpět do původní polohy, aby se opět uvedla v činnost hydrostatická převodovka.

7.4 Spouštění a vypínání motoru

Spuštění motoru

1. Posadte se na sedadlo obsluhy.
2. Zcela sešlápněte brzdový / spojkový pedál (05/1) nebo brzdový pedál (06/1) a zajistěte jej pomocí blokovací páky (05/2, 06/2).
3. Ujistěte se, že není zapnutý žací mechanismus. Za tím účelem zkontrolujte polohu páky (03/D).
4. U stroje vybaveného manuální převodovkou: Ujistěte se, že volicí páka (03/B) je nastavena v poloze N (neutrální poloha). Za tím účelem zkontrolujte polohu volicí páky.
5. Přesuňte ovladač otáček motoru (03/A) do přední koncové polohy. Zde je umístěn symbol v podobě zajíce.
6. Zasuňte klíč do zámku zapalování (04/1).

7. Spouštění motoru (elektrické):

- Otočte klíč v zapalování do polohy „II“ a podržte jej, dokud se motor nerozběhne (04).

Poznámka: Aby se snížilo namáhání akumulátoru spouštěče, nepokoušejte se spouštět motor po dobu delší než asi 5 sekund.

- Poté klíč v zapalování uvolněte; automaticky se vrátí do polohy „I“.

8. Spouštění motoru (pomocí lankového spouštěče):

Pokud motor nelze spustit pomocí elektrického spouštěče, zkontrolujte minirider se zaměřením na mechanické poškození. Není-li zjištěno žádné poškození, je motor možno spustit také pomocí lankového spouštěče.

- Otočte klíč v zapalování do polohy „I“ (04).
 - Asi 3 až 4krát rychle a důrazně vytáhněte lanko spouštěče (20/1), dokud se motor nerozběhne.
9. Přesuňte ovladač otáček motoru (03/A) do provozní polohy.

Vypínání motoru

1. Vypněte žací mechanismus (03/D).
2. Přesuňte ovladač otáček motoru (03/A) do neutrální polohy.
3. Zcela sešlápněte brzdový / spojkový pedál (05/1) nebo brzdový pedál (06/1) a zajistěte jej pomocí blokovací páky (05/2, 06/2).
4. Otočte klíč v zapalování (04/1) do polohy „0“.
5. Vyjměte klíč ze zapalování.



VAROVÁNÍ!

Nebezpečí související s horkým motorem!

Při zastavování motoru zajistěte, aby jeho horké součásti, mezi které patří například tlumič výfuku, nemohly způsobit vznícení předmětů nebo materiálů nacházejících se v blízkosti!

7.5 Jízda s miniriderem



VAROVÁNÍ!

Možnost vzniku nebezpečné situace při jízdě nepřiměřenou rychlostí!

Jezděte pomalu, zejména zpočátku, abyste se obeznámili s chováním minirideru při jízdě a brzdění!

Před každou změnou směru upravte rychlost jízdy tak, abyste si trvale zachovali kontrolu nad miniriderem a předešli možnosti jeho převrácení!

7.5.1 Rozjíždění a zastavování stroje vybaveného manuální převodovkou

1. Zcela sešlápněte brzdový / spojkový pedál (05/1) nebo brzdový pedál (06/1) a zajistěte jej pomocí blokovací páky (05/2, 06/2).
2. Nastavte žací mechanismus do polohy odpovídající maximální výšce sečení (viz kapitola 5.5 „Ovládání žacího mechanismu (09, 10)“, strana 12).
3. Spusťte motor (viz kapitola 7.4 „Spouštění a vypínání motoru“, strana 17).
4. Vytáhněte blokovací tlačítko (07/1) na volící páce (07/2) až na doraz nahoru.
5. Zvolte převodový stupeň, který odpovídá požadovanému směru a rychlosti pojezdu.
6. Při rozjíždění pomalu uvolňujte brzdový / spojkový pedál (05/1).
7. Chcete-li zastavit, sešlápněte brzdový / spojkový pedál (05/1).



POZNÁMKA

Chcete-li zvolit nižší převodový stupeň, než který je právě zařazen, nejprve přibrzděním snižte rychlost minirideru na úroveň odpovídající požadovanému převodovému stupni.

7.5.2 Rozjíždění a zastavování stroje vybaveného hydrostatickou převodovkou s nožním ovládáním

1. Sešlápněte brzdový pedál (06/1) a podržte jej v sešlápnuté poloze.
2. Nastavte žací mechanismus do polohy odpovídající maximální výšce sečení (viz kapitola 5.5 „Ovládání žacího mechanismu (09, 10)“, strana 12).
3. Spusťte motor (viz kapitola 7.4 „Spouštění a vypínání motoru“, strana 17).
4. Uvolněte pedál brzdy.
5. Pomalu sešlápněte pojezdový pedál určený pro požadovaný směr jízdy:
 - Jízda vpřed: Pojezdový pedál (08/2)
 - Zpětný chod: Pojezdový pedál (08/3)
6. Čím více sešlápnete příslušný pedál, tím vyšší bude rychlost jízdy minirideru ve zvoleném směru.
7. Chcete-li stroj zastavit, uvolněte pojezdový pedál a sešlápněte brzdový pedál (08/1).



POZNÁMKA

Před každým odchodem od minirideru:

Sešlápněte brzdový pedál a zatáhněte blokovací páku, aby bylo zabráněno možnosti samovolného rozjetí minirideru!

7.5.3 Příprava k jízdě při teplotách nižších než 10 °C

1. Ujistěte se, že není zapnutý žací mechanismus. Za tím účelem zkontrolujte polohu páky.
2. Spusťte motor a nechejte jej běžet po dobu asi 30 sekund, aby bylo umožněno jeho zahřátí a současné dosažení optimální viskozity převodového oleje. Poté se můžete s miniriderem rozjet. Žací mechanismus zapínejte až po uplynutí několika minut od spuštění motoru.

7.5.4 Jízda a sečení ve svazích



VAROVÁNÍ!

Možnost vzniku nebezpečných situací v důsledku chyb při jízdě ve svazích!

Při jízdě ve svazích buďte obzvláště opatrní! Neexistuje nic takového jako „bezpečný“ svah.

Zejména si počínejte v souladu se zde uvedenými pokyny!

Pokud se začnou protáčet kola nebo pokud stroj není schopen pokračovat v jízdě ve svahu, odpojte žací mechanismus i přídatná zařízení.

Poté pomalu sjeďte ze svahu dolů, a to přímo, po spádnicí!

Hmotnost plného sběrného koše na trávu zvyšuje nebezpečí převrácení minirideru!

- Nejezděte ve svazích, jejichž sklon je větší než 8° (15 %). Příklad: Tato velikost sklonu odpovídá změně výšky o 15 cm ve vzdálenosti 1 metru.
- Jezděte plynule.
- Vyhýbejte se náhlému brzdění.
- Udržujte stálou nízkou rychlost jízdy.
- Při práci ve svahu nejezděte po vrstevnici.
- Vyhýbejte se náhlému zrychlování.
- Zatáčejte plynule.

7.6 Sečení s miniriderem

Prizpůsobujte rychlost jízdy stavu trávníku, abyste dosahovali upraveného výsledného vzhledu posečené plochy. Při sečení volte maximálně 2/3 nejvyšší dosažitelné rychlosti jízdy. Maximální rychlost minirideru je určena výlučně pro jízdu bez zapnutého žacího mechanismu. Obvyklá výška sečení činí 4 - 5 cm. To odpovídá 2. nebo 3. zarážce páky pro nastavování výšky (03/C). Je-li tráva vlhká nebo mokrá, nastavujte větší výšku sečení. Je-li tráva velmi vysoká, je vhodné provádět sečení ve dvou průjezdech. Při prvním průjezdu nastavujte žací mechanismus do polohy odpovídající maximální výšce sečení. Před druhým průjezdem pak toto nastavení můžete snížit podle požadované výšky.

7.6.1 Zapínání žacího mechanismu



POZNÁMKA

Žací mechanismus zapínejte až po uplynutí asi jedné minuty od spuštění motoru, aby se motor mohl dostatečně zahřát! Při zapojování žacího mechanismu by minirider neměl stát ve vysoké trávě.

Předpoklad: Motor běží a ovladač otáček motoru (03/C) je v provozní poloze (viz kapitola 7.4 „Spouštění a vypínání motoru“, strana 17).

1. Pomocí seřizovací páky (09/2) nastavte největší dosažitelnou výšku sečení.

Poznámka: Žací mechanismus se při spouštění musí vždy nacházet v horní krajní poloze, která odpovídá největší výšce sečení.

2. Přitažením páky (10/1) přemístěte žací mechanismus nahoru (10/a) po dosažení této polohy jej zapojte (10/b). Žací mechanismus je v chodu.
3. Pomocí seřizovací páky (09/2) nastavte požadovanou výšku sečení.
4. Rozjíždění s miniriderem:
 - Stroj vybavený manuální převodovkou: viz kapitola 7.5.1 „Rozjíždění a zastavování stroje vybaveného manuální převodovkou“, strana 18
 - Stroj vybavený hydrostatickou převodovkou s nožním ovládáním: viz kapitola

7.6.2 Sečení při zpětném chodu



VAROVÁNÍ!

Během sečení prováděném při zpětném chodu hrozí nebezpečí nehody!

Sečení prováděné při zpětném chodu vyžaduje, abyste věnovali zvýšenou pozornost oblasti za strojem!

Sečení při zpětném chodu provádějte pouze tehdy, je-li to nezbytné!

7.6.2.1 Sečení při zpětném chodu, stroj vybavený manuální převodovkou

Jakmile se zapojí žací mechanismus (a to i v době, kdy se stroj nepohybuje), je převodový stupeň pro zpětný chod zcela zablokován. Má-li se však provádět sečení při zpětném chodu (tj. couvání stroje se zapojeným žacím mechanismem), lze převodový stupeň pro zpětný chod uvolnit pomocí uvolňovací páky:

1. Sešlápnutím brzdového / spojkového pedálu (05/1) zabrzdíte minirider, který se při sečení pohybuje vpřed, až do úplného zastavení.
 - Přesuňte volicí páku (07/2) do polohy **N**.
2. Zvedněte uvolňovací páku (07/1) na volicí páce.
3. Přesuňte volicí páku (07/2) z polohy **N** do polohy **R**.
4. Pomalým uvolněním brzdového / spojkového pedálu (05/1) zahajte sečení při zpětném chodu.

POZNÁMKA



Z bezpečnostních důvodů nelze zapojovat žací mechanismus v době, kdy stroj couvá. Proto vždy

zahajujte sečení při zpětném chodu ze stavu, kdy je minirider v klidu. Pokud se však pokusíte zapojit

žací mechanismus v době, kdy stroj couvá, volicí páka se automaticky přesune do polohy N a rychlostní stupeň pro zpětný chod se zablokuje.

7.6.2.2 Sečení při zpětném chodu, stroj vybavený hydrostatickou převodovkou s nožním ovládáním (21)

Po zapojení žacího mechanismu je maximální rychlost stroje ovládaného pedálem zpětného chodu omezena na 1,08 km/h. Až do dosažení této rychlosti lze sečení při zpětném chodu kdykoli provádět také sešlápnutím pedálu zpětného chodu.

1. Během sečení s pohybem vpřed:
 - Uvolněte pedál jízdy vpřed (21/1)
 - Sešlápněte brzdový pedál (21/2) a podržte jej, dokud se minirider nezastaví.
5. Sešlápněte pedál zpětného chodu (21/3).



POZNÁMKA

Pokud se pokusíte zapojit žací mechanismus při couvání, minirider bude automaticky přibrzděn na 1,08 km/h a pedál zpětného chodu bude zablokován.

Umožnění pohybu vyšší rychlostí během sečení při zpětném chodu

Pedál zpětného chodu lze nastavit tak, aby bylo umožněno sečení při zpětném chodu plnou rychlostí – tuto změnu nastavení lze provádět i během probíhajícího sečení při zpětném chodu:

1. Během sečení prováděného při zpětném chodu zatlačte aktivační tlačítko (21/4) na pravé straně krytu sloupku řízení směrem dolů.
2. Sešlápněte pedál zpětného chodu a uvolněte aktivační tlačítko:
 - Pedál zpětného chodu zůstane uvolněn tak, aby umožňoval jízdu rychlostí vyšší než 1,08 km/h. Nyní jej lze sešlápnout až do koncové polohy omezené dorazem.
 - Pokud se rychlost sníží pod 1,08 km/h (např. v důsledku brzdění), pedál zpětného chodu se automaticky opět zablokuje.

7.6.3 Vypínání žacího mechanismu



VAROVÁNÍ!

Nebezpečí hrozící od otáčejících se nožů!

Žací nože, které se ještě po určitou dobu otáčejí, mohou způsobit tržná poranění rukou a nohou! Proto udržujte své ruce i nohy v bezpečné vzdálenosti od nožů!

1. Chcete-li provést vypnutí žacího mechanismu, vytáhněte páku (03/D) žacího mechanismu z polohy určené zarážkou a poté ji odtlačte zcela dolů.
2. Žací mechanismus je možno vypínat jak v době, kdy se minirider nepohybuje, tak i během sečení.



VAROVÁNÍ!

Nebezpečí zranění způsobeného vymrštěnými předměty!

Při přeježdění ploch s povrchem tvořeným šterkem nebo drceným kamenivem může dojít k vtažení předmětů do běžícího žacího mechanismu a k jejich následnému vymrštění.

- Při jízdě po površích mimo trávničky proto vždy vypínejte žací mechanismus.

7.6.4 Vyprazdňování sběrného koše na trávu (22, 23)



POZNÁMKA

Naplnění sběrného koše na trávu je oznamováno zvukovým signálem. Nejpozději za tohoto stavu je sběrný koš třeba vyprázdnit.

Minirider je vybaven sběrným košem na trávu, jehož ovládání se provádí ručně pomocí páky.

- Vyprazdňování sběrného koše na trávu lze ovládat ze sedadla obsluhy.
- Provede-li se zvednutí nebo odpojení sběrného koše na trávu v době, kdy je zapnut žací mechanismus, vypne se motor stroje.
- Není-li sběrný koš na trávu správně připojen, nelze spustit žací mechanismus.

Vyprazdňování sběrného koše na trávu pomocí ovládací páky

1. Vytáhněte ovládací páku (22/1) ze sběrného koše na trávu (22/a).
2. Otevřete (23/a) sběrný koš na trávu tím, že tuto páku odtlačíte ve směru jízdy.
3. Odtlačení páky dozadu přestavte sběrný koš na trávu do polohy, v níž bude opět připojen.

7.6.5 Interval sečení

Berte v úvahu skutečnost, že tráva roste v různých obdobích rozdílným způsobem. Během časného jarního období doporučujeme provádět sečení v kratších intervalech. V průběhu roku můžete intervaly sečení prodlužovat v souladu s tím, jak se bude postupně zpomalovat růst trávy.

V případě, že nebudete mít po delší dobu možnost provádět pravidelné sečení trávy, měli byste při příštím použití stroje zpočátku zvolit nastavení větší výšky sečení a poté o dva dny později provést opakované sečení při nastavené menší výšce.

7.6.6 Sečení vysoké trávy

Má-li tráva větší než obvyklou délku nebo je-li mokrá, pracujte s nastavenou větší výškou sečení. Poté proveďte přesečení při nastavené menší, normální výšce.

7.6.7 Údržba žacího nože

Zajistěte, aby žací nůž zůstal ostrý po celé období, během kterého se provádí sečení, a aby se tak zamezilo drčení nebo trhání stébel trávy. Rozdrčená stébla trávy hnědnou na okrajích. To má nepříznivý vliv na jejich růst a trávník zůstává náchylnější k chorobám.

- Po každém použití provádějte kontrolu žacího nože se zaměřením na ostrost a na známky opotřebení nebo poškození! V případě potřeby se obraťte na autorizovanou servisní dílnu.
- Je-li potřebné provedení výměny, použijte pouze originální náhradní nože dodané výrobcem.

8 ČIŠTĚNÍ MINIRIDERU

Minirider je nutno pravidelně čistit, aby byla zajištěna jeho optimální funkce a dlouhá provozní životnost.

Čištění minirideru a jeho sběrného koše na trávu provádějte po každém použití tak, aby z nich byly odstraněny ulpělé nečistoty.

K čištění nepoužívejte vysokotlakou myčku.

Proud vody z vysokotlaké myčky nebo ze zahradní hadice může poškodit elektrický systém nebo ložiska.

Zejména dbejte na to, aby voda nemohla přijít do styku s motorem, převodovkou a vychylovacími řemenicemi a rovněž s celým elektrickým systémem.



VAROVÁNÍ!

Nebezpečí při čištění!

Při provádění veškerých prací souvisejících s čištěním:

- Vypněte motor a vytáhněte klíček ze zapalování.
- Odpojte kabel zapalovací svíčky.
- Odmontovaná ochranná zařízení je po dokončení čištění nutno opět namontovat.
- **NEBEZPEČÍ POPÁLENÍ:** Čištění minirideru provádějte vždy až po jeho vychladnutí. Motor, převodovka a tlumič hluku se při provozu silně zahřívají!
- **NEBEZPEČÍ TRŽNÉHO PORANĚNÍ:**

Při provádění prací na žacím mechanismu věnujte pozornost ostrým nožům. U miniriderů vybavených více než jedním nožem může pohyb jednoho nože způsobit, že se do pohybu uvedou také ostatní nože!

8.1 Čištění sběrného koše na trávu



POZNÁMKA

Sběrný koš na trávu před čištěním vyprázdněte za použití popsaného postupu. Plný sběrný koš na trávu je příliš těžký, a neumožňuje tedy bezpečné odpojení.

Odpojení sběrného koše na trávu

1. Vypněte motor (viz kapitola 7.4 „Spouštění a vypínání motoru“, strana 17).
2. Odpojte sběrný koš na trávu (viz kapitola 6.5 „Zavěšování a odpojování sběrného koše na trávu“, strana 14).

Čištění sběrného koše na trávu

1. Ostříkejte vnitřní i vnější povrch sběrného koše na trávu pomocí vodní hadice.
2. Pečlivě odstraňte tuhé, ulpělé nečistoty, např. pomocí kartáče.

Poznámka: Dbejte zejména na to, abyste nepoškodili tkaninový povlak sběrného koše naprázdno.

8.2 Čištění skříně žacího ústrojí, motoru a převodovky

Nepoužívejte stříkající vodu nebo vysokotlakou myčku k čištění motoru nebo jakýchkoli míst s ložisky (kol, převodovky, uložení nože).

Vniknutí vody do systému zapalování, karburátoru a vzduchového filtru může způsobit vznik funkčních poruch. Voda v místech s ložisky může mít za následek ztrátu mazací schopnosti použitého maziva, a tím způsobit neopravitelné poškození ložisek.

K odstraňování nečistot a zbytků trávy používejte tkaninu, ruční kartáč nebo štětec s dlouhou násadou.

DŮLEŽITÉ!

Nebezpečí poškození elektrického systému následkem vniknutí vody!

Při provádění čištění minirideru pomocí vody zajistěte, aby nemohlo dojít k vniknutí vody v jakémkoli množství do elektrického systému!

8.3 Čištění výhozového kanálu

Pravidelné čištění zajistí snadnější provádění pohybů při nastavování výšky sečení.

8.4 Čištění žacího systému

Skříň žacího ústrojí je opatřena přípojnými místy pro spojku vodní hadice o velikosti 1/2". Žací systém je možno čistit připojením vodní hadice.

Během provádění postupu čištění musí být připevněn sběrný koš na trávu.

1. Připojte vodní hadici (24/1) k čisticí armatuře (24/2) a otevřete přívod vody.
2. Spusťte motor a nastavte jej tak, aby běžel středními otáčkami (viz kapitola 7.4 „Spouštění a vypínání motoru“, strana 17).
3. Snižte žací mechanismus do polohy odpovídající nejnižší výšce sečení (viz kapitola 5.5 „Ovládání žacího mechanismu (09, 10)“, strana 12).
4. Zapněte žací mechanismus.
5. Žací systém bude během několika minut vyčištěn.
6. Vypněte žací mechanismus.
7. Zastavte motor.
8. Zavřete přívod vody a odpojte hadici (24/1).
9. Znovu spusťte motor a nechejte žací mechanismus po dobu několika dalších minut běžet, aby bylo umožněno vypuzení vody.
10. Vyčistěte sběrný koš na trávu (viz kapitola 8.1 „Čištění sběrného koše na trávu“, strana 22).

9 ÚDRŽBA



VAROVÁNÍ!

Možnost výskytu nebezpečných situací během údržby!

Při provádění veškerých prací souvisejících s údržbou:

- Vypněte motor a vytáhněte klíček ze zapalování.
- Odpojte kabel zapalovací svíčky.
- Odmontovaná ochranná zařízení je po dokončení údržby nutno opět namontovat.
- **NEBEZPEČÍ POPÁLENÍ:** Na minirideru neprovádějte práce, dokud stroj nevychladne. Motor, převodovka a tlumič hluku se při provozu silně zahřívají!
- **NEBEZPEČÍ TRŽNÉHO PORANĚNÍ:**
Při provádění prací na žacím mechanismu věnujte pozornost ostrým nožům. U miniriderů vybavených více než jedním nožem může pohyb jednoho nože způsobit, že se do pohybu uvedou také ostatní nože.
- Při výměně dílů se smějí používat pouze originální náhradní díly.
- V případě pochybností vždy navštivte specializovanou servisní dílnu nebo se obraťte přímo na výrobce.

9.1 Plán údržby

Následující činnosti smí provádět samotný uživatel. Veškeré další práce, které souvisejí s údržbou, servisními prohlídkami a opravami, musí být prováděny v autorizované servisní dílně. Kromě toho se řiďte mazacím plánem a provádějte v ročních intervalech doporučené postupy mazání, které jsou v tomto plánu uvedeny.

Činnost	Před každým použitím	Po každém použití	Po prvních 5 hodinách	Každých 25 provozních hodin	Každých 50 provozních hodin	Před každým uskladněním
Kontrola hladiny motorového oleje)*	X					
Výměna motorového oleje)*			X			X
Čištění vzduchového filtru)*				X		
Výměna vzduchového filtru)*					X	
Kontrola zapalovací svíčky)*					X	
Kontrola brzd (zkušebním brzděním při jízdě v přímém směru)	X					
Zkontrolujte tlak v pneumatikách	X					
Kontrola žacích nožů	X					
Kontrola zaměřená na uvolněné díly	X					X
Kontrola klínových řemenů (vizuální kontrola)				X		
Čištění minirideru		X				
Čištění mřížky sání vzduchu na motoru) ¹	X					
Čištění převodovky za účelem odstranění trávy a dalších zbytků po sečení		X		X		

* Viz návod k obsluze vydaný výrobcem motoru



POZNÁMKA

V případě provozu se zvýšeným zatěžováním a při vysokých teplotách může být nezbytné zkrácení intervalů údržby oproti hodnotám uvedeným v předcházející tabulce.

9.2 Mazací plán

Aby byl zajištěn volný chod pohyblivých součástí, doporučujeme provádět alespoň jedenkrát ročně mazání následujících míst.

Před nanášením mazacího tuku nebo před nástřikem oleje očistěte všechna mazací místa pomocí tkaniny. Nepoužívejte vodu, abyste zamezili případné korozi.

Mazací místa:

- Nastříkejte olej na ložiska přední nápravy na rámu.
- Otočné body a ložiska: Namažte všechna pohyblivá místa s otočnými čepy a ložisky.

POZNÁMKA

Při mazání náprav a ložisek tukem je nutno odmontovat přední i zadní kola.

9.3 Čištění vzduchového filtru(11, 25)

Vzduchový filtr je nutno čistit v souladu s plánem údržby. Při demontáži vzduchového filtru postupujte následujícím způsobem:



DŮLEŽITÉ!

Nebezpečí vzniku věcných škod!

Při čištění vzduchového filtru může v důsledku vniknutí nečistot dojít k poškození součástí motoru!

- Ujistěte se, že oblast okolo vzduchového filtru je čistá a že při vytahování vzduchového filtru nebudou moci vniknout žádné nečistoty do sacího kanálu motoru.

1. Vypněte motor a vytáhněte klíček ze zapalování.
2. Počkejte, dokud nedojde k úplnému vychladnutí motoru.
3. Odklopte sedadlo (11/1) dopředu a otevřete přístupový kryt (11/2) motorového prostoru (11/a).
4. Vyšroubujte upevňovací šroub (25/1).
5. Vytáhněte kryt vzduchového filtru (25/2) směrem nahoru z vodítka.
6. Vytáhněte vzduchový filtr (25/3) z vodítka.
7. Podle potřeby proveďte vyčištění vzduchového filtru nebo jeho výměnu.
8. Namontujte vzduchový filtr zpět v obráceném pořadí a poté opět utáhněte upevňovací šroub (25/1).

9.4 Kontrola zapalovací svíčky (26, 27, 28)

Zapalovací svíčku je nutno kontrolovat podle plánu údržby a v případě potřeby vyměňovat.

Náhradní zapalovací svíčka:

Mějte na paměti, že náhradní zapalovací svíčka používaná výrobcem zařízení se v určitých případech může svými specifikacemi lišit od svíčky použité výrobcem motoru.



POZNÁMKA

Podrobnější informace vyhledejte v samostatném návodu k obsluze motoru.



POZNÁMKA

Veškeré činnosti zahrnující manipulaci se zapalovací svíčkou se smějí provádět pouze při zastaveném a zcela vychlazeném motoru.



POZNÁMKA

Starou zapalovací svíčku nahrazujte vždy novou svíčkou se stejnými charakteristikami.

1. Odpojte sběrný koš na trávu (viz kapitola 6.5 „Zavěšování a odpojování sběrného koše na trávu (15)“, strana 14).
2. Odstraňte upevňovací šrouby (26/1) ze zadního krytu motorového prostoru.
3. Otevřete zadní kryt motorového prostoru:
 - Odklopte zadní kryt motorového prostoru do napůl otevřené polohy.
 - Před demontáží kabelů, které jsou připojeny ke snímači úrovně naplnění, si poznamenejte jejich polohu, abyste si usnadnili následnou zpětnou montáž.
 - Odklopte zadní kryt motorového prostoru do zcela otevřené polohy.
4. Sejměte koncovku kabelu (27/1) ze zapalovací svíčky (27/2) (27/a).
5. Vyšroubujte zapalovací svíčku pomocí klíče (28/1) (28/a) dodaného se strojem.
6. Zkontrolujte vzdálenost (A) elektrod zapalovací svíčky a podle potřeby obnovte její správné nastavení (28).

Poznámka: Správnou hodnotu vzdálenosti elektrod zapalovací svíčky lze vyhledat v návodu k obsluze poskytnutém výrobcem motoru.

7. Pomocí dodaného klíče zašroubujte zapalovací svíčku až na doraz a utáhněte ji.
8. Nasuňte koncovku kabelu zpět na zapalovací svíčku.
9. Opět zavřete zadní kryt motorového prostoru:
 - Připojte kabely ke snímači úrovně naplnění.
 - Sklopte zadní kryt motorového prostoru do zavřené polohy.
 - Zašroubujte upevňovací šrouby (26/1).
9. Zavěste zpět sběrný koš na trávu (viz kapitola 6.5 „Zavěšování a odpojování sběrného koše na trávu (15)“, strana 14).

9.5 Seřízení lanovodu pro ovládání žacího mechanismu (29)



VAROVÁNÍ!

Riziko poranění!

Jakékoli práce na žacím mechanismu je nutno provádět pouze při vypnutém motoru!

Pokud již žací mechanismus nelze opět zapnout nebo vypnout, je možno provést seřízení lanovodu spínacího mechanismu.



POZNÁMKA

Pokud žací mechanismus nelze vůbec zapnout nebo vypnout, nechejte provést kontrolu a opravu svého minirideru v příslušné autorizované servisní dílně.

- Abyste mohli provést seřízení lanovodu (29/1), povolte dvě matice (29/2) a (29/3).
- Pokud již žací mechanismus nelze správně zapínat, povolte matici (29/3) a seřídte lanovod (29/1) pomocí matice (29/2) tak, aby bylo opět umožněno správné zapínání žacího mechanismu.
- Pokud již žací mechanismus nelze správně vypínat, povolte matici (29/2) a seřídte lanovod (29/1) pomocí matice (29/3) tak, aby bylo opět umožněno správné vypínání žacího mechanismu.

9.6 Nastavení žacího mechanismu (30)

Nastavení výšky sečení je možno upravit tehdy pokud již není správné následkem opotřebení nebo proto, že jste provedli výměnu pneumatik.

1. Zaparkujte minirider na plochem a vodorovném povrchu.
2. Umístěte páku (09/2) pro nastavení výšky sečení do nejnižší polohy.
3. Uvolněte pojistnou závlačku (30/2) z přidržovacího čepu (30/3).
4. Vytáhněte přidržovací čep (30/3) ze žacího mechanismu a ze seřizovacího čepu (30/1).
5. Odpovídajícím způsobem upravte nastavení výšky sečení pomocí seřizovacího čepu (30/1).
6. Zasuňte přidržovací čep (30/3) zpět skrze seřizovací čep (30/1) a žací mechanismus a poté jej opět zajistěte pomocí pojistné závlačky (30/2).

Správné nastavení žacího mechanismu – 25 mm vpředu a 35 mm vzadu – se měří při nastavení nejnižší výšky sečení.

Tyto rozměry se vztahují k vzdálenosti dolního okraje žacího mechanismu od země.

9.7 Akumulátor spouštěče

Rozsah dodávky minirideru nezahrnuje nabíječku pro akumulátor spouštěče.

Přesné označení akumulátoru: viz skříňka pro uložení akumulátoru. Akumulátor spouštěče je umístěn pod krytem motoru.

Akumulátor spouštěče je vždy dodáván v předem nabitém stavu z výrobního závodu.



VAROVÁNÍ!

Nesprávné zacházení s akumulátorem spouštěče může mít za následek vznik nebezpečného stavu!

Aby se bylo možno vyhnout nebezpečným stavům vzniklým následkem nesprávného zacházení s akumulátorem spouštěče, je nutno počínat si ve shodě s následujícími body!

- Akumulátor spouštěče neuskładňujte v blízkosti otevřeného ohně, nespálujte jej ani jej neumísťujte na topná a ohřívací zařízení. Nebezpečí výbuchu.
- V zimním období uskladněte akumulátor spouštěče v chladné, suché místnosti (10 - 15 °C). Vyhněte se jeho uskladnění při teplotách pod bodem mrazu.
- Nenechávejte akumulátor spouštěče dlouhodobě v nenabitém stavu. Pokud se akumulátor spouštěče po delší dobu nepoužívá, mělo by se provádět jeho udržovací dobíjení pomocí vhodné nabíječky.
- Akumulátor spouštěče chraňte před úderem a nárazy. Elektrolyt (kyselina sírová) způsobuje chemické poleptání pokožky a oděvu – zasažené místo ihned opláchněte velkým množstvím vody.
- Akumulátor udržujte v čistém stavu. Jeho čištění však provádějte otíráním pomocí suché tkaniny. Pro tento účel nepoužívejte vodu, benzín, ředidla nebo podobné látky.

- Připojovací svorky udržujte v čistotě a trvale namazané speciálním mazacím tukem.
- Zajistěte ochranu připojovacích svorek před zkratováním.

Nabíjení akumulátoru spouštěče

Nabíjení je potřebné:

- Před uskladněním během zimní přestávky.
- Nebude-li stroj po delší dobu (déle než 3 měsíce) používán.



VAROVÁNÍ!

Nesprávné nabíjení akumulátoru spouštěče může mít za následek vznik nebezpečného stavu!

Nabíjecí proud dodávaný nabíječkou nesmí překračovat 5 A a max. nabíjecí napětí smí dosahovat pouze 14,4 V. Nebezpečí výbuchu akumulátoru spouštěče při použití silnějšího nabíjecího proudu! Před zahájením provádění prací na akumulátoru vždy vyjměte klíč ze zapalování.

Doporučujeme používat k nabíjení tohoto bezúdržbového, plynotěsného akumulátoru spouštěče vhodnou speciální nabíječku (kterou si lze obstarat prostřednictvím maloobchodní prodejní sítě).

Před zahájením nabíjení akumulátoru spouštěče se seznamte s návodem k obsluze nabíječky, který byl poskytnut jejím výrobcem, a během nabíjení se řiďte pokyny uvedenými v tomto návodu.



POZOR!

Nebezpečí zkratu!

Abyste zamezili možnosti vzniku zkratu, vždy odpojte nejprve záporný kabel (-) a tento kabel rovněž zpětně připojte jako poslední! Před zahájením provádění prací na akumulátoru vždy vyjměte klíč ze zapalování!

1. Vyměte klíč ze zapalování.
2. Otevřete kapotu (01/7).
3. Připojte svorky nabíječky k připojovacím svorkám akumulátoru.



POZNÁMKA

Zkontrolujte polaritu:

- Červená svorka = kladná svorka (+)
- Černá svorka = záporná svorka (-)

1. Připojte nabíječku k elektrické síti a zapněte ji.

10 PŘEPRAVA

Při přepravě minirideru prováděné pomocí přepravního vybavení (např. přívěsu připojeného k osobnímu automobilu) musí být žací mechanismus zdola podepřen, aby se snížilo namáhání uložení žacího mechanismu.

Dbejte na to, aby se k přepravě používaly prostředky, které mají dostatečnou nosnost, a aby byl minirider při přepravě vhodně zajištěn.

11 USKLADNĚNÍ

Ochrana proti povětrnostním vlivům

K parkování minirideru je třeba zvolit místo, které zajišťuje jeho ochranu proti povětrnostním vlivům, zejména vlhkosti, dešti a dlouhodobému vystavování přímému slunečnímu světlu. Zejména UV záření, které je obsaženo ve slunečním světle, může v případě dlouhodobého vystavení jeho účinkům způsobit změnu zbarvení plastových dílů nebo dokonce jejich poškození.

Parkování minirideru

Nikdy neuskładňujte minirider s palivem v palivové nádrži uvnitř budovy, kde by se mohly výpary paliva dostat do styku s otevřeným ohněm nebo s jiskrami. K vnitřnímu parkování minirideru používejte pouze místnosti, které jsou vhodné pro umístování a uskladnění motorových vozidel.

Dlouhodobé uskladnění

Pokud je to možné, neměl by se minirider dlouhodobě, např. přes zimu, uskladňovat s plnou palivovou nádrží. Palivo se může vypařovat.

Před dlouhodobým uskladněním je třeba vypustit palivo z nádrže a karburátoru, aby se zamezilo možnosti vzniku a nahromadění jakýchkoli usazenin, které by mohly způsobovat problémy při opětovném uvedení do provozu. Obrátte se na specializovanou servisní dílnu, která vám poskytne potřebné rady.

12 POMOC V PŘÍPADĚ NESPRÁVNÉ FUNKCE



POZOR!

Nebezpečí úrazu

Součásti stroje, které mají ostré hrany a které se pohybují, mohou způsobit zranění.

- Během provádění prací souvisejících s údržbou, ošetřováním a čištěním vždy používejte ochranné rukavice.



POZNÁMKA

V případě výskytu nesprávných funkcí nebo poruch, které nejsou uvedeny v této tabulce nebo které nedokážete sami vyřešit, se obračete na naše autorizované servisní středisko.

Nesprávná funkce	Příčina	Odstranění závady
Motor nelze spustit.	Nedostatek paliva.	Naplňte nádrž; zkontrolujte odvodušnění nádrže; zkontrolujte palivový filtr.
	Nedostatečně kvalitní, znečištěné nebo staré palivo v nádrži.	Vždy používejte čerstvé palivo z čistých nádob; nechejte vyčistit karburátor (v autorizované servisní dílně).
	Znečištěný vzduchový filtr.	Vyčistěte vzduchový filtr.
	Chybí jiskra.	Očistěte zapalovací svíčku, v případě potřeby ji vyměňte za novou, zkontrolujte zapalovací kabel, zkontrolujte systém zapalování (provedení tohoto postupu svěřujte autorizované servisní dílně).
	Příliš mnoho paliva ve spalovací komoře motoru v důsledku opakovaných pokusů o spuštění.	Vyšroubujte zapalovací svíčku a osušte ji.
Sběrný koš se neplní.	Je nastavena příliš nízká výška sečení.	Nastavte správnou výšku sečení.
	Tráva je mokrá, a proto je příliš těžká pro přemísťování proudem vzduchu.	Odložte sečení na pozdější dobu, kdy již bude trávník vyschlý.
	Nože jsou silně opotřebené.	Vyměňte nože. (Provedení tohoto postupu svěřujte autorizované servisní dílně)
	Tráva sečeného trávníku je příliš vysoká.	Sečení této trávy provádějte ve dvou průchodech: <ul style="list-style-type: none"> ■ 1. průchod: max. výška sečení ■ 2. průchod: požadovaná výška sečení.
	Tkaninový vak je zanesený - nepropouští vzduch.	Vyčistěte tkaninový vak.
	Znečištění výhozového kanálu / skříň žacího ústrojí.	Vyčistěte výhozový kanál / skříň žacího ústrojí.
Pohon, brzdy a spojka pojezdu a žací mechanismus.		Provádění kontrol svěřujte pouze autorizované servisní dílně!
Spouštěč nefunguje.	Akumulátor spouštěče je vybitý nebo nedostatečně nabitý.	Nabijte akumulátor spouštěče.
	Bezpečnostní spínač na sedadle obsluhy nefunguje.	Usedněte správným způsobem na sedadlo obsluhy; vadný spínač.
	Bezpečnostní spínač na brzdovém pedálu nefunguje.	Zcela sešlápněte brzdový pedál.
	Žací mechanismus je zapnutý.	Vypněte žací mechanismus.
	Pojistka kladného (+) kabelu akumulátoru spouštěče.	Zkontrolujte pojistku, v případě potřeby ji vyměňte.
Motor ztrácí výkon.	Tráva je příliš vysoká nebo příliš mokrá.	Upravte nastavení výšky sečení; nastavte potřebnou vůli pro žací mechanismus tím, že provedete zpětné posunutí o krátkou

Nesprávná funkce	Příčina	Odstranění závady
		vzdálenost.
	Blokování výhozového kanálu / skříň žacího ústrojí.	Vyčistěte výhozový kanál / skříň žacího ústrojí. Zastavte motor a vyjměte klíč ze zapalování!
	Znečištěný vzduchový filtr.	Vyčistěte vzduchový filtr.
	Karburátor je nesprávně seřízen.	Nechejte zkontrolovat nastavení (v autorizované servisní dílně).
	Nože jsou silně opotřebené.	Nechejte provést výměnu nožů (v autorizované servisní dílně).
	Rychlost pojezdu je příliš vysoká.	Snižte rychlost pojezdu.
Minirider nadměrně vibruje.	Žací mechanismus je poškozený.	Nechejte zkontrolovat žací mechanismus (v autorizované servisní dílně).
Hrubé sečení.	Nože jsou opotřebené, tupé.	Provedte výměnu nebo přeastření nožů. Přeastřené nože je nutno znovu vyvážit (v autorizované servisní dílně)!
	Nesprávná výška sečení.	Nastavte správnou výšku sečení.
	Příliš nízké otáčky motoru.	Nastavte maximální otáčky motoru.
	Rychlost pojezdu je příliš vysoká.	Snižte rychlost pojezdu.
	Rozdílné tlaky pneumatik kol.	Nahustěte pneumatiky na správný tlak. Zjistěte správnou hodnotu tlaku, která je uvedena na pneumatice.

13 TECHNICKÉ ÚDAJE

Minirider	
Motor	
Typ	1P75F
Provozní režim	Benzín
Spouštění motoru	Elektrické spouštění / ruční spouštění
Otáčky motoru [ot./min]	3000
Výkon motoru [kW]	4,5
Zdvihový objem [cm ³]	224
Objem palivové nádrže [litry]	1,4
Minirider	
Max. rychlost pojezdu [km/h] při 3 000 ot./min (vpřed / vzad)	4,5 / 1,4
Převodovka	Tecumseh (4/1)
Rychlosti při jednotlivých převodových stupních (km/h):	
■ 1. převodový stupeň, vpřed	1,5
■ 2. převodový stupeň, vpřed	2,5
■ 3. převodový stupeň, vpřed	3,5
■ 4. převodový stupeň, vpřed	4,5
■ Převodový stupeň pro zpětný chod	1,4
Hmotnost [kg]	125
Průměr otáčení při sečení [cm]	150
Řízení	Přímé
Sběrný koš na trávu	
Objem sběrného koše [litry]	130
Vyprazdňování sběrného koše na trávu	Mechanické (prostřednictvím teleskopické páky)
Ukazatel úrovně naplnění sběrného koše na trávu	Ano
Žací nože	
Počet žacích nožů	1
Šířka záběru při sečení [cm]	62
Spojka nožové brzdy	Mechanická řemenová spojka
Výška sečení [mm]	30 - 90
Nastavení výšky sečení	4stupňové
Motor	
Typ	1P75F
Velikost pneumatik, předních [palce]	11×4.0-5
Velikost pneumatik, zadních [palce]	13×5.0-6
Tlak v pneumatikách [bar]	1,0 - 1,4
Maximální hodnoty hluku a vibrací [1]	
Hladina akustického tlaku změřená u ucha obsluhy podle ISO 5395-1 LpA [dB(A)]	83,1
Nepřesnost K při měření hodnoty LpA [dB(A)]	3
Naměřená hladina akustického výkonu LwA [dB(A)]	94,45

Minirider	
Nepřesnost K při měření hodnoty LwA [dB(A)]	1,17
Zaručená hladina akustického výkonu LwA [dB(A)]	98
Hodnota vibrací a _{hw} [m/s ²] podle normy DIN EN ISO 5395-1 Vibrace působící na celé tělo / vibrace působící na paže	1,18 / 2,31 (levá strana) / 2,08 (pravá strana)
Přesnost měření K hodnoty vibrací a _{hw}	1,5

14 ZÁRUKA

Během zákonné záruční doby vyřešíme reklamaci jakékoli materiálové nebo výrobní vady stroje podle vlastního uvážení, tedy buď provedením opravy, nebo provedením výměny. Zákonná záruční doba je určena legislativou země, v níž byl stroj zakoupen.

Námi poskytnutá záruka je platná pouze tehdy, pokud:

- Jsou dodržovány pokyny obsažené v tomto návodu k obsluze
- Je se strojem zacházeno správným způsobem
- Jsou používány originální náhradní díly

Záruka ztrácí platnost v případě:

- Pokusů o provedení neschválených oprav
- Neschválených technických úprav
- Použití odporujícího stanovenému způsobu použití

Z rozsahu záruky jsou vyloučeny:

- Poškození lakovaných a natřených povrchů, které lze přičítat běžnému opotřebení
- Opotřebitelné díly, které jsou na kartě se seznamem náhradních dílů označeny rámečkem s údajem xxxxxx (x)
- Spalovací motory (na které se vztahují ustanovení záruk poskytnutých příslušnými výrobci motorů)

Záruční doba začíná běžet datem zakoupení prvním koncovým uživatelem. Rozhodující je datum, které je uvedeno na kupním dokladu. V případě uplatnění záruční reklamace předložte toto prohlášení o poskytnuté záruce a originál kupního dokladu svému prodejci nebo nejbližšímu autorizovanému zákaznickému servisnímu středisku.

Toto prohlášení nemá vliv na zákonné nároky kupujícího, které vyplývají z odpovědnosti prodejce za vady výrobku.

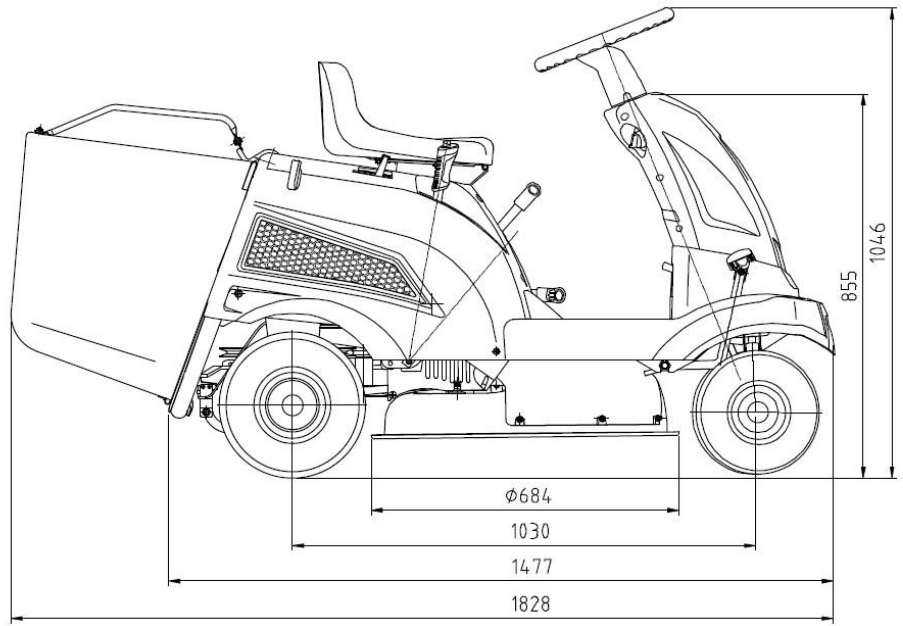
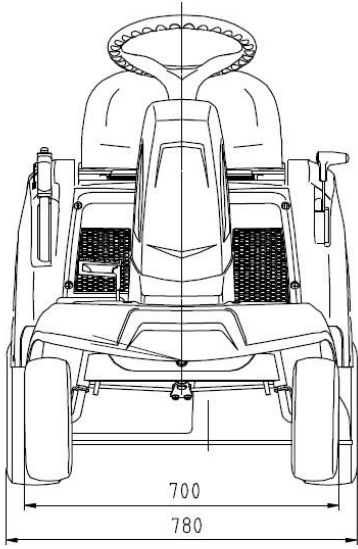

Rad

RMR 62 TRD



PREKLAD Z ORIGINALNEHO NÁVODU **NA OBSLUHU**

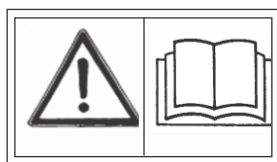
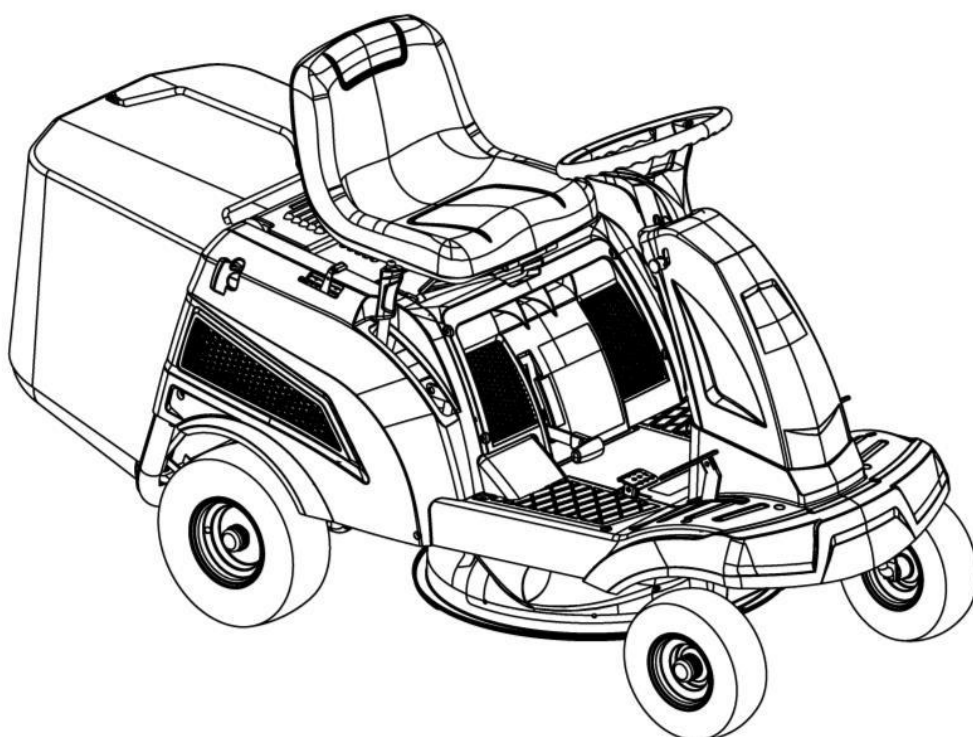

VAROVANIE!

Pred použitím stroja si pozorne prečítajte tento návod

GARLAND distributor, s.r.o., Šturmová 1307, Jičín, Czech Republic

PREKLAD ORIGINÁLNEHO NÁVODU NA OBSLUHU

Obsah

1	O TOMTO NÁVODE NA OBSLUHU	8	7.2	Použitie príslušenstva	16
1.1	Symbole na titulnej strane	8	7.3	Tlačenie miniridera (03, 19)	16
1.2	Legendy a signálne slová	8	7.4	Spúšťanie a vypínanie motora	17
2	POPIS VÝROBKU	8	7.5	Jazda s miniriderom	18
2.1	Určené použitie	8	7.5.1	Rozbiehanie a zastavovanie stroja vybaveného manuálnou prevodovkou	18
2.2	Možné nesprávne použitie	9	7.5.2	Rozbiehanie a zastavovanie stroja vybaveného hydrostatickou prevodovkou s nožným ovládaním	18
2.3	Bezpečnostné a ochranné zariadenia	9	7.5.3	Príprava na jazdu pri teplotách nižších než 10 °C	18
2.4	Symbole na stroji	9	7.5.4	Jazda a kosenie na svahoch	19
2.5	Prehľad výrobku (01, 02)	9	7.6	Kosenie s miniriderom	19
3	BEZPEČNOSTNÉ POKYNY	10	7.6.1	Zapínanie žacieho mechanizmu	19
4	VYBALENIE A ZOSTAVENIE MINIRIDERA	10	7.6.2	Kosenie pri spätnom chode	20
5	OVLÁDACIE PRVKY	11	7.6.3	Vypínanie žacieho mechanizmu	21
5.1	Ovládanie otáčok motora (03)	11	7.6.4	Vyprázdňovanie zberného koša na trávnu (22, 23)	21
5.2	Zámka zapalovania (04)	11	7.6.5	Interval kosenia	21
5.3	Brzdový/spojkový pedál (05), brzdový pedál (06)	11	7.6.6	Kosenie vysokej trávy	21
5.4	Obsluha prevodovky [rýchlosti jazdy]	11	7.6.7	Údržba žacieho noža	21
5.4.1	Obsluha manuálnej prevodovky (03, 05, 07) ...	11	8	ČISTENIE MINIRIDERA	22
5.4.2	Obsluha hydrostatickej prevodovky s nožným ovládaním (03, 08)	12	8.1	Čistenie zberného koša na trávnu	22
5.5	Ovládanie žacieho mechanizmu (09, 10)	12	8.2	Čistenie skrine žacieho ústrojenstva, motora a prevodovky	22
6	ZAČATIE PREVÁDZKY	13	8.3	Čistenie vyhadzovacieho kanálu	23
6.1	Kontrola žacieho mechanizmu	13	8.4	Čistenie žacieho systému	23
6.2	Doplňovanie oleja (11, 12)	13	9	ÚDRŽBA	23
6.3	Doplňovanie paliva (11, 13)	13	9.1	Plán údržby	23
6.4	Kontrola tlaku v pneumatikách (14)	14	9.2	Mazací plán	24
6.5	Zavesovanie a odpájanie zberného koša na trávnu (15)	14	9.3	Čistenie vzduchového filtra (11, 25)	24
6.6	Kontrola bezpečnostných zariadení	14	9.4	Kontrola zapalovacej sviečky (26, 27, 28)	25
6.6.1	Kontrola kontaktného spínača brzd (03, 04) ...	15	9.5	Nastavenie lanovodu na ovládanie žacieho mechanizmu (29)	26
6.6.2	Kontrola kontaktného spínača žacieho mechanizmu	15	9.6	Nastavenie žacieho mechanizmu (30)	26
6.6.3	Kontrola kontaktného spínača sedadla (16)	15	9.7	Akumulátor spúšťača	26
6.6.4	Kontrola kontaktného spínača zberného koša na trávnu (17, 18)	15	10	PREPRAVA	27
6.6.5	Vizuálna kontrola krytov žacieho mechanizmu a remeňov	16	11	USKLADNENIE	28
7	OBSLUHA MINIRIDERA	16	12	POMOC V PRÍPADE NESPRÁVNEJ FUNKCIE	28
7.1	Základné prípravné opatrenia	16	13	TECHNICKÉ ÚDAJE	31
			14	ZÁRUKA	32

01

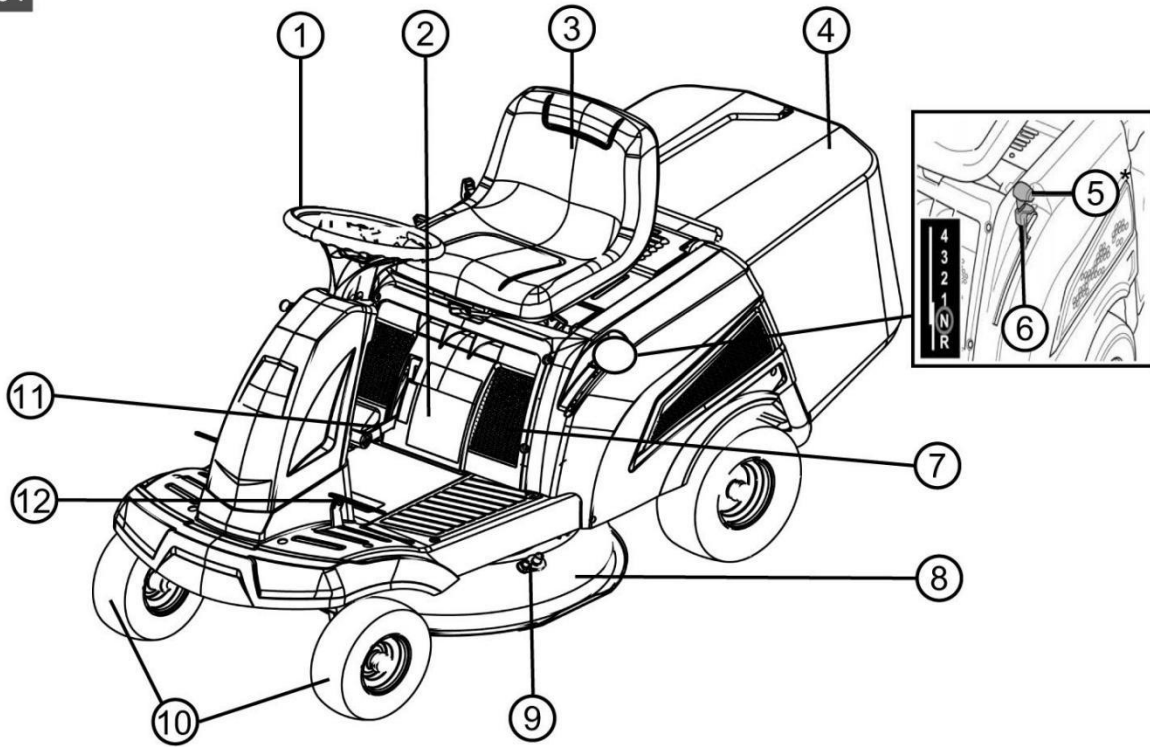

02

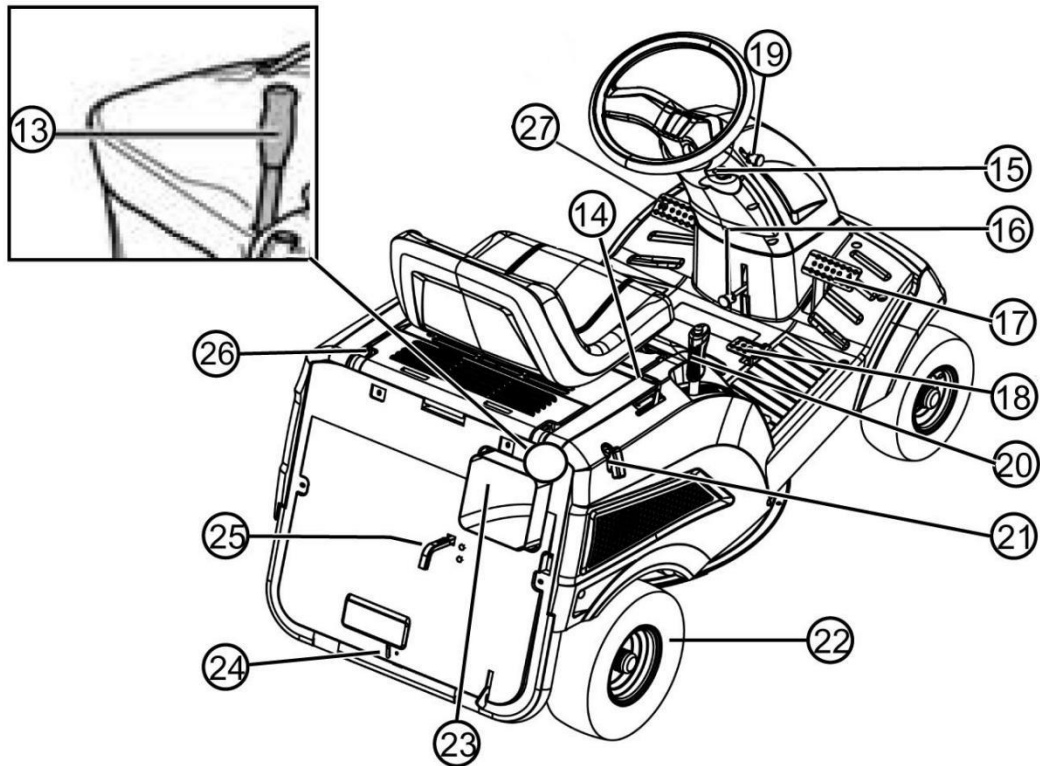

03

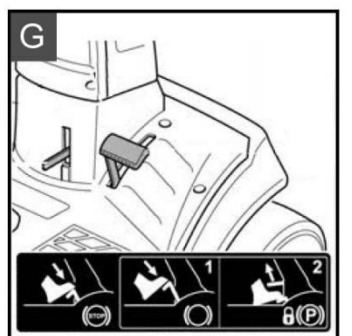
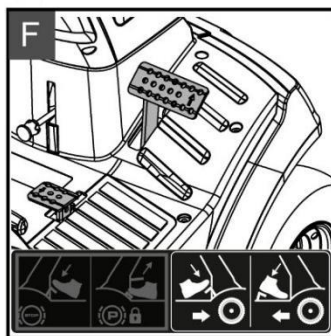
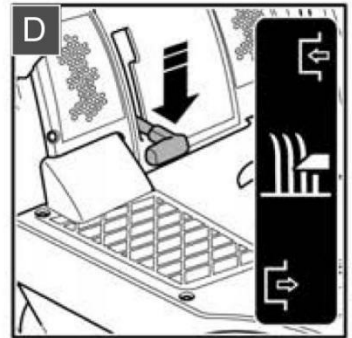
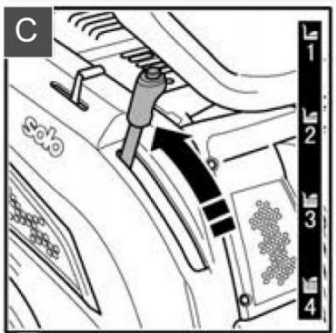
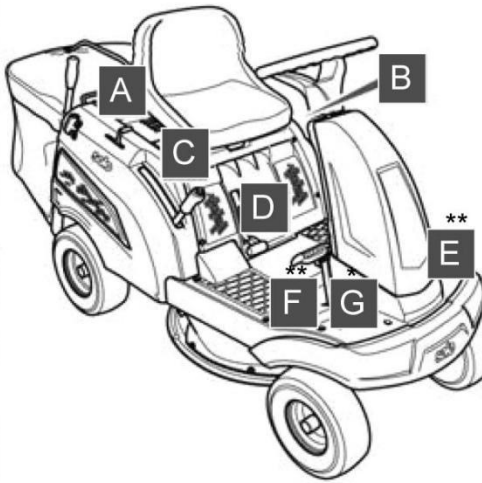
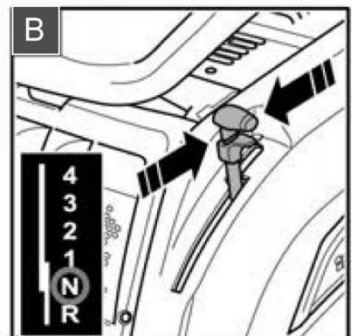
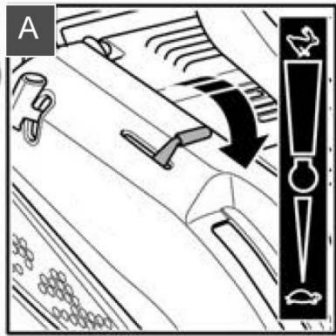

04

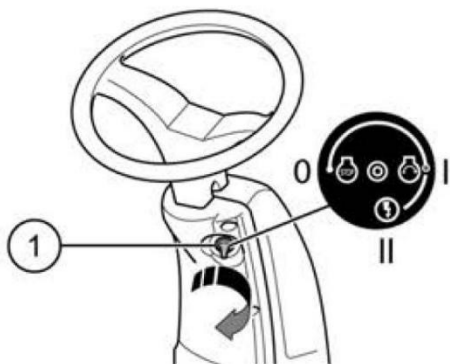

05

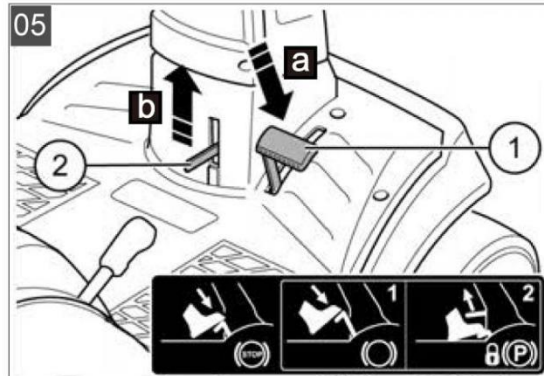

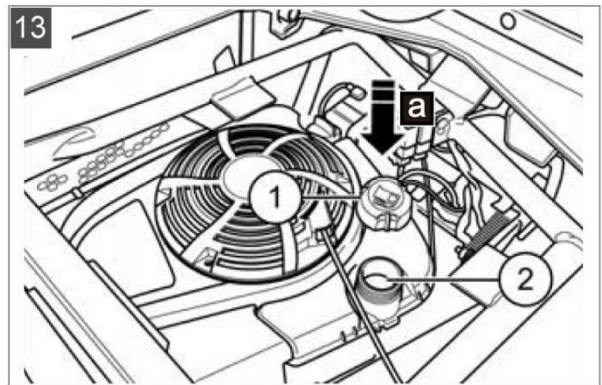
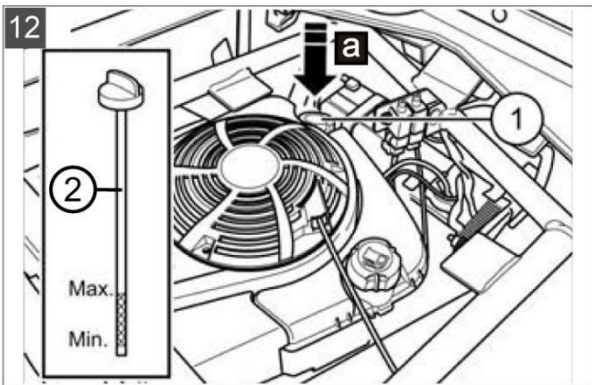
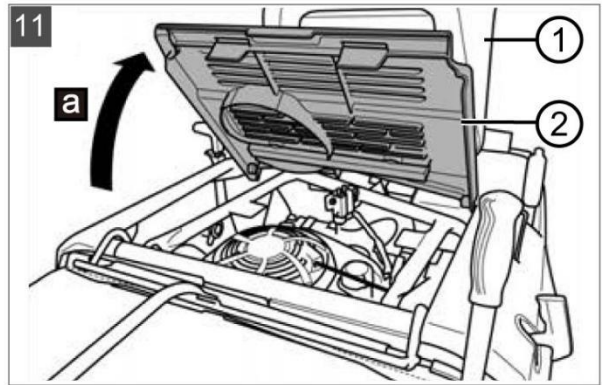
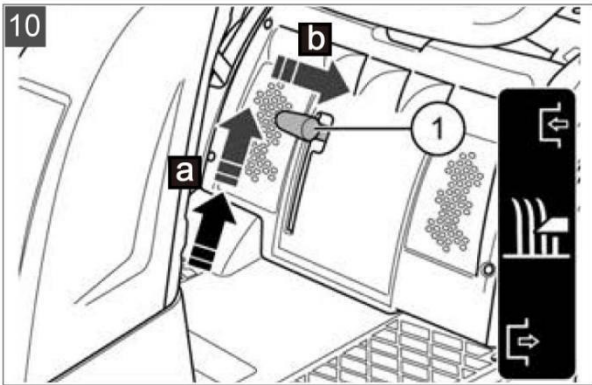
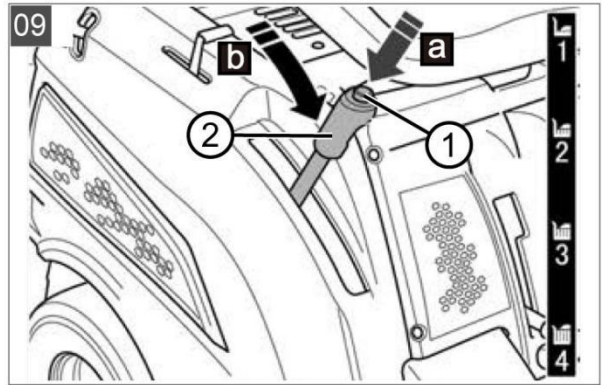
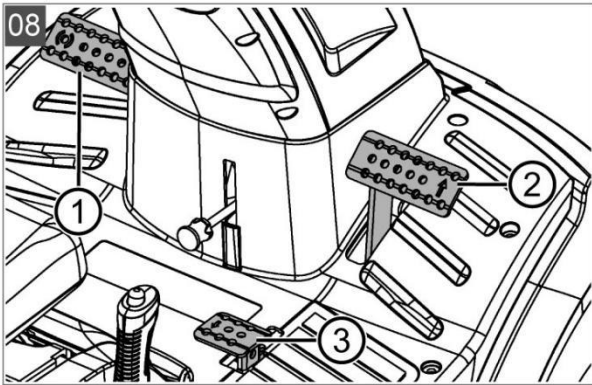
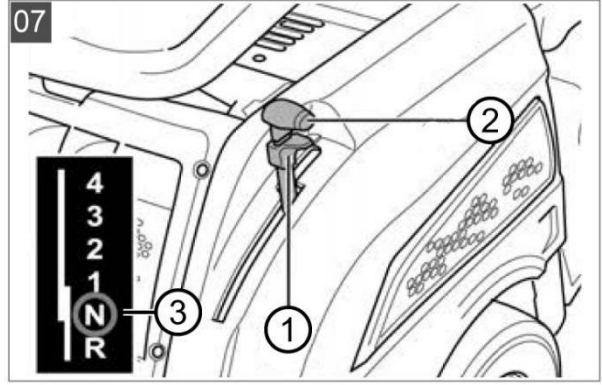
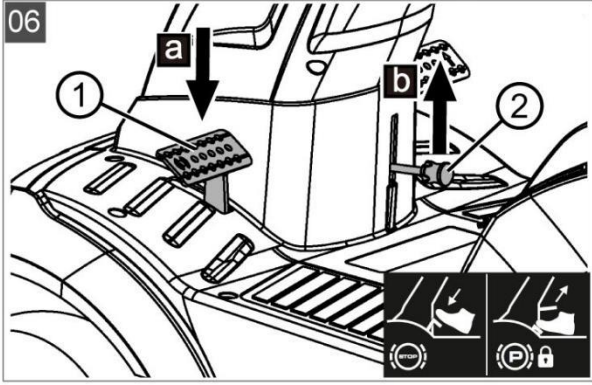

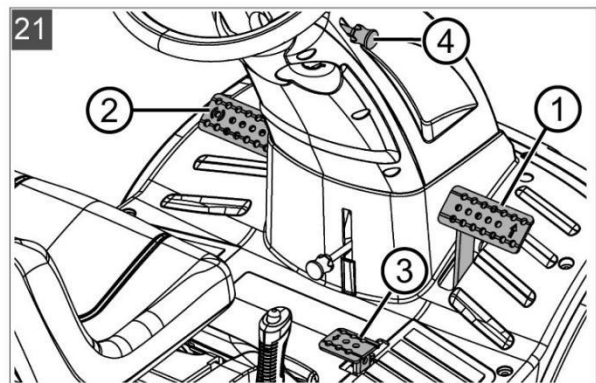
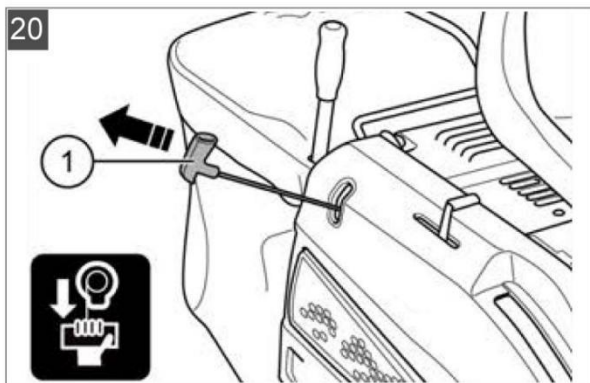
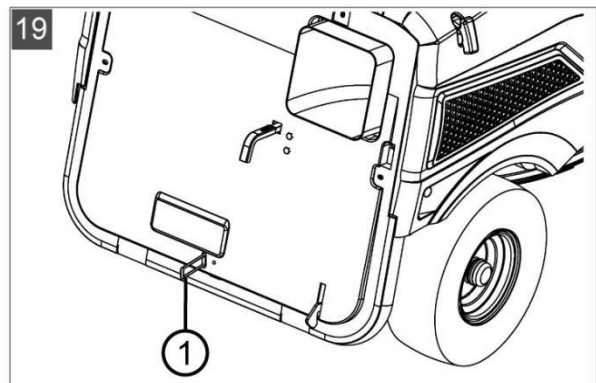
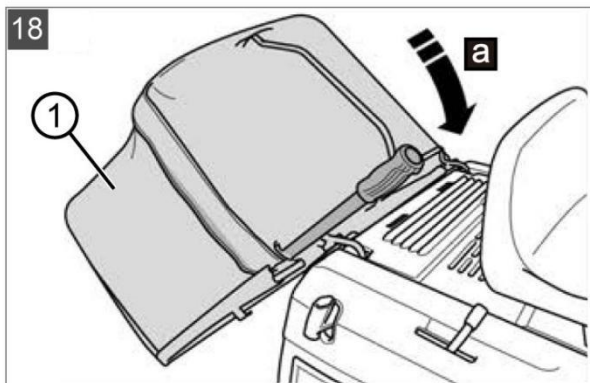
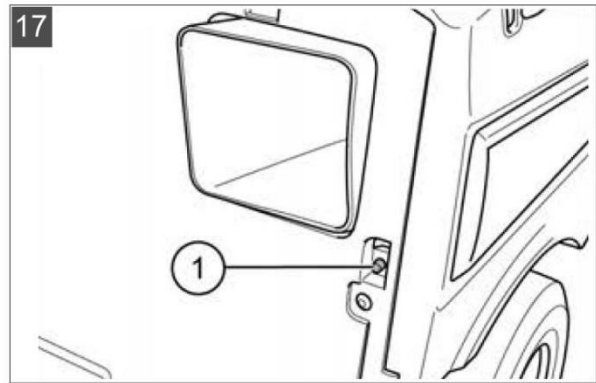
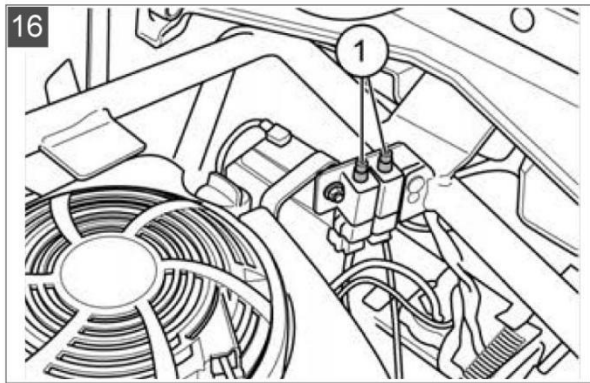
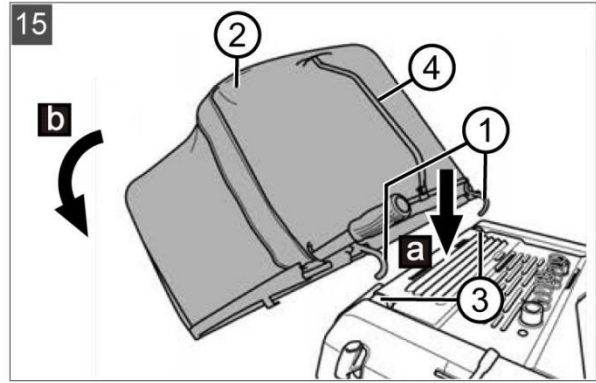
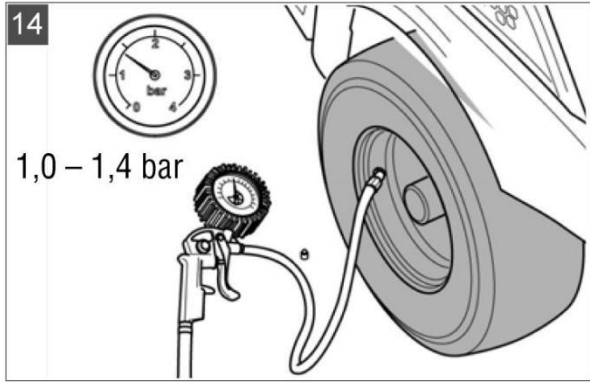

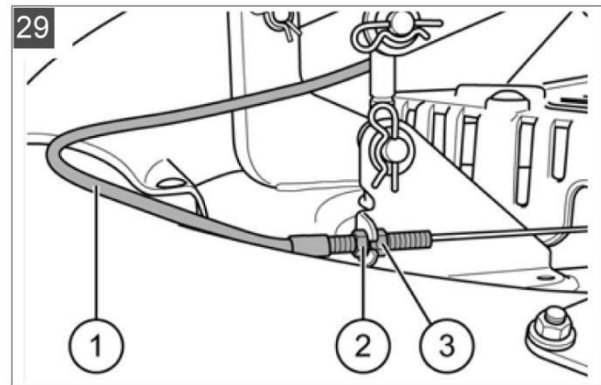
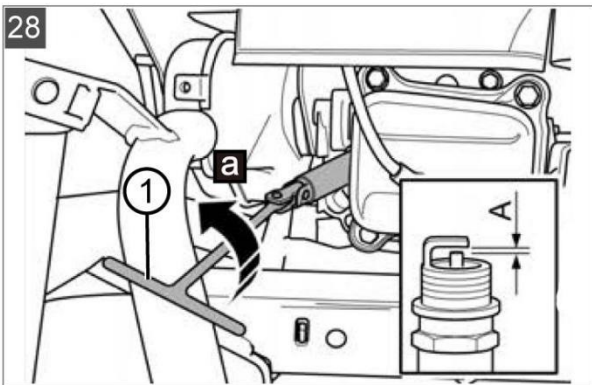
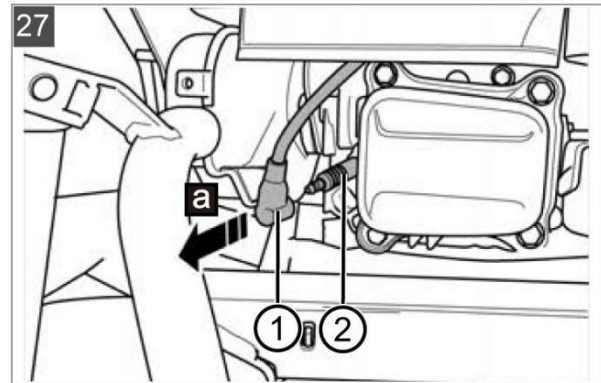
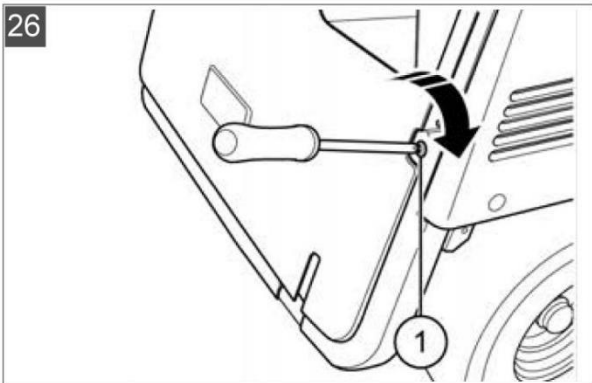
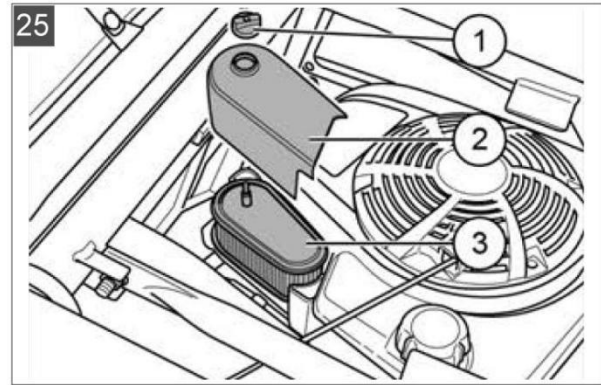
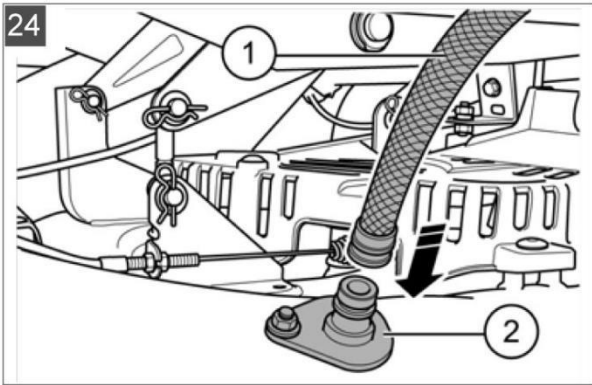
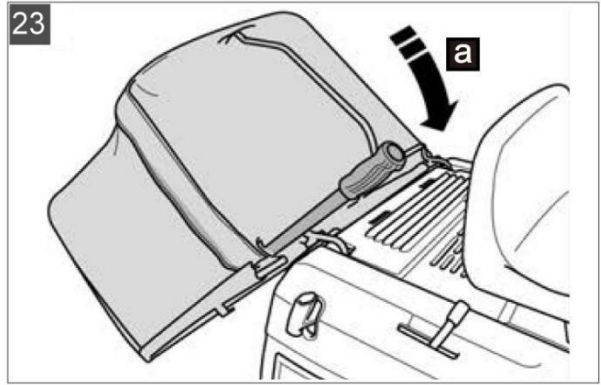
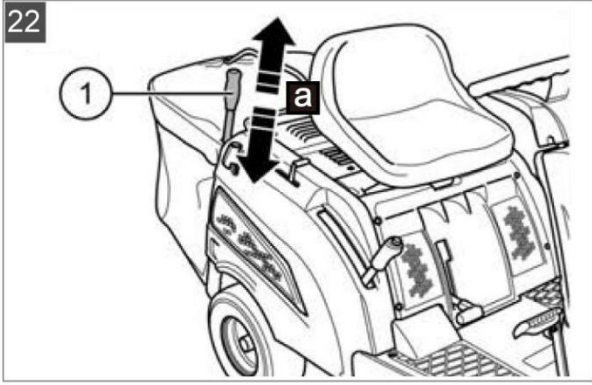

30

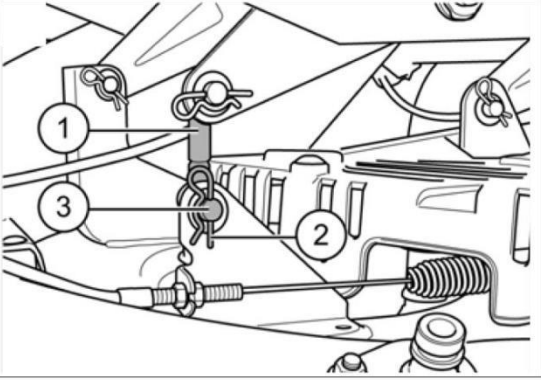

1 O TOMTO NÁVODE NA OBSLUHU

- Tento návod na obsluhu si trvalo uschovajte, aby ste doň mohli nahliadať, kedykoľvek budete potrebovať informácie o stroji.
- Stroj odovzdávajte iným osobám výlučne spolu s týmto návodom na obsluhu.
- Počínajte si v zhode s bezpečnostnými a varovnými informáciami, ktoré sú v tomto návode na obsluhu uvedené.
- Miniridery sa dodávajú s rozdielnymi úrovňami výbavy. Majte na pamäti, že ilustrácie sa môžu trochu líšiť od skutočného vyhotovenia stroja. Ak vám budú uvedené popisy pripadať ťažko zrozumiteľné, obráťte sa na špecializovanú servisnú dielňu alebo priamo na výrobcu.
- Pri zostavovaní stroja postupujte v súlade s príslušnými pokynmi.

1.1 Symboly na titulnej strane



Pred začatím používania stroja je nevyhnutné pozorne si prečítať tento návod na jeho obsluhu. Je to nevyhnutným predpokladom pre bezpečnú prácu a bezproblémové zaobchádzanie so strojom.



Pokyny na použitie

1.2 Legendy a signálne slová



NEBEZPEČENSTVO!

Označuje bezprostredne hroziacu nebezpečnú situáciu, ktorá bude mať za následok smrteľné alebo vážne zranenie, ak sa nezamedzí jej vzniku.



VAROVANIE!

Označuje potenciálne nebezpečnú situáciu, ktorá môže mať za následok smrteľné alebo vážne zranenie, ak sa nezamedzí jej vzniku.



POZOR!

Označuje potenciálne nebezpečnú situáciu, ktorá môže mať za následok ľahké alebo stredne závažné zranenie, ak sa nezamedzí jej vzniku.



DÔLEŽITÉ!

Označuje situáciu, ktorá môže mať za následok vznik vecných škôd, ak sa nezamedzí jej vzniku.



POZNÁMKA

Zvláštne pokyny na uľahčenie pochopenia a zaobchádzania.

2 POPIS VÝROBKU

2.1 Určené použitie

Minirider je určený na kosenie trávy na súkromných záhradách a pozemkoch s max. sklonom dosahujúcim 8° (15 %). Dodatočné spôsoby použitia, napríklad použitie stroja na mulčovanie, sú povolené iba vtedy, ak je stroj vybavený zodpovedajúcim originálnym príslušenstvom a ak sa pri jeho prevádzke dodržiavajú maximálne hodnoty zaťaženia. Tento stroj je určený výlučne na použitie na nekomerčné účely. Akýkoľvek iný spôsob použitia (vrátane neschválených prestavieb alebo doplnkov) sa považuje za použitie v rozpore s určením a bude mať za následok stratu platnosti poskytnutej záruky aj vydaného vyhlásenia o zhode (označenie CE); výrobca v takom prípade odmietne akúkoľvek zodpovednosť za škodu a/alebo ujmu vzniknutú používateľovi alebo tretím stranám.

2.2 Možné nesprávne použitie

Minirider nie je určený na komerčné používanie vo verejných parkoch, na športoviskách a pri poľnohospodárskych alebo lesníckych činnostiach.



VAROVANIE!

Nebezpečenstvo spôsobené preťažovaním miniridera!

Zaistite, aby sa neprekračovali prípustné hodnoty stúpania/klesania terénu. Prekročenie týchto hodnôt môže mať za následok stratu brzdných schopností miniridera a vznik nebezpečných situácií!



POZNÁMKA

Majte na pamäti, že minirider nemá schválenie na prevádzku na cestných komunikáciách, a preto je jazda s ním na verejných cestách zakázaná!

2.3 Bezpečnostné a ochranné zariadenia



VAROVANIE!

Odstránenie alebo pozmenenie ochranných zariadení bude mať za následok vznik nebezpečného stavu!

Prevádzka stroja s akýmkoľvek odstránenými alebo pozmenenými ochrannými zariadeniami nie je prípustná. Chybné ochranné zariadenia je nutné ihneď opraviť alebo vymeniť!

Ochranné zariadenia zahŕňajú najmä:

- Kontaktný spínač brzd
- Kontaktný spínač žacieho mechanizmu
- Kontaktný spínač zberného koša na trávu
- Kontaktný spínač sedadla
- Kryty žacieho mechanizmu
- Kryty remeňov

2.4 Symboly na stroji

	Pred začatím prevádzky si prečítajte návod na obsluhu.
	Zaistite, aby sa ostatné osoby, najmä deti, a zvieratá počas kosenia zdržiavali v bezpečnej vzdialenosti od pracovnej oblasti.
	Pred začatím vykonávania prác súvisiacich s údržbou a opravami vyberte kľúč zo zapaľovania!
	Dôležité – nebezpečenstvo! Udržujte ruky a nohy v bezpečnej vzdialenosti od systému žacích nožov.

	Nejazdite na svahoch, ktorých sklon je väčší než 8° (15 %)!
	Nebezpečenstvo: Nestúpajte na tento povrch!
	Nebezpečenstvo popálenia o horúce povrchy!

2.5 Prehľad výrobku (01, 02)

- 1 Volant
- 2 Nálepka s bezpečnostnými údajmi
- 3 Sedadlo obsluhy
- 4 Zberný kôš na trávu
- 7 Kapota
- 8 Žací mechanizmus
- 9 Čistiaca armatúra
- 10 Predné kolesá, riadené

- | | | | |
|----|---|----|----------------------------|
| 5 | Voliaca páka* | 11 | Páka žacieho mechanizmu |
| 6 | Uvoľňovacia páka na voľbu spätného chodu | 12 | Brzdový pedál |
| 13 | Ovládacia páka zberného koša na trávu | 21 | Rukoväť lankového spúšťača |
| 14 | Páka škrtiacej klapky so sýtičom | 22 | Zadné kolesá, poháňané |
| 15 | Zámka zapaľovania | 23 | Vyhadzovací kanál |
| 16 | Blokovacia páka brzdového/spojkového pedála | 24 | Páka na odpájanie pohonu |
| 17 | Pedál jazdy vpred | 25 | Snímač úrovne naplnenia |
| 18 | Pedál spätného chodu | 26 | Kryt motora |
| 19 | Aktivačné tlačidlo na kosenie pri spätnom chode | 27 | Brzdový/spojkový pedál |
| 20 | Páka na nastavovanie výšky kosenia | | |

3 BEZPEČNOSTNÉ POKYNY

- Deťom alebo iným osobám, ktoré nie sú oboznámené s návodom na obsluhu, nie je dovolené, aby zariadenie používali.
- Zaistite dodržanie požiadaviek miestnych predpisov určujúcich minimálny vek osôb, ktoré smú zariadenie obsluhovať.
- Nedovoľte deťom a mladistvým osobám, aby sa na stroji hrali.
- Koste iba za denného svetla alebo pri dostatočnom umelom osvetlení.
- Zaistite, aby sa ostatné osoby zdržiavali mimo nebezpečnej oblasti.
- Používateľ zodpovedá za nehody spôsobené iným osobám aj za škody vzniknuté na majetku týchto osôb.
- Používajte iba originálne náhradné diely a originálne príslušenstvo.
- Opravy stroja smie vykonávať iba výrobca alebo niektoré z ním autorizovaných servisných stredísk.
- Používajte chrániče sluchu.
- Minirider nemá schválenie na prevádzku na cestných komunikáciách, a preto nesmie vchádzať na verejné cesty.
- Nekoste pri búrkach. Stroj nie je chránený proti zasiahnutiu bleskom.
- Na stroji neprevádzajte žiadne osoby.
- Nekoste na svahoch, ktorých sklon je väčší než 8° (15 %).
- Nikdy nejazdite naprieč svahom.
- Minirider a/alebo akékoľvek k nemu pripojené príslušenstvo nepoužívajte v prípade, že ste unavení či chorí, alebo po požití alkoholu, liekov zhoršujúcich reakčnú schopnosť či drog.
- Dodržujte časy prevádzky, ktoré sú vo vašom okolí povolené.
- Minirider môže v dôsledku svojej vlastnej hmotnosti spôsobiť vážne zranenia. Pri nakladaní miniridera na prepravné vozidlo alebo prívies aj pri jeho vykládke z tohto vozidla alebo príviesu si počínajte s mimoriadnou opatrnosťou.
- Vlečenie tohto miniridera nie je povolené. Na jeho prepravu na verejných cestných komunikáciách používajte vhodné vozidlo.
- Nespúšťajte motor miniridera v nedostatočne vetraných pracovných priestoroch (napr. v garáži). Výfukové plyny obsahujú jedovatý oxid uhoľnatý aj ďalšie škodlivé látky.
- Nemeňte ani inak neupravujte pevné nastavenie zariadenia na reguláciu otáčok motora.

4 VYBALENIE A ZOSTAVENIE MINIRIDERA

Pri vybaľovaní a zostavovaní miniridera postupujte v zhode s dodaným montážnym návodom.



VAROVANIE!

Neúplné zostavenie môže mať za následok vznik nebezpečného stavu!

- Neuvádzajte minirider do prevádzky pred jeho úplným zostavením!
- Vykonajte všetky činnosti opísané v montážnom návode. Ak si nie ste čímkoľvek istí, pred uvedením stroja do prevádzky požiadajte špecializovaného technika, aby potvrdil, že zostavenie bolo vykonané správnym spôsobom!
- Skontrolujte, či sú všetky bezpečnostné a ochranné zariadenia na svojich miestach a či správne fungujú!

5 OVLÁDACIE PRVKY

Ovládacie prvky miniridera sú opísané v nasledujúcich častiach návodu.

5.1 Ovládanie otáčok motora (03)



POZNÁMKA

Majte na pamäti, že zmena nastavenia ovládača za jazdy ovplyvňuje rýchlosť stroja!

Pri stroji vybavenom ovládačom s integrovaným sýtičom:

Prestavením ovládača (03/A) sa zvyšujú alebo znižujú otáčky motora; jeho umiestnením do najvrchnejšej polohy sa uvádza do činnosti sýtič.



Túto polohu používajte na spúšťanie motora.

Kosenie: Pri zvolení tejto polohy beží motor s maximálnymi otáčkami.



Chod naprázdno: Pri zvolení tejto polohy beží motor s najnižšími otáčkami.

5.2 Zámka zapaľovania (04)

5.2 Zámka zapaľovania (04)

0 Motor je vypnutý. Je možné vybrať kľúč zo zapaľovania.

I Prevádzková poloha, keď motor beží.

II Poloha na spúšťanie motora. Hneď ako sa motor rozbehne, uvoľnite kľúč. Ten sa potom silou pružiny vráti do prevádzkovej polohy **I**.

5.3 Brzdový/spojkový pedál (05), brzdový pedál (06)

Brzdy

- Pri stroji vybavenom manuálnou prevodovkou: Ak úplne (05/a) zošliapnete brzdový/spojkový pedál (05/1), pohon sa odpojí a uvedie sa do činnosti brzda na prevodovke.
- Pri stroji vybavenom hydrostatickou prevodovkou s nožným ovládaním: Ak úplne (06/a) zošliapnete brzdový pedál (06/1), uvedie sa do činnosti brzda na prevodovke.

Minirider brzdí.

Parkovacia brzda

- Pri stroji vybavenom manuálnou prevodovkou: Zaistenie brzdy sa vykonáva pritiahnutím blokovacej páky (05/2) nahor (05/b) v čase, keď je zošliapnutý brzdový/spojkový pedál (05/1).
- Pri stroji vybavenom hydrostatickou prevodovkou s nožným ovládaním: Pritiahnutím blokovacej páky (06/2) nahor (06/b)

Opätovným zošliapnutím pedála sa brzda uvoľní.



POZNÁMKA

Aby bolo možné spustiť motor, musí byť brzdový/spojkový pedál úplne zošliapnutý.

5.4 Obsluha prevodovky [rýchlosti jazdy]

5.4.1 Obsluha manuálnej prevodovky (03, 05, 07)

Manuálna prevodovka, ktorou môže byť minirider vybavený, má štyri prevodové stupne pre jazdu vpred a jeden prevodových stupeň pre spätný chod.

Prevodové stupne je možné voliť podľa požadovanej rýchlosti jazdy, pomocou voliacej páky (03/B, 07/2) nachádzajúcej sa vľavo od sedadla obsluhy.

Spustenie motora

Pred spustením motora sa musí voliaci páka nachádzať v polohe N (07/3), t. j. v neutrálnej polohe.



POZNÁMKA

Pred spustením motora musí byť vypnutý žací mechanizmus.

Voľba prevodového stupňa

1. Pri bežiacom motore zošliapnite brzdový/spojkový pedál (05/1) v celom rozsahu dráhy jeho pohybu.
2. Vytiahnite blokovacie tlačidlo (07/1) na voliacej páke (07/2) až na doraz nahor.
3. Zvoľte prevodový stupeň, ktorý zodpovedá požadovanému smeru a rýchlosti pojazdu.
4. Pri rozbiehaní pomaly uvoľňujte brzdový/spojkový pedál (05/1).



POZNÁMKA

Ak chcete zvoliť nižší prevodový stupeň, než ktorý je práve zaradený, najprv pribrzdzením znížte rýchlosť miniridera na úroveň zodpovedajúcu požadovanému prevodovému stupňu.

5.4.2 Obsluha hydrostatickej prevodovky s nožným ovládaním (03, 08)

Miniridery, ktoré sú vybavené hydrostatickou prevodovkou s nožným ovládaním, sú súčasne vybavené dvoma samostatnými, vpravo umiestnenými pedálmi na ovládanie pojazdu vpred a vzad.

Smer jazdy	Popis
Jazda vpred	Smer jazdy vpred sa volí zošliapnutím predného pedála (08/2).
Spätný chod	Smer jazdy vzad sa volí zošliapnutím zadného pedála (08/3). Poznámka: V čase, keď je zapnutý žací mechanizmus, je rýchlosť obmedzená. Kosenie pri spätnom chode (pozrite kapitolu 7.6.2 „Kosenie pri spätnom chode“, strana 43)

Rozbiehanie

Predpoklad: Motor beží.

1. Uvoľnite parkovaciu brzdu (03/E, 08/1).
2. Zvoľte smer pojazdu (03/F).

Zvýšenie rýchlosti

Čím viac zošliapnete pedál, tým vyššia bude rýchlosť jazdy stroja vo zvolenom smere.

5.5 Ovládanie žacieho mechanizmu (09, 10)

Nastavenie výšky kosenia

Žací mechanizmus miniridera je možné nastavovať do rôznych výšok pomocou nastavovacej páky (09/2) umiestnenej vpravo vedľa sedadla obsluhy.

1. Stlačte uvoľňovacie tlačidlo (09/1) na nastavovacej páke (09/2) (09/a).
2. Presuňte nastavovaciu páku v požadovanom smere (09/b):
 - Presunutie páky dole: zmenšenie výšky kosenia
 - Presunutie páky nahor: zväčšenie výšky kosenia

Zapnutie žacieho mechanizmu

1. Pomocou nastavovacej páky (09/2) nastavte najväčšiu dosiahnuteľnú výšku kosenia.

Poznámka: Žací mechanizmus sa pri spúšťaní musí vždy nachádzať v hornej krajnej polohe, ktorá zodpovedá najväčšej výške kosenia.

2. Pritiahnutím páky (10/1) premiestnite žací mechanizmus nahor (10/a) po dosiahnutí tejto polohy ho zapojte (10/b). Žací mechanizmus je v chode.
3. Pomocou nastavovacej páky (09/2) nastavte požadovanú výšku kosenia.

6 ZAČATIE PREVÁDZKY

VAROVANIE!

Neúplné zostavenie môže mať za následok vznik nebezpečného stavu!



Neuvádzajte minirider do prevádzky pred jeho úplným zostavením!

Vykonajte všetky činnosti opísané v montážnom návode. Ak si nie ste čímkoľvek istí, pred uvedením stroja do prevádzky požiadajte špecializovaného technika, aby potvrdil, že zostavenie bolo vykonané správnym spôsobom!

Skontrolujte, či sú všetky bezpečnostné a ochranné zariadenia na svojich miestach a či správne fungujú.

6.1 Kontrola žacieho mechanizmu

Pred začatím používania vždy vizuálne skontrolujte, či žací nôž, upevňovací čap a celá žacia jednotka nie sú opotrebené alebo poškodené. Opotrebované alebo poškodené nože je nutné vymeniť za nové nože, aby sa zamedzilo možnosti vzniku akejkoľvek nevyváženosti.

6.2 Dopĺňovanie oleja (11, 12)



POZNÁMKA

Riadte sa tiež pokynmi pre prvé naplnenie motora miniridera olejom, ktoré sú uvedené v montážnom návode.



POZNÁMKA

Podrobnejšie informácie vyhľadajte v samostatnom návode na obsluhu motora.

Majte na pamäti, že je nutné v pravidelných intervaloch kontrolovať hladinu oleja a v prípade potreby dopĺňovať olej.

Pri nalievaní oleja používajte vhodný lievik alebo plniacu rúrku, aby nemohlo dôjsť k rozliatiu oleja na motor, na skriňu alebo na zem pod strojom.

1. Odklopte sedadlo (11/1) dopredu a otvorte prístupový kryt (11/2) motorového priestoru (11/a).
2. Odsrutkujte uzáver plniaceho hrdla oleja (12/1).
3. Dolievajte olej (12/a), kým nebude viditeľná jeho hladina medzi značkami MIN a MAX na olejovej mierke. Motor nepreplňujte!
4. Naskrutkujte späť uzáver plniaceho hrdla oleja (12/1).
5. Zavrite kryt (11/2) motorového priestoru a sklopte sedadlo (11/1) dozadu.

6.3 Dopĺňovanie paliva (11, 13)



VAROVANIE!

Nebezpečenstvo pri manipulácii s palivom!

Palivo je vysoko horľavé. Plňte nádrž palivom vždy vo vonkajšom prostredí! Nefajčite! Nikdy nedoplňuje palivo, ak je motor v chode alebo ak je horúci!



POZNÁMKA

Podrobnejšie informácie vyhľadajte v samostatnom návode na obsluhu motora.

Pri dopĺňovaní paliva používajte vhodný lievik alebo plniacu rúrku, aby nemohlo dôjsť k rozliatiu paliva na motor, na skriňu žacieho ústrojenstva alebo na zem pod strojom.

Z bezpečnostných dôvodov je vždy nutné vymeniť viečko palivovej nádrže aj uzávery ďalších nádob na palivo v prípade zistenia ich poškodenia.

Pri pretečení paliva nespúšťajte motor.

Minirider je nutné premiestniť mimo oblasti znečistenej palivom a rozliate palivo je nutné pomocou tkaniny zachytiť a zotrieť zo zeme, motora a skrine žacieho ústrojenstva.

Kým sa všetko palivo neodparí, je nutné zdržať sa akýchkoľvek pokusov o spustenie motora miniridera.

Palivo uchovávajte iba v nádobách, ktoré sú na tento účel určené.

Používajte bezolovnatý benzín s min. oktánovým číslom 91.

Doplňovanie paliva do nádrže

1. Vypnite motor a vytiahnite kľúčik zo zapaľovania.
2. Počkajte, kým motor dostatočne nevychladne (nebezpečenstvo výbuchu pri vznietení paliva!).
3. Odklopte sedadlo (11/1) dopredu a otvorte prístupový kryt (11/2) motorového priestoru (11/a).
4. Otvorte viečko palivovej nádrže (13/1) a nalejte palivo do nádrže (13/2) (13/a).

Poznámka: Vyhýbajte sa preplneniu palivovej nádrže!

5. Zavrite viečko nádrže (13/1).
6. Zavrite kryt (11/2) motorového priestoru a sklopte sedadlo (11/1) dozadu.

6.4. Kontrola tlaku v pneumatikách (14)

Správny tlak v pneumatikách je dôležitým predpokladom na správne vyrovnanie skrine žacieho ústrojenstva, a teda aj na udržiavanie rovnomerne pokoseného trávnik. Tlak v pneumatikách v pravidelných intervaloch kontrolujte.

1. Zaparkujte minirider na pevnom a rovnom podklade a vyberte kľúč zo zapaľovania.
2. Po predchádzajúcej prevádzke vyčkajte približne 1 hodinu, aby bolo umožnené vychladnutie pneumatík. Tlak v pneumatikách je možné presne zmerať iba vtedy, ak sú pneumatiky studené.
3. Odskrutkujte ochrannú krytku ventilčeka a pritlačte pneumerač na otvorený ventilček.
4. Odčítajte tlak v pneumatike a porovnajte ho s hodnotami, ktoré sú na tejto pneumatike uvedené: 1,0 – 1,4 bar.
5. Ak je tlak v pneumatike príliš nízky: Vykonajte dodatočné nahustenie pneumatiky pomocou bežne dostupnej nožnej pumpy.



POZNÁMKA

1 PSI = 0,07 bar.

6.5 Zavesovanie a odpájanie zberného koša na trávnu (15)

Zavesovanie zberného koša na trávnu

1. Zasuňte háky (15/1) zberného koša na trávnu (15/2) do držiakov (15/3) na minirideri (15/a). Pri vykonávaní tohto postupu uchopte zberný kôš na trávnu za rukoväť (15/4) a pridržujte ho na strane odvrátenej od miniridera.

Poznámka: Zberný kôš na trávnu musí byť zavesený súmerne.

2. Sklopte zberný kôš na trávnu dole (15/b) tak, aby príľahol k zadnej strane miniridera.
3. Skontrolujte správne usadenie zberného koša na trávnu.

Odpojenie zberného koša

Odpojenie zberného koša sa vykonáva v obrátenom slede.

6.6 Kontrola bezpečnostných zariadení

Kontrolu bezpečnostných zariadení je nutné vykonávať pred každým začatím práce s miniriderom.



VAROVANIE!

Možnosť vzniku nebezpečných situácií pri kontrole bezpečnostných zariadení!

Kontrola bezpečnostných zariadení sa smie vykonávať iba zo sedadla obsluhy a súčasne iba vtedy, ak sa v blízkosti nenachádzajú žiadne ďalšie osoby ani žiadne zvieratá!

Všetky kontroly vykonávajte na rovnom povrchu, aby sa minirider nemohol nečakane rozbehnúť.

6.6.1 Kontrola kontaktného spínača brzd (03, 04)

Kontaktný spínač brzd zabraňuje možnosti spustenia motora, ak nie sú aktivované brzdy stroja.

Predpoklad: Motor je vypnutý.

1. Posadíte sa na sedadlo obsluhy.
2. Uvoľnite parkovaciu brzdú zošliapnutím brzdového/spojkového pedála (03/G) alebo brzdového pedála (03/E).
3. Brzdový/spojkový pedál alebo brzdový pedál opäť uvoľnite.
4. Pokúste sa spustiť motor, t. j. otočte kľúč v zapalovaní do polohy II (04).



POZNÁMKA

Motor sa nesmie rozbehnúť!

6.6.2 Kontrola kontaktného spínača žacieho mechanizmu

Kontaktný spínač žacieho mechanizmu zabraňuje možnosti spustenia motora, ak je aktivovaný žací mechanizmus.

Predpoklad: Motor je vypnutý.

1. Posadíte sa na sedadlo obsluhy.
2. Zošliapnite brzdový/spojkový pedál alebo brzdový pedál (pozrite kapitolu 5.3 „Brzdový/spojkový pedál (05), brzdový pedál (06)“, strana 11).
3. Zapojte žací mechanizmus (pozrite kapitolu 5.5 „Ovládanie žacieho mechanizmu (09, 09,10)“, strana 12).
4. Pokúste sa spustiť motor, t. j. otočte kľúč v zapalovaní do polohy II (04).



POZNÁMKA

Motor sa nesmie rozbehnúť!

6.6.3 Kontrola kontaktného spínača sedadla (16)

Kontaktný spínač sedadla (16/1) zaisťuje vypnutie motora pri opustení sedadla obsluhy v čase, keď je zapnutý žací mechanizmus alebo keď nie je zatiahnutá parkovacia brzda.

1. Posadíte sa na sedadlo obsluhy.
2. Zošliapnite brzdový/spojkový pedál alebo brzdový pedál (pozrite kapitolu 5.3 „Brzdový/spojkový pedál (05), brzdový pedál (06)“, strana 11).
3. Spustíte motor a nechajte ho bežať pri maximálnych otáčkach (pozrite kapitolu 7.4 „Spúšťanie a vypínanie motora“, strana 17).
4. Zapojte žací mechanizmus (pozrite kapitolu 5.5 „Ovládanie žacieho mechanizmu (09, 10)“, strana 12).
5. Uvoľnite zaťaženie sedadla tým, že vstanete (neopúšťajte však stroj!).



POZNÁMKA

Motor sa musí sám vypnúť!

6.6.4 Kontrola kontaktného spínača zberného koša na trávu (17, 18)

Kontaktný spínač zberného koša na trávu (17/1) zaisťuje vypnutie motora, hneď ako je zistené, že zberný kôš na trávu nie je správne zavesený v čase, keď je zapnutý žací mechanizmus.

1. Posadte sa na sedadlo obsluhy.
2. Zošliapnite brzdový/spojkový pedál alebo brzdový pedál (pozrite kapitolu 5.3 „Brzdový/spojkový pedál (05), brzdový pedál (06)“, strana 11).
3. Spustíte motor a nechajte ho bežať pri maximálnych otáčkach (pozrite kapitolu 7.4 „Spúšťanie a vypínanie motora“, strana 17).
4. Zapojte žací mechanizmus (pozrite kapitolu 5.5 „Ovládanie žacieho mechanizmu (09, 09,10)“, strana 12).
5. Zberný kôš na trávu (18/1) mierne nadvihnite (18/a) (pozrite kapitolu 7.6.4 „Vyprázdňovanie zberného koša na trávu (22, 23)“, strana 21).



POZNÁMKA

Motor sa musí sám vypnúť!

6.6.5 Vizuálna kontrola krytov žacieho mechanizmu a remeňov

Kontrolujte, či kryty žacieho mechanizmu a remeňov nie sú poškodené, a či teda účinne zabraňujú v prístupe k žaciemu mechanizmu a k hnacím remeňom. Pri zistení poškodenia sa obráťte na autorizovanú servisnú dielňu.

7 OBSLUHA MINIRIDERA



VAROVANIE!

Nebezpečenstvo spôsobené nedostatočným oboznámením sa s miniriderom!

Venujte mimoriadnu pozornosť všetkým bezpečnostným pokynom!

Všetky činnosti súvisiace so zostavovaním a uvádzaním do prevádzky vykonávajte svedomito. Ak budete mať akékoľvek pochybnosti, obráťte sa s príslušnými otázkami na výrobcu!

7.1 Základné prípravné opatrenia

- Pri kosení vždy noste pevnú obuv a dlhé nohavice. Nikdy nekoste, ak ste bosí alebo ak máte obuté sandále.
- Skontrolujte celú plochu, na ktorej sa má minirider používať. Odstráňte všetky kamene, konáre, drôty, kosti a ďalšie cudzie predmety, ktoré by mohli byť zachytené a vymrštené. Prípadným cudzím predmetom venujte pozornosť aj počas kosenia.
- Vykonávajte všetky činnosti opísané v časti návodu, ktorá sa týka prípravy pred prevádzkou. Toto sa týka najmä kontroly bezpečnostných zariadení.
- Prepravovanie predmetov na minirideri je zakázané!

7.2 Použitie príslušenstva



VAROVANIE!

Nebezpečenstvo v dôsledku montáže nesprávneho príslušenstva alebo v dôsledku nesprávneho spôsobu používania príslušenstva!

Vždy používajte iba originálne príslušenstvo dodané výrobcom!

Venujte pozornosť pokynom na používanie tohto príslušenstva, ktoré sú uvedené v dodaných prevádzkových návodoch!

Používanie neschváleného príslušenstva alebo používanie príslušenstva nesprávnym spôsobom môže vystaviť obsluhu aj ďalšie osoby značne nebezpečným situáciám. Minirider by mohol byť preťažený. Tento stav môže mať za následok vážne nehody.

7.3 Tlačenie miniridera (03, 19)



POZOR!

Nebezpečenstvo pri tlačení na svahoch!

Tlačte minirider iba na vodorovných povrchoch! Na svahoch by sa minirider mohol nekontrolovateľne rozbehnúť dole.

Tlačenie stroja vybaveného manuálnou prevodovkou

1. Uvoľnite parkovaciu brzdú (03/G) (pozrite kapitolu 5.3 „Brzdový/spojkový pedál (05), brzdový pedál (06)“, strana 11).
2. Presuňte voliacu páku (03/B) do polohy N.

Tlačenie stroja vybaveného hydrostatickou prevodovkou s nožným ovládaním

Páka na odpájanie pohonu (19/1) je umiestnená vzadu, v dolnej oblasti zadnej steny. Aktivácia funkcie odpojenia pohonu:

1. Vytiahnite páku na odpájanie pohonu (19/1).
2. Uvoľnite parkovaciu brzdú (pozrite kapitolu 5.3 „Brzdový/spojkový pedál (05), brzdový pedál (06)“, strana 11). Minirider je teraz možné premiestňovať tlačením.
3. Po ukončení premiestňovania stroja tlačením nastavte páku na odpájanie pohonu (19/1) späť do pôvodnej polohy, aby sa opäť uviedla do činnosti hydrostatická prevodovka.

7.4 Spúšťanie a vypínanie motora

Spustenie motora

1. Posadte sa na sedadlo obsluhy.
2. Úplne zošliapnite brzdový/spojkový pedál (05/1) alebo brzdový pedál (06/1) a zaistite ho pomocou blokovacej páky (05/2, 06/2).
3. Uistite sa, že nie je zapnutý žací mechanizmus. Na tento účel skontrolujte polohu páky (03/D).
4. Pri stroji vybavenom manuálnou prevodovkou: Uistite sa, že voliacu páku (03/B) je nastavená v polohe N (neutrálna poloha). Na tento účel skontrolujte polohu voliacej páky.
5. Presuňte ovládač otáčok motora (03/A) do prednej koncovej polohy. Tu je umiestnený symbol v podobe zajaca.
6. Zasuňte kľúč do zámky zapalovania (04/1).

7. Spúšťanie motora (elektrické):

- Otočte kľúč v zapalovaní do polohy „II“ a podržte ho, kým sa motor nerozbehne (04).

Poznámka: Aby sa znížilo namáhanie akumulátora spúšťača, nepokúšajte sa spúšťať motor dlhšie než asi 5 sekúnd.

- Potom kľúč v zapalovaní uvoľnite; automaticky sa vráti do polohy „I“.

8. Spúšťanie motora (pomocou lankového spúšťača):

Ak motor nie je možné spustiť pomocou elektrického spúšťača, skontrolujte minirider so zameraním na mechanické poškodenie. Ak nie je zistené žiadne poškodenie, je motor možné spustiť aj pomocou lankového spúšťača.

- Otočte kľúč v zapalovaní do polohy „I“ (04).
 - Asi 3- až 4-krát rýchlo a dôrazne vytiahnite lanko spúšťača (20/1), kým sa motor nerozbehne.
9. Presuňte ovládač otáčok motora (03/A) do prevádzkovej polohy.

Vypínanie motora

1. Vypnite žací mechanizmus (03/D).
2. Presuňte ovládač otáčok motora (03/A) do neutrálnej polohy.
3. Úplne zošliapnite brzdový/spojkový pedál (05/1) alebo brzdový pedál (06/1) a zaistite ho pomocou blokovacej páky (05/2, 06/2).
4. Otočte kľúč v zapalovaní (04/1) do polohy „0“.
5. Vyberte kľúč zo zapalovania.



VAROVANIE!

Nebezpečenstvo súvisiace s horúcim motorom!

Pri zastavovaní motora zaistite, aby jeho horúce súčasti, medzi ktoré patrí napríklad tlmič výfuku, nemohli spôsobiť vznietenie predmetov alebo materiálov nachádzajúcich sa v blízkosti!

7.5 Jazda s miniriderom



VAROVANIE!

Možnosť vzniku nebezpečnej situácie pri jazde neprimeranou rýchlosťou!

Jazdite pomaly, najmä spočiatku, aby ste sa oboznámili so správaním miniridera pri jazde a brzdení!

Pred každou zmenou smeru upravte rýchlosť jazdy tak, aby ste si trvalo zachovali kontrolu nad miniriderom a predišli možnosti jeho prevrátenia!

7.5.1 Rozbiehanie a zastavovanie stroja vybaveného manuálnou prevodovkou

1. Úplne zošliapnite brzdový/spojkový pedál (05/1) alebo brzdový pedál (06/1) a zaistíte ho pomocou blokovacej páky (05/2, 06/2).
2. Nastavte žací mechanizmus do polohy zodpovedajúcej maximálnej výške kosenia (pozrite kapitolu 5.5 „Ovládanie žacieho mechanizmu (09, 10)“, strana 12).
3. Spustíte motor (pozrite kapitolu 7.4 „Spúšťanie a vypínanie motora“, strana 17).
4. Vytiahnite blokovacie tlačidlo (07/1) na voliacej páke (07/2) až na doraz nahor.
5. Zvoľte prevodový stupeň, ktorý zodpovedá požadovanému smeru a rýchlosti pojazdu.
6. Pri rozbiehaní pomaly uvoľňujte brzdový/spojkový pedál (05/1).
7. Ak chcete zastaviť, zošliapnite brzdový/spojkový pedál (05/1).



POZNÁMKA

Ak chcete zvoliť nižší prevodový stupeň, než ktorý je práve zaradený, najprv príbrzdením znížte rýchlosť miniridera na úroveň zodpovedajúcu požadovanému prevodovému stupňu.

7.5.2 Rozbiehanie a zastavovanie stroja vybaveného hydrostatickou prevodovkou s nožným ovládaním

1. Zošliapnite brzdový pedál (06/1) a podržte ho v zošliapnutej polohe.
2. Nastavte žací mechanizmus do polohy zodpovedajúcej maximálnej výške kosenia (pozrite kapitolu 5.5 „Ovládanie žacieho mechanizmu (09, 10)“, strana 12).
3. Spustíte motor (pozrite kapitolu 7.4 „Spúšťanie a vypínanie motora“, strana 17).
4. Uvoľnite pedál brzdy.
5. Pomaly zošliapnite pojazdový pedál určený pre požadovaný smer jazdy:
 - Jazda vpred: Pojazdový pedál (08/2)
 - Spätný chod: Pojazdový pedál (08/3)
6. Čím viac zošliapnete príslušný pedál, tým vyššia bude rýchlosť jazdy miniridera vo zvolenom smere.
7. Ak chcete stroj zastaviť, uvoľnite pojazdový pedál a zošliapnite brzdový pedál (08/1).



POZNÁMKA

Pred každým odchodom od miniridera:

Zošliapnite brzdový pedál a zatiahnite blokovaciu páku, aby sa zabránilo možnosti samovoľného rozbehnutia miniridera!

7.5.3 Príprava na jazdu pri teplotách nižších než 10 °C

1. Uistite sa, že nie je zapnutý žací mechanizmus. Na tento účel skontrolujte polohu páky.
2. Spustíte motor a nechajte ho bežať asi 30 sekúnd, aby bolo umožnené jeho zahriatie a súčasné dosiahnutie optimálnej viskozity prevodového oleja. Potom sa môžete s miniriderom rozbehnúť. Žací mechanizmus zapínajte až po uplynutí niekoľkých minút od spustenia motora.

7.5.4 Jazda a kosenie na svahoch



VAROVANIE!

Možnosť vzniku nebezpečných situácií v dôsledku chýb pri jazde na svahoch!

Pri jazde na svahoch buďte obzvlášť opatrní! Neexistuje nič také ako „bezpečný“ svah.

Najmä si počínajte v súlade s tu uvedenými pokynmi!

Ak sa začnú pretáčať kolesá alebo ak stroj nie je schopný pokračovať v jazde na svahu, odpojte žací mechanizmus aj prídavné zariadenia.

Potom pomaly zídte zo svahu dole, a to priamo, po spádnici!

Hmotnosť plného zberného koša na trávu zvyšuje nebezpečenstvo prevrátenia miniridera!

- Nejazdite na svahoch, ktorých sklon je väčší než 8° (15 %). Príklad: Táto veľkosť sklonu zodpovedá zmene výšky o 15 cm vo vzdialenosti 1 metra.
- Jazdite plynulo.
- Vyhýbajte sa náhlemu brzdeniu.
- Udržujte stálu nízku rýchlosť jazdy.
- Pri práci na svahu nejazdite po vrstevnici.
- Vyhýbajte sa náhlemu zrýchľovaniu.
- Zatáčajte plynulo.

7.6 Kosenie s miniriderom

Prispôbujte rýchlosť jazdy stavu trávnik, aby ste dosahovali upravený výsledný vzhľad pokosenej plochy. Pri kosení voľte maximálne 2/3 najvyššej dosiahnuteľnej rýchlosti jazdy. Maximálna rýchlosť miniridera je určená výlučne pre jazdu bez zapnutého žacieho mechanizmu. Obvyklá výška kosenia je 4 – 5 cm. To zodpovedá 2. alebo 3. zarážke páky na nastavovanie výšky (03/C). Ak je tráva vlhká alebo mokrá, nastavujte väčšiu výšku kosenia. Ak je tráva veľmi vysoká, je vhodné kosiť v dvoch prejazdoch. Pri prvom prejazde nastavujte žací mechanizmus do polohy zodpovedajúcej maximálnej výške kosenia. Pred druhým prejazdom potom toto nastavenie môžete znížiť podľa požadovanej výšky.

7.6.1 Zapínanie žacieho mechanizmu



POZNÁMKA

Žací mechanizmus zapínajte až po uplynutí asi jednej minúty od spustenia motora, aby sa motor mohol dostatočne zahriať! Pri zapájaní žacieho mechanizmu by minirider nemal stáť vo vysokej tráve.

Predpoklad: Motor beží a ovládač otáčok motora (03/C) je v prevádzkovej polohe (pozrite kapitolu 7.4 „Spúšťanie a vypínanie motora“, strana 17).

1. Pomocou nastavovacej páky (09/2) nastavte najväčšiu dosiahnuteľnú výšku kosenia.

Poznámka: Žací mechanizmus sa pri spúšťaní musí vždy nachádzať v hornej krajnej polohe, ktorá zodpovedá najväčšej výške kosenia.

2. Pritiahnutím páky (10/1) premiestnite žací mechanizmus nahor (10/a) po dosiahnutí tejto polohy ho zapojte (10/b). Žací mechanizmus je v chode.
3. Pomocou nastavovacej páky (09/2) nastavte požadovanú výšku kosenia.
4. Rozbiehanie s miniriderom:
 - Stroj vybavený manuálnou prevodovkou: pozrite kapitolu 7.5.1 „Rozbiehanie a zastavovanie stroja vybaveného manuálnou prevodovkou“, strana 18
 - Stroj vybavený hydrostatickou prevodovkou s nožným ovládaním: pozrite kapitolu

7.6.2 Kosenie pri spätnom chode

VAROVANIE!



Počas kosenia vykonávaného pri spätnom chode hrozí nebezpečenstvo nehody!

Kosenie vykonávané pri spätnom chode vyžaduje, aby ste venovali zvýšenú pozornosť oblasti za strojom!

Kosenie pri spätnom chode vykonávajúte iba vtedy, ak je to nevyhnutné!

7.6.2.1 Kosenie pri spätnom chode, stroj vybavený manuálnou prevodovkou

Hneď ako sa zapojí žací mechanizmus (a to aj v čase, keď sa stroj nepohybuje), je prevodový stupeň pre spätný chod úplne zablokovaný. Ak sa však bude kosiť pri spätnom chode (t. j. cúvanie stroja so zapojeným žacím mechanizmom), je možné prevodový stupeň pre spätný chod uvoľniť pomocou uvoľňovacej páky:

1. Zošliapnutím brzdového/spojkového pedála (05/1) zabrzdíte minirider, ktorý sa pri kosení pohybuje vpred, až do úplného zastavenia.
 - Presuňte voliacu páku (07/2) do polohy **N**.
2. Zdvihnite uvoľňovaciu páku (07/1) na voliacej páke.
3. Presuňte voliacu páku (07/2) z polohy **N** do polohy **R**.
4. Pomalým uvoľnením brzdového/spojkového pedála (05/1) začnite kosiť pri spätnom chode.

POZNÁMKA



Z bezpečnostných dôvodov nie je možné zapájať žací mechanizmus v čase, keď stroj cúva. Preto vždy začínajte kosiť pri spätnom chode zo stavu, keď je minirider v pokoji. Ak sa však pokúsite zapojiť žací mechanizmus v čase, keď stroj cúva, voliaci páka sa automaticky presunie do polohy **N** a rýchlostný stupeň pre spätný chod sa zablokuje.

7.6.2.2 Kosenie pri spätnom chode, stroj vybavený hydrostatickou prevodovkou s nožným ovládaním (21)

Po zapojení žacieho mechanizmu je maximálna rýchlosť stroja ovládaného pedálom spätného chodu obmedzená na 1,08 km/h. Až do dosiahnutia tejto rýchlosti je možné kosenie pri spätnom chode kedykoľvek vykonávať aj zošliapnutím pedála spätného chodu.

1. Počas kosenia s pohybom vpred:
 - Uvoľnite pedál jazdy vpred (21/1)
 - Zošliapnite brzdový pedál (21/2) a podržte ho, kým sa minirider nezastaví.
5. Zošliapnite pedál spätného chodu (21/3).



POZNÁMKA

Ak sa pokúsite zapojiť žací mechanizmus pri cúvaní, minirider bude automaticky pribrzdený na 1,08 km/h a pedál spätného chodu bude zablokovaný.

Umožnenie pohybu vyššou rýchlosťou počas kosenia pri spätnom chode

Pedál spätného chodu je možné nastaviť tak, aby bolo umožnené kosenie pri spätnom chode plnou rýchlosťou – túto zmenu nastavenia je možné vykonávať aj počas prebiehajúceho kosenia pri spätnom chode:

1. Počas kosenia vykonávaného pri spätnom chode zatlačte aktivačné tlačidlo (21/4) na pravej strane krytu stĺpika riadenia smerom dole.
2. Zošliapnite pedál spätného chodu a uvoľnite aktivačné tlačidlo:
 - Pedál spätného chodu zostane uvoľnený tak, aby umožňoval jazdu rýchlosťou vyššou než 1,08 km/h. Teraz ho je možné zošliapnúť až do koncovej polohy obmedzenej dorazom.
 - Ak sa rýchlosť zníži pod 1,08 km/h (napr. v dôsledku brzdenia), pedál spätného chodu sa automaticky opäť zablokuje.

7.6.3 Vypínanie žacieho mechanizmu



VAROVANIE!

Nebezpečenstvo hroziace od otáčajúcich sa nožov!

Žacie nože, ktoré sa ešte určitý čas otáčajú, môžu spôsobiť tržné poranenia rúk a nôh! Preto udržiajte svoje ruky aj nohy v bezpečnej vzdialenosti od nožov!

1. Ak chcete vypnúť žací mechanizmus, vytiahnite páku (03/D) žacieho mechanizmu z polohy určenej zarážkou a potom ju odtlačte úplne dole.
2. Žací mechanizmus je možné vypínať tak v čase, keď sa minirider nepohybuje, ako aj počas kosenia.



VAROVANIE!

Nebezpečenstvo zranenia spôsobeného vymrštenými predmetmi!

Pri prechádzaní plôch s povrchom tvoreným štrkom alebo drveným kamenivom môže dôjsť k vtiahnutiu predmetov do bežiaceho žacieho mechanizmu a k ich následnému vymršteniu.

- Pri jazde po povrchoch mimo trávnikov preto vždy vypínajte žací mechanizmus.

7.6.4 Vyprázdňovanie zberného koša na trávu (22, 23)



POZNÁMKA

Naplnenie zberného koša na trávu je oznamované zvukovým signálom. Najneskôr za tohto stavu je zberný kôš potrebné vyprázdniť.

Minirider je vybavený zberným košom na trávu, ktorého ovládanie sa vykonáva ručne pomocou páky.

- Vyprázdňovanie zberného koša na trávu je možné ovládať zo sedadla obsluhy.
- Ak sa zdvihne alebo odpojí zberný kôš na trávu v čase, keď je zapnutý žací mechanizmus, vypne sa motor stroja.
- Ak nie je zberný kôš na trávu správne pripojený, nie je možné spustiť žací mechanizmus.

7.6.4 Vyprázdňovanie zberného koša na trávu pomocou ovládacej páky

1. Vytiahnite ovládaciu páku (22/1) zo zberného koša na trávu (22/a).
2. Otvorte (23/a) zberný kôš na trávu tým, že túto páku odtlačíte v smere jazdy.
3. Odtlačením páky dozadu prestavte zberný kôš na trávu do polohy, v ktorej bude opäť pripojený.

7.6.5 Interval kosenia

Berte do úvahy skutočnosť, že tráva rastie v rôznych obdobiach rozdielnym spôsobom. Počas skorého jarného obdobia odporúčame kosiť v kratších intervaloch. V priebehu roka môžete intervaly kosenia predlžovať v súlade s tým, ako sa bude postupne spomaľovať rast trávy.

V prípade, že nebudete mať dlhší čas možnosť pravidelne kosiť trávu, mali by ste pri ďalšom použití stroja spočiatku zvoliť nastavenie väčšej výšky kosenia a potom o dva dni neskôr vykonať opakované kosenie pri nastavenej menšej výške.

7.6.6 Kosenie vysokej trávy

Ak má tráva väčšiu než obvyklú dĺžku alebo ak je mokrá, pracujte s nastavenou väčšou výškou kosenia. Potom vykonajte prekosenie pri nastavenej menšej, normálnej výške.

7.6.7 Údržba žacieho noža

Zaistite, aby žací nôž zostal ostrý po celé obdobie, počas ktorého sa kosí, a aby sa tak zamedzilo drveniu alebo trhaniu stebiel trávy. Rozdrvené steblá trávy hnednú na okrajoch. To má nepriaznivý vplyv na ich rast a trávnik zostáva náchylnejší na choroby.

- Po každom použití vykonávajte kontrolu žacieho noža so zameraním na ostrosť a na známky opotrebenia alebo poškodenia! V prípade potreby sa obráťte na autorizovanú servisnú dielňu.
- Ak je potrebná výmena, použite iba originálne náhradné nože dodané výrobcom.

8 ČISTENIE MINIRIDERA

Minirider je nutné pravidelne čistiť, aby bola zaistená jeho optimálna funkcia a dlhá prevádzková životnosť.

Čistenie miniridera a jeho zberného koša na trávku vykonávajte po každom použití tak, aby z nich boli odstránené prichytené nečistoty.

Na čistenie nepoužívajte vysokotlakovú umývačku.

Prúd vody z vysokotlakovej umývačky alebo zo záhradnej hadice môže poškodiť elektrický systém alebo ložiská.

Najmä dbajte na to, aby voda nemohla prísť do styku s motorom, prevodovkou a vychýľovacími remenicami a takisto s celým elektrickým systémom.



VAROVANIE!

Nebezpečenstvo pri čistení!

Pri vykonávaní všetkých prác súvisiacich s čistením:

- Vypnite motor a vytiahnite kľúčik zo zapaľovania.
- Odpojte kábel zapaľovacej sviečky.
- Odmontované ochranné zariadenia je po dokončení čistenia nutné opäť namontovať.
- **NEBEZPEČENSTVO POPÁLENIA:** Čistenie miniridera vykonávajte vždy až po jeho vychladnutí. Motor, prevodovka a tlmič hluku sa pri prevádzke silne zahrievajú!
- **NEBEZPEČENSTVO TRŽNÉHO PORANENIA:**

Pri vykonávaní prác na žacom mechanizme venujte pozornosť ostrým nožom. Pri minirideroch vybavených viac než jedným nožom môže pohyb jedného noža spôsobiť, že sa do pohybu uvedú aj ostatné nože!

8.1 Čistenie zberného koša na trávku



POZNÁMKA

Zberný kôš na trávku pred čistením vyprázdňte s použitím opísaného postupu. Plný zberný kôš na trávku je príliš ťažký, a neumožňuje teda bezpečné odpojenie.

Odpojenie zberného koša na trávku

1. Vypnite motor (pozrite kapitolu 7.4 „Spúšťanie a vypínanie motora“, strana 17).
2. Odpojte zberný kôš na trávku (pozrite kapitolu 6.5 „Zavesovanie a odpájanie zberného koša na trávku“, strana 14).

Čistenie zberného koša na trávku

1. Ostriekajte vnútorný aj vonkajší povrch zberného koša na trávku pomocou vodnej hadice.
2. Starostlivo odstráňte tuhé, prichytené nečistoty, napr. pomocou kefy.

Poznámka: Dbajte najmä na to, aby ste nepoškodili tkaninový povlak zberného koša naprázdno.

8.2 Čistenie skrine žacieho ústrojenstva, motora a prevodovky

Nepoužívajte striekajúcu vodu alebo vysokotlakovú umývačku na čistenie motora alebo akýchkoľvek miest s ložiskami (kolies, prevodovky, uloženia noža).

Vniknutie vody do systému zapaľovania, karburátora a vzduchového filtra môže spôsobiť vznik funkčných porúch. Voda v miestach s ložiskami môže mať za následok stratu mazacej schopnosti použitého maziva, a tým spôsobiť neopraviteľné poškodenie ložísk.

Na odstraňovanie nečistôt a zvyškov trávy používajte tkaninu, ručnú kefu alebo štetec s dlhou násadou.

DÔLEŽITÉ!

Nebezpečenstvo poškodenia elektrického systému následkom vniknutia vody!

Pri čistení miniridera pomocou vody zaistíte, aby nemohlo dôjsť k vniknutiu vody v akomkoľvek množstve do elektrického systému!

8.3 Čistenie vyhadzovacieho kanálu

Pravidelné čistenie zaisťuje jednoduchšie vykonávanie pohybov pri nastavovaní výšky kosenia.

8.4 Čistenie žacieho systému

Skriňa žacieho ústrojenstva je opatrená prípojnými miestami pre spojku vodnej hadice s veľkosťou 1/2". Žací systém je možné čistiť pripojením vodnej hadice.

Počas vykonávania postupu čistenia musí byť pripevnený zberný kôš na trávu.

1. Pripojte vodnú hadicu (24/1) k čistiacej armatúre (24/2) a otvorte prívod vody.
2. Spustíte motor a nastavte ho tak, aby bežal so strednými otáčkami (pozrite kapitolu 7.4 „Spúšťanie a vypínanie motora“, strana 17).
3. Znížte žací mechanizmus do polohy zodpovedajúcej najnižšej výške kosenia (pozrite kapitolu 5.5 „Ovládanie žacieho mechanizmu (09, 10)“, strana 12).
4. Zapnite žací mechanizmus.
5. Žací systém bude za niekoľko minút vyčistený.
6. Vypnite žací mechanizmus.
7. Zastavte motor.
8. Zavrite prívod vody a odpojte hadicu (24/1).
9. Znovu spustíte motor a nechajte žací mechanizmus počas niekoľkých ďalších minút bežať, aby bolo umožnené vypudenie vody.
10. Vyčistíte zberný kôš na trávu (pozrite kapitolu 8.1 „Čistenie zberného koša na trávu“, strana 22).

9 ÚDRŽBA



VAROVANIE!

Možnosť výskytu nebezpečných situácií počas údržby!

Pri vykonávaní všetkých prác súvisiacich s údržbou:

- Vypnite motor a vytiahnite kľúčik zo zapaľovania.
- Odpojte kábel zapaľovacej sviečky.
- Odmontované ochranné zariadenia je po dokončení údržby nutné opäť namontovať.
- **NEBEZPEČENSTVO POPÁLENIA:** Na minirideri nevykonávajte práce, kým stroj nevychladne. Motor, prevodovka a tlmič hluku sa pri prevádzke silne zahrievajú!
- **NEBEZPEČENSTVO TRŽNÉHO PORANENIA:**
Pri vykonávaní prác na žacom mechanizme venujte pozornosť ostrým nožom. Pri minirideroch vybavených viac než jedným nožom môže pohyb jedného noža spôsobiť, že sa do pohybu uvedú aj ostatné nože.
- Pri výmene dielov sa smú používať iba originálne náhradné diely.
- V prípade pochybností vždy navštívte špecializovanú servisnú dielňu alebo sa obráťte priamo na výrobcu.

9.1 Plán údržby

Nasledujúce činnosti smie vykonávať samotný používateľ. Všetky ďalšie práce, ktoré súvisia s údržbou, servisnými prehliadkami a opravami, sa musia vykonávať v autorizovanej servisnej dielni. Okrem toho sa riadte mazacím plánom a vykonávajte v ročných intervaloch odporúčané postupy mazania, ktoré sú v tomto pláne uvedené.

Činnosť	Pred každým použitím	Po každom použití	Po prvých 5 hodinách	Každých 25 prevádzkových hodín	Každých 50 prevádzkových hodín	Pred každým uskladnením
Kontrola hladiny motorového oleja)*	X					
Výmena motorového oleja)*			X			X
Čistenie vzduchového filtra)*				X		
Výmena vzduchového filtra)*					X	
Kontrola zapalovacej sviečky)*					X	
Kontrola bŕzd (skúšobným brzdením pri jazde v priamom smere)	X					
Skontrolujte tlak v pneumatikách	X					
Kontrola žacích nožov	X					
Kontrola zameraná na uvoľnené diely	X					X
Kontrola klinových remeňov (vizuálna kontrola)				X		
Čistenie miniridera		X				
Čistenie mriežky nasávania vzduchu na motore) ¹	X					
Čistenie prevodovky s cieľom odstránenia trávy a ďalších zvyškov po kosení		X		X		

* Pozrite návod na obsluhu vydaný výrobcom motora



POZNÁMKA

V prípade prevádzky so zvýšeným zaťažovaním a pri vysokých teplotách môže byť nevyhnutné skrátenie intervalov údržby oproti hodnotám uvedeným v predchádzajúcej tabuľke.

9.2 Mazací plán

Aby bol zaistený voľný chod pohyblivých súčastí, odporúčame aspoň jedenkrát ročne mazať nasledujúce miesta.

Pred nanosením mazacieho tuku alebo pred nástrekom oleja očistite všetky mazacie miesta pomocou tkaniny. Nepoužívajte vodu, aby ste zamedzili prípadnej korózii.

Mazacie miesta:

- Nastriekajte olej na ložiská prednej nápravy na ráme.
- Otočné body a ložiská: Namažte všetky pohyblivé miesta s otočnými časťami a ložiskami.

POZNÁMKA

Pri mazaní náprav a ložísk tukom je nutné odmontovať predné aj zadné kolesá.

9.3 Čistenie vzduchového filtra (11, 25)

Vzduchový filter je nutné čistiť v súlade s plánom údržby. Pri demontáži vzduchového filtra postupujte nasledujúcim spôsobom:

DÔLEŽITÉ!



Nebezpečenstvo vzniku vecných škôd!

Pri čistení vzduchového filtra môže v dôsledku vniknutia nečistôt dôjsť k poškodeniu súčastí motora!

- Uistite sa, že oblasť okolo vzduchového filtra je čistá a že pri vyťahovaní vzduchového filtra nebudú môcť vniknúť žiadne nečistoty do nasávacieho kanálu motora.

1. Vypnite motor a vytiahnite kľúčik zo zapaľovania.
2. Počkajte, kým nedôjde k úplnému vychladnutiu motora.
3. Odklopte sedadlo (11/1) dopredu a otvorte prístupový kryt (11/2) motorového priestoru (11/a).
4. Vyskrutkujte upevňovaciu skrutku (25/1).
5. Vytiahnite kryt vzduchového filtra (25/2) smerom hore z vodidla.
6. Vytiahnite vzduchový filter (25/3) z vodidla.
7. Podľa potreby vyčistite vzduchový filter alebo ho vymeňte.
8. Namontujte vzduchový filter späť v obrátenom poradí a potom opäť utiahnite upevňovaciu skrutku (25/1).

9.4 Kontrola zapaľovacej sviečky (26, 27, 28)

Zapaľovaciu sviečku je nutné kontrolovať podľa plánu údržby a v prípade potreby vymieňať.

Náhradná zapaľovacia sviečka:

Majte na pamäti, že náhradná zapaľovacia sviečka používaná výrobcom zariadenia sa v určitých prípadoch môže svojimi špecifikáciami líšiť od sviečky použitej výrobcom motora.



POZNÁMKA

Podrobnejšie informácie vyhľadajte v samostatnom návode na obsluhu motora.



POZNÁMKA

Všetky činnosti zahrňajúce manipuláciu so zapaľovacou sviečkou sa smú vykonávať iba pri zastavenom a úplne vychladnutom motore.



POZNÁMKA

Starú zapaľovaciu sviečku nahradzujte vždy novou sviečkou s rovnakými charakteristikami.

1. Odpojte zberný kôš na trávu (pozrite kapitolu 6.5 „Zavesovanie a odpájanie zberného koša na trávu (15)“, strana 14).
2. Odstráňte upevňovacie skrutky (26/1) zo zadného krytu motorového priestoru.
3. Otvorte zadný kryt motorového priestoru:
 - Odklopte zadný kryt motorového priestoru do napoly otvorenej polohy.
 - Pred demontážou káblov, ktoré sú pripojené k snímaču úrovne naplnenia, si poznamenajte ich polohu, aby ste si uľahčili následnú spätnú montáž.
 - Odklopte zadný kryt motorového priestoru do úplne otvorenej polohy.
4. Odoberte koncovku kábla (27/1) zo zapaľovacej sviečky (27/2) (27/a).
5. Vyskrutkujte zapaľovaciu sviečku pomocou kľúča (28/1) (28/a) dodaného so strojom.
6. Skontrolujte vzdialenosť (A) elektród zapaľovacej sviečky a podľa potreby obnovte jej správne nastavenie (28).

Poznámka: Správnu hodnotu vzdialenosti elektród zapaľovacej sviečky je možné vyhľadať v návode na obsluhu poskytnutom výrobcom motora.

7. Pomocou dodaného kľúča zaskrutkujte zapaľovaciu sviečku až na doraz a utiahnite ju.
8. Nasuňte koncovku kábla späť na zapaľovaciu sviečku.
9. Opäť zavrite zadný kryt motorového priestoru:
 - Pripojte káble k snímaču úrovne naplnenia.
 - Sklopte zadný kryt motorového priestoru do zatvorenej polohy.
 - Zaskrutkujte upevňovacie skrutky (26/1).

9. Zaveste späť zberný kôš na trávu (pozrite kapitolu 6.5 „Zavesovanie a odpájanie zberného koša na trávu (15)“, strana 14).

9.5 Nastavenie lanovodu na ovládanie žacieho mechanizmu (29)



VAROVANIE!

Riziko poranenia!

Akékoľvek práce na žacom mechanizme je nutné vykonávať iba pri vypnutom motore!

Ak už žací mechanizmus nie je možné opäť zapnúť alebo vypnúť, je možné nastaviť lanovod spínacieho mechanizmu.



POZNÁMKA

Ak žací mechanizmus nie je možné vôbec zapnúť alebo vypnúť, nechajte vykonať kontrolu a opravu svojho miniridera v príslušnej autorizovanej servisnej dielni.

- Aby ste mohli nastaviť lanovod (29/1), povoľte dve matice (29/2) a (29/3).
- Ak už žací mechanizmus nie je možné správne zapínať, povoľte maticu (29/3) a nastavte lanovod (29/1) pomocou matice (29/2) tak, aby bolo opäť umožnené správne zapínanie žacieho mechanizmu.
- Ak už žací mechanizmus nie je možné správne vypínať, povoľte maticu (29/2) a nastavte lanovod (29/1) pomocou matice (29/3) tak, aby bolo opäť umožnené správne vypínanie žacieho mechanizmu.

9.6 Nastavenie žacieho mechanizmu (30)

Nastavenie výšky kosenia je možné upraviť vtedy, ak už nie je správne následkom opotrebenia alebo preto, že ste vymenili pneumatiky.

1. Zaparkujte minirider na plochom a vodorovnom povrchu.
2. Umiestnite páku (09/2) na nastavenie výšky kosenia do najnižšej polohy.
3. Uvoľnite poistnú závlačku (30/2) z pridržiavacieho čapu (30/3).
4. Vytiahnite pridržiavací čap (30/3) zo žacieho mechanizmu a z nastavovacieho čapu (30/1).
5. Zodpovedajúcim spôsobom upravte nastavenie výšky kosenia pomocou nastavovacieho čapu (30/1).
6. Zasuňte pridržiavací čap (30/3) späť cez nastavovací čap (30/1) a žací mechanizmus a potom ho opäť zaistite pomocou poistnej závlačky (30/2).

Správne nastavenie žacieho mechanizmu – 25 mm vpredu a 35 mm vzadu – sa meria pri nastavení najnižšej výšky kosenia.

Tieto rozmery sa vzťahujú na vzdialenosť dolného okraja žacieho mechanizmu od zeme.

9.7 Akumulátor spúšťača

Rozsah dodávky miniridera nezahŕňa nabíjačku pre akumulátor spúšťača.

Presné označenie akumulátora: pozrite skrinku na uloženie akumulátora. Akumulátor spúšťača je umiestnený pod krytom motora.

Akumulátor spúšťača sa vždy dodáva vo vopred nabitom stave z výrobného závodu.



VAROVANIE!

Nesprávne zaobchádzanie s akumulátorom spúšťača môže mať za následok vznik nebezpečného stavu!

Aby sa bolo možné vyhnúť nebezpečným stavom vzniknutým následkom nesprávneho zaobchádzania s akumulátorom spúšťača, je nutné počínať si v zhode s nasledujúcimi bodmi!

- Akumulátor spúšťača neuskladňujte v blízkosti otvoreného ohňa, nespáľujte ho ani ho neumiestňujte na vykurovacie a ohrievacie zariadenia. Nebezpečenstvo výbuchu.
- V zimnom období uskladnite akumulátor spúšťača v chladnej, suchej miestnosti (10 – 15 °C). Vyhýbajte sa jeho uskladneniu pri teplotách pod bodom mrazu.
- Nenechávajte akumulátor spúšťača dlhodobo v nenabitom stave. Ak sa akumulátor spúšťača dlhší čas nepoužíva, malo by sa vykonávať jeho udržiavacie dobíjanie pomocou vhodnej nabíjačky.

- Akumulátor spúšťača chráňte pred údermi a nárazmi. Elektrolyt (kyselina sírová) spôsobuje chemické poleptanie pokožky a odevu – zasiahnuté miesto ihneď opláchnite veľkým množstvom vody.
- Akumulátor udržiajte v čistom stave. Čistite ho však utieraním pomocou suchej tkaniny. Na tento účel nepoužívajte vodu, benzín, riedidlá alebo podobné látky.
- Pripájacie svorky udržiajte v čistote a trvalo namazané špeciálnym mazacím tukom.
- Zaisťujte ochranu pripojovacích svoriek pred skratovaním.

Nabíjanie akumulátora spúšťača

Nabíjanie je potrebné:

- Pred uskladnením počas zimnej prestávky.
- Ak sa nebude stroj dlhší čas (dlhšie než 3 mesiace) používať.



VAROVANIE!

Nesprávne nabíjanie akumulátora spúšťača môže mať za následok vznik nebezpečného stavu!

Nabíjací prúd dodávaný nabíjačkou nesmie prekračovať 5 A a max. nabíjacie napätie smie dosahovať iba 14,4 V. Nebezpečenstvo výbuchu akumulátora spúšťača pri použití silnejšieho nabíjacieho prúdu! Pred začatím vykonávania prác na akumulátore vždy vyberte kľúč zo zapaľovania.

Odporúčame používať na nabíjanie tohto bezúdržbového, plynotesného akumulátora spúšťača vhodnú špeciálnu nabíjačku (ktorú si je možné obstaráť prostredníctvom maloobchodnej predajnej siete).

Pred začatím nabíjania akumulátora spúšťača sa oboznámte s návodom na obsluhu nabíjačky, ktorý bol poskytnutý jej výrobcom, a počas nabíjania sa riadte pokynmi uvedenými v tomto návode.



POZOR!

Nebezpečenstvo skratu!

Aby ste zamedzili možnosti vzniku skratu, vždy odpájajte najprv záporný kábel (-) a tento kábel takisto spätne pripájajte ako posledný! Pred začatím vykonávania prác na akumulátore vždy vyberte kľúč zo zapaľovania!

1. Vyberte kľúč zo zapaľovania.
2. Otvorte kapotu (01/7).
3. Pripojte svorky nabíjačky k pripájacím svorkám akumulátora.



POZNÁMKA

Skontrolujte polaritu:

- Červená svorka = kladná svorka (+)
- Čierna svorka = záporná svorka (-)

1. Pripojte nabíjačku k elektrickej sieti a zapnite ju.

10 PREPRAVA

Pri preprave miniridera vykonávanej pomocou prepravného vybavenia (napr. prívesu pripojeného k osobnému automobilu) musí byť žací mechanizmus zdola podopretý, aby sa znížilo namáhanie uloženia žacieho mechanizmu.

Dbajte na to, aby sa na prepravu používali prostriedky, ktoré majú dostatočnú nosnosť, a aby bol minirider pri preprave vhodne zaistený.

11 USKLADNENIE

Ochrana proti poveternostným vplyvom

Na parkovanie miniridera je potrebné zvoliť miesto, ktoré zaisťuje jeho ochranu proti poveternostným vplyvom, najmä vlhkosti, dažďa a dlhodobému vystavovaniu priamemu slnečnému svetlu. Najmä UV žiarenie, ktoré sa nachádza v slnečnom svetle, môže v prípade dlhodobého vystavenia jeho účinkom spôsobiť zmenu sfarbenia plastových dielov alebo dokonca ich poškodenie.

Parkovanie miniridera

Nikdy neuskładňujte minirider s palivom v palivovej nádrži vnútri budovy, kde by sa mohli výpary paliva dostať do styku s otvoreným ohňom alebo s iskrami. Na vnútorné parkovanie miniridera používajte iba miestnosti, ktoré sú vhodné na umiestňovanie a uskladnenie motorových vozidiel.

Dlhodobé uskladnenie

Ak je to možné, nemal by sa minirider dlhodobo, napr. cez zimu, uskladňovať s plnou palivovou nádržou. Palivo sa môže vyparovať.

Pred dlhodobým uskladnením je potrebné vypustiť palivo z nádrže a karburátora, aby sa zamedzilo možnosti vzniku a nahromadeniu akýchkoľvek usadenín, ktoré by mohli spôsobiť problémy pri opätovnom uvedení do prevádzky. Obráťte sa na špecializovanú servisnú dielňu, ktorá vám poskytne potrebné rady.

12 POMOC V PRÍPADE NESPRÁVNEJ FUNKCIE



POZOR!

Nebezpečenstvo úrazu

Súčasti stroja, ktoré majú ostré hrany a ktoré sa pohybujú, môžu spôsobiť zranenie.

- Počas vykonávania prác súvisiacich s údržbou, ošetrovaním a čistením vždy používajte ochranné rukavice.



POZNÁMKA

V prípade výskytu nesprávnych funkcií alebo porúch, ktoré nie sú uvedené v tejto tabuľke alebo ktoré nedokážete sami vyriešiť, sa obracajte na naše autorizované servisné stredisko.

Nesprávna funkcia	Príčina	Odstránenie poruchy
Motor nie je možné spustiť.	Nedostatok paliva.	Naplňte nádrž; skontrolujte odvodu vzdušného nádrže; skontrolujte palivový filter.
	Nedostatočne kvalitné, znečistené alebo staré palivo v nádrži.	Vždy používajte čerstvé palivo z čistých nádob; nechajte vyčistiť karburátor (v autorizovanej servisnej dielni).
	Znečistený vzduchový filter.	Vyčistite vzduchový filter.
	Chýba iskra.	Očistite zapaľovaciu sviečku, v prípade potreby ju vymeňte za novú, skontrolujte zapaľovací kábel, skontrolujte systém zapaľovania (vykonanie tohto postupu zverujte autorizovanej servisnej dielni).
	Príliš mnoho paliva v spaľovacej komore motora v dôsledku opakovaných pokusov o spustenie.	Vyskrutkujte zapaľovaciu sviečku a osušte ju.
Zberný kôš sa neplní.	Je nastavená príliš nízka výška kosenia.	Nastavte správnu výšku kosenia.
	Tráva je mokrá, a preto je príliš ťažká na premiestňovanie prúdom vzduchu.	Odložte kosenie na neskorší čas, keď už bude trávnik vyschnutý.
	Nože sú silne opotrebené.	Vymeňte nože. (Vykonanie tohto postupu zverujte autorizovanej servisnej dielni)
	Tráva koseného trávniku je príliš vysoká.	Kosenie tejto trávy vykonávajte v dvoch prechodoch: <ul style="list-style-type: none"> ■ 1. prechod: max. výška kosenia ■ 2. prechod: požadovaná výška kosenia.
	Tkaninový vak je zanesený – neprepúšťa vzduch.	Vyčistite tkaninový vak.
	Znečistenie vyhadzovacieho kanálu/skrine žacieho ústrojenstva.	Vyčistite vyhadzovací kanál/skriňu žacieho ústrojenstva.
Pohon, brzdy a spojka pojazdu a žací mechanizmus.		Vykonávanie kontrol zverujte iba autorizovanej servisnej dielni!
Spúšťač nefunguje.	Akumulátor spúšťača je vybitý alebo nedostatočne nabitý.	Nabite akumulátor spúšťača.
	Bezpečnostný spínač na sedadle obsluhy nefunguje.	Sadnite si správnym spôsobom na sedadlo obsluhy; chybný spínač.
	Bezpečnostný spínač na brzdovom pedáli nefunguje.	Úplne zošliapnite brzdový pedál.
	Žací mechanizmus je zapnutý.	Vypnite žací mechanizmus.
	Poistka kladného (+) kábla akumulátora spúšťača.	Skontrolujte poistku, v prípade potreby ju vymeňte.
Motor stráca výkon.	Tráva je príliš vysoká alebo príliš mokrá.	Upravte nastavenie výšky kosenia; nastavte potrebnú vôľu pre žací mechanizmus tým, že

Nesprávna funkcia	Príčina	Odstránenie poruchy
		vykonáte spätné posunutie o krátku vzdialenosť.
	Blokovanie vyhadzovacieho kanálu/skrine žacieho ústrojenstva.	Vyčistite vyhadzovací kanál/skriňu žacieho ústrojenstva. Zastavte motor a vyberte kľúč zo zapalovania!
	Znečistený vzduchový filter.	Vyčistite vzduchový filter.
	Karburátor je nesprávne nastavený.	Nechajte skontrolovať nastavenie (v autorizovanej servisnej dielni).
	Nože sú silne opotrebené.	Nechajte vymeniť nože (v autorizovanej servisnej dielni).
	Rýchlosť pojazdu je príliš vysoká.	Znížte rýchlosť pojazdu.
Minirider nadmerne vibruje.	Žací mechanizmus je poškodený.	Nechajte skontrolovať žací mechanizmus (v autorizovanej servisnej dielni).
Hrubé kosenie.	Nože sú opotrebené, tupé.	Vymeňte alebo preostrite nože. Preostrené nože je nutné znovu vyvážiť (v autorizovanej servisnej dielni)!
	Nesprávna výška kosenia.	Nastavte správnu výšku kosenia.
	Príliš nízke otáčky motora.	Nastavte maximálne otáčky motora.
	Rýchlosť pojazdu je príliš vysoká.	Znížte rýchlosť pojazdu.
	Rozdielne tlaky pneumatík kolies.	Nahustite pneumatiky na správny tlak. Zistite správnu hodnotu tlaku, ktorá je uvedená na pneumatike.

13 TECHNICKÉ ÚDAJE

Minirider	
Motor	
Typ	1P75F
Prevádzkový režim	Benzín
Spustenie motora	Elektrické spúšťanie/ručné spúšťanie
Otáčky motora [ot./min]	3000
Výkon motora [kW]	4,5
Zdvihový objem [cm ³]	224
Objem palivovej nádrže [litre]	1,4
Minirider	
Max. rýchlosť pojazdu [km/h] pri 3 000 ot./min (vpred/vzad)	4,5/1,4
Prevodovka	Tecumseh (4/1)
Rýchlosti pri jednotlivých prevodových stupňoch (km/h):	
■ 1. prevodový stupeň, vpred	1,5
■ 2. prevodový stupeň, vpred	2,5
■ 3. prevodový stupeň, vpred	3,5
■ 4. prevodový stupeň, vpred	4,5
■ Prevodový stupeň pre spätný chod	1,4
Hmotnosť [kg]	125
Priemer otáčania pri kosení [cm]	150
Riadenie	Priame
Zberný kôš na trávu	
Objem zberného koša [litre]	130
Vyprázdňovanie zberného koša na trávu	Mechanické (prostredníctvom teleskopической páky)
Ukazovateľ úrovne naplnenia zberného koša na trávu	Áno
Žacie nože	
Počet žacích nožov	1
Šírka záberu pri kosení [cm]	62
Spojka nožovej brzdy	Mechanická remeňová spojka
Výška kosenia [mm]	30 – 90
Nastavenie výšky kosenia	4-stupňové
Motor	
Typ	1P75F
Veľkosť pneumatík, predných [palce]	11×4,0-5
Veľkosť pneumatík, zadných [palce]	13×5,0-6
Tlak v pneumatikách [bar]	1,0 – 1,4
Maximálne hodnoty hluku a vibrácií [1]	
Hladina akustického tlaku zmeraná pri uchu obsluhy podľa ISO 5395-1 LpA [dB(A)]	83,1
Nepresnosť K pri meraní hodnoty LpA [dB(A)]	3
Nameraná hladina akustického výkonu LwA [dB(A)]	94,45

Minirider	
Nepresnosť K pri meraní hodnoty LwA [dB(A)]	1,17
Zaručená hladina akustického výkonu LwA [dB(A)]	98
Hodnota vibrácií ahw [m/s ²] podľa normy DIN EN ISO 5395-1 Vibrácie pôsobiace na celé telo/vibrácie pôsobiace na ruky	1,18/2,31 (ľavá strana)/2,08 (pravá strana)
Presnosť merania K hodnoty vibrácií ahw	1,5

14 ZÁRUKA

Počas zákonnej záručnej lehoty vyriešime reklamáciu akejkoľvek materiálnej alebo výrobnnej chyby stroja podľa vlastného uváženia, teda buď vykonaním opravy, alebo výmenou. Zákonná záručná lehota je určená legislatívou krajiny, v ktorej bol stroj kúpený.

Nami poskytnutá záruka je platná iba vtedy, ak sa:

- dodržiavajú pokyny uvedené v tomto návode na obsluhu,
- so strojom zaobchádza správnym spôsobom,
- používajú originálne náhradné diely.

Záruka stráca platnosť v prípade:

- pokusov o vykonanie neschválených opráv,
- neschválených technických úprav,
- použitia odporujúceho stanovenému spôsobu použitia.

Z rozsahu záruky sú vylúčené:

- poškodenia lakovaných a natrených povrchov, ktoré je možné pričítať bežnému opotrebeniu;
- opotrebitelné diely, ktoré sú na karte so zoznamom náhradných dielov označené rámčekom s údajom xxxxxx (x);
- spaľovacie motory (na ktoré sa vzťahujú ustanovenia záruk poskytnutých príslušnými výrobcami motorov).

Záručná lehota začína plynúť dátumom kúpy prvým koncovým používateľom. Rozhodujúci je dátum, ktorý je uvedený na kúpnom doklade. V prípade uplatnenia záručnej reklamácie predložte toto vyhlásenie o poskytnutej záruke a originál kúpneho dokladu svojmu predajcovi alebo najbližšiemu autorizovanému zákazníkemu servisnému stredisku.

Toto vyhlásenie nemá vplyv na zákonné nároky kupujúceho, ktoré vyplývajú zo zodpovednosti predajcu za chyby výrobku.

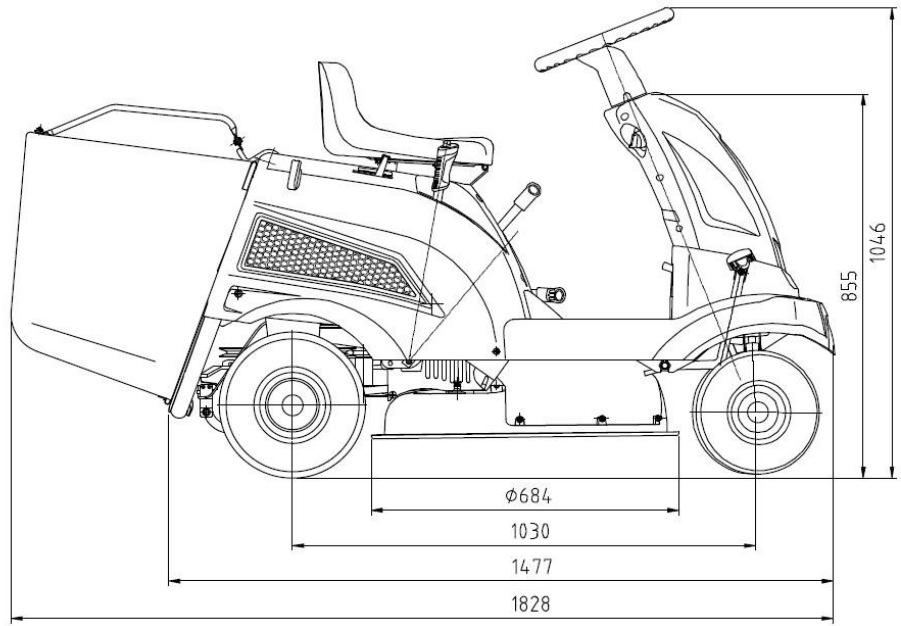
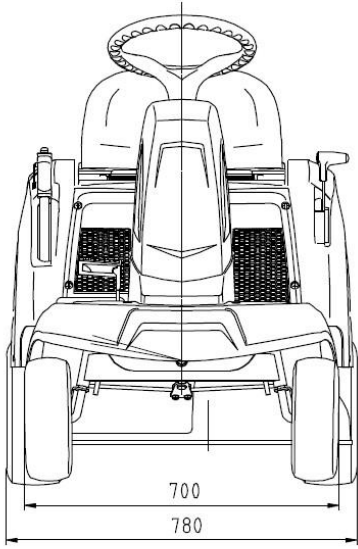

RMR 62 TRD sorozat



AZ EREDETI HASZNÁLATI ÚTMUTATÓ FORDÍTÁSA

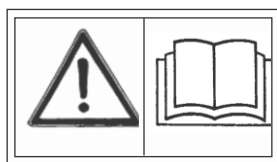
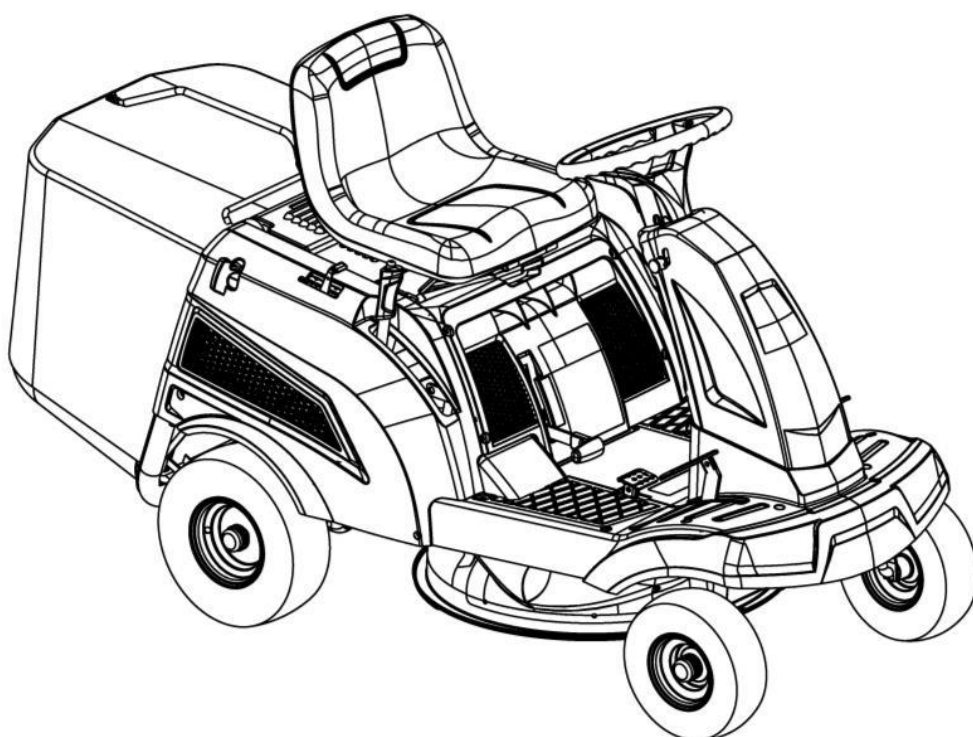

FIGYELEM!

A gép használata előtt figyelmesen olvassa el ezt az útmutatót

GARLAND distributor, s.r.o., Šturmova 1307, Jičín, Cseh Köztársaság

AZ EREDETI HASZNÁLATI ÚTMUTATÓ FORDÍTÁSA

Tartalom

1	A HASZNÁLATI ÚTMUTATÓRÓL	8	7.2	Tartozékok használata	16
1.1	Szimbólumok a címlapon	8	7.3	A Minirider tolása (03, 19).....	17
1.2	Jelmagyarázat és jelzőszavak.....	8	7.4	A motor indítása és leállítása	17
2	TERMÉKLEÍRÁS.....	8	7.5	Vezetés a Miniriderrel	18
2.1	Rendeltetésszerű használat.....	8	7.5.1	Kézi sebességváltóval felszerelt gép indítása és leállítása.....	18
2.2	Lehetséges visszaélés.....	9	7.5.2	Hidrosztatikus sebességváltóval felszerelt gép indítása és leállítása lábvezérléssel	18
2.3	Biztonsági és biztonsági eszközök	9	7.5.3	Előkészítés 10 °C alatti hőmérsékleten történő vezetésre	18
2.4	Szimbólumok a gépen.....	9	7.5.4	Haladás és fűnyírás lejtőn	18
2.5	Termék áttekintése (01, 02)	9	7.6	Fűnyírás a Miniriderrel	19
3	BIZTONSÁGI UTASÍTÁSOK.....	10	7.6.1	A nyíró mechanizmus bekapcsolása	19
4	A MINIRIDER KICSOMAGOLÁSA ÉS ÖSSZEÁLLÍTÁSA.....	10	7.6.2	Nyírás hátramenetben.....	19
5	KEZELŐELEMELK	11	7.6.3	A nyíró mechanizmus kikapcsolása.....	20
5.1	A motor-fordulatszám vezérlése (03).....	11	7.6.4	A fűgyűjtő kosár kiürítése (22, 23).....	21
5.2	Gyújtászár (04)	11	7.6.5	A fűnyírás gyakorisága	21
5.3	Fék/kuplung pedál (05), fékpedál (06).....	11	7.6.6	Magas fű nyírása	21
5.4	A sebességváltó működése [haladási sebesség]	11	7.6.7	A vágókés karbantartása.....	21
5.4.1	Kézi sebességváltó működése (03, 05, 07)	11	8	A MINIRIDER TISZTÍTÁSA	21
5.4.2	A hidrosztatikus erőátvitel működtetése lábvezérléssel (03, 08).....	12	8.1	A fűgyűjtő kosár tisztítása	22
5.5	A nyíró mechanizmus vezérlése (09, 10).....	12	8.2	A vágóház, a motor és a sebességváltó tisztítása.....	22
6	A MŰKÖDÉS MEGKEZDÉSE.....	13	8.3	A kidobó csatorna tisztítása	22
6.1	A nyíró mechanizmus ellenőrzése.....	13	8.4	A fűnyíró rendszer tisztítása	22
6.2	Olajfeltöltés (11, 12).....	13	9	KARBANTARTÁS	23
6.3	Üzemanyag betöltése (11, 13)	13	9.1	Karbantartásterv.....	23
6.4	Abronsnyomás ellenőrzése (14)	14	9.2	Kenési terv.....	24
6.5	A fűgyűjtő kosár felakasztása és leválasztása (15).....	14	9.3	Légszűrő tisztítása (11, 25)	24
6.6	Biztonsági berendezések ellenőrzése.....	14	9.4	A gyújtógyertya ellenőrzése (26, 27, 28)	25
6.6.1	A fékérintkező kapcsoló (03, 04) ellenőrzése ..	15	9.5	A kábel beállítása a nyíró mechanizmus vezérléséhez (29).....	26
6.6.2	A nyíró mechanizmus érintkező kapcsolójának ellenőrzése	15	9.6	A nyíró mechanizmus (30) beállítása.....	26
6.6.3	Az ülés érintkező kapcsolójának (16) ellenőrzése.....	15	9.7	Indító akkumulátor	26
6.6.4	A fűgyűjtő kosár érintkező kapcsolójának (17, 18) ellenőrzése	15	10	SZÁLLÍTÁS	27
6.6.5	A nyíró mechanizmus burkolatainak és a szíjainak szemrevételezéses ellenőrzése	16	11	TÁROLÁS	27
7	A MINIRIDER MŰKÖDTETÉSE	16	12	SEGÍTSÉG HIBÁS MŰKÖDÉS ESETÉN	28
7.1	Alapvető előkészületi intézkedések	16	13	MŰSZAKI ADATOK	31
			14	JÓTÁLLÁS	32

01

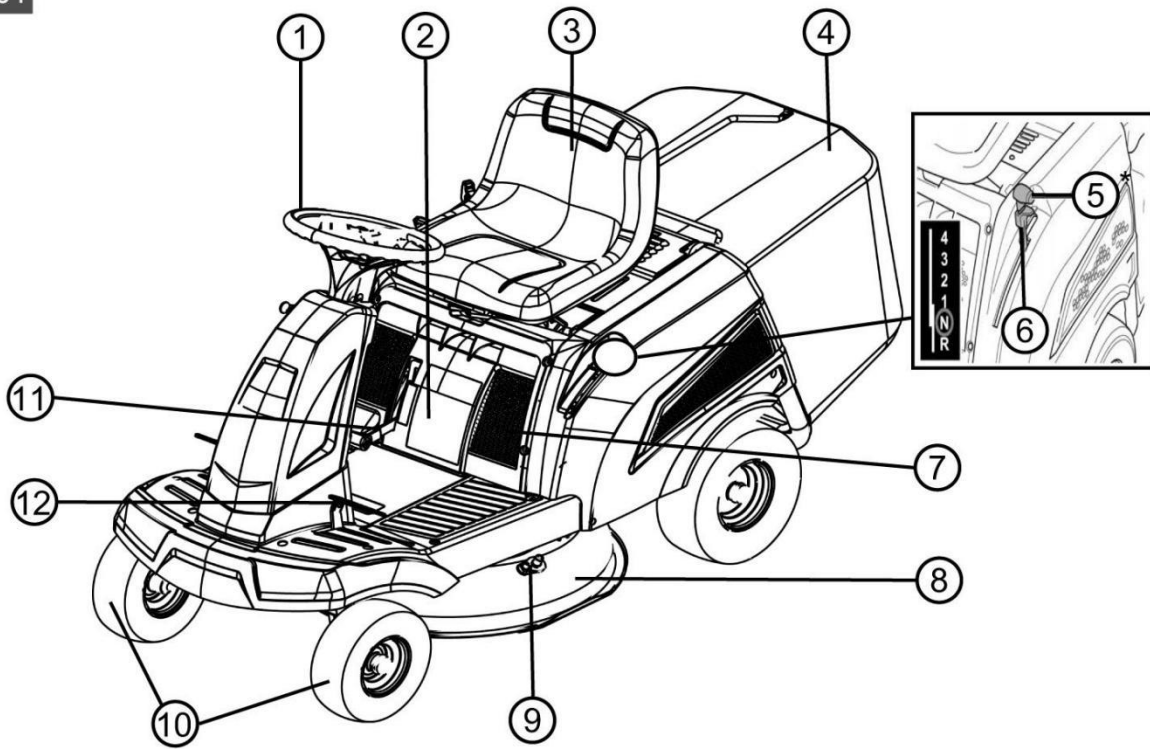

02

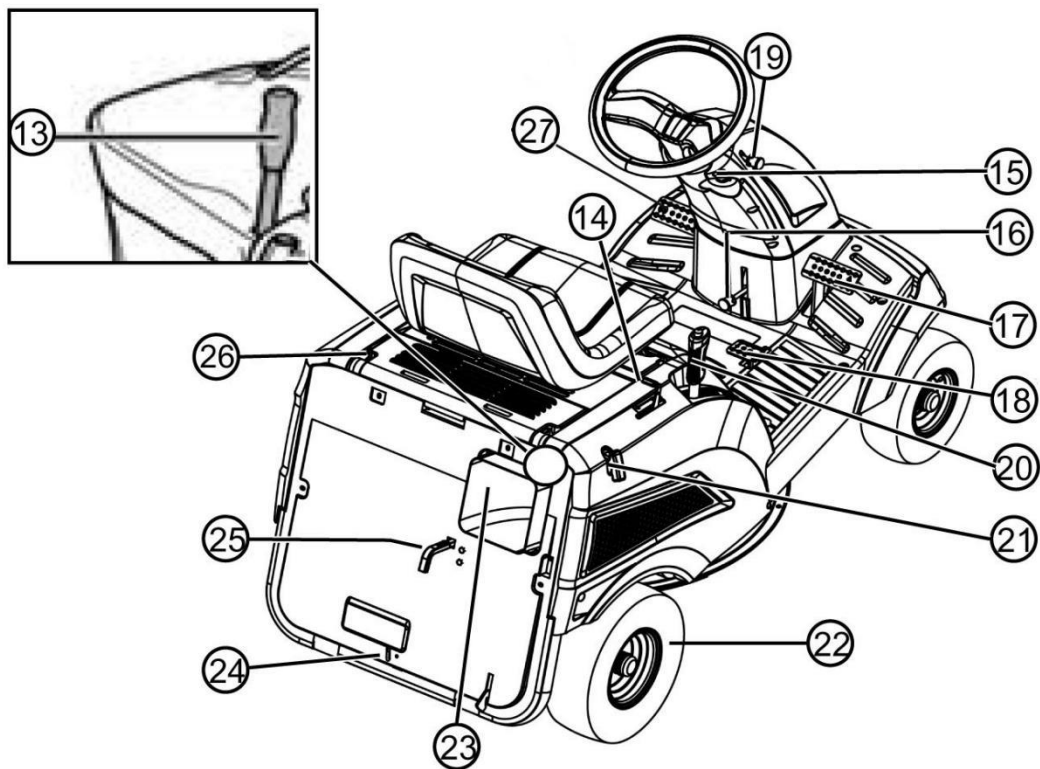

03

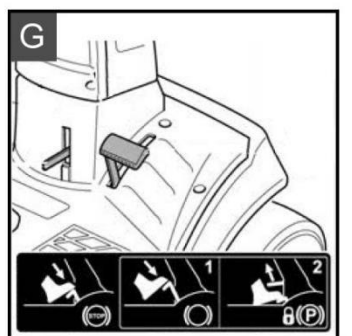
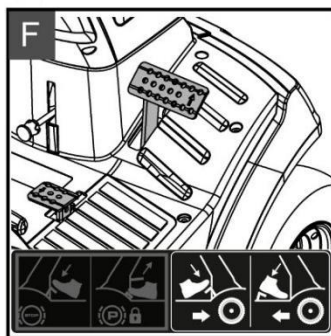
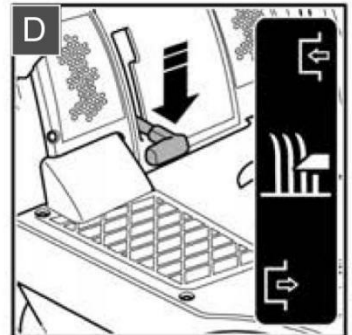
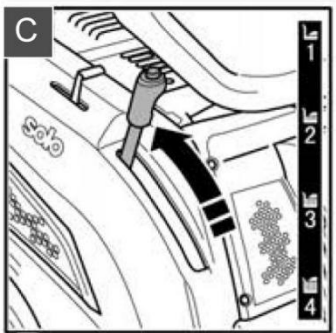
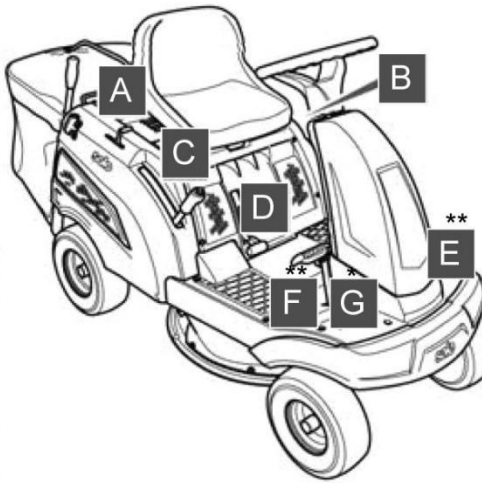
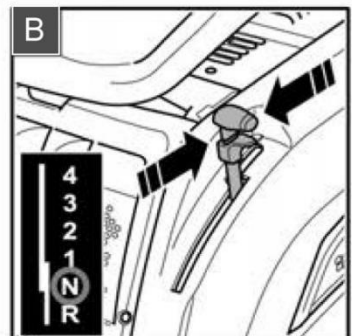
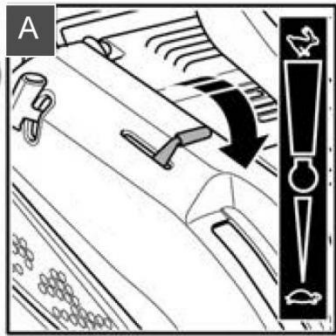

04

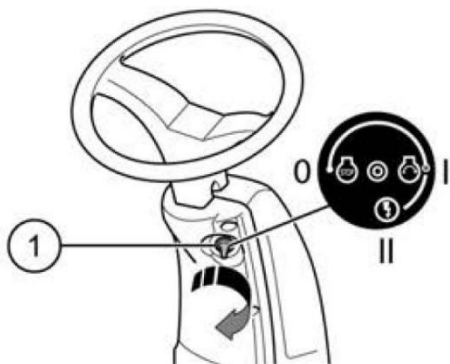

05

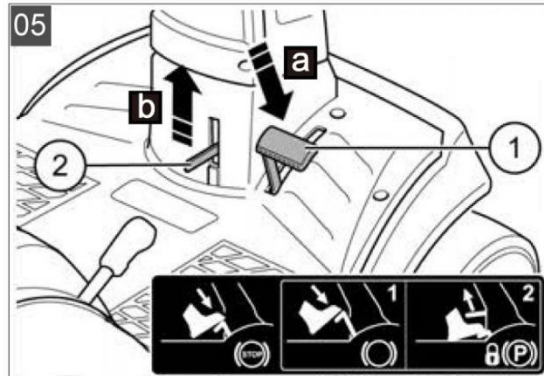

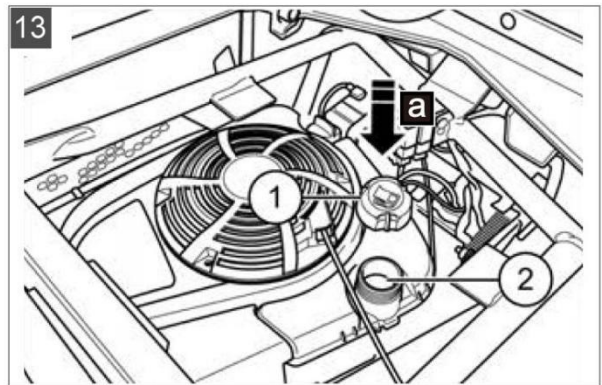
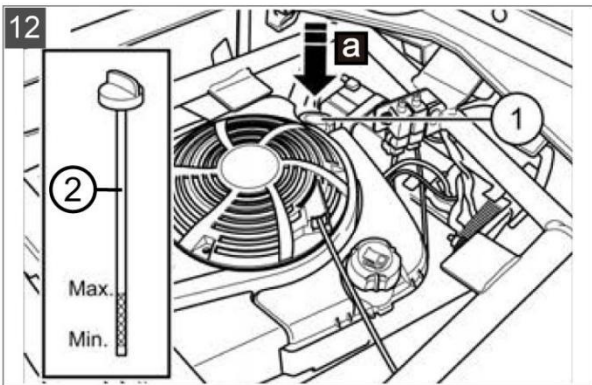
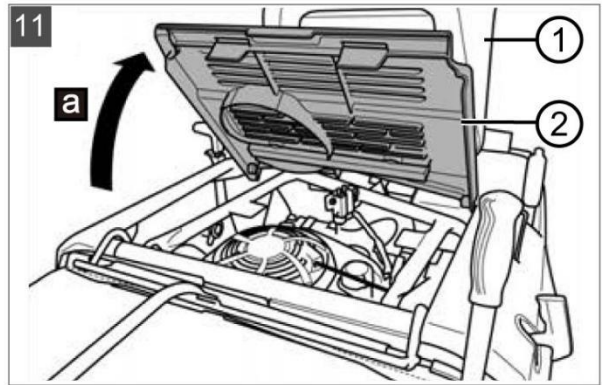
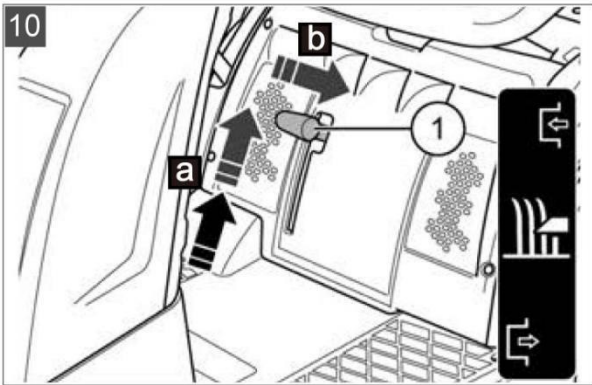
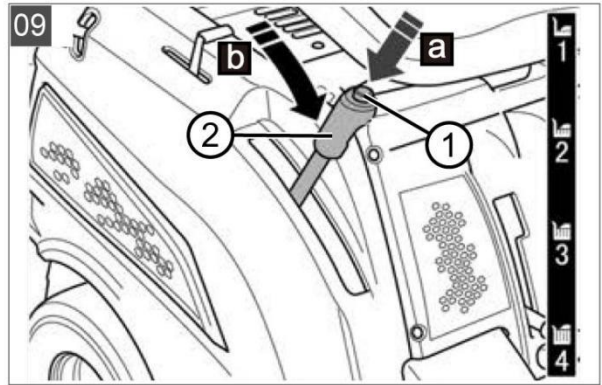
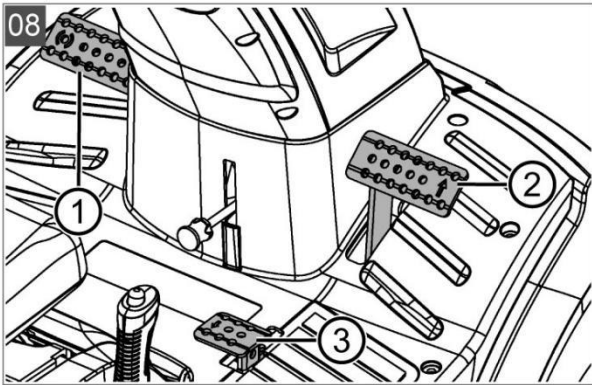
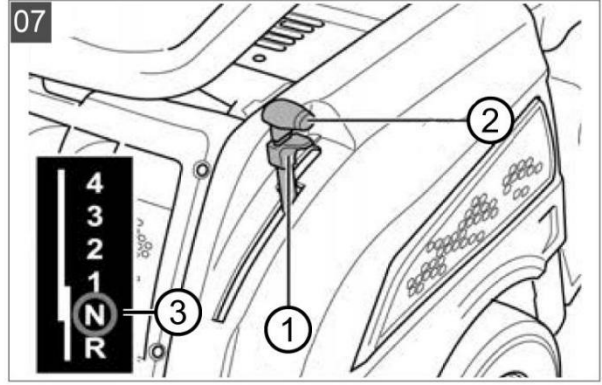
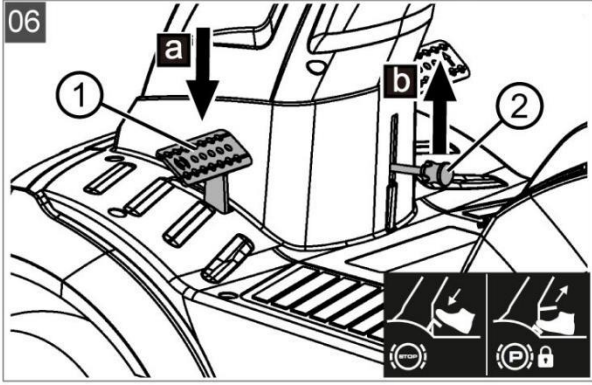

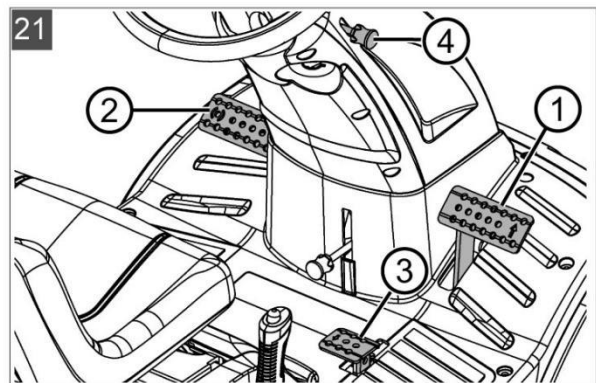
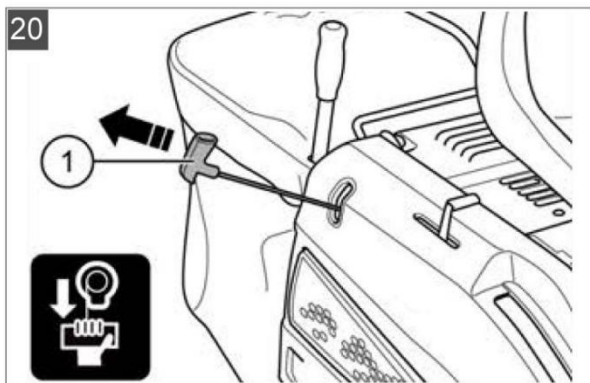
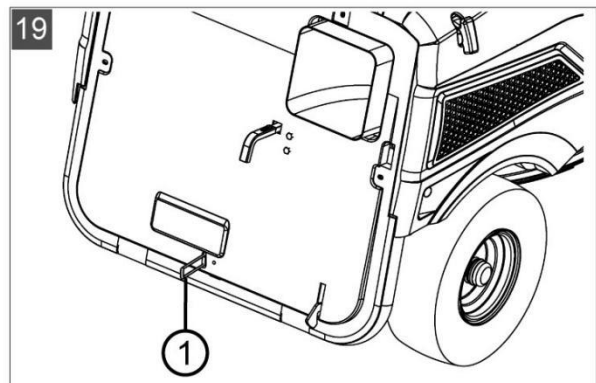
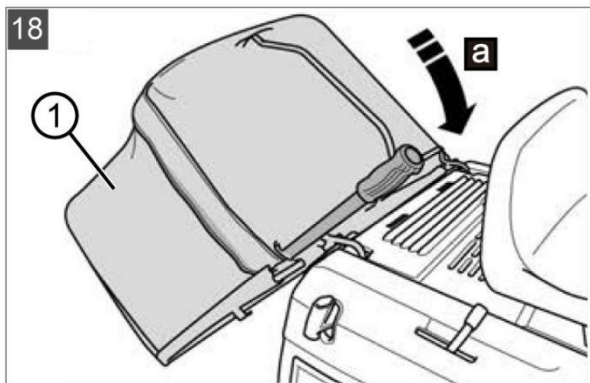
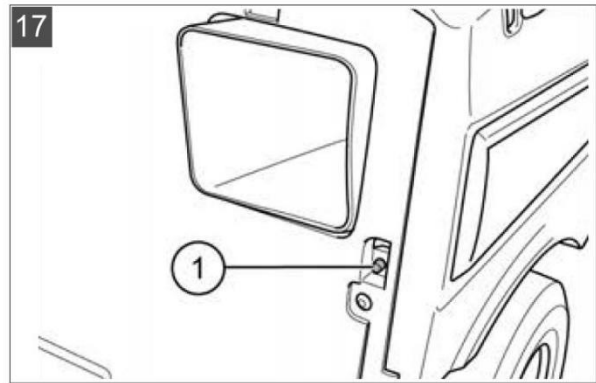
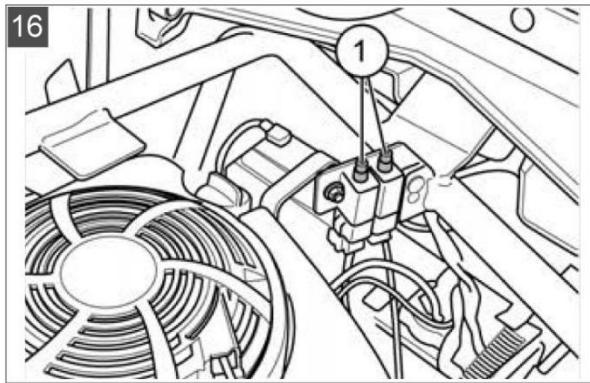
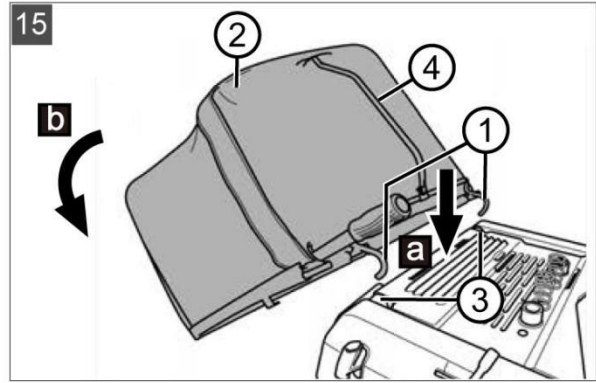
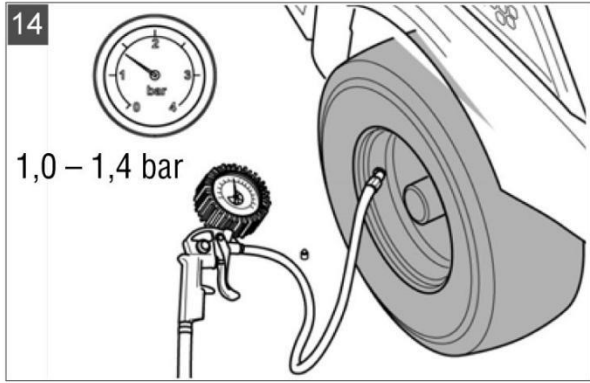

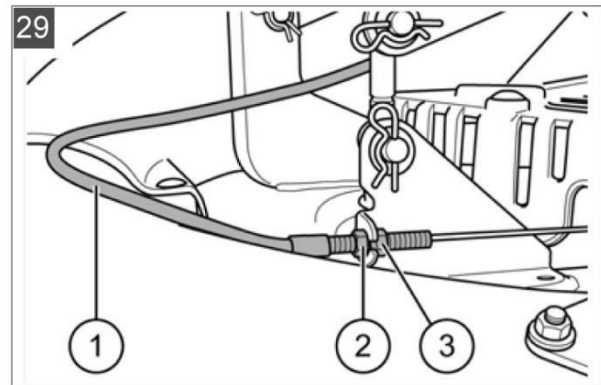
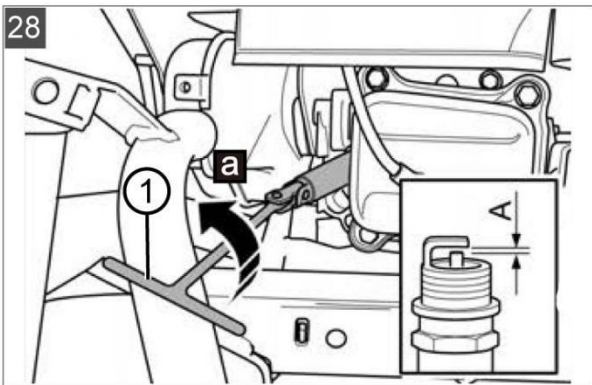
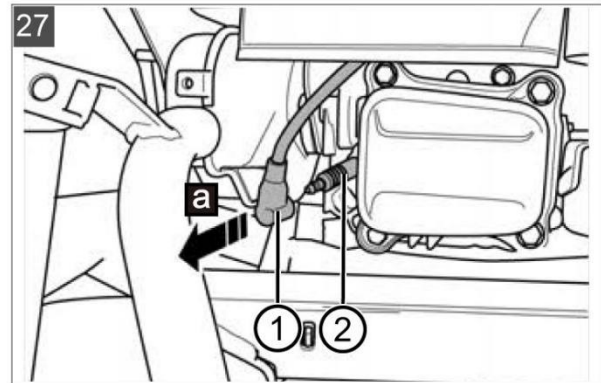
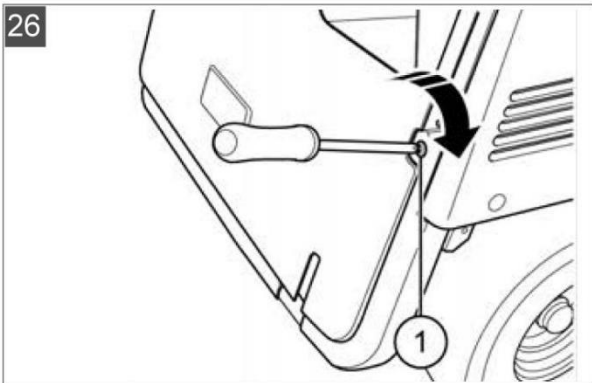
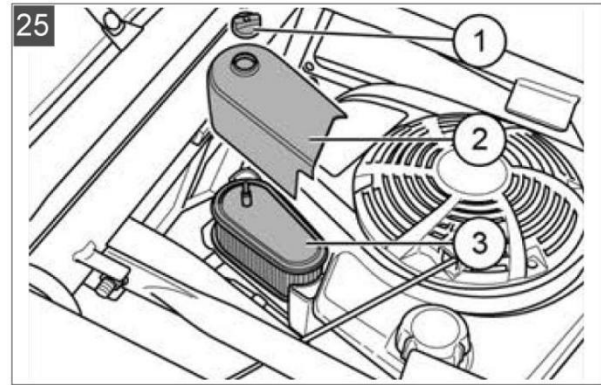
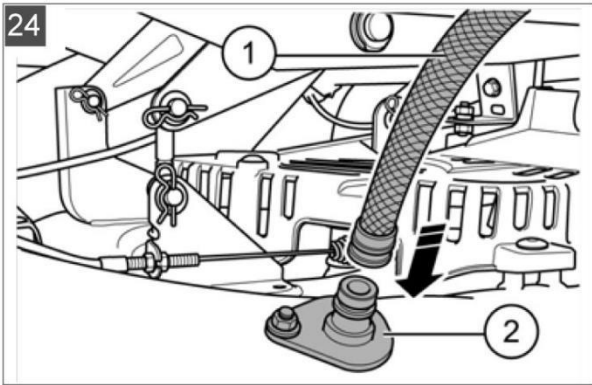
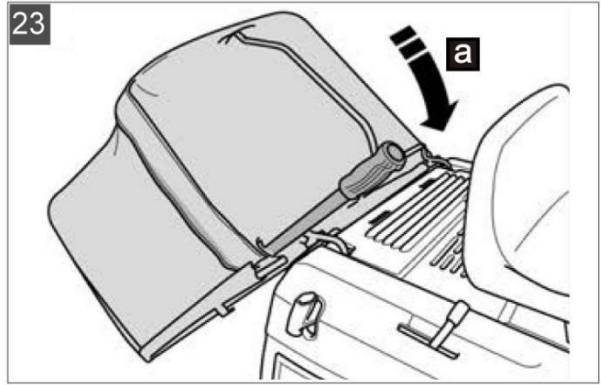
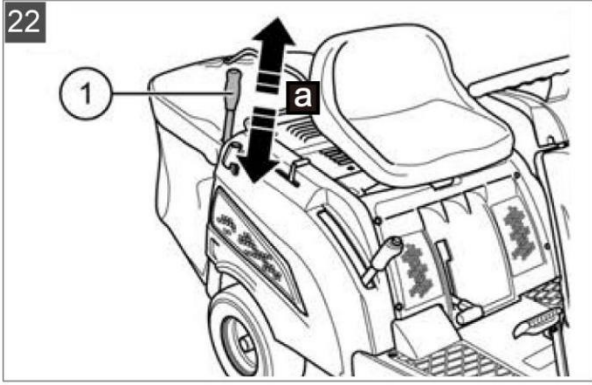

30

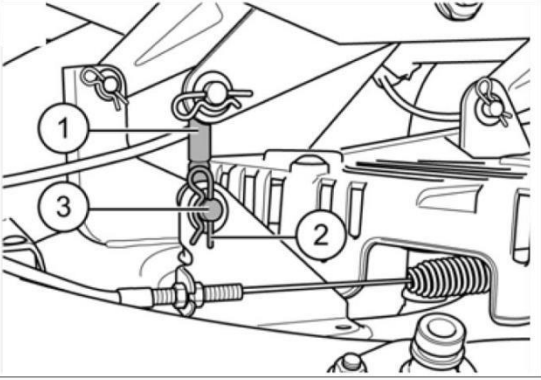

1 A HASZNÁLATI ÚTMUTATÓRÓL

- Tartsa meg ezt a használati útmutatót, hogy bármikor tájékozódhasson, amikor információra van szüksége a géppel kapcsolatban.
- A gépet csak ezzel a kezelési útmutatóval együtt adja át másoknak.
- A jelen használati útmutatóban található biztonsági és figyelmeztető információknak megfelelően járjon el.
- A Miniriderek különböző felszereltségi szintekkel kaphatók. Felhívjuk figyelmét, hogy az illusztrációk kissé eltérhetnek a gép tényleges kialakításától. Ha nehezen érthetőnek találja a mellékelt leírásokat, forduljon egy szakszervizhez vagy közvetlenül a gyártóhoz.
- A gép összeszerelésekor kövesse a vonatkozó utasításokat.

1.1 Szimbólumok a címlapon



A gép használatának megkezdése előtt mindenképp figyelmesen olvassa el a használati utasítást. Ez a biztonságos munkavégzés és a gép problémamentes kezelésének előfeltétele.



Használati útmutató

1.2 Jelmagyarázat és jelzőszavak



VESZÉLY!

Közvetlenül veszélyes helyzetet jelez, amely, ha nem kerülik el, halálhoz vagy súlyos sérüléshez vezethet.



FIGYELEM!

Potenciálisan veszélyes helyzetet jelez, amely, ha nem kerülik el, halált vagy súlyos sérülést okozhat.



FIGYELEM!

Potenciálisan veszélyes helyzetet jelez, amely, ha nem kerülik el, könnyű vagy közepes sérülést okozhat.



FONTOS!

Olyan helyzetet jelöl, amely anyagi kárt okozhat, ha annak bekövetkezését nem akadályozzák meg.



MEGJEGYZÉS

Különleges utasítások a könnyebb érthetőség és kezelés érdekében.

2 TERMÉKLEÍRÁS

2.1 Rendeltetésszerű használat

A Minirider fűnyírásra szolgál magánkertekben és legfeljebb 8°-os (15%-os) lejtésű telkeken. További felhasználás, mint például a gép használata talajtakarásra, csak akkor megengedett, ha a gép a megfelelő eredeti tartozékokkal van felszerelve, és működése során betartják a maximális terhelési értékeket. Ez a gép kizárólag magánhasználatra készült. Minden más használat (beleértve a jogosulatlan átalakításokat vagy kiegészítéseket is) visszaélésnek minősül, és érvényteleníti a nyújtott garanciát és a kiállított megfelelőségi nyilatkozatot (CE-jelölés); ilyen esetben a gyártó elhárít minden felelősséget a felhasználónak vagy harmadik feleknek okozott károkért és/vagy kiesésért.

2.2 Lehetséges visszaélés

A Minirider nem használható közparkokban, sportpályákon, illetve mezőgazdasági vagy erdészeti tevékenységekre.



FIGYELEM!

Veszély a Minirider túlterhelése miatt!

Győződjön meg arról, hogy a terep megengedett emelkedési/lejtési értékeit ne lépje túl. Ezen értékek túllépése a Minirider fékezési képességének elvesztéséhez és veszélyes helyzetekhez vezethet!



MEGJEGYZÉS

Ne feledje, hogy a Minirider nem engedélyezett közúton való használatra, így közúton tilos vele közlekedni!

2.3 Biztonsági és biztonsági eszközök



FIGYELEM!

A védőberendezések eltávolítása vagy módosítása veszélyes állapotot eredményez!

A gép használata eltávolított vagy megváltoztatott védőberendezésekkel tilos. A meghibásodott védőberendezéseket azonnal meg kell javítani vagy ki kell cserélni!

A védőeszközök közé tartozik különösen:

- Fékérintkező kapcsoló
- A nyíró mechanizmus érintkező kapcsolója
- A fűgyűjtő kosár érintkező kapcsolója
- Ülésérintkező kapcsoló
- Nyíró mechanizmus burkolatok
- Szíjburkolatok

2.4 Szimbólumok a gépen

	Első üzemeltetés előtt figyelmesen olvassa el a használati utasítást.
	Nyírás közben tartson biztonságos távolságban más embereket, különösen gyerekeket és állatokat a munkaterülettől.
	A karbantartási és javítási munkák megkezdése előtt vegye ki a kulcsot a gyűjtésből!
	Fontos – veszély! Kezét és lábát tartsa biztonságos távolságban a vágókés rendszertől.

	Ne használja a gépet 8°-nál (15%) nagyobb dőlésszögű lejtőn!
	Veszély: Ne lépjen erre a felületre!
	Égési sérülés veszélye forró felületek miatt!

2.5 Termék áttekintése (01, 02)

- 1 Kormánykerék
- 2 Matrica biztonsági adatokkal
- 3 Kezelői ülés
- 4 Fűgyűjtő kosár
- 5 Választókar*
- 7 Motorháztető
- 8 Nyíró mechanizmus
- 9 Tisztító szerelvény
- 10 Elülső kerekek, irányíthatók
- 11 Nyíró mechanizmus kar

- | | | | |
|----|---|----|---------------------------------|
| 6 | Kioldó kar a hátramenet kiválasztásához | 12 | Fékpedál |
| 13 | A fűgyűjtő kosár vezérlő karja | 21 | Kötél kioldó fogantyú |
| 14 | Fojtókar szívatóval | 22 | Hátsó kerekek, hajtott |
| 15 | Gyűjtászár | 23 | Kidobó csatorna |
| 16 | Fék/tengelykapcsoló pedál reteszelő kar | 24 | Kar a meghajtás leválasztásához |
| 17 | Előremeneti pedál | 25 | Töltési szint érzékelő |
| 18 | Hátrameneti pedál | 26 | A motor burkolata |
| 19 | Aktiváló gomb hátramenetben történő nyíráshoz | 27 | Fék/kuplung pedál |
| 20 | Vágási magasság beállító kar | | |

3 BIZTONSÁGI UTASÍTÁSOK

- Gyermekek vagy más személyek, akik nem ismerik a használati útmutatót, nem használhatják a készüléket.
- Gondoskodjon a helyi előírások betartásáról, amelyek meghatározzák a berendezés üzemeltetésére jogosult személyek alsó korhatárát.
- Ne engedje, hogy gyerekek és serdülők játsszanak a géppel.
- A fűnyírást csak nappali fény vagy elegendő mesterséges megvilágítás mellett végezze.
- Ügyeljen arra, hogy mások ne tartózkodjanak a veszélyes területen.
- A felhasználó felelős a más személyeknek okozott balesetekért és az ezen személyek tulajdonában keletkezett károkért.
- Csak eredeti pótalkatrészeket és eredeti tartozékokat használjon.
- A gép javítását csak a gyártó vagy valamelyik hivatalos szervizközpontja végezheti.
- Használjon fülvédőt.
- A Minirider nem engedélyezett közutakon való használatra, ezért közutakra nem hajthat fel.
- Ne nyírjon fűvet zivatar idején. A gép nincs védve villámcsapás ellen.
- A gépen ne szállítson személyeket.
- Ne nyírjon fűvet 8°-nál (15%) nagyobb dőlésszögű lejtőn.
- Soha ne hajtson át keresztül a lejtőn.
- Ne használja a Miniridert és/vagy a hozzá csatlakoztatott tartozékokat, ha fáradt vagy beteg, vagy ha alkoholt, reakcióképességét rontó gyógyszert vagy kábítószerrel fogyasztott.
- Kövesse az Ön területén engedélyezett üzemeltetési időt.
- A Minirider saját súlya miatt súlyos sérüléseket okozhat. Legyen fokozottan óvatos, amikor a Miniridert szállítójárműből vagy utánfutóból rakja ki és rakja le.
- Ennek a Miniridernek a vontatása nem megengedett. Közúton történő szállításához használjon megfelelő járművet.
- Ne indítsa be a Minirider motorját elégtelenül szellőztetett munkaterületen (például garázsban). A kipufogógázok mérgező szén-monoxidot és egyéb káros anyagokat tartalmaznak.
- Ne változtassa meg vagy más módon módosítsa a motorfordulatszám-szabályozó készülék rögzített beállításait.

4 A MINIRIDER KICSOMAGOLÁSA ÉS ÖSSZEÁLLÍTÁSA

A Minirider kicsomagolásakor és összeállításakor a mellékelt összeszerelési útmutató szerint járjon el.



FIGYELEM!

A teljes összeszerelés elmulasztása veszélyes állapotot eredményezhet!

- Ne helyezze üzembe a Miniridert, mielőtt teljesen össze nem szerelte!
- Végezze el az összeszerelési útmutatóban leírt összes tevékenységet. Ha nem biztos valamiben, a gép üzembe helyezése előtt kérjen meg egy szakszerelet, hogy erősítse meg, hogy az összeszerelés helyesen megtörtént!
- Ellenőrizze, hogy minden biztonsági és védőberendezés a helyén van és megfelelően működik-e!

5 KEZELŐELEMELK

A Minirider kezelőszerveit a kézikönyv következő részei ismertetik.

5.1 A motor-fordulatszám vezérlése (03)



MEGJEGYZÉS

Ne feledje, hogy a vezérlő beállításainak vezetés közbeni megváltoztatása befolyásolja a gép sebességét!

Integrált fojtószelep-szabályozóval felszerelt gép esetén:

A vezérlő (03/A) beállítása növeli vagy csökkenti a motor fordulatszámát; a legfelső helyzetbe helyezése aktiválja a szívást.



Használja ezt a pozíciót a motor indításához.

Fűnyírás: Ha ezt a pozíciót választja, a motor maximális fordulatszámon működik.



Üresjárat: Ha ezt a pozíciót választja, a motor a legalacsonyabb fordulatszámon jár.

5.2 Gyújtászár (04)

5.2 Gyújtászár (04)

0 A motor ki van kapcsolva. A kulcsot ki lehet húzni a gyújtásból.

I Működési helyzet, amikor a motor jár.

II Motor indítási helyzete. Amint a motor beindul, engedje el a kulcsot. Ezután rugóerő hatására visszatér az **I**-es működési helyzetbe.

5.3 Fék/kuplung pedál (05), fékpedál (06)

Fékek

- Kézi sebességváltóval felszerelt gép esetén: Ha teljesen (05/a) lenyomja a fék/kuplung pedált (05/1), a hajtás kikapcsol, és a sebességváltó fékje aktiválódik.
- Lábvezérléssel ellátott hidrosztatikus sebességváltóval felszerelt géphez: Ha teljesen (06/a) lenyomja a fékpedált (06/1), a sebességváltó fékje aktiválódik.

A Minirider fékez.

Rögzítőfék

- Kézi sebességváltóval felszerelt gép esetén: A fék rögzítése úgy történik, hogy a rögzítőkart (05/2) felfelé húzza (05/b), miközben a fék/kuplung pedál (05/1) le van nyomva.
- Lábvezérléssel ellátott hidrosztatikus sebességváltóval felszerelt géphez: A rögzítőkart (06/2) felfelé húzva (06/b)

A pedál ismételt lenyomása kioldja a féket.



MEGJEGYZÉS

A fék/kuplung pedált teljesen le kell nyomni a motor indításához.

5.4 A sebességváltó működése [haladási sebesség]

5.4.1 Kézi sebességváltó működése (03, 05, 07)

A Miniriderre felszerelhető kézi sebességváltó négy előremeneti és egy hátrameneti fokozattal rendelkezik.

A fokozatok a kívánt menetsebességnek megfelelően a vezetőüléstől balra található választókar (03/B, 07/2) segítségével választhatók.

A motor beindítása

A motor beindítása előtt a fokozatválasztó karnak N (07/3), azaz üres állásban kell lennie.



MEGJEGYZÉS

A nyíró mechanizmust a motor beindítása előtt ki kell kapcsolni.

Sebességi fokozat kiválasztása

1. Járó motor mellett nyomja le a fék/kuplung pedált (05/1) a teljes mozgási tartományában.
2. Húzza teljesen felfelé a reteszelő gombot (07/1) a fokozatválasztó karon (07/2).
3. Válassza ki a kívánt haladási iránynak és sebességnek megfelelő sebességi fokozatot.
4. Elindulásakor lassan engedje fel a fék/kuplung pedált (05/1).



MEGJEGYZÉS

Az aktuálisnál alacsonyabb sebességfokozat kiválasztásához először fékezzen, hogy a Minirider sebességét a kívánt fokozatnak megfelelő szintre csökkentse.

5.4.2 A hidrosztatikus erőátvitel működtetése lábvezérléssel (03, 08)

A lábbal működtetett hidrosztatikus sebességváltóval felszerelt Miniriderek két külön jobb oldali pedállal is fel vannak szerelve az előre- és hátramenet vezérléséhez.

Haladási irány	Leírás
Előremenet	Az előremeneti irányt az első pedál (08/2) lenyomásával lehet kiválasztani.
Hátramenet	A hátrameneti irányt a hátsó pedál (08/3) lenyomásával lehet kiválasztani. Megjegyzés: Amíg a nyíró mechanizmus be van kapcsolva, a sebesség korlátozott. Nyírás hátramenetben (lásd a 7.6.2 „Fűnyírás hátramenetben” fejezetet, 43. oldal)

Indulás

Feltételezés: A motor jár.

1. Oldja ki a rögzítőféket (03/E, 08/1).
2. Válassza ki a haladási irányt (03/F).

Sebesség növelése

Minél jobban lenyomja a pedált, annál gyorsabban halad a gép a kiválasztott irányba.

5.5 A nyíró mechanizmus vezérlése (09, 10)

A vágási magasság beállítása

A Minirider nyíró mechanizmusa a kezelőülés mellett jobb oldalon található beállító kar (09/2) segítségével különböző magasságokba állítható.

1. Nyomja meg a kioldó gombot (09/1) a beállító karon (09/2) (09/a).
2. Mozgassa a beállító kart a kívánt irányba (09/b):
 - Mozgassa lefelé a kart: csökkenti a vágási magasságot
 - Mozgassa felfelé a kart: növeli a vágási magasságot

A nyíró mechanizmus bekapcsolása

1. A beállító karral (09/2) állítsa be az elérhető legmagasabb nyírási magasságot.

Megjegyzés: Leengedéskor a nyíró mechanizmusnak mindig a felső szélső helyzetben kell lennie, ami megfelel a maximális nyírási magasságnak.

- Húzza meg a kart (10/1) a vágószerkezet felfelé mozgatásához (10/a), majd kapcsolja be (10/b), miután elérte ezt a pozíciót. A nyíró mechanizmus működésben van.
- A beállító karral (09/2) állítsa be a kívánt nyírási magasságot.

6 A MŰKÖDÉS MEGKEZDÉSE

FIGYELEM!

A teljes összeszerelés elmulasztása veszélyes állapotot eredményezhet!



Ne helyezze üzembe a Miniridert, mielőtt teljesen össze nem szerelte!

Végezze el az összeszerelési útmutatóban leírt összes tevékenységet. Ha nem biztos valamiben, a gép üzembe helyezése előtt kérjen meg egy szakszerelőt, hogy erősítse meg, hogy az összeszerelés helyesen megtörtént!

Ellenőrizze, hogy minden biztonsági és védőberendezés a helyén van és megfelelően működik-e.

6.1 A nyíró mechanizmus ellenőrzése

A használat megkezdése előtt mindig ellenőrizze szemrevételezéssel a vágókést, a rögzítőcsapot és a teljes vágóegységet, hogy nem kopott-e vagy sérült-e. A kopott vagy sérült késeket új késekre kell cserélni, hogy elkerülje az egyensúlyhiány lehetőségét.

6.2 Olajfeltöltés (11, 12)



MEGJEGYZÉS

Kövesse a Minirider motor első olajjal való feltöltésére vonatkozó utasításokat is, amelyek az összeszerelési útmutatóban találhatók.



MEGJEGYZÉS

Kérjük, olvassa el a motor különálló szervizkönyvét a további információkért.

Ne felejtse el rendszeres időközönként ellenőrizni az olajsintet, és szükség esetén töltsön be olajat.

Az olaj öntésekor használjon megfelelő tölcserőt vagy betöltőcsövet, hogy megakadályozza az olaj kiömlését a motorra, a burkolatra vagy a gép alatti talajra.

- Hajtsa előre az ülést (11/1), és nyissa ki a motortér (11/a) fedelét (11/2).
- Csavarja le az olajbetöltő sapkát (12/1).
- Addig töltsön be olajat (12/a), amíg a szintje láthatóvá nem válik az olajmérő pálca MIN és MAX jelzései között. Ne töltsen túl a motort!
- Csavarozza vissza az olajbetöltő fedelét (12/1).
- Zárja le a motortér fedelét (11/2), és hajtsa hátra az ülést (11/1).

6.3 Üzemanyag betöltése (11, 13)



FIGYELEM!

Veszély az üzemanyag kezelése során!

Az üzemanyag erősen gyúlékony. A tartályt mindig szabadban töltsen fel üzemanyaggal! Ne dohányozzon! Sose töltsön üzemanyagot, ha a motor jár vagy forró!



MEGJEGYZÉS

Kérjük, olvassa el a motor különálló szervizkönyvét a további információkért.

Tankolásakor használjon megfelelő tölcserőt vagy betöltőcsövet, hogy megakadályozza az üzemanyag kiömlését a motorra, a burkolatra vagy a gép alatti talajra.

Biztonsági okokból ki kell cserélni az üzemanyagtartály és más üzemanyagtároló edények fedelét, ha észreveszi, hogy megsérültek.

Ne indítsa be a motort, ha túlfolyik az üzemanyag.

A Miniridert el kell vinni az üzemanyaggal szennyezett területről, és a kiömlött üzemanyagot össze kell gyűjteni, és egy ruhával le kell törölni a talajról, a motorról és a vágóegység házáról.

Ne próbálja beindítani a Minirider motorját, amíg az összes üzemanyag el nem párolog.

Az üzemanyagot csak erre a célra kialakított tartályban tárolja.

Ólommentes benzint használjon min. 91-es oktánszámmal.

Üzemanyag betöltése a tartályba

1. Állítsa le a motort és vegye ki a kulcsot a gyújtásból.
2. Várja meg, amíg a motor kellően lehűl (robbanásveszély, ha az üzemanyag meggyullad!).
3. Hajtsa előre az ülést (11/1), és nyissa ki a motortér (11/a) fedelét (11/2).
4. Nyissa ki az üzemanyagtartály sapkáját (13/1), és töltsön üzemanyagot a tartályba (13/2) (13/a).

Megjegyzés: Kerülje az üzemanyagtartály túltöltését!

5. Zárja le a tanksapkát (13/1).
6. Zárja le a motortér fedelét (11/2), és hajtsa hátra az ülést (11/1).

6.4. Abroncsnyomás ellenőrzése (14)

A megfelelő gumiabroncsnyomás fontos előfeltétele a vágóegység ház megfelelő beállításának, és ezáltal az egyenletesen nyírt gyepp fenntartásának. Rendszeres időközönként ellenőrizze a gumiabroncsok nyomását.

1. Parkolja le a Miniridert szilárd és vízszintes talajon, és vegye ki a kulcsot a gyújtásból.
2. Várjon körülbelül 1 órát az előző művelet után, hogy a gumiabroncsok lehűljenek. A gumiabroncsok nyomását csak hideg abroncsok esetén lehet pontosan mérni.
3. Csavarja le a szelep védősapkáját, és nyomja meg az abroncsnyomás mérőt a nyitott szelepre.
4. Olvassa le az abroncsnyomást, és hasonlítsa össze a gumiabroncson feltüntetett értékekkel: 1,0-1,4 bar.
5. Ha a gumiabroncs nyomása túl alacsony: Fújja fel az abroncsot a kereskedelemben kapható lábpumpával.



MEGJEGYZÉS

1 PSI = 0,07 bar.

6.5 A fűgyűjtő kosár felakasztása és leválasztása (15)

A fűgyűjtő kosár felakasztása

1. Helyezze be a fűgyűjtő kosár (15/2) kampóit (15/1) a Minirider (15/a) tartóiba (15/3). Az eljárás végrehajtása közben fogja meg a fűgyűjtő kosarat a fogantyúnál (15/4), és tartsa a Miniridertől távolabbi oldalán.

Megjegyzés: A fűgyűjtő kosarat szimmetrikusan kell felakasztani.

2. Hajtsa le a fűgyűjtőt (15/b) úgy, hogy az a Minirider hátulján feküdjön.
3. Ellenőrizze, hogy a fűgyűjtő kosár megfelelően van-e behelyezve.

A gyűjtőkosár leválasztása

A gyűjtőkosár leválasztása fordított sorrendben történik.

6.6 Biztonsági berendezések ellenőrzése

A Miniriderrel végzett munka minden megkezdése előtt ellenőrizni kell a biztonsági berendezéseket.



FIGYELEM!

Veszélyes helyzetek lehetősége a biztonsági berendezések ellenőrzésekor!

A biztonsági berendezéseket csak a kezelőülésemből és csak akkor szabad ellenőrizni, ha nincs a közelben más ember vagy állat!

Minden ellenőrzést sík felületen végezzen, hogy a Minirider ne tudjon váratlanul elindulni.

6.6.1 A fékérintkező kapcsoló (03, 04) ellenőrzése

A fékérintkező kapcsoló megakadályozza, hogy a motor beinduljon, ha a gép fékjei nincsenek aktiválva.

Feltételezés: A motor ki van kapcsolva.

1. Üljön be a kezelőülésbe.
2. Oldja ki a rögzítőféket a fék/kuplung pedál (03/G) vagy a fékpedál (03/E) lenyomásával.
3. Engedje el ismét a fék/kuplung pedált vagy a fékpedált.
4. Próbálja meg beindítani a motort, azaz fordítsa a kulcsot a gyújtáskapcsolóban II állásba (04).



MEGJEGYZÉS

A motornak nem szabad beindulnia!

6.6.2 A nyíró mechanizmus érintkező kapcsolójának ellenőrzése

A nyíró mechanizmus érintkező kapcsolója megakadályozza, hogy a motor beinduljon, amikor a nyíró mechanizmus aktiválva van.

Feltételezés: A motor ki van kapcsolva.

1. Üljön be a kezelőülésbe.
2. Nyomja le a fék/kuplung pedált vagy a fékpedált (lásd 5.3 „Fék/kuplung pedál (05), fékpedál (06)”, 11. oldal).
3. Kapcsolja be a nyíró mechanizmust (lásd 5.5 „A nyíró mechanizmus vezérlése (09, 09,10)” fejezetet, 12. oldal).
4. Próbálja meg beindítani a motort, azaz fordítsa a kulcsot a gyújtáskapcsolóban II állásba (04).



MEGJEGYZÉS

A motornak nem szabad beindulnia!

6.6.3 Az ülés érintkező kapcsolójának (16) ellenőrzése

Az ülés érintkező kapcsoló (16/1) biztosítja, hogy a motor leálljon, amikor a kezelő elhagyja az ülést, miközben a nyíró mechanizmus be van kapcsolva vagy a rögzítőfék nincs behúzva.

1. Üljön be a kezelőülésbe.
2. Nyomja le a fék/kuplung pedált vagy a fékpedált (lásd 5.3 „Fék/kuplung pedál (05), fékpedál (06)”, 11. oldal).
3. Indítsa el a motort, és hagyja járni maximális fordulatszámra (lásd 7.4 „A motor indítása és leállítása”, 17. oldal).
4. Kapcsolja be a nyíró mechanizmust (lásd 5.5 „A nyíró mechanizmus vezérlése (09, 10)” fejezetet, 12. oldal).
5. Felállva szüntesse meg az ülésterhelést (de ne hagyja el a gépet!).



MEGJEGYZÉS

A motornak magától ki kell kapcsolnia!

6.6.4 A fűgyűjtő kosár érintkező kapcsolójának (17, 18) ellenőrzése

A fűgyűjtő kosár érintkező kapcsolója (17/1) biztosítja, hogy a motor azonnal leálljon, amint észleli, hogy a fűgyűjtő kosár nincs megfelelően felakasztva, miközben a fűnyíró mechanizmus be van kapcsolva.

1. Üljön be a kezelőülésbe.
2. Nyomja le a fék/kuplung pedált vagy a fékpedált (lásd 5.3 „Fék/kuplung pedál (05), fékpedál (06)”, 11. oldal).
3. Indítsa el a motort, és hagyja járni maximális fordulatszámra (lásd 7.4 „A motor indítása és leállítása”, 17. oldal).
4. Kapcsolja be a nyíró mechanizmust (lásd 5.5 „A nyíró mechanizmus vezérlése (09, 09,10)” fejezetet, 12. oldal).
5. Enyhén emelje meg a fűgyűjtő kosarat (18/1) (18/a) (lásd a 7.6.4 „A fűgyűjtő kosár üritése (22, 23)” fejezetet, 21. oldal).



MEGJEGYZÉS

A motornak magától ki kell kapcsolnia!

6.6.5 A nyíró mechanizmus burkolatainak és a szíjainak szemrevételezéses ellenőrzése

Ellenőrizze, hogy a nyíró mechanizmus és a szíjburkolatok nem sérültek-e, hatékonyan akadályozva meg a nyíró mechanizmushoz és a hajtószíjakhoz való hozzáférést. Ha sérülést észlel, forduljon egy hivatalos szervizműhelyhez.

7 A MINIRIDER MŰKÖDTETÉSE



FIGYELEM!

Veszély a Minirider ismeretének hiánya miatt!

Különös figyelmet kell fordítani minden biztonsági utasításra!

Végezzen el szorgalmasan minden összeállítási és telepítési tevékenységet. Ha kétségei vannak, kérjük, forduljon a gyártóhoz a vonatkozó kérdésekkel!

7.1 Alapvető előkészületi intézkedések

- Fűnyíráskor mindig stabil cipőt és hosszú nadrágot viseljen. Ne nyírja a fűvet mezítláb vagy szandálban.
- Ellenőrizze a teljes felületet, ahol a Miniridert használni kívánja. Távolítsa el minden sziklát, botot, drótot, csontot és egyéb idegen tárgyat, amelyet elkaphat és eldobhat. Nyírás közben is ügyeljen az esetleges idegen tárgyakra.
- Végezze el a kézikönyvnek az üzembe helyezés előtti előkészítéssel foglalkozó részében leírt összes tevékenységet. Ez különösen vonatkozik a biztonsági berendezések ellenőrzésére.
- Tárgyak szállítása a Minirideren tilos!

7.2 Tartozékok használata



FIGYELEM!

Veszély a nem megfelelő tartozékok beszerelése vagy a tartozékok helytelen használata miatt!

Mindig csak a gyártó által jóváhagyott eredeti tartozékokat használjon!

Ügyeljen a tartozék használati utasítására, amely a mellékelt kezelési útmutatóban található!

A nem jóváhagyott tartozékok használata vagy a tartozékok nem megfelelő használata rendkívül veszélyes helyzeteknek teheti ki a kezelőt és másokat. A Miniridert túlterhelhetné. Ez az állapot súlyos balesetekhez vezethet.

7.3 A Minirider tolása (03, 19)



FIGYELEM!

Veszély lejtőn való toláskor!

A Miniridert csak vízszintes felületeken tolja! Lejtőkön a Minirider irányíthatatlanul gurulhat le.

Tolás kézi sebességváltóval felszerelt gép esetén

1. Oldja ki a rögzítőféket (03/G) (lásd 5.3 „Fék/kuplung pedál (05), fékpedál (06)” fejezet, 11. oldal).
2. Állítsa a fokozatválasztó kart (03/B) N állásba.

Tolás lábvezérléssel ellátott hidrosztatikus sebességváltóval felszerelt gép esetén

A hajtás leválasztására szolgáló kar (19/1) hátul, a hátsó fal alsó részén található. A hajtás leválasztási funkciójának aktiválása:

1. Húzza ki a hajtás leválasztására szolgáló kart (19/1).
2. Oldja ki a rögzítőféket (lásd 5.3 „Fék/kuplung pedál (05), fékpedál (06)” fejezet, 11. oldal). A Minirider immár tolással mozgatható.
3. Ha végzett a gép tolással történő mozgatásával, állítsa vissza a hajtásleválasztó kart (19/1) az eredeti helyzetébe, hogy újra bekapcsolja a hidrosztatikus sebességváltót.

7.4 A motor indítása és leállítása

A motor beindítása

1. Üljön be a kezelőülésbe.
2. Nyomja le teljesen a fék/kuplung pedált (05/1) vagy a fékpedált (06/1), és rögzítse a reteszelő karral (05/2, 06/2).
3. Győződjön meg arról, hogy a nyíró mechanizmus nincs bekapcsolva. Ehhez ellenőrizze a kar helyzetét (03/D).
4. Kézi sebességváltóval felszerelt gép esetén: Győződjön meg arról, hogy a választókar (03/B) N (üres) állásban van. Ehhez ellenőrizze a választókar helyzetét.
5. Állítsa a motor fordulatszám-szabályozóját (03/A) az elülső véghelyzetbe. Ide került a nyúl szimbólum.
6. Helyezze be a kulcsot a gyújtáskapcsolóba (04/1).
7. **Motorindítás (elektromos):**

- Fordítsa a kulcsot a gyújtáskapcsolóban „II” állásba, és tartsa lenyomva, amíg a motor be nem indul (04).

Megjegyzés: Az indító akkumulátor terhelésének csökkentése érdekében ne próbálja 5 másodpercnél tovább indítani a motort.

- Ezután engedje el a kulcsot a gyújtáskapcsolóban; automatikusan visszatér az „I” pozícióba.
8. A motor indítása (huzalos indító segítségével):

Ha a motort nem lehet elindítani az elektromos indítóval, ellenőrizze a Minirider esetleges mechanikai sérülését. Ha nem észlel sérülést, a motort huzalos indítóval is be lehet indítani.

- Fordítsa a kulcsot a gyújtáskapcsolóban „I” állásba (04).
 - Húzza meg gyorsan és határozottan az indító huzalt (20/1) körülbelül 3-4 alkalommal, amíg a motor be nem indul.
9. Állítsa a motor fordulatszám-szabályozóját (03/A) üzemi helyzetbe.

A motor leállítása

1. Kapcsolja ki a nyíró mechanizmust (03/D).
2. Állítsa a motor fordulatszám-szabályozóját (03/A) üres állásba.
3. Nyomja le teljesen a fék/kuplung pedált (05/1) vagy a fékpedált (06/1), és rögzítse a reteszelő karral (05/2, 06/2).
4. Fordítsa a kulcsot a gyújtáskapcsolóban (04/1) „0” állásba.
5. Vegye ki a kulcsot a gyújtásból.



FIGYELEM!

A forró motorral kapcsolatos veszélyek!

A motor leállításkor ügyeljen arra, hogy annak forró részei, mint például a kipufogó hangtompító, ne gyújtsanak meg a közelben lévő tárgyakat vagy anyagokat!

7.5 Vezetés a Miniriderrel



FIGYELEM!

Veszélyes helyzet lehetsége indokolatlan sebességgel haladva!

Vezessen lassan, különösen kezdetben, hogy megismerje a Minirider vezetési és fékezési viselkedését!

Minden irányváltás előtt állítsa be a haladási sebességet, hogy ne veszítse el az uralmat a Minirider fölött, és ne boruljon fel!

7.5.1 Kézi sebességváltóval felszerelt gép indítása és leállítása

1. Nyomja le teljesen a fék/kuplung pedált (05/1) vagy a fékpedált (06/1), és rögzítse a reteszelő karral (05/2, 06/2).
2. Állítsa a nyíró mechanizmust a maximális nyírási magasságnak megfelelő pozícióba (lásd 5.5 „A nyírószerkezet (09, 10) kezelése” fejezet, 12. oldal).
3. Indítsa el a motort (lásd a 7.4 „A motor indítása és leállítása” fejezet, 17. oldal).
4. Húzza teljesen felfelé a reteszelő gombot (07/1) a fokozatválasztó karon (07/2).
5. Válassza ki a kívánt haladási iránynak és sebességnek megfelelő sebességi fokozatot.
6. Elindulásakor lassan engedje fel a fék/kuplung pedált (05/1).
7. A leállításhoz nyomja meg a fék/kuplung pedált (05/1).



MEGJEGYZÉS

Az aktuálisnál alacsonyabb sebességfokozat kiválasztásához először fékezzen, hogy a Minirider sebességét a kívánt fokozatnak megfelelő szintre csökkentse.

7.5.2 Hidrosztatikus sebességváltóval felszerelt gép indítása és leállítása lábvezérléssel

1. Nyomja le a fékpedált (06/1), és tartsa lenyomott helyzetben.
2. Állítsa a nyíró mechanizmust a maximális nyírási magasságnak megfelelő pozícióba (lásd 5.5 „A nyírószerkezet (09, 10) kezelése” fejezet, 12. oldal).
3. Indítsa el a motort (lásd a 7.4 „A motor indítása és leállítása” fejezet, 17. oldal).
4. Engedje el a fékpedált.
5. Lassan nyomja le a kívánt menetiránynak megfelelő menetpedált:
 - Előremenet: Menetpedál (08/2)
 - Hátramenet: Menetpedál (08/3)
6. Minél jobban lenyomja a megfelelő pedált, annál gyorsabban halad a Minirider a kiválasztott irányba.
7. A gép leállításához engedje el a menetpedált, és nyomja meg a fékpedált (08/1).



MEGJEGYZÉS

Minden távozás előtt a Miniridertől:

Nyomja le a fékpedált és húzza meg a rögzítőkart, hogy megakadályozza a Minirider elindulását!

7.5.3 Előkészítés 10 °C alatti hőmérsékleten történő vezetésre

1. Győződjön meg arról, hogy a nyíró mechanizmus nincs bekapcsolva. Ehhez ellenőrizze a kar helyzetét.
2. Indítsa be a motort, és hagyja jární körülbelül 30 másodpercig, hogy felmelegedjen, miközben eléri az optimális váltóolaj viszkozitást. Ezt követően elindulhat a Miniriderrel. Csak néhány perc elteltével kapcsolja be a nyíró mechanizmust a motor beindítása után.

7.5.4 Haladás és fűnyírás lejtőn



FIGYELEM!

Veszélyes helyzetek kialakulása lejtőn történő vezetésnél hibák miatt!

Lejtőn haladva legyen különösen óvatos! Nincs olyan, hogy „biztonságos” lejtő.

Különösen kövesse az itt található utasításokat!

Ha a kerekek forogni kezdenek, vagy ha a gép nem tud továbbhaladni egy lejtőn, válassza le a nyíró mechanizmust és a tartozékokat.

Ezután lassan menjen le merőlegesen a lejtőn!

A teli fűgyűjtő kosár súlya növeli a Minirider felborulásának kockázatát!

- Ne használja a gépet 8°-nál (15%) nagyobb dőlésszögű lejtőn. Példa: Ez a lejtés 1 méter távolságon 15 cm-es magasságváltozásnak felel meg.
- Vezessen gördülékenyen.
- Kerülje a hirtelen fékezést.
- Tartson állandóan alacsony menetsebességet.
- Ha lejtőn dolgozik, ne haladjon a szintvonal mentén.
- Kerülje a hirtelen gyorsulást.
- Kanyarodjon gördülékenyen.

7.6 Fűnyírás a Miniriderrel

Állítsa be a sebességet a gyepterület állapothoz, hogy a nyírt terület megváltozott végső megjelenését érje el. Nyíráskor a legnagyobb elérhető haladási sebesség legfeljebb 2/3-át válassza. A Minirider maximális sebessége kizárólag bekapcsolt nyíró mechanizmus nélküli haladásra szolgál. A megszokott vágásmagasság 4-5 cm. Ez a magasságállító kar (03/C) 2. vagy 3. ütközőjének felel meg. Ha a fű nedves vagy vizes, állítson be magasabb vágási magasságot. Ha nagyon magas a fű, akkor célszerű két menetben nyírni. Az első menetnél állítsa a nyíró mechanizmust a maximális nyírési magasságnak megfelelő helyzetbe. A második lépés előtt ezt a beállítást a kívánt magasságra csökkentheti.

7.6.1 A nyíró mechanizmus bekapcsolása



MEGJEGYZÉS

Csak a motor beindítása után kb. egy perc elteltével kapcsolja be a nyíró mechanizmust, hogy a motor megfelelően felmelegedhessen! A nyíró mechanizmus bekapcsolásakor a Minirider ne álljon magas fűben.

Feltételezés: A motor jár, és a motor fordulatszám-szabályozója (03/C) üzemi helyzetben van (lásd 7.4 „A motor indítása és leállítása”, 17. oldal).

1. A beállító karral (09/2) állítsa be az elérhető legmagasabb nyírési magasságot.

Megjegyzés: Leengedéskor a nyíró mechanizmusnak mindig a felső szélső helyzetben kell lennie, ami megfelel a maximális nyírési magasságnak.

2. Húzza meg a kart (10/1) a vágószerkezet felfelé mozgatásához (10/a), majd kapcsolja be (10/b), miután elérte ezt a pozíciót. A nyíró mechanizmus működésben van.
3. A beállító karral (09/2) állítsa be a kívánt nyírési magasságot.
4. Indulás a Miniriderrel:
 - Kézi sebességváltóval felszerelt gép: lásd a 7.5.1 „Kézi sebességváltóval felszerelt gép indítása és leállítása” fejezet, 18. oldal
 - Lábvezérléssel ellátott hidrosztatikus sebességváltóval felszerelt gép: lásd az alábbi fejezet

7.6.2 Nyírás hátramenetben



FIGYELEM!

Balesetveszély hátramenetben!

A hátramenetben végzett fűnyírásnál fokozottan ügyelni kell a gép mögötti területre!

Csak szükség esetén nyírjon hátramenetben!

7.6.2.1 Nyírás hátramenetben, kézi sebességváltóval felszerelt gép

A nyíró mechanizmus bekapcsolása után (még akkor is, ha a gép nem mozog) a hátrameneti fokozat teljesen reteszeli. Ha azonban a fűnyírást hátramenetben kell végezni (azaz a gép hátramenete bekapcsolt nyíró mechanizmus mellett), a hátrameneti fokozat a kioldókar segítségével oldható ki:

1. Nyomja le a fék/kuplung pedált (05/1) a fűnyírás közben előre haladó Minirider teljes leállításához.
 - Állítsa a választókart (07/2) **N** állásba.
2. Emelje fel a kioldókart (07/1) a választókaron.
3. Mozgassa a választó kart (07/2) **N** állásból **R** állásba.
4. Indítsa el a fűnyírást hátramenetben a fék/kuplung pedál (05/1) lassú felengedésével.

MEGJEGYZÉS



Biztonsági okokból a nyíró mechanizmus nem kapcsolható be, miközben a gép hátramenetben van. Ezért mindig hátramenetben kezdje el a fűnyírást olyan helyzetből, ahol a Minirider nyugalomban van. Ha azonban megpróbálja bekapcsolni a nyíró mechanizmust, miközben a gép hátramenetben van, a választókar automatikusan N állásba áll, és a hátrameneti fokozat reteszeli.

7.6.2.2 Nyírás hátramenetben, hidrosztatikus sebességváltóval felszerelt gép lábkapcsolóval (21)

Amikor a vágószerkezet be van kapcsolva, a hátrameneti pedállal vezérelt gép maximális sebessége 1,08 km/h-ra korlátozódik. Amíg ezt a sebességet el nem éri, a fűnyírás hátramenetben is bármikor végezhető a hátrameneti pedál lenyomásával.

1. Fűnyírás közben előremenetben:
 - Engedje el az előremeneti pedált (21/1)
 - Nyomja le a fékpedált (21/2), és tartsa lenyomva, amíg a Minirider meg nem áll.
5. Nyomja le a hátrameneti pedált (21/3).



MEGJEGYZÉS

Ha tolatás közben próbálja bekapcsolni a nyíró mechanizmust, a Minirider automatikusan 1,08 km/h sebességre fékez, és a hátrameneti pedál reteszeli.

Nagyobb sebességű mozgás lehetővé tétele hátramenetben

A hátrameneti pedál állítható, hogy teljes sebességgel hátramenetben nyírhasson – ez a beállítás megváltoztatható hátrameneti fűnyírás közben is:

1. Hátramenetben nyírás közben nyomja le az aktiváló gombot (21/4) a kormányoszlop burkolatának jobb oldalán.
2. Nyomja le a hátrameneti pedált, és engedje el az aktiváló gombot:
 - A hátrameneti pedál felengedve marad, így 1,08 km/h-nál nagyobb sebességgel lehet haladni. Most már le lehet taposni az ütköző által korlátozott véghelyzetbe.
 - Ha a sebesség 1,08 km/h alá csökken (például fékezés miatt), a hátrameneti pedál automatikusan újra reteszeli.

7.6.3 A nyíró mechanizmus kikapcsolása



FIGYELEM!

Veszély a forgó kések miatt!

A bizonyos ideig forgó fűnyírókések a kezek és a lábak sérülését okozhatják! Ezért kezét és lábát tartsa biztonságos távolságban a késektől!

1. A nyíró mechanizmus kikapcsolásához húzza ki a nyíró mechanizmus kart (03/D) az ütköző által jelzett helyzetből, majd nyomja le teljesen.
2. A nyíró mechanizmus kikapcsolható akkor is, ha a Minirider nem mozog, és fűnyírás közben is.



FIGYELEM!

A kirepülő tárgyak által okozott sérülés veszélye!

Kavicsos vagy zúzott köfelületen való haladáskor tárgyak kerülhetnek a futó nyíró mechanizmusba, és kidobódhatnak.

- Ezért mindig kapcsolja ki a fűnyírószerkezetet, ha nem gyepen halad.

7.6.4 A fűgyűjtő kosár kiürítése (22, 23)



MEGJEGYZÉS

A fűgyűjtő kosár megtöltését hangjelzés jelzi. Legkésőbb ebben az állapotban a gyűjtőkosarat ki kell üríteni.

A Minirider fűgyűjtő kosárral van felszerelve, amely kézi vezérlésű karral vezérelhető.

- A fűgyűjtő kosár ürítése a kezelőülésből vezérelhető.
- Ha a fűgyűjtőt felemeli vagy leválasztja, miközben a nyíró mechanizmus be van kapcsolva, a gép motorja leáll.
- Ha a fűgyűjtő nincs megfelelően rögzítve, a nyíró mechanizmus nem indítható el.

A fűgyűjtő kosár ürítése a vezérlőkar segítségével

1. Húzza ki a vezérlőkart (22/1) a fűgyűjtő kosárból (22/a).
2. Nyissa ki (23/a) a fűgyűjtő kosarat úgy, hogy ezt a kart menetirányba tolja.
3. Nyomja vissza a kart, hogy a fűgyűjtőt abba a pozícióba mozdítsa, ahogy vissza kell helyezni.

7.6.5 A fűnyírás gyakorisága

Vegye figyelembe azt a tényt, hogy a fű különböző módon nő a különböző évszakokban. Kora tavasszal rövidebb időközönként javasoljuk a nyírását. Az év folyamán növelheti a fűnyírási intervallumokat, mivel a fű növekedése lelassul. Ha huzamosabb ideig nem tud rendszeresen nyírni, a gép következő használatakor először válasszon magasabb vágási magasság beállítást, majd két nappal később ismét nyírja le alacsonyabb magassággal.

7.6.6 Magas fű nyírása

Ha a fű hosszabb a szokásosnál, vagy ha nedves, dolgozzon magasabb vágási magasság beállítással. Ezután hajtsa végre az újravágást beállított kisebb, normál magassággal.

7.6.7 A vágókés karbantartása

Ügyeljen arra, hogy a vágókés éles maradjon a fűnyírási időszak alatt, hogy elkerülje a fűszálak összenyomódását vagy elszakadását. A zúzott fűszálak szélei megbarnulnak. Ez kedvezőtlenül hat a növekedésükre, és a gyepet érzékenyebbé teszi a betegségekre.

- Minden használat után ellenőrizze, hogy a vágókés éles-e, nincs-e rajta kopás vagy sérülés! Ha szükséges, forduljon egy hivatalos szervizműhelyhez.
- Ha cserére van szükség, csak a gyártó által szállított eredeti cserekéseket használjon.

8 A MINIRIDER TISZTÍTÁSA

A Miniridert rendszeresen tisztítani kell az optimális működés és a hosszú élettartam érdekében.

Minden használat után tisztítsa meg a Miniridert és a fűgyűjtő kosarát, hogy eltávolítsa a makacs szennyeződések.

Ne használjon nagynyomású mosót a tisztításhoz.

A nagynyomású mosóból vagy kerti tömlőből származó vízszugár károsíthatja az elektromos rendszert vagy a csapágakat.

Különösen ügyeljen arra, hogy víz ne érintkezzen a motorral, a sebességváltóval és a terelőtárcsákkal, valamint a teljes elektromos rendszerrel.



FIGYELEM!

Veszély a tisztítás során!

A tisztítással kapcsolatos bármely munka elvégzésekor:

- Állítsa le a motort és vegye ki a kulcsot a gyűjtésből.
- Húzza ki a gyűjtőgyertya kábelét.

- Az eltávolított védőeszközöket tisztítás után vissza kell szerelni.
- **ÉGÉSI SÉRÜLÉS VESZÉLYE:** Mindig csak akkor tisztítsa meg a Miniridert, miután lehűlt. A motor, a váltó és a hangtompító nagyon felforrósodik működés közben!

- **VÁGÁSI SÉRÜLÉS VESZÉLYE:**

Amikor a nyíró mechanizmuson dolgozik, ügyeljen az éles késekre. Az egyenél több késsel felszerelt Miniridereknél az egyik kés mozgatása a többi kés mozgását is okozhatja!

8.1 A fűgyűjtő kosár tisztítása



MEGJEGYZÉS

Tisztítás előtt ürítse ki a fűgyűjtő kosarat a leírt eljárás szerint. A megtelt fűgyűjtő kosár túl nehéz a biztonságos leválasztáshoz.

A fűgyűjtő kosár leválasztása

1. Állítsa le a motort (lásd 7.4 „A motor indítása és leállítása”, 17. oldal).
2. Szerelje le a fűgyűjtő kosarat (lásd a 6.5 „A fűgyűjtő felakasztása és leszerelése” fejezet, 14. oldal).

A fűgyűjtő kosár tisztítása

1. Permetezze be a fűgyűjtő kosár belsejét és külsejét víztömlővel.
2. Óvatosan távolítsa el a kemény, rátapadt szennyeződések, például kefével.

Megjegyzés: Különösen ügyeljen arra, hogy ne sértse meg az üres gyűjtőkosár szövetburkolatát.

8.2 A vágóház, a motor és a sebességváltó tisztítása

Ne használjon vízsugarat vagy nagynyomású mosót a motor vagy bármely csapágyfelület (kerekek, fogaskerekek, késegség) tisztítására.

A gyújtórendszerbe, a karburátorba és a légszűrőbe jutó víz meghibásodást okozhat. A csapágyterületeken lévő víz a felhasznált zsír kenőképességének elvesztését eredményezheti, és így helyrehozhatatlan károkat okozhat a csapágyakban.

Használjon ruhát, kézi keféket vagy hosszú nyelű keféket a szennyeződések és a fűtörmelék eltávolításához.

FONTOS!

Az elektromos rendszer károsodásának veszélye víz behatolása miatt!

A Minirider vízzel való tisztítása során ügyeljen arra, hogy ne kerüljön víz az elektromos rendszerbe!

8.3 A kidobó csatorna tisztítása

A rendszeres tisztítás megkönnyíti a mozgást a fűnyírási magasság beállításakor.

8.4 A fűnyíró rendszer tisztítása

A fűnyíróház 1/2"-os víztömlő csatlakozási pontokkal van felszerelve. A fűnyíró rendszer egy víztömlő csatlakoztatásával tisztítható.

A tisztítási folyamat során a fűgyűjtő kosarat fel kell szerelni.

1. Csatlakoztassa a víztömlőt (24/1) a tisztítószervényhez (24/2), és nyissa meg a vízellátást.
2. Indítsa el a motort és állítsa közepes fordulatszámra (lásd 7.4 „A motor indítása és leállítása”, 17. oldal).
3. Engedje le a nyíró mechanizmust a legalacsonyabb nyírási magasságnak megfelelő pozícióba (lásd 5.5 „A nyíró mechanizmus (09, 10) kezelése” fejezet, 12. oldal).
4. Kapcsolja be a nyíró mechanizmust.
5. A fűnyíró rendszer néhány percen belül megtisztul.
6. Kapcsolja ki a nyíró mechanizmust.
7. Állítsa le a motort.
8. Zárja el a vízellátást és válassza le a tömlőt (24/1).
9. Indítsa újra a motort, és hagyja még néhány percig működni a nyíró mechanizmust, hogy a víz kifolyjon.

10. Tisztítsa meg a fűgyújtó kosarat (lásd 8.1 „A fűgyújtó tisztítása” fejezet, 22. oldal).

9 KARBANTARTÁS



FIGYELEM!

Veszélyes helyzetek kialakulása a karbantartás során!

Bármilyen karbantartással kapcsolatos munka elvégzésekor:

- Állítsa le a motort és vegye ki a kulcsot a gyújtásból.
- Húzza ki a gyújtógyertya kábelét.
- Az eltávolított védőberendezéseket a karbantartás befejezése után vissza kell szerelni.
- **ÉGÉSI SÉRÜLÉS VESZÉLYE:** Ne dolgozzon a Minirideren, amíg a gép le nem hűlt. A motor, a váltó és a hangtompító nagyon felforrósodik működés közben!
- **VÁGÁSI SÉRÜLÉS VESZÉLYE:**
Amikor a nyíró mechanizmuson dolgozik, ügyeljen az éles késekre. Az egynél több késsel felszerelt Miniridereknél az egyik kés mozgatása a többi kés mozgását is okozhatja.
- Alkatrészecseréjekor csak eredeti pótalkatrészek használhatók.
- Kétség esetén mindig keressen fel egy szakszervizt, vagy forduljon közvetlenül a gyártóhoz.

9.1 Karbantartásterv

A következő tevékenységeket a felhasználó maga is elvégezheti. A karbantartással, szervizellenőrzésekkel és javításokkal kapcsolatos minden egyéb munkát hivatalos szervizműhelyben kell elvégezni. Ezenkívül kövesse a kenési ütemtervet, és éves időközönként hajtsa végre az ütemtervben vázolt ajánlott kenési eljárásokat.

Tevékenység	Minden használat előtt	Minden használat után	Az első 5 óra után	25 munkaóránként	50 munkaóránként	Minden eltárolás előtt
A motorolajsint ellenőrzése)*	X					
A motorolaj cseréje)*			X			X
A légszűrő tisztítása)*				X		
A légszűrő cseréje)*					X	
A gyújtógyertya ellenőrzése)*					X	
Fékellenőrzés (próbafékezéssel egyenes menet közben)	X					
Ellenőrizze az abroncsnyomást	X					
A vágókécek ellenőrzése	X					
A meglazult alkatrészekre összpontosító ellenőrzés	X					X
Ékszíjak ellenőrzése (szemrevételezés)				X		
A Minirider tisztítása		X				
A motor légbeszívó rácsának tisztítása) ¹	X					
A sebességváltó tisztítása a fű és egyéb fűnyírési törmelék eltávolításához		X		X		

* Lásd a motor gyártójának szervizkönyvét



MEGJEGYZÉS

Megnövelt terhelés mellett és magas hőmérsékleten történő üzemeltetés esetén szükség lehet a karbantartási intervallumok lerövidítése az előző táblázatban szereplő értékekhez képest.

9.2 Kenési terv

A mozgó alkatrészek szabad mozgásának biztosítása érdekében javasoljuk az alábbi helyek legalább évente egyszeri kenését.

Zsír felhordása vagy olaj permetezése előtt törölje le az összes kenési pontot egy ruhával. Ne használjon vizet az esetleges korrózió elkerülése érdekében.

Kenési pontok:

- Permetezzen olajat az első tengely csapágyaira a vázon.
- Forgási pontok és csapágyak: Kenje meg az összes mozgó alkatrészt forgócsapokkal és csapágyakkal.

MEGJEGYZÉS

A tengelyek és a csapágyak zsírral történő kenésekor el kell távolítani az első és a hátsó kerekeket.

9.3 Légszűrő tisztítása (11, 25)

A légszűrőt a karbantartási ütemterv szerint kell tisztítani. A légszűrő eltávolításához a következők szerint járjon el:

FONTOS!

Anyagi kárveszély!

A légszűrő tisztítása során a bejutott szennyeződések károsíthatják a motor alkatrészeit!

- Győződjön meg arról, hogy a légszűrő körüli terület tiszta, és a légszűrő kihúzásakor semmilyen törmelék nem kerülhet a motor szívócsatornája.



1. Állítsa le a motort és vegye ki a kulcsot a gyújtásból.
2. Várja meg, amíg a motor teljesen lehűl.
3. Hajtsa előre az ülést (11/1), és nyissa ki a motortér (11/a) fedelét (11/2).
4. Csavarja ki a rögzítőcsavart (25/1).
5. Húzza felfelé a légszűrő fedelét (25/2) a vezetőből.
6. Húzza ki a légszűrőt (25/3) a vezetőből.
7. Szükség szerint tisztítsa meg vagy cserélje ki a légszűrőt.
8. Helyezze vissza a légszűrőt fordított sorrendben, majd húzza meg ismét a rögzítőcsavart (25/1).

9.4 A gyújtógyertya ellenőrzése (26, 27, 28)

A gyújtógyertyát a karbantartási ütemterv szerint ellenőrizni kell, és szükség esetén ki kell cserélni.

Cseregyújtógyertya:

Ne feledje, hogy a berendezés gyártója által használt cseregyújtógyertya bizonyos esetekben eltérő műszaki jellemzőkkel rendelkezhet, mint a motor gyártója által használt gyújtógyertya.



MEGJEGYZÉS

Kérjük, olvassa el a motor különálló szervizkönyvét a további információkért.



MEGJEGYZÉS

A gyújtógyertya kezelésével járó összes tevékenységet csak leállított és teljesen lehűlt motor mellett szabad elvégezni.



MEGJEGYZÉS

Mindig cserélje ki a régi gyújtógyertyát egy ugyanolyan jellemzőkkel rendelkező újra.

1. Szerelje le a fűgyújtó kosarat (lásd a 6.5 „A fűgyújtó (15) felakasztása és levétele” fejezet, 14. oldal).
2. Távolítsa el a rögzítőcsavarokat (26/1) a motortér hátsó burkolatából.
3. Nyissa ki a motortér hátsó fedelét:
 - Hajtsa félig nyitott helyzetbe a hátsó motortér fedelét.
 - A töltésszint-érzékelőhöz csatlakoztatott kábelek eltávolítása előtt jegyezze fel a helyüket, hogy megkönnyítse a későbbi összeszerelést.
 - Hajtsa fel a hátsó motortér fedelét teljesen nyitott helyzetbe.
4. Vegye le a kábel végét (27/1) a gyújtógyertyáról (27/2) (27/2a).
5. Csavarja ki a gyújtógyertyát a géphez mellékelt kulccsal (28/1) (28/a).
6. Ellenőrizze a gyújtógyertya-elektrodák részét (A), és szükség esetén állítsa vissza a gyújtógyertyát a megfelelő beállításra (28).

Megjegyzés: A helyes gyújtógyertya rész érték a motor gyártója által biztosított szervizkönyvben található.

7. A mellékelt villáskulcs segítségével csavarja be teljesen a gyújtógyertyát, és húzza meg.
8. Csúsztassa vissza a kábel végét a gyújtógyertyára.
9. Cukja be ismét a motortér hátsó fedelét:
 - Csatlakoztassa a kábeleket a töltési szint érzékelőhöz.
 - Hajtsa le a hátsó motortér fedelet zárt helyzetbe.
 - Csavarja be a rögzítőcsavarokat (26/1).
9. Akassza vissza a fűgyújtó kosarat (lásd a 6.5 „A fűgyújtó (15) felakasztása és levétele” fejezetet, 14. oldal).

9.5 A kábel beállítása a nyíró mechanizmus vezérléséhez (29)



FIGYELEM!

Sérülésveszély!

A nyíró szerkezeten bármilyen munkát csak leállított motor mellett szabad végezni!

Ha a nyíró szerkezetet nem lehet újra be- vagy kikapcsolni, lehetőség van a kapcsolószerkezet kábelének beállítására.



MEGJEGYZÉS

Ha a nyíró mechanizmust egyáltalán nem lehet be- vagy kikapcsolni, ellenőriztesse és javíttassa meg Miniriderjét egy hivatalos szervizműhelyben.

- Lazítsa meg a két anyát (29/2) és (29/3) a kábel beállításához (29/1).
- Ha a nyíró mechanizmust már nem lehet megfelelően bekapcsolni, lazítsa meg az anyát (29/3), és állítsa be a kábelvezetőt (29/1) az anyával (29/2), hogy a nyíró mechanizmus ismét megfelelően bekapcsolható legyen.
- Ha a nyíró mechanizmus már nem kapcsolható ki megfelelően, lazítsa meg az anyát (29/2), és állítsa be a kábelvezetőt (29/1) az anyával (29/3), hogy a nyíró mechanizmus ismét megfelelően kikapcsolható legyen.

9.6 A nyíró mechanizmus (30) beállítása

A fűnyírási magasság beállítása módosítható, ha az kopás vagy a gumicsere miatt már nem megfelelő.

1. Parkolja le a Miniridert sík és vízszintes felületen.
2. Helyezze a vágási magasság beállító kart (09/2) a legalacsonyabb helyzetbe.
3. Oldja ki a rögzítőreteszt (30/2) a rögzítőcsapból (30/3).
4. Távolítsa el a rögzítőcsapot (30/3) a nyíró mechanizmusról és az állítócsapról (30/1).
5. Állítsa be ennek megfelelően a fűnyírási magasságát az állítócsappal (30/1).
6. Helyezze vissza a rögzítőcsapot (30/3) az állítócsapon (30/1) és a vágószerkezeten keresztül, majd rögzítse ismét a reteszt (30/2).

A nyíró mechanizmus helyes beállítását - 25 mm elől és 35 mm hátul - a legalacsonyabb vágási magasság beállításánál kell mérni.

Ezek a méretek a vágószerkezet alsó élének a talajtól való távolságára vonatkoznak.

9.7 Indító akkumulátor

A Minirider szállítási terjedelme nem tartalmazza az indító akkumulátor töltőjét.

Az akkumulátor pontos megnevezése: lásd az akkumulátor tároló dobozt. Az indító akkumulátor a motorburkolat alatt található.

Az indító akkumulátort mindig gyárilag feltöltve szállítjuk.



FIGYELEM!

Az indító akkumulátor szakszerűtlen kezelése veszélyes állapotot eredményezhet!

Az indító akkumulátor szakszerűtlen kezeléséből adódó veszélyes helyzetek elkerülése érdekében a következő pontok szerint kell eljárni!

- Ne tárolja az indító akkumulátort nyílt láng közelében, ne égesse el, illetve ne helyezze fűtő- vagy melegítő berendezésekre. Robbanásveszély.
- Télen az indító akkumulátort hűvös, száraz helyen (10-15 °C) tárolja. Ne tárolja fagypont alatti hőmérsékleten.
- Ne hagyja az indító akkumulátort töltetlen állapotban hosszú ideig. Ha az indító akkumulátort hosszabb ideig nem használja, megfelelő töltővel kell feltölteni.
- Óvja az indító akkumulátort az ütésektől és ütközésektől. Az elektrolit (kénsav) kémiai égési sérüléseket okoz a bőrön és a ruházaton – azonnal öblítse le az érintett területet bő vízzel.
- Az akkumulátort tartsa mindig tisztán. Tisztítását azonban száraz ruhával törölve végezze. Ne használjon vizet, benzint, higítót vagy hasonló anyagokat erre a célra.
- A csatlakozó kapcsokat tartsa tisztán, és tartósan kenje be speciális kenőzsírral.
- Győződjön meg arról, hogy a csatlakozó kapcsok védve vannak a rövidzárlat ellen.

Az indító akkumulátor töltése

A töltés szükséges:

- Tárolás előtt a téli szünetben.
- Ha a gépet hosszabb ideig (több mint 3 hónapig) nem használja.



FIGYELEM!

Az indító akkumulátor nem megfelelő töltése veszélyes állapotot eredményezhet!

A töltő által szolgáltatott töltőáram nem haladhatja meg az 5 A-t, és a maximális töltési feszültség csak a 14,4 V-ot érheti el. Nagyobb töltőáram használata esetén az indító akkumulátor robbanásveszélyes! Az akkumulátoron végzett munka megkezdése előtt mindig vegye ki a kulcsot a gyújtásból.

Ennek a karbantartást nem igénylő, gáztömör indító akkumulátornak a töltéséhez megfelelő speciális töltő (a kiskereskedelmi hálózaton keresztül beszerezhető) használatát javasoljuk.

Az indító akkumulátor töltésének megkezdése előtt olvassa el a töltő gyártója által biztosított töltő használati útmutatóját, és töltés közben kövesse az ebben a kézikönyvben található utasításokat.



FIGYELEM!

Rövidzárlat veszélye!

A rövidzárlat lehetőségének elkerülése érdekében először mindig a negatív (-) kábelt húzza ki, és ezt a kábelt csatlakoztassa utoljára! Az akkumulátoron végzett munka megkezdése előtt mindig vegye ki a kulcsot a gyújtásból!

1. Vegye ki a kulcsot a gyújtásból.
2. Nyissa fel a motorháztetőt (01/7).
3. Csatlakoztassa a töltő kivezetéseit az akkumulátor csatlakozóihoz.



MEGJEGYZÉS

Ellenőrizze a polaritást:

- Piros kivezetés = pozitív kivezetés (+)
- Fekete kivezetés = negatív kivezetés (-)

1. Csatlakoztassa a töltőt a hálózathoz, és kapcsolja be.

10 SZÁLLÍTÁS

Ha a Miniridert szállítóeszközzel (pl. személygépkocsihoz csatlakoztatott pótkocsival) szállítják, a vágószerkezetet alulról meg kell támasztani, hogy csökkentse a vágószerkezet ülésére nehezedő terhelést.

Ügyeljen arra, hogy megfelelő teherbírású szállítóeszközöket használjon, és a Minirider szállítás közben megfelelően rögzítve legyen.

11 TÁROLÁS

Időjárési viszonyok elleni védelem

A Minirider parkolásához olyan helyet kell választani, amely biztosítja a védelmet az időjárás viszontagságaival szemben, különösen a nedvesség, az eső és a hosszú távú közvetlen napsütés ellen. Különösen a napfényben lévő UV-sugárzás okozhat színváltozást a műanyag részek színében, vagy akár károsíthatja is azokat, ha tartósan ki vannak téve a hatásainak.

Minirider parkolása

Soha ne tárolja a Miniridert üzemanyagtartályban lévő üzemanyaggal olyan épületben, ahol az üzemanyaggyőzők nyílt lánggal vagy szikrákkal érintkezhetnek. A Minirider beltéri parkolásához csak olyan helyiséget használjon, amely alkalmas gépjárművek elhelyezésére és tárolására.

Hosszú távú tárolás

Ha lehetséges, a Miniridert ne tárolja hosszú ideig, például télen, teli üzemanyagtartállyal. Az üzemanyag elpárologhat. Hosszú távú tárolás előtt le kell engedni az üzemanyagot a tartályból és a karburátorból, hogy megakadályozza a lerakódások képződését és felhalmozódását, amelyek újbóli üzembehelyezési problémákat okozhatnak. Lépjen kapcsolatba egy szakszervizzel, hogy adjon szükséges tanácsokat.

12 SEGÍTSÉG HIBÁS MŰKÖDÉS ESETÉN



FIGYELEM!

Balesetveszély

A gép éles szélű és mozgó részei sérülést okozhatnak.

- Mindig viseljen védőkesztyűt a karbantartással, ápolással és tisztítással kapcsolatos munkák során.



MEGJEGYZÉS

Olyan hibás működés vagy meghibásodások esetén, amelyek nem szerepelnek ebben a táblázatban, vagy amelyeket nem tud saját maga megoldani, forduljon hivatalos szervizközpontunkhoz.

Hibás működés	Ok	Hibaelhárítás
A motort nem lehet beindítani.	Nem elegendő üzemanyag.	Töltse fel a tartályt; ellenőrizze a tartály légtelenítését; ellenőrizze az üzemanyagszűrőt.
	Nem megfelelő minőségű, piszkos vagy régi üzemanyag a tartályban.	Mindig friss üzemanyagot használjon tiszta tartályokból; tisztítsa meg a karburátort (egy hivatalos szervizműhelyben).
	Szennyeződött légszűrő.	Tisztítsa ki a légszűrőt.
	A szikra hiányzik.	Tisztítsa meg a gyújtógyertyát, szükség esetén cserélje ki újra, ellenőrizze a gyújtáskábelt, ellenőrizze a gyújtásrendszert (ezt az eljárást bízza hivatalos szervizműhelyre).
	Túl sok üzemanyag a motor égésterében az ismételt indítási kísérletek miatt.	Csavarja ki a gyújtógyertyát és szárítsa meg.
A gyűjtőkosár nem töltődik meg.	A vágási magasság túl alacsonyra van beállítva.	Állítsa be a megfelelő vágási magasságot.
	A fű nedves, ezért túl nehéz ahhoz, hogy a légáramlás elmozdítsa.	Halassza el a nyírást egy későbbi időpontra, amikor a gyepterület már száraz.
	A kések erősen kopottak.	Cserélje ki a késeket. (Ezt az eljárást bízza hivatalos szervizműhelyre)
	A nyírt gyepterület füve túl magas.	Két menetben nyírja le ezt a fűvet: <ul style="list-style-type: none"> ■ 1. menet: max. nyírási magasság ■ 2. menet: kívánt nyírási magasság.
	A szövetzsák eltömődött - nem engedi át a levegőt.	Tisztítsa meg a szövetzsákot.
	A kidobó csatorna/vágóegység szennyeződése.	Tisztítsa meg a kidobó csatornát/vágóegység házat.
Hajtás, fékek és menetkuplung és nyíró mechanizmus.		Az ellenőrzéseket csak hivatalos szervizműhely végezheti!
Az indító nem működik.	Az indító akkumulátor lemerült vagy nincs megfelelően feltöltve.	Töltse fel az indító akkumulátort.
	A kezelői ülés biztonsági kapcsolója nem működik.	Helyesen üljön a kezelői ülésben; hibás kapcsoló.
	A fékpedál biztonsági kapcsolója nem működik.	Teljesen nyomja le a fékpedált.
	A nyíró mechanizmus be van kapcsolva.	Kapcsolja ki a nyíró mechanizmust.
	Indító akkumulátor pozitív (+) kábelbiztosíték.	Ellenőrizze a biztosítékot, szükség esetén cserélje ki.
A motor veszít a teljesítményéből.	A fű túl magas vagy túl nedves.	Állítsa be a fűnyírási magasságot; állítsa be a nyíró mechanizmushoz szükséges távolságot

Hibás működés	Ok	Hibaelhárítás
		egy apró hátracsúztatással.
	A kidobó csatorna/vágóegység ház eltömődött.	Tisztítsa meg a kidobó csatornát/vágóegység házat. Állítsa le a motort és vegye ki a kulcsot a gyújtásból!
	Szennyeződött légszűrő.	Tisztítsa ki a légszűrőt.
	A karburátor rosszul van beállítva.	Ellenőriztesse a beállításokat (egy hivatalos szervizműhelyben).
	A kések erősen kopottak.	Cseréltesse ki a késeket (egy hivatalos szervizműhelyben).
	A haladási sebesség túl nagy.	Csökkentse a haladási sebességet.
A Minirider túlzottan vibrál.	A nyíró mechanizmus sérült.	Ellenőriztesse a nyíró mechanizmust (egy hivatalos szervizműhelyben).
Durva fűnyírás.	A kések kopottak, tompák.	Cserélje ki vagy élesítse meg a késeket. A túlélvezett késeket újból ki kell egyensúlyozni (egy hivatalos szervizműhelyben)!
	Helytelen vágási magasság.	Állítsa be a megfelelő vágási magasságot.
	A motor fordulatszáma túl alacsony.	Állítsa be a motor maximális fordulatszámát.
	A haladási sebesség túl nagy.	Csökkentse a haladási sebességet.
	Különböző abroncsnyomások.	Fújja fel a gumibroncsokat a megfelelő nyomásra. Keresse meg a gumibroncson feltüntetett megfelelő nyomásértéket.

13 MŰSZAKI ADATOK

Minirider	
Motor	
Típus	1P75F
Üzem mód	Benzin
A motor beindítása	Elektromos indítás/kézi indítás
A motor fordulatszáma [ford./perc]	3000
Motorteljesítmény [kW]	4,5
Lökettérfogat [cm ³]	224
Az üzemanyagtartály űrtartalma [liter]	1,4
Minirider	
Max. menetsebesség [km/h] 3000 ford./percnél (előre/hátra)	4,5/1,4
Váltó	Tecumseh (4/1)
Sebesség az egyes fokozatokban (km/h):	
■ 1. sebességi fokozat, előre	1,5
■ 2. sebességi fokozat, előre	2,5
■ 3. sebességi fokozat, előre	3,5
■ 4. sebességi fokozat, előre	4,5
■ Hátrameneti sebességi fokozat	1,4
Tömeg [kg]	125
Fordulási átmérő nyíraskor [cm]	150
Irányítás	Közvetlen
Fűgyűjtő kosár	
A gyűjtőkosár térfogata [liter]	130
A fűgyűjtő kosár ürítése	Mechanikus (teleszkópos karral)
A fűgyűjtő kosár telítettségi szintjének jelzése	Igen
Vágókések	
Vágókések száma	1
Vágási szélesség [cm]	62
Késfék kuplung	Mechanikus szíjkuplung
Vágási magasság [mm]	30-90
A vágási magasság beállítása	4 fokozatú
Motor	
Típus	1P75F
Gumiabroncsméret, elől [hüvelyk]	11×4,0-5
Gumiabroncsméret, hátul [hüvelyk]	13×5,0-6
Abronsnyomás [bar]	1,0-1,4
Maximális zaj- és rezgésértékek [1]	
A kezelő fülénél mért hangnyomásszint az ISO 5395-1 LpA szerint [dB(A)]	83,1
K bizonytalanság az LpA érték mérésekor [dB(A)]	3
Mért akusztikai teljesítményszint LwA [dB(A)]	94,45

Minirider	
K bizonytalanság az LwA érték mérésekor [dB(A)]	1,17
Garantált akusztikai teljesítményszint [dB(A)]	98
Ahw rezgésérték [m/s ²] a DIN EN ISO 5395-1 szerint Egész testre ható rezgés/karra ható rezgés	1,18/2,31 (bal oldal)/2,08 (jobb oldal)
Ahw rezgés K érték mérésének pontossága	1,5

14 JÓTÁLLÁS

A törvényes garanciális időszak alatt a gép bármely anyag- vagy gyártási hibájára vonatkozó igényt saját belátásunk szerint, azaz akár javítással, akár cserével orvosoljuk. A törvényben előírt jótállási időt annak az országnak a jogszabályai határozzák meg, ahol a gépet vásárolták.

Az általunk vállalt garancia csak akkor érvényes, ha:

- A jelen használati útmutatóban található utasításokat betartják
- A gépet a megfelelő módon használják
- Csak eredeti alkatrészeket használnak

A garancia érvényét veszti, ha:

- Engedély nélküli javítási kísérlet meg
- Jóvá nem hagyott műszaki módosításokat hajtott végre
- A rendeltetésszerű használatnak ellentmondó használat

Nem tartoznak a garanciába:

- A lakkozott és festett felületek normál kopásnak tulajdonítható károsodása
- Azok a fogyóeszközök, amelyek az alkatrészlista kártyáján xxxxxx (x) jelzéssel vannak ellátva
- Belső égésű motorok (az adott motorgyártó által biztosított garanciális feltételeknek megfelelően)

A jótállási időszak az első végfelhasználó általi vásárlás napján kezdődik. A vásárlási bizonylaton feltüntetett dátum az irányadó. Garanciális igény esetén kérjük, mutassa be ezt a jótállási nyilatkozatot és a vásárlás eredeti bizonylatát a kereskedőnek vagy a legközelebbi hivatalos ügyfélszolgálatnak.

Jelen nyilatkozat nem érinti a vevőnek az eladó termékhiba miatti felelősségéből eredő jogszabályi követeléseit.

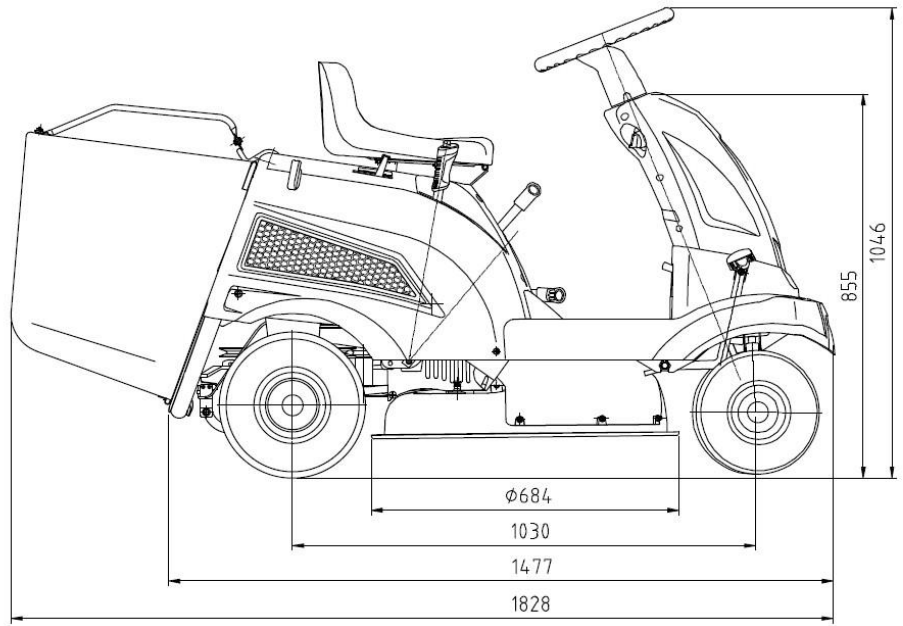
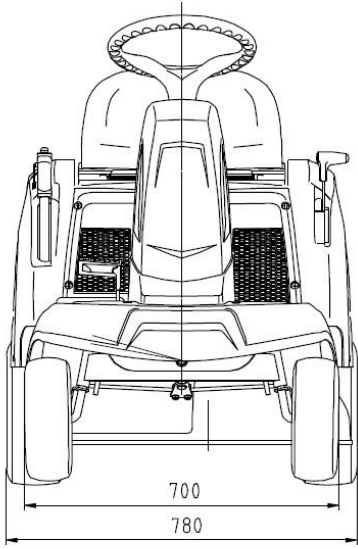

Seria

RMR 62 TRD

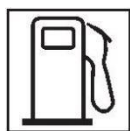

PRZEKŁAD ORYGINALNEJ INSTRUKCJI **OBSŁUGI**

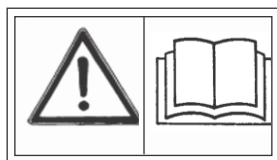
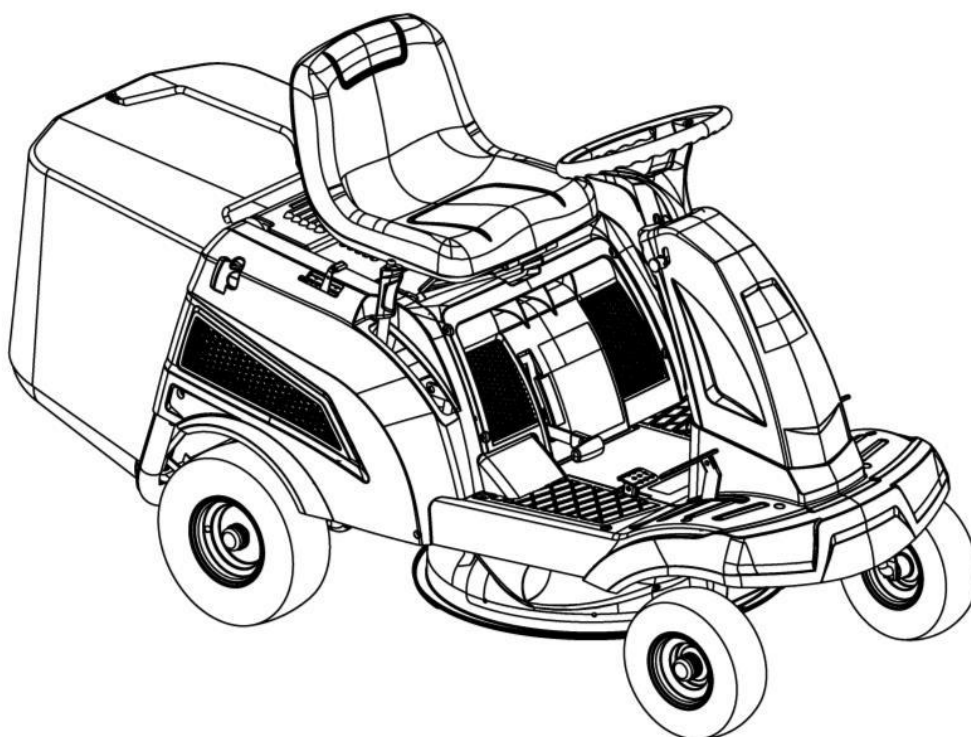

OSTRZEŻENIE!

Przed użyciem maszyny przeczytaj uważnie niniejszą instrukcję

GARLAND distributor, s.r.o., Šturmova 1307, Jičín, Czech Republic

PRZEKŁAD ORYGINALNEJ INSTRUKCJI OBSŁUGI

Spis treści

1	O INSTRUKCJI OBSŁUGI	8	7.3	Pchanie miniridera (03, 19)	16
1.1	Symbole na stronie tytułowej	8	7.4	Uruchamianie i wyłączenie silnika	17
1.2	Legendy i hasła ostrzegawcze	8	7.5	Jazda miniriderem	18
2	OPIS PRODUKTU	8	7.5.1	Uruchamianie i zatrzymywanie maszyny wyposażonej w manualną skrzynię biegów	18
2.1	Przeznaczenie	8	7.5.2	Uruchamianie i zatrzymywanie maszyny wyposażonej w hydrostatyczną skrzynię biegów ze sterowaniem nożnym	18
2.2	Możliwe niewłaściwe użycie	8	7.5.3	Przygotowanie do jazdy w temperaturach poniżej 10°C	18
2.3	Bezpieczeństwo i akcesoria ochronne	9	7.5.4	Jazda i koszenie na zboczach	19
2.4	Symbole na urządzeniu	9	7.6	Koszenie miniriderem	19
2.5	Przegląd produktu (01, 02)	9	7.6.1	Włączanie mechanizmu tnącego	19
3	INSTRUKCJE BEZPIECZEŃSTWA	10	7.6.2	Koszenie na biegu wstecznym	20
4	ROZPAKOWANIE I MONTAŻ MINIRIDERA	10	7.6.3	Wyłączanie mechanizmu tnącego	21
5	ELEMENTY STEROWNICZE	11	7.6.4	Opróżnianie kosza na trawę (22, 23)	21
5.1	Sterowanie obrotami silnika (03)	11	7.6.5	Interwały koszenia	21
5.2	Blokada zapłonu (04)	11	7.6.6	Koszenie wysokiej trawy	21
5.3	Pedał hamulca/sprzęgła (05), pedał hamulca (06)	11	7.6.7	Serwisowanie noża tnącego	21
5.4	Obsługa skrzyni biegów [prędkość jazdy]	11	8	CZYSZCZENIE MINIRIDERA	22
5.4.1	Obsługa manualnej skrzyni biegów (03, 05, 07)	11	8.1	Czyszczenie kosza na trawę	22
5.4.2	Obsługa przekładni hydrostatycznej ze sterowaniem nożnym (03, 08)	12	8.2	Czyszczenie obudowy zespołu tnącego, silnika i skrzyni biegów	22
5.5	Sterowanie mechanizmem tnącym (09, 10)	12	8.3	Czyszczenie kanału wylotowego	22
6	ROZPOCZĘCIE PRACY	13	8.4	Czyszczenie systemu tnącego	23
6.1	Kontrola mechanizmu tnącego	13	9	SERWIS	23
6.2	Uzupełnianie oleju (11, 12)	13	9.1	Plan konserwacji	23
6.3	Uzupełnianie paliwa (11, 13)	13	9.2	Plan smarowania	24
6.4	Kontrola ciśnienia w oponach (14)	14	9.3	Czyszczenie filtra powietrza (11, 25)	24
6.5	Zakładanie i zdejmowanie kosza na trawę (15) ..	14	9.4	Kontrola świecy zapłonowej (26, 27, 28)	25
6.6	Kontrola akcesoriów zabezpieczających	14	9.5	Regulacja prowadnicy linki do obsługi mechanizmu tnącego (29)	26
6.6.1	Sprawdzanie przełącznika stykowego hamulców (03, 04)	15	9.6	Ustawienie mechanizmu tnącego (30)	26
6.6.2	Sprawdzanie przełącznika stykowego mechanizmu tnącego	15	9.7	Akumulator rozrusznika	26
6.6.3	Sprawdzanie przełącznika stykowego siedziska (16) ..	15	10	TRANSPORT	27
6.6.4	Sprawdzanie przełącznika stykowego kosza na trawę (17, 18)	15	11	MAGAZYNOWANIE	28
6.6.5	Kontrola wzrokowa osłon i pasków mechanizmu tnącego	16	12	POMOC W PRZYPADKU NIEPRAWIDŁOWEGO DZIAŁANIA	28
7	OBSŁUGA MINIRIDERA	16	13	DANE TECHNICZNE	31
7.1	Podstawowe środki przygotowawcze	16	14	GWARANCJA	32
7.2	Korzystanie z akcesoriów	16			

01

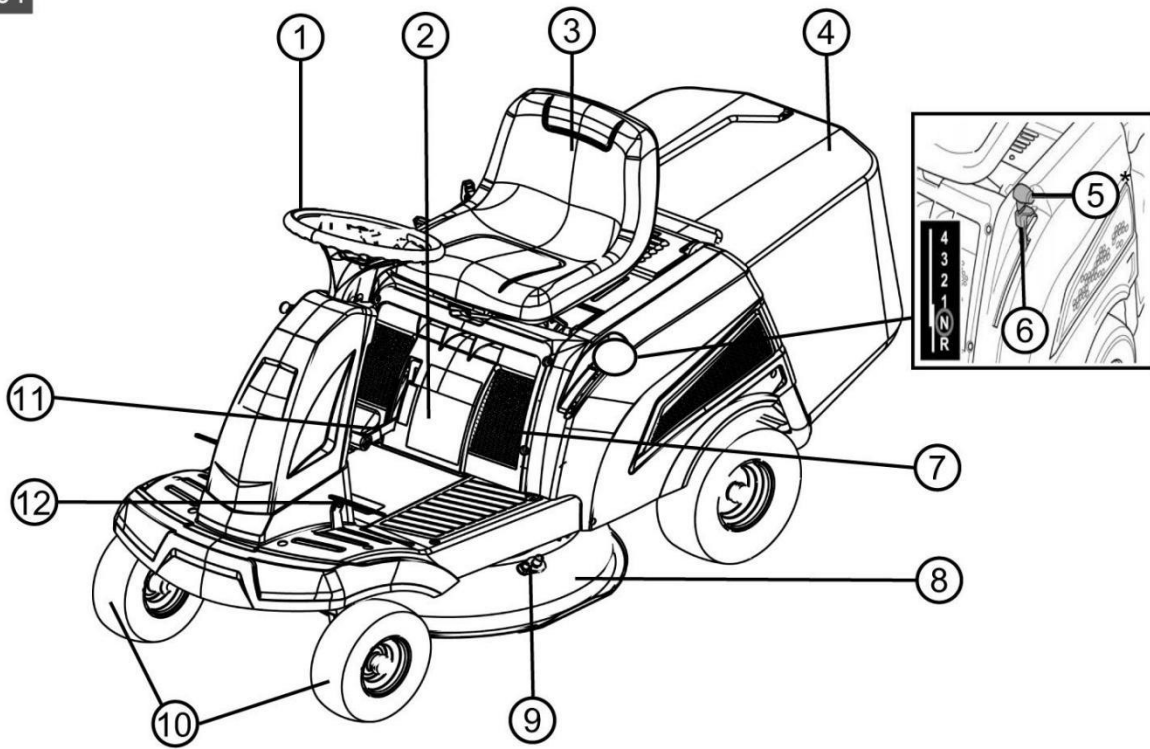

02

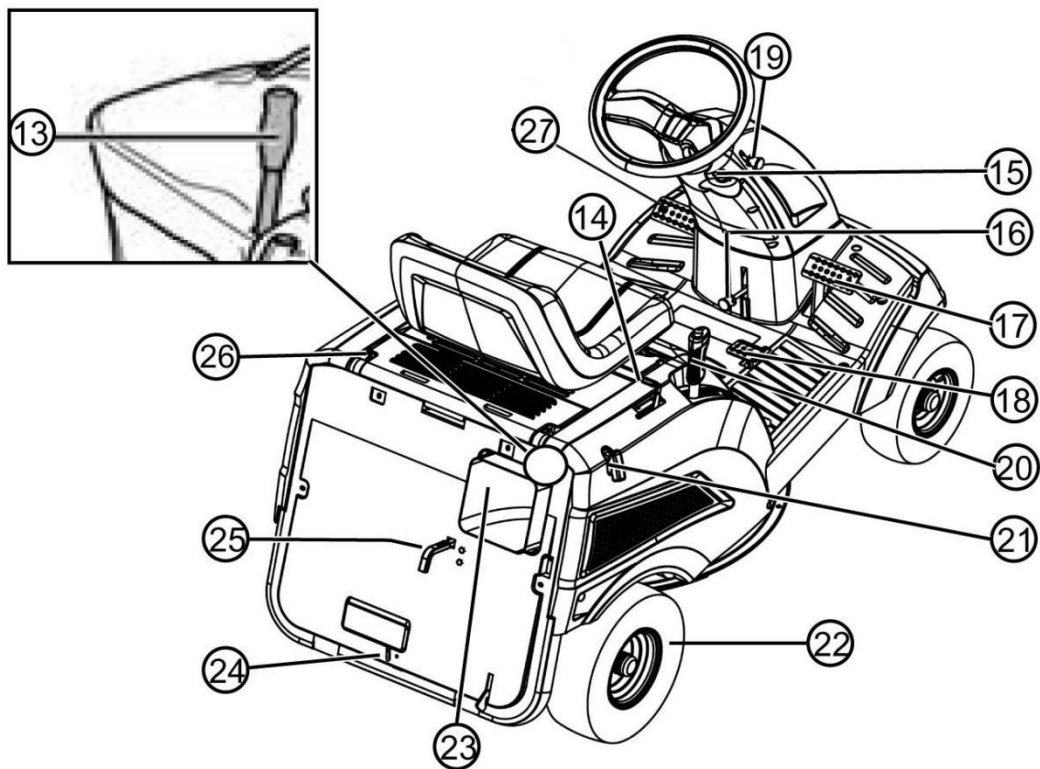

03

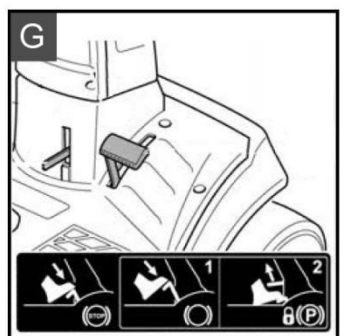
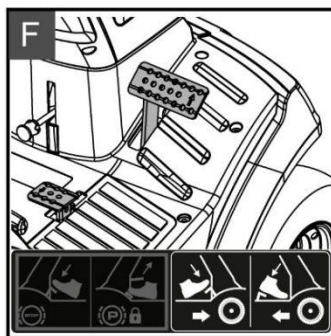
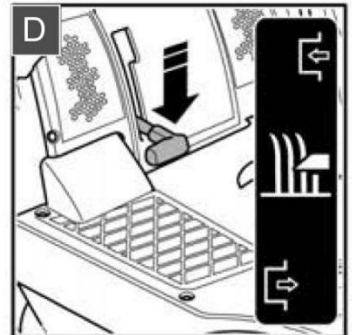
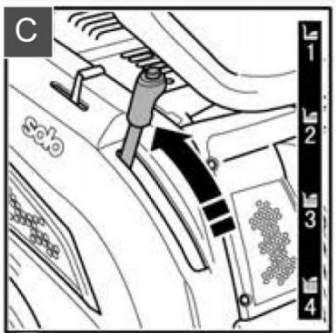
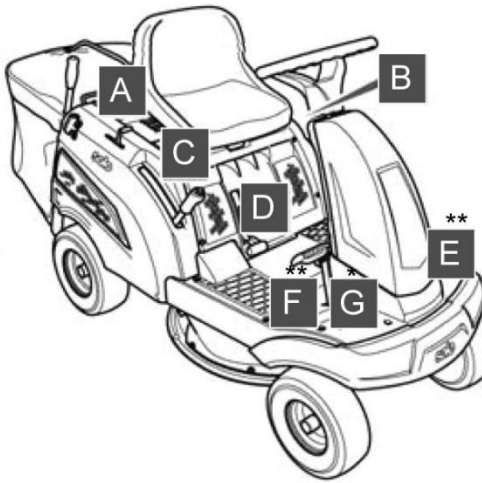
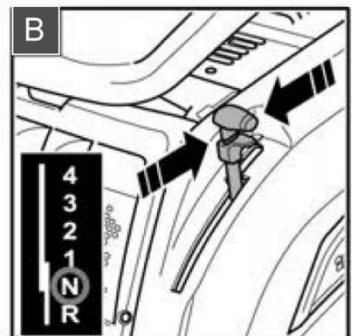
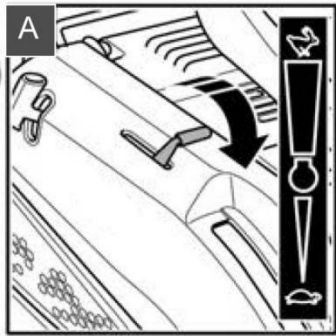

04

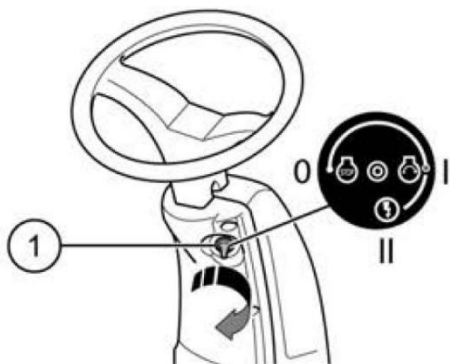

05

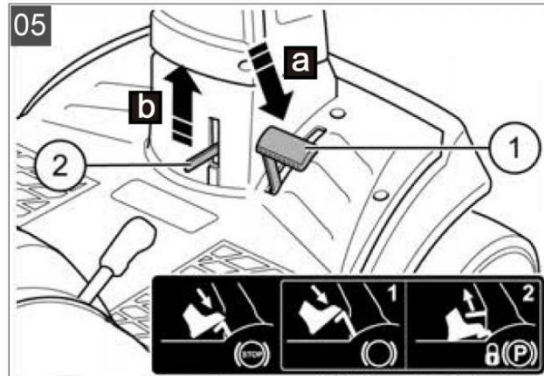

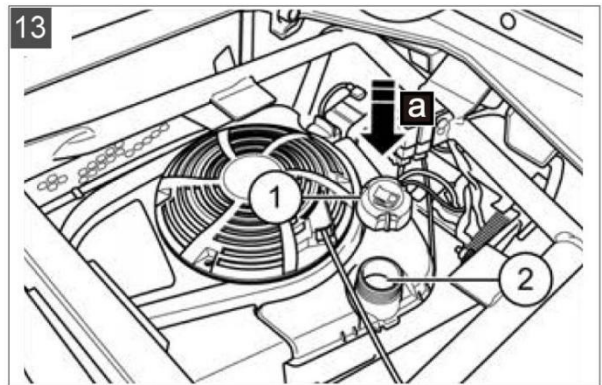
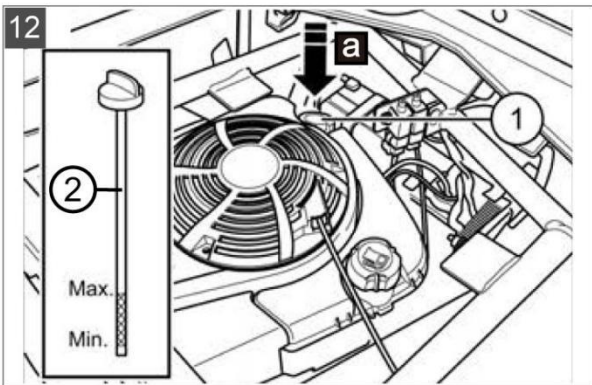
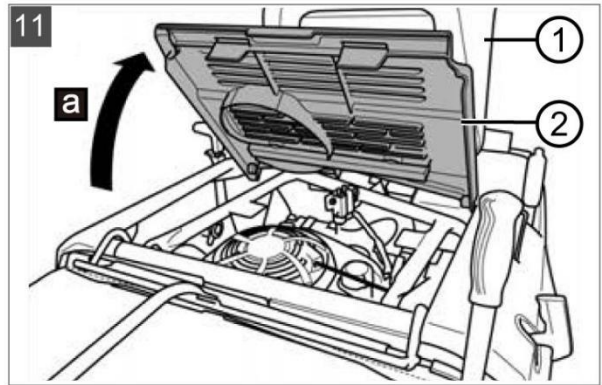
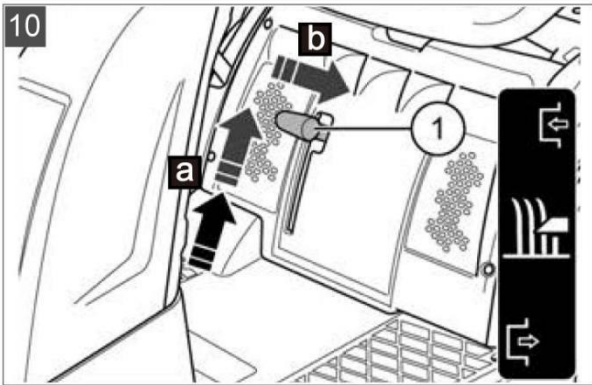
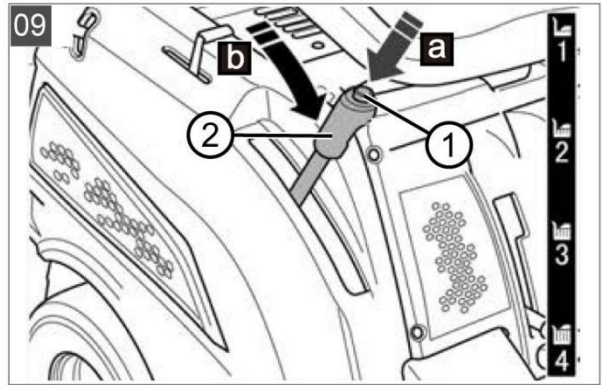
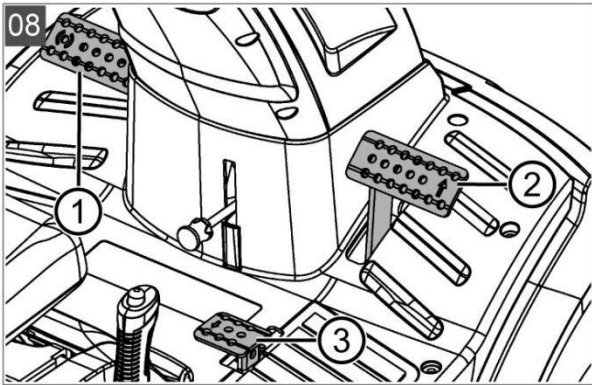
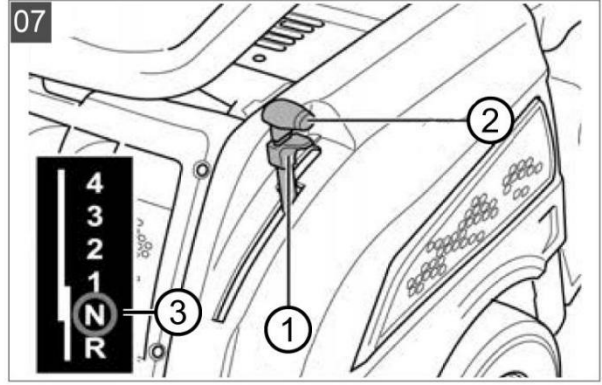
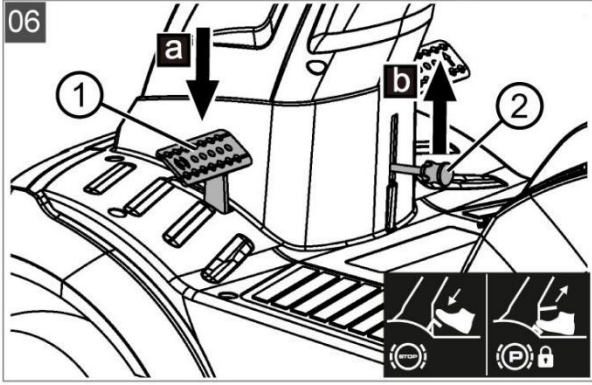

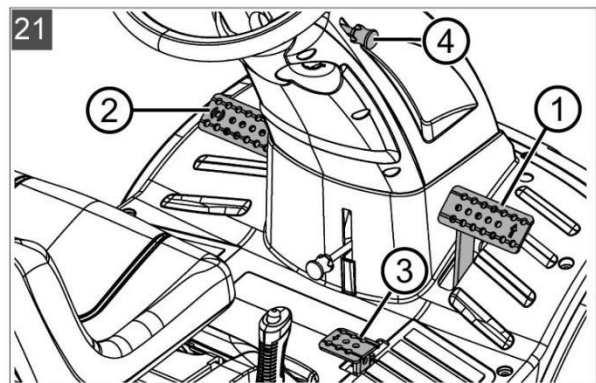
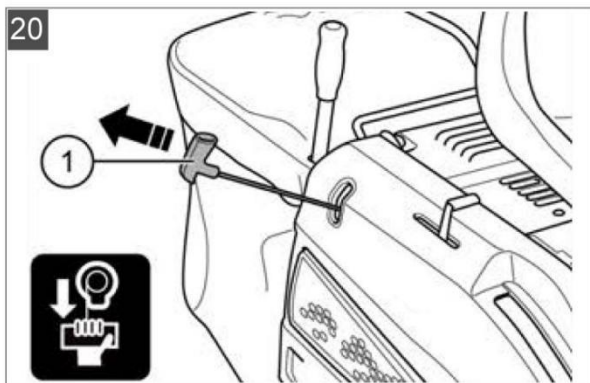
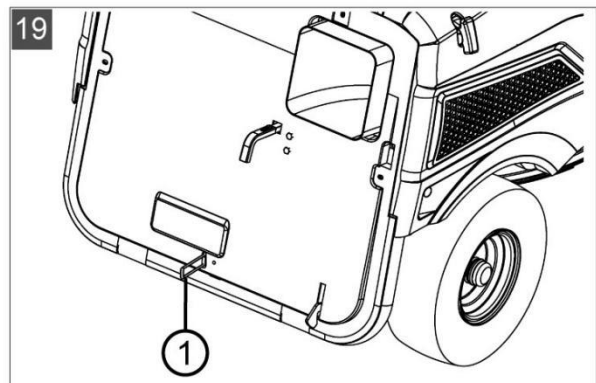
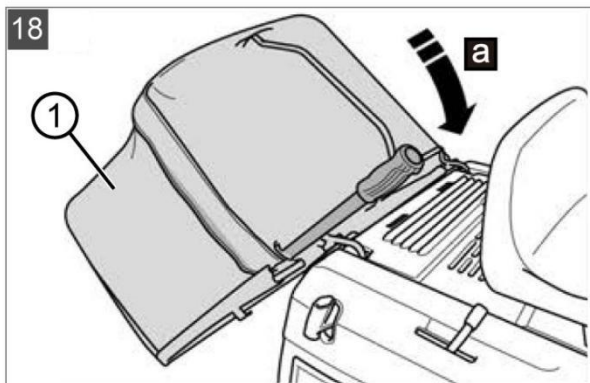
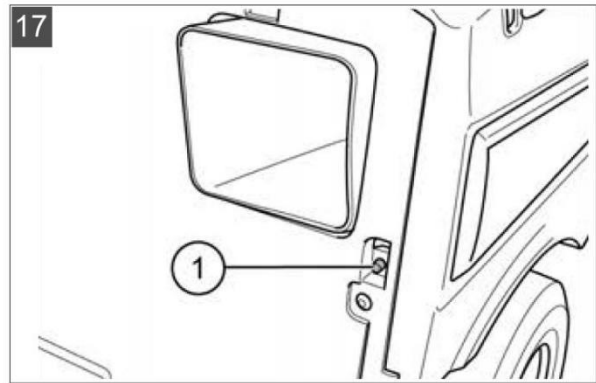
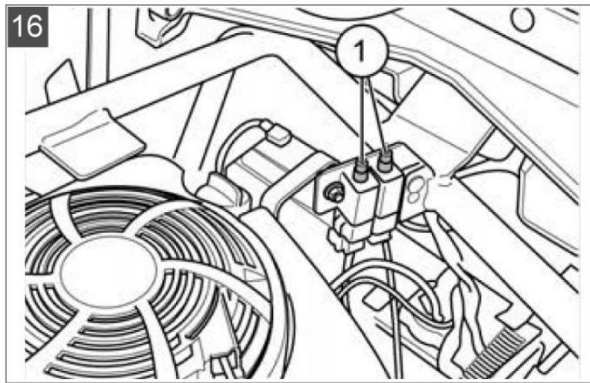
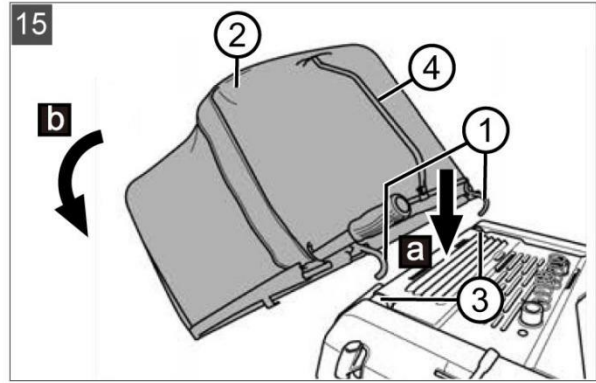
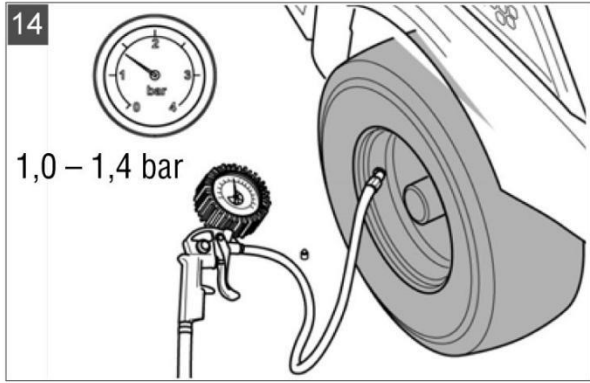

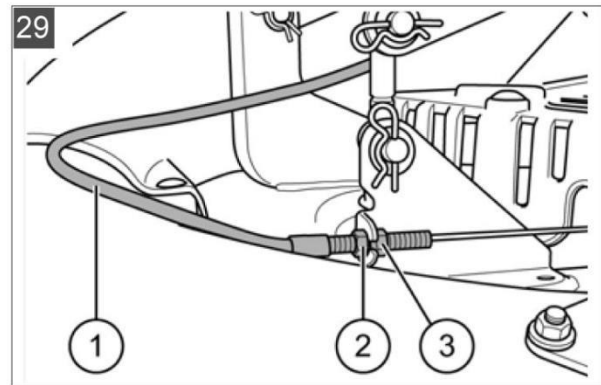
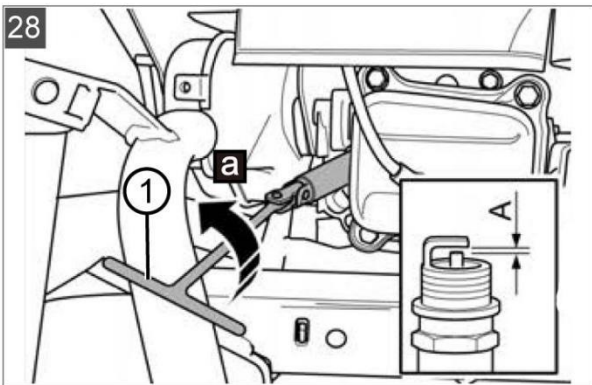
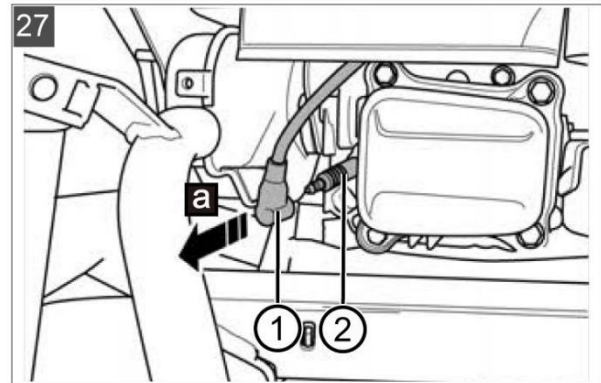
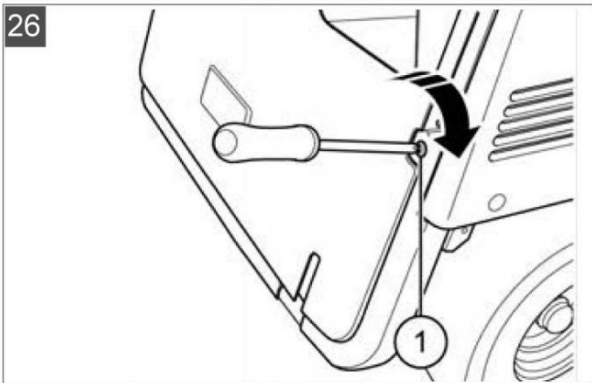
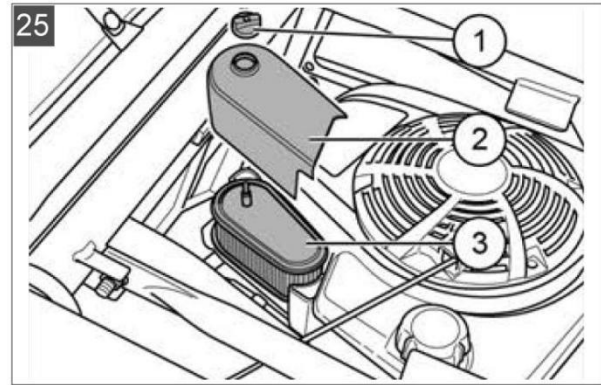
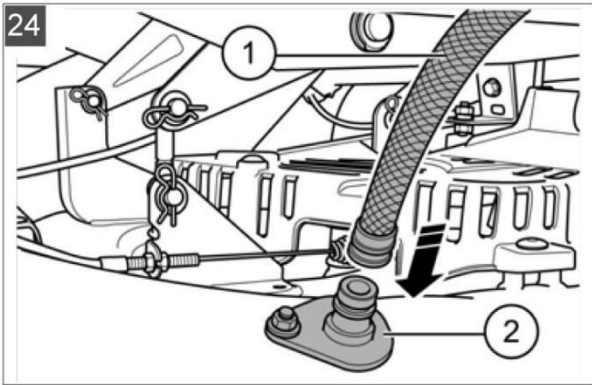
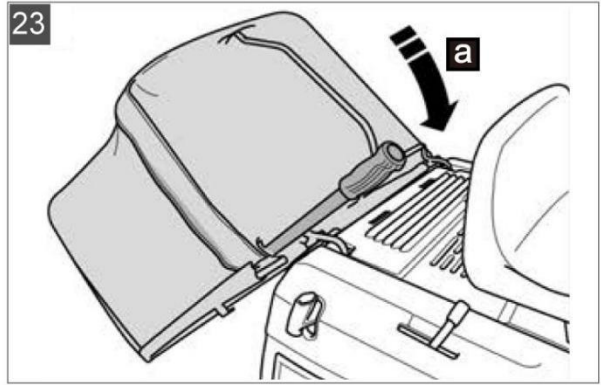
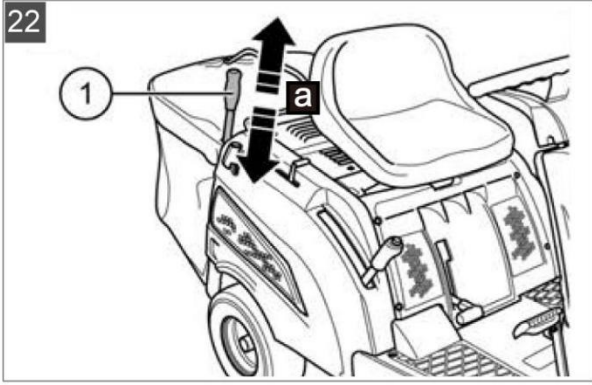

30

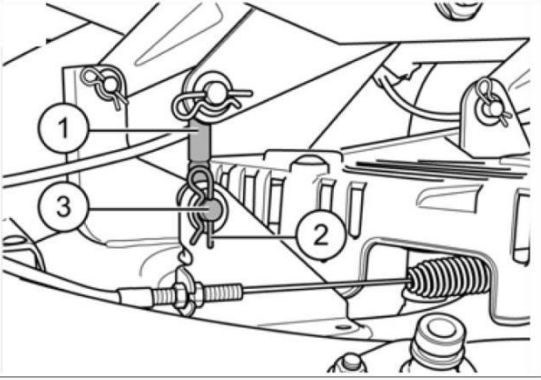

1 O INSTRUKCJI OBSŁUGI

- Niniejszą instrukcję należy przechowywać w sposób trwały, aby można było się do niej zająrzeć w razie potrzeby uzyskania informacji na temat urządzenia.
- Urządzenie należy przekazywać innym osobom wyłącznie wraz z niniejszą instrukcją obsługi.
- Należy przestrzegać wskazówek bezpieczeństwa i ostrzeżeń zawartych w niniejszej instrukcji obsługi.
- Miniridery są sprzedawane w różnych wersjach wyposażenia. Należy pamiętać, że ilustracje mogą nieznacznie różnić się od rzeczywistej konstrukcji urządzenia. W przypadku trudności ze zrozumieniem opisów należy skontaktować się ze specjalistycznym warsztatem lub bezpośrednio z producentem.
- Podczas montażu urządzenia należy postępować zgodnie z właściwymi instrukcjami.

1.1 Symbole na stronie tytułowej



Przed rozpoczęciem użytkowania urządzenia uważnie przeczytaj niniejszą instrukcję obsługi. Jest to warunek niezbędny dla bezpiecznej pracy i bezproblemowej obsługi maszyny.



Wytyczne dotyczące użytkowania

1.2 Legendy i hasła ostrzegawcze



NIEBEZPIECZEŃSTWO!

Wskazuje na zbliżającą się niebezpieczną sytuację, która może doprowadzić do śmierci lub poważnych obrażeń, jeśli się jej nie zapobiegnie.



OSTRZEŻENIE!

Oznacza potencjalnie niebezpieczną sytuację, której następstwem mogą być poważne lub śmiertelne obrażenia, jeśli się jej nie zapobiegnie.



UWAGA!

Oznacza potencjalnie niebezpieczną sytuację, której następstwem mogą być lekkie lub średnio ciężkie obrażenia, jeśli się jej nie zapobiegnie.



WAŻNE!

Wskazuje sytuację, która może spowodować uszkodzenie mienia, jeśli się jej nie zapobiegnie.



UWAGA

Specjalne instrukcje ułatwiające zrozumienie i obsługę.

2 OPIS PRODUKTU

2.1 Przeznaczenie

Urządzenie Minirider jest przeznaczone do koszenia trawy w prywatnych ogrodach i na działkach o maksymalnym nachyleniu 8° (15%). Dodatkowe zastosowania, takie jak mulczowanie, są dozwolone tylko wtedy, gdy maszyna jest wyposażona w odpowiednie oryginalne akcesoria, a podczas pracy przestrzegane są wartości maksymalnego obciążenia. To urządzenie jest przeznaczone wyłącznie do użytku niekomercyjnego. Każde inne użycie (w tym nieautoryzowane modyfikacje lub dodatki) jest uważane za niezgodne z przeznaczeniem i unieważnia zarówno udzieloną gwarancję, jak i wydaną deklarację zgodności (oznakowanie CE); w takim przypadku producent zrzeka się wszelkiej odpowiedzialności za szkody i/lub obrażenia użytkownika lub osób trzecich.

2.2 Możliwe niewłaściwe użycie

Minirider nie jest przeznaczony do użytku komercyjnego w parkach publicznych, na boiskach sportowych, w rolnictwie lub leśnictwie.



OSTRZEŻENIE!

Niebezpieczeństwo spowodowane przeciążeniem miniridera!

Upewnij się, że nie zostały przekroczone dopuszczalne wartości wznoszenia/spadku terenu. Przekroczenie tych wartości może spowodować utratę zdolności hamowania miniridera i niebezpieczne sytuacje!



UWAGA

Należy pamiętać, że minirider nie jest zatwierdzony do użytku drogowego i dlatego jazda na urządzeniu nie jest dozwolona na drogach publicznych!

2.3 Bezpieczeństwo i akcesoria ochronne



OSTRZEŻENIE!

Usunięcie lub modyfikacja akcesoriów ochronnych spowoduje powstanie niebezpiecznych warunków!

Użytkowanie maszyny z usuniętymi lub zmienionymi akcesoriami zabezpieczającymi jest zabronione. Uszkodzone akcesoria ochronne należy natychmiast naprawić lub wymienić!

Akcesoria ochronne obejmują przede wszystkim:

- Przełącznik stykowy hamulca
- Przełącznik stykowy mechanizmu tnącego
- Przełącznik stykowy kosza na trawę
- Przełącznik stykowy siedziska
- Osłony mechanizmu tnącego
- Osłony pasków

2.4 Symbole na urządzeniu

	Przed rozpoczęciem użytkowania uważnie przeczytaj instrukcję obsługi.		Nie używaj pojazdu na zboczach, których nachylenie przekracza 8° (15%)!
	Podczas koszenia należy upewnić się, że inne osoby, w szczególności dzieci i zwierzęta, znajdują się w bezpiecznej odległości od obszaru roboczego.		
	Przed przystąpieniem do prac konserwacyjnych i naprawczych należy wyjąć kluczyk ze stacyjki!		
	Ważne - niebezpieczeństwo! Utrzymuj ręce i nogi w bezpiecznej odległości od poruszających się noży tnących.		
			Niebezpieczeństwo: Nie wchodź na tę powierzchnię!
			Niebezpieczeństwo poparzenia gorącymi powierzchniami!

2.5 Przegląd produktu (01, 02)

- | | |
|--|--------------------------------|
| 1 Kierownica | 7 Maska |
| 2 Naklejka z informacjami dotyczącymi bezpieczeństwa | 8 Mechanizm tnący |
| 3 Siedzisko operatora | 9 Armatura czyszcząca |
| 4 Kosz na trawę | 10 Koła przednie, kierowane |
| 5 Dźwignia zmiany biegów* | 11 Dźwignia mechanizmu tnącego |
| 6 Dźwignia zwalnająca do wyboru biegu wstecznego | 12 Pedał hamulca |
| 13 Dźwignia do sterowania kosza na trawę | 21 Uchwyt linki zapłonu |

- | | |
|--|-------------------------------|
| 14 Dźwignia przepustnicy z ssaniem | 22 Tylne koła z napędem |
| 15 Blokada zapłonu | 23 Kanał wyrzutowy |
| 16 Dźwignia blokująca pedał hamulca/sprzęgła | 24 Dźwignia odłączania napędu |
| 17 Pedał jazdy do przodu | 25 Czujnik poziomego napięcia |
| 18 Pedał biegu wstecznego | 26 Pokrywa silnika |
| 19 Przycisk aktywacji koszenia wstecznego | 27 Pedał hamulca/sprzęgła |
| 20 Dźwignia ustawień wysokości koszenia | |

3 INSTRUKCJE BEZPIECZEŃSTWA

- Dzieci lub inne osoby, które nie zapoznały się z instrukcją obsługi, nie mogą korzystać z urządzenia.
- Należy zapewnić zgodność z lokalnymi przepisami określającymi minimalny wiek osób mogących obsługiwać urządzenie.
- Nie zezwalaj dzieciom i osobom niepełnoletnim na korzystanie z urządzenia.
- Koszenie należy wykonywać wyłącznie w świetle dziennym lub przy dobrym oświetleniu sztucznym.
- Upewnij się, że inne osoby znajdują się poza obszarem zagrożenia.
- Użytkownik ponosi odpowiedzialność za wypadki spowodowane przez inne osoby oraz za uszkodzenia mienia tych osób.
- Korzystaj wyłącznie z oryginalnych części zamiennych i oryginalnych akcesoriów.
- Naprawy urządzenia mogą być wykonywane wyłącznie przez producenta lub jedno z jego autoryzowanych centrów serwisowych.
- Używaj ochronników słuchu.
- Minirider nie jest zatwierdzony do użytku drogowego i dlatego nie można nim jeździć po drogach publicznych.
- Nie wolno kosić podczas burzy. Urządzenie nie jest zabezpieczone przed wyładowaniami atmosferycznymi.
- Nie przewoź osób na urządzeniu.
- Nie używaj pojazdu na zboczach, których nachylenie przekracza 8° (15%).
- Nigdy nie jedź w poprzek stoku.
- Nie używaj urządzenia i/lub podłączonych do niego akcesoriów, jeśli jesteś zmęczony lub chory, lub jeśli spożywałeś alkohol, środki odurzające lub narkotyki.
- Należy przestrzegać godzin pracy dozwolonych w danym obszarze.
- Minirider może spowodować poważne obrażenia z powodu własnej wagi. Zachowaj szczególną ostrożność podczas załadunku i rozładunku miniridera z pojazdu transportowego lub przyczepy.
- Holowanie miniridera jest niedozwolone. Do transportu urządzenia po drogach publicznych należy używać odpowiedniego pojazdu.
- Nie uruchamiaj silnika miniridera w słabo wentylowanych miejscach pracy (np. w garażu). Spaliny zawierają trujący tlenek węgla i inne szkodliwe substancje.
- Nie należy zmieniać ani w inny sposób modyfikować stałych ustawień urządzenia regulującego obroty silnika.

4 ROZPAKOWANIE I MONTAŻ MINIRIDERA

Podczas rozpakowywania i montażu miniridera należy postępować zgodnie z dostarczoną instrukcją montażu.



OSTRZEŻENIE!

Nieprzeprowadzenie kompletnego montażu może doprowadzić do niebezpiecznego stanu!

- Nie uruchamiaj miniridera przed jego całkowitym zmontowaniem!
- Wykonaj wszystkie czynności opisane w instrukcji montażu. W razie jakichkolwiek wątpliwości przed uruchomieniem urządzenia należy poprosić specjalistę - technika o potwierdzenie poprawności montażu!
- Sprawdź, czy wszystkie urządzenia zabezpieczające i ochronne są na swoim miejscu i działają prawidłowo!

5 ELEMENTY STEROWNICZE

Elementy sterownicze zostały opisane w kolejnych rozdziałach instrukcji.

5.1 Sterowanie obrotami silnika (03)



UWAGA

Należy pamiętać, że zmiana ustawień sterownika podczas jazdy wpływa na prędkość maszyny!

Dla urządzenia wyposażonego w sterownik ze zintegrowanym ssaniem:

Regulacja pokrętki (03/A) zwiększa lub zmniejsza obroty silnika; ustawienie go w najwyższym położeniu uruchamia ssanie.



Ta pozycja służy do uruchamiania silnika.

Koszenie: Po wybraniu tej pozycji silnik pracuje na maksymalnych obrotach.



Bieg jałowy: Po wybraniu tej pozycji silnik pracuje na najniższych obrotach.

5.2 Blokada zapłonu (04)

5.2 Blokada zapłonu (04)

0 Silnik jest wyłączony. Kluczyk można wyjąć ze stacyjki.

I Pozycja robocza, gdy silnik pracuje.

II Pozycja do uruchomienia silnika. Zwolnij kluczyk zaraz po uruchomieniu silnika. Dzięki sile sprężyny powróci do pozycji roboczej **I**.

5.3 Pedał hamulca/sprzęgła (05), pedał hamulca (06)

Hamulce

- W przypadku maszyny wyposażonej w manualną skrzynię biegów: Jeśli pedał hamulca/sprzęgła (05/1) jest wciśnięty do końca (05/a), napęd jest odłączany i włączany jest hamulec skrzyni biegów.
- W przypadku urządzenia wyposażonego w przekładnię hydrostatyczną ze sterowaniem nożnym: Jeśli pedał hamulca (06/1) jest całkowicie wciśnięty (06/a), włączany jest hamulec skrzyni biegów.

Minirider hamuje.

Hamulec postojowy

- W przypadku maszyny wyposażonej w manualną skrzynię biegów: Hamulec jest blokowany poprzez pociągnięcie dźwigni blokującej (05/2) do góry (05/b), gdy pedał hamulca/sprzęgła (05/1) jest wciśnięty.
- W przypadku urządzenia wyposażonego w przekładnię hydrostatyczną ze sterowaniem nożnym: Należy pociągnąć dźwignię blokującą (06/2) do góry (06/b)

Ponowne naciśnięcie pedału zwalnia hamulec.



UWAGA

Pedał hamulca/sprzęgła musi być całkowicie wciśnięty aby uruchomić silnik.

5.4 Obsługa skrzyni biegów [prędkość jazdy]

5.4.1 Obsługa manualnej skrzyni biegów (03, 05, 07)

Manualna skrzynia biegów, w którą może być wyposażony minirider, ma cztery biegi do jazdy do przodu i jeden do jazdy do tyłu.

Biegi można wybierać w zależności od żądanej prędkości jazdy za pomocą dźwigni zmiany biegów (03/B, 07/2), znajdujących się po lewej stronie fotela operatora.

Uruchamianie silnika

Przed uruchomieniem silnika dźwignia zmiany biegów musi znajdować się w położeniu N (07/3), tj. w położeniu neutralnym.



UWAGA

Przed uruchomieniem silnika należy wyłączyć mechanizm tnący.

Wybór biegu

1. Przy pracującym silniku wciśnij pedał hamulca/sprzęgła (05/1) w całym zakresie jego ruchu.
2. Pociągnij przycisk blokady (07/1) na dźwigni zmiany biegów (07/2) do końca w górę.
3. Wybierz bieg odpowiadający żądanemu kierunkowi i prędkości jazdy.
4. Powoli zwolnij pedał hamulca/sprzęgła (05/1) podczas ruszania.



UWAGA

Aby wybrać niższy bieg niż ten, na którym aktualnie się znajdujesz, najpierw zmniejsz prędkość miniridera do wybranego biegu poprzez hamowanie.

5.4.2 Obsługa przekładni hydrostatycznej ze sterowaniem nożnym (03, 08)

Miniridery, które są wyposażone w hydrostatyczną skrzynię biegów ze sterowaniem nożnym, są również wyposażone w dwa oddzielne pedały po prawej stronie do sterowania jazdą do przodu i do tyłu.

Kierunek jazdy	Opis
Jazda do przodu	Kierunek do przodu wybiera się poprzez naciśnięcie przedniego pedału (08/2).
Jazda wstecz	Kierunek jazdy do tyłu wybiera się poprzez naciśnięcie tylnego pedału (08/3). Uwaga: Prędkość jest ograniczona, gdy mechanizm tnący jest włączony. Koszenie na biegu wstecznym (patrz rozdział 7.6.2 „Koszenie na biegu wstecznym”, strona 43)

Ruszanie

Wymagania wstępne: Silnik pracuje.

1. Zwolnij hamulec postojowy (03/E, 08/1).
2. Wybierz kierunek jazdy (03/F).

Zwiększanie prędkości

Im mocniej naciśniesz pedał, tym szybciej maszyna będzie jechać w wybranym kierunku.

5.5 Sterowanie mechanizmem tnącym (09, 10)

Ustawienia wysokości koszenia

Mechanizm tnący miniridera można ustawić na różnych wysokościach za pomocą dźwigni regulacji wysokości (09/2) znajdującej się po prawej stronie siedziska operatora.

1. Naciśnij przycisk zwalniający (09/1) na dźwigni regulacji (09/2) (09/a).
2. Przesuń dźwignię regulacji w żądanym kierunku (09/b):
 - Przesunięcie dźwigni w dół: zmniejszenie wysokości cięcia
 - Przesunięcie dźwigni w górę: zwiększenie wysokości cięcia

Włączanie mechanizmu tnącego

1. Użyj dźwigni regulacji (09/2), aby ustawić najwyższą możliwą wysokość cięcia.

Uwaga: Podczas opuszczania mechanizm tnący musi zawsze znajdować się w najwyższym położeniu odpowiadającym najwyższej wysokości cięcia.

2. Pociągnij dźwignię (10/1), aby przesunąć mechanizm tnący w górę (10/a) i zablokuj go (10/b) po osiągnięciu tej pozycji. Mechanizm tnący działa.
3. Użyj dźwigni regulacji (09/2), aby ustawić najwyższą możliwą wysokość cięcia.

6 ROZPOCZĘCIE PRACY

OSTRZEŻENIE!

Nieprzeprowadzenie kompletnego montażu może doprowadzić do niebezpiecznego stanu!



Nie uruchamiaj miniridera przed jego całkowitym zmontowaniem!

Wykonaj wszystkie czynności opisane w instrukcji montażu. W razie jakichkolwiek wątpliwości przed uruchomieniem urządzenia należy poprosić specjalistę - technika o potwierdzenie poprawności montażu! Sprawdź, czy wszystkie urządzenia zabezpieczające i ochronne są na swoim miejscu i działają.

6.1 Kontrola mechanizmu tnącego

Przed użyciem należy zawsze sprawdzić wzrokowo, czy nóż tnący, sworzeń mocujący i cały zespół tnący pod kątem zużycia lub uszkodzeń. Zużyte lub uszkodzone noże muszą zostać wymienione na nowe, aby uniknąć ryzyka niewyważenia.

6.2 Uzupelnianie oleju (11, 12)



UWAGA

Postępuj również zgodnie z instrukcjami dotyczącymi pierwszego napełnienia silnika miniridera olejem, które podano w instrukcji montażu.



UWAGA

Więcej szczegółowych informacji można znaleźć w oddzielnej instrukcji obsługi silnika.

Należy pamiętać o regularnym sprawdzaniu poziomu oleju i uzupełnianiu go w razie potrzeby.

Podczas nalewania oleju należy używać odpowiedniego lejka lub rurki wlewu, aby zapobiec rozlaniu oleju na silnik, obudowę lub podłoże pod maszyną.

1. Odchyl siedzisko (11/1) do przodu i otwórz pokrywę (11/2) dostępu do komory silnika (11/a).
2. Odkręć korek wlewu oleju (12/1).
3. Uzupełnij olej (12/a), aż jego poziom będzie widoczny między oznaczeniami MIN i MAX na bagnecie oleju. Nie przepelniaj silnika!
4. Zakręć korek wlewu oleju (12/1).
5. Zamknij pokrywę komory silnika (11/2) i odchyl siedzisko (11/1) do tyłu.

6.3 Uzupelnianie paliwa (11, 13)



OSTRZEŻENIE!

Niebezpieczeństwo podczas obchodzenia się z paliwem!

Paliwo jest wysoce łatwopalne. Uzupełnianie paliwa zawsze należy wykonywać na zewnątrz! Nie pal! Nie dolewaj paliwa, jeśli silnik pracuje lub jest gorący!



UWAGA

Więcej szczegółowych informacji można znaleźć w oddzielnej instrukcji obsługi silnika.

Podczas nalewania oleju należy używać odpowiedniego lejka lub rurki wlewu, aby zapobiec rozlaniu paliwa na silnik, obudowę mechanizmu tnącego lub podłoże pod maszyną.

Ze względów bezpieczeństwa konieczna jest wymiana uszkodzonej nakrętki zbiornika paliwa i innych pojemników na paliwo w przypadku identyfikacji uszkodzeń.

Nie uruchamiaj silnika, jeśli paliwo się przeleje.

Minirider musi zostać przeniesiony z dala od obszaru zanieczyszczonego paliwem, a rozlane paliwo musi zostać zebrane i wytarte z ziemi, silnika i obudowy układu tnącego za pomocą szmatki.

Dopóki całe paliwo nie wyparuje, należy powstrzymać się od jakichkolwiek prób uruchomienia silnika miniridera.

Paliwo należy przechowywać wyłącznie w pojemnikach przeznaczonych do tego celu.

Należy używać benzyny bezołowiowej o minimalnej liczbie oktanowej 91.

Uzupełnianie paliwa w zbiorniku

1. Wyłącz silnik i wyjmij kluczyk ze stacyjki.
2. Poczekaj, aż silnik wystarczająco ostygnie (ryzyko wybuchu w przypadku zapłonu paliwa!).
3. Odchyl siedzisko (11/1) do przodu i otwórz pokrywę (11/2) dostępu do komory silnika (11/a).
4. Otwórz korek wlewu paliwa (13/1) i wlej paliwo do zbiornika paliwa (13/2) (13/a).

Uwaga: Unikaj przepełnienia zbiornika paliwa!

5. Zamknij korek zbiornika (13/1).
6. Zamknij pokrywę komory silnika (11/2) i odchyl siedzisko (11/1) do tyłu.

6.4. Kontrola ciśnienia w oponach (14)

Prawidłowe ciśnienie w oponach jest ważnym warunkiem wstępnym prawidłowego ustawienia obudowy układu tnącego, a tym samym uzyskania efektu równomiernie skoszonego trawnika. Regularnie sprawdzaj ciśnienie w oponach.

1. Zaparkuj minirider na twardej, równej powierzchni i wyjmij kluczyk ze stacyjki.
2. Odczekaj około 1 godziny od poprzedniej operacji, aby opony ostygły. Ciśnienie w oponach można dokładnie zmierzyć tylko wtedy, gdy opony są zimne.
3. Odkręć osłonę zaworu i dociśnij miernik pneumatyczny do otwartego zaworu.
4. Odczytaj ciśnienie w oponie i porównaj je z wartościami podanymi na oponie: 1,0 - 1,4 bar.
5. Jeśli ciśnienie w oponach jest zbyt niskie: Napompuj oponę za pomocą dostępnej w sprzedaży pompki nożnej.



UWAGA

1 PSI = 0,07 bar.

6.5 Zakładanie i zdejmowanie kosza na trawę (15)

Zakładanie kosza na trawę

1. Włóż haki (15/1) kosza na trawę (15/2) do uchwytów (15/3) na miniriderze (15/a). W tym celu należy chwycić kosz na trawę za uchwyt (15/4) i przytrzymać go po stronie odwróconej od miniridera.

Uwaga: Kosz na trawę musi być zawieszony symetrycznie.

2. Złóż kosz na trawę w dół (15/b), tak aby przylegał do tylnej strony miniridera.
3. Sprawdź, czy kosz na trawę jest prawidłowo założony.

Zdejmowanie kosza na trawę

Zdejmowanie kosza na śmieci odbywa się w odwrotnej kolejności.

6.6 Kontrola akcesoriów zabezpieczających

Akcesoria zabezpieczające muszą być sprawdzane każdorazowo przed rozpoczęciem pracy miniridera.



OSTRZEŻENIE!

Możliwość wystąpienia niebezpiecznych sytuacji podczas sprawdzania akcesoriów zabezpieczających!

Akcesoria zabezpieczające można sprawdzać wyłącznie z siedziska operatora i tylko wtedy, jeśli w pobliżu nie ma innych osób ani zwierząt!

Wszystkie kontrole należy przeprowadzać na równej powierzchni, aby zapobiec nieoczekiwanemu uruchomieniu miniridera.

6.6.1 Sprawdzanie przełącznika stykowego hamulców (03, 04)

Przełącznik stykowy hamulców zapobiega uruchomieniu silnika, jeśli hamulce urządzenia nie są włączone.

Wymagania wstępne: Silnik jest wyłączony.

1. Usiądź w fotelu operatora.
2. Zwolnij hamulec postojowy naciskając pedał hamulca/sprzęgła (03/G) lub pedał hamulca (03/E).
3. Ponownie zwolnij pedał hamulca/sprzęgła lub pedał hamulca.
4. Spróbuj uruchomić silnik, tj. przekręć kluczyk w stacyjce do pozycji II (04).



UWAGA

Nie wolno uruchamiać silnika!

6.6.2 Sprawdzanie przełącznika stykowego mechanizmu tnącego

Przełącznik stykowy mechanizmu tnącego zapobiega uruchomieniu silnika, jeśli mechanizm tnący jest włączony.

Wymagania wstępne: Silnik jest wyłączony.

1. Usiądź w fotelu operatora.
2. Wciśnij pedał hamulca/sprzęgła lub pedał hamulca (patrz rozdział 5.3 „Pedał hamulca/sprzęgła (05), pedał hamulca (06)”, strona 11).
3. Uruchom mechanizm tnący (patrz rozdział 5.5 „Obsługa mechanizmu tnącego (09, 09,10)”, strona 12).
4. Spróbuj uruchomić silnik, tj. przekręć kluczyk w stacyjce do pozycji II (04).



UWAGA

Nie wolno uruchamiać silnika!

6.6.3 Sprawdzanie przełącznika stykowego siedziska (16)

Przełącznik stykowy siedziska (16/1) zapewnia wyłączenie silnika, gdy operator opuszcza fotel operatora, gdy kosiarka jest włączona lub hamulec postojowy nie jest zaciągnięty.

1. Usiądź w fotelu operatora.
2. Wciśnij pedał hamulca/sprzęgła lub pedał hamulca (patrz rozdział 5.3 „Pedał hamulca/sprzęgła (05), pedał hamulca (06)”, strona 11).
3. Uruchom silnik i pozwól mu pracować na maksymalnych obrotach (patrz rozdział 7.4 „Uruchamianie i wyłączanie silnika”, strona 17).
4. Uruchom mechanizm tnący (patrz rozdział 5.5 „Obsługa mechanizmu tnącego (09, 10)”, strona 12).
5. Zwolnij obciążenie siedziska, wstając (ale nie opuszczaj maszyny!).



UWAGA

Silnik musi się sam wyłączyć!

6.6.4 Sprawdzanie przełącznika stykowego kosza na trawę (17, 18)

Przełącznik stykowy kosza na trawę (17/1) zapewnia wyłączenie silnika po wykryciu, że kosz na trawę nie jest prawidłowo zawieszony po włączeniu mechanizmu tnącego.

1. Usiądź w fotelu operatora.
2. Wciśnij pedał hamulca/sprzęgła lub pedał hamulca (patrz rozdział 5.3 „Pedał hamulca/sprzęgła (05), pedał hamulca (06)”, strona 11).

3. Uruchom silnik i pozwól mu pracować na maksymalnych obrotach (patrz rozdział 7.4 „Uruchamianie i wyłączanie silnika”, strona 17).
4. Uruchom mechanizm tnący (patrz rozdział 5.5 „Obsługa mechanizmu tnącego (09, 09,10)”, strona 12).
5. Lekko podnieś (18/a) kosz na trawę (18/1) (patrz rozdział 7.6.4 „Opróżnianie kosza na trawę (22, 23)”, strona 21).



UWAGA

Silnik musi się sam wyłączyć!

6.6.5 Kontrola wzrokowa osłon i pasków mechanizmu tnącego

Sprawdź, czy osłony mechanizmu tnącego i pasków nie są uszkodzone, co skutecznie uniemożliwia dostęp do mechanizmu tnącego i pasków napędowych. W przypadku stwierdzenia uszkodzenia należy skontaktować się z autoryzowanym warsztatem.

7 OBSŁUGA MINIRIDERA



OSTRZEŻENIE!

Niebezpieczeństwo wynikające z nieznamomości miniridera!

Zwróć szczególną uwagę na wszystkie instrukcje bezpieczeństwa!

Należy sumiennie wykonywać wszystkie czynności związane z montażem i uruchomieniem urządzenia. W razie jakichkolwiek wątpliwości prosimy o kontakt z producentem!

7.1 Podstawowe środki przygotowawcze

- Podczas koszenia zawsze używaj stabilnego obuwia i spodni z długimi nogawkami. Nie koś, jeśli masz bose nogi lub otwarte sandały.
- Sprawdź cały obszar, na którym ma być używany minirider. Usuń wszystkie kamienie, patyki, druty, kości i inne przedmioty obce, które mogłyby zostać pochwycone i zmiżdżone. Podczas koszenia należy zwrócić również uwagę na wszelkie przedmioty obce.
- Przed rozpoczęciem pracy należy wykonać wszystkie czynności opisane w części instrukcji dotyczącej przygotowania do pracy. Dotyczy to w szczególności kontroli akcesoriów zabezpieczających.
- Zabronione jest przewożenie przedmiotów na miniriderze!

7.2 Korzystanie z akcesoriów



OSTRZEŻENIE!

Niebezpieczeństwo związane z instalacją nieprawidłowych akcesoriów lub niewłaściwym użytkowaniem akcesoriów!

Należy stosować tylko oryginalne akcesoria dostarczone przez producenta!

Należy przestrzegać instrukcji użytkowania tych akcesoriów, które są zawarte w dostarczonej instrukcji obsługi!

Korzystanie z niezatwierdzonych akcesoriów lub użytkowanie akcesoriów w niewłaściwy sposób może narazić operatora i inne osoby na sytuacje niebezpieczne. Minirider może zostać przeciążony. Może to stanowić przyczynę poważnych wypadków.

7.3 Pchanie miniridera (03, 19)



UWAGA!

Niebezpieczeństwo podczas pchania na zboczach!

Pchaj minirider tylko na poziomych powierzchniach! Na zboczach minirider może w niekontrolowany sposób zjeżdżać w dół.

Pchanie maszyny wyposażonej w manualną skrzynię biegów

1. Zwolnij hamulec postojowy (03/G) (patrz rozdział 5.3 „Pedał hamulca/sprzęgła (05), pedał hamulca (06)”, strona 11).

- Przesuń dźwignię zmiany biegów (03/B) do pozycji N.

Popych urządzenia wyposażonego w przekładnię hydrostatyczną ze sterowaniem nożnym

Dźwignia odłączania napędu (19/1) znajduje się z tyłu, w dolnej części tylnej ściany. Aktywacja funkcji odłączania napędu:

- Wyciągnij dźwignię odłączania napędu (19/1).
- Zwolnij hamulec postojowy (patrz rozdział 5.3 „Pedał hamulca/sprzęgła (05), pedał hamulca (06)”, strona 11). Minirider można przemieszczać teraz przez popych.
- Po zakończeniu ruchu maszyny przez pchanie, ustaw dźwignię odłączania napędu (19/1) z powrotem w pierwotnym położeniu, aby ponownie aktywować przekładnię hydrostatyczną.

7.4 Uruchamianie i wyłączenie silnika

Uruchamianie silnika

- Usiądź w fotelu operatora.
- Całkowicie wciśnij pedał hamulca/sprzęgła (05/1) lub pedał hamulca (06/1) i zabezpiecz go dźwignią blokującą (05/2, 06/2).
- Upewnij się, że mechanizm tnący nie jest włączony. W tym celu należy sprawdzić położenie dźwigni (03/D).
- W przypadku maszyny wyposażonej w manualną skrzynię biegów: Upewnij się, że dźwignia zmiany biegów (03/B) jest ustawiona w położeniu N (neutralnym). W tym celu należy sprawdzić położenie dźwigni zmiany biegów.
- Ustaw regulator obrotów silnika (03/A) w położeniu przednim końcowym. Znajduje się tu symbol zająca.
- Włóż kluczyk do stacyjki (04/1).

7. Uruchamianie silnika (elektryczne):

- Przekręć kluczyk zapłonu do pozycji „II” i przytrzymaj go do momentu uruchomienia silnika (04).

Uwaga: Aby zmniejszyć obciążenie akumulatora rozrusznika, nie próbuj uruchamiać silnika na dłużej niż około 5 sekund.

- Następnie zwolnij kluczyk w stacyjce; automatycznie powróci on do pozycji „I”.

8. Uruchamianie silnika (za pomocą rozrusznika linkowego):

Jeśli silnika nie można uruchomić za pomocą rozrusznika elektrycznego, należy sprawdzić minirider pod kątem uszkodzeń mechanicznych. Jeśli nie wykryto żadnych uszkodzeń, silnik można również uruchomić za pomocą rozrusznika linkowego.

- Przekręć kluczyk w stacyjce do pozycji „I” (04).
- Pociągnij linkę rozrusznika (20/1) szybko i mocno około 3 do 4 razy, aż silnik uruchomi się.

- Ustaw regulator obrotów silnika (03/A) w pozycji roboczej.

Wyłączenie silnika

- Wyłącz mechanizm tnący (03/D).
- Ustaw regulator obrotów silnika (03/A) w pozycji neutralnej.
- Całkowicie wciśnij pedał hamulca/sprzęgła (05/1) lub pedał hamulca (06/1) i zabezpiecz go dźwignią blokującą (05/2, 06/2).
- Przekręć kluczyk w stacyjce (04/1) do pozycji „0”.
- Wyjmij kluczyk ze stacyjki.



OSTRZEŻENIE!

Niebezpieczeństwo związane z pracą na gorącym silniku!

Podczas wyłączenia silnika należy upewnić się, że gorące części, takie jak tłumik, nie mogą spowodować zapłonu pobliskich przedmiotów lub materiałów!

7.5 Jazda miniriderem



OSTRZEŻENIE!

Podczas jazdy z nadmierną prędkością może dojść do niebezpiecznych sytuacji!

Jeździj powoli, zwłaszcza na początku, aby zapoznać się z zachowaniem miniridera podczas jazdy i hamowania!

Przed zmianą kierunku jazdy dostosuj prędkość, aby zachować kontrolę nad miniriderem i uniknąć przewrócenia urządzenia!

7.5.1 Uruchamianie i zatrzymywanie maszyny wyposażonej w manualną skrzynię biegów

1. Całkowicie wciśnij pedał hamulca/sprzęgła (05/1) lub pedał hamulca (06/1) i zabezpiecz go dźwignią blokującą (05/2, 06/2).
2. Ustaw mechanizm tnący w pozycji odpowiadającej maksymalnej wysokości cięcia (patrz rozdział 5.5 „Sterowanie mechanizmem tnącym (09, 10)”, strona 12).
3. Uruchom silnik (patrz rozdział 7.4 „Uruchamianie i wyłączanie silnika”, strona 17).
4. Pociągnij przycisk blokady (07/1) na dźwigni zmiany biegów (07/2) do końca w górę.
5. Wybierz bieg odpowiadający żądanemu kierunkowi i prędkości jazdy.
6. Powoli zwolnij pedał hamulca/sprzęgła (05/1) podczas ruszania.
7. Jeśli chcesz zatrzymać urządzenie, naciśnij pedał hamulca/sprzęgła (05/1).



UWAGA

Aby wybrać niższy bieg niż ten, na którym aktualnie się znajdujesz, najpierw zmniejsz prędkość miniridera do wybranego biegu poprzez hamowanie.

7.5.2 Uruchamianie i zatrzymywanie maszyny wyposażonej w hydrostatyczną skrzynię biegów ze sterowaniem nożnym

1. Naciśnij i przytrzymaj pedał hamulca (06/1).
2. Ustaw mechanizm tnący w pozycji odpowiadającej maksymalnej wysokości cięcia (patrz rozdział 5.5 „Sterowanie mechanizmem tnącym (09, 10)”, strona 12).
3. Uruchom silnik (patrz rozdział 7.4 „Uruchamianie i wyłączanie silnika”, strona 17).
4. Zwolnij pedał hamulca.
5. Powoli wciśnij pedał jazdy w żądanym kierunku jazdy:
 - Jazda do przodu: Pedał jazdy (08/2)
 - Jazda wstecz: Pedał jazdy (08/3)
6. Im mocniej naciśniesz dany pedał, tym szybciej minirider będzie jechać w wybranym kierunku.
7. Aby zatrzymać maszynę, zwolnij pedał jazdy i wciśnij pedał hamulca (08/1).



UWAGA

Przed każdym odejściem od miniridera:

Wciśnij pedał hamulca i pociągnij dźwignię blokującą, aby zapobiec samoczynnemu uruchomieniu się miniridera!

7.5.3 Przygotowanie do jazdy w temperaturach poniżej 10°C

1. Upewnij się, że mechanizm tnący nie jest włączony. W tym celu należy sprawdzić położenie dźwigni.
2. Uruchom silnik i pozwól mu pracować przez około 30 sekund, aby umożliwić jego rozgrzanie i jednocześnie uzyskać optymalną lepkość oleju przekładniowego. Następnie możesz uruchomić minirider. Nie uruchamiaj mechanizmu tnącego przed upływem kilku minut od uruchomienia silnika.

7.5.4 Jazda i koszenie na zboczach



OSTRZEŻENIE!

Możliwość wystąpienia niebezpiecznych sytuacji spowodowanych błędami podczas jazdy na zboczach!

Zachowaj szczególną ostrożność podczas jazdy na zboczach! Nie ma czegoś takiego jak „bezpieczne” zbocze.

W szczególności należy postępować zgodnie z instrukcjami podanymi tutaj!

Jeśli koła zaczną się obracać lub jeśli maszyna nie jest w stanie kontynuować jazdy po zboczu, należy odłączyć mechanizm tnący i akcesoria.

Następnie powoli zejdź w dół zbocza, prosto w dół, wzdłuż spadku!

Ciężar pełnego kosza na trawę zwiększa ryzyko przewrócenia się miniridera!

- Nie używaj pojazdu na zboczach, których nachylenie przekracza 8° (15%). Przykład: Nachylenie to odpowiada zmianie wysokości o 15 cm na odcinku 1 metra.
- Jedź płynnie.
- Należy unikać gwałtownego hamowania.
- Utrzymuj stałą, niską prędkość jazdy.
- Podczas pracy na zboczu nie należy podążać za linią warstwy.
- Należy unikać gwałtownego przyspieszania.
- Zawracaj płynnie.

7.6 Koszenie miniriderem

Dostosuj prędkość do stanu trawnika, aby uzyskać schludny wygląd skoszonej powierzchni. Podczas koszenia należy wybrać nie więcej niż 2/3 najwyższej osiągalnej prędkości. Maksymalna prędkość miniridera jest przeznaczona wyłącznie do jazdy bez włączonego mechanizmu tnącego. Zazwyczaj wysokość cięcia wynosi 4-5 cm. Odpowiada to 2. lub 3. ogranicznikowi na dźwigni regulacji wysokości (03/C). Jeśli trawa jest wilgotna lub mokra, należy ustawić wyższą wysokość cięcia. Jeśli trawa jest bardzo wysoka, zaleca się koszenie w dwóch przejazdach. Podczas pierwszego przejazdu należy ustawić mechanizm tnący w położeniu odpowiadającym maksymalnej wysokości cięcia. Następnie można zmniejszyć to ustawienie do żądanej wysokości przed drugim przejazdem.

7.6.1 Włączanie mechanizmu tnącego



UWAGA

Mechanizm tnący należy włączyć dopiero po upływie około jednej minuty od uruchomienia silnika, aby umożliwić jego odpowiednie rozgrzanie! Minirider nie powinien stać w wysokiej trawie podczas włączania mechanizmu tnącego.

Wymagania wstępne: Silnik pracuje, a regulator obrotów silnika (03/C) znajduje się w położeniu roboczym (patrz rozdział 7.4 „Uruchamianie i wyłączanie silnika”, strona 17).

1. Użyj dźwigni regulacji (09/2), aby ustawić najwyższą możliwą wysokość cięcia.

Uwaga: Podczas opuszczania mechanizm tnący musi zawsze znajdować się w najwyższym położeniu odpowiadającym najwyższej wysokości cięcia.

2. Pociągnij dźwignię (10/1), aby przesunąć mechanizm tnący w górę (10/a) i zablokuj go (10/b) po osiągnięciu tej pozycji. Mechanizm tnący działa.
3. Użyj dźwigni regulacji (09/2), aby ustawić najwyższą możliwą wysokość cięcia.
4. Rozruch miniridera:
 - Maszyna wyposażona w manualną skrzynię biegów: patrz rozdział 7.5.1 „Uruchamianie i zatrzymywanie maszyny wyposażonej w manualną skrzynię biegów”, strona 18

- W przypadku urządzenia wyposażonego w skrzynię hydrostatyczną ze sterowaniem nożnym: patrz rozdział

7.6.2 Koszenie na biegu wstecznym



OSTRZEŻENIE!

Podczas koszenia na biegu wstecznym istnieje ryzyko wypadku!

Koszenie na biegu wstecznym wymaga zwracania szczególnej uwagi na obszar za maszyną!

Kosić na biegu wstecznym należy tylko w razie konieczności!

7.6.2.1 Koszenie na biegu wstecznym, maszyna wyposażona w manualną skrzynię biegów

Po włączeniu mechanizmu tnącego (nawet gdy maszyna się nie porusza), bieg wsteczny zostaje całkowicie zablokowany. Jeśli jednak wymagane jest koszenie na biegu wstecznym (tzn. cofanie maszyną z włączonym mechanizmem tnącym), bieg wsteczny można uruchomić z pomocą dźwigni zwalniającej:

1. Naciskając pedał hamulca/sprzęgła (05/1) zahamujesz minirider, który podczas koszenia porusza się do przodu, aż do całkowitego zatrzymania.
- Przesuń dźwignię zmiany biegów (07/2) do pozycji **N**.
2. Podnieś dźwignię zwalniającą (07/1) na dźwigni zmiany biegów.
3. Przesuń dźwignię zmiany biegów (07/2) z pozycji **N** do pozycji **R**.
4. Rozpocznij koszenie na biegu wstecznym, powoli zwalniając pedał hamulca/sprzęgła (05/1).

UWAGA



Ze względów bezpieczeństwa mechanizmu tnącego nie można włączać podczas cofania maszyny.

Dlatego też koszenie należy zawsze rozpoczynać na biegu wstecznym kiedy minirider stoi w miejscu.

Jeśli jednak spróbujesz włączyć mechanizm tnący podczas cofania maszyny, dźwignia zmiany biegów automatycznie ustawi się w pozycji **N, a bieg wsteczny zostanie zablokowany.**

7.6.2.2 Koszenie na biegu wstecznym, maszyna wyposażona w hydrauliczną skrzynię biegów ze sterowaniem nożnym (21)

Gdy mechanizm tnący jest włączony, maksymalna prędkość maszyny sterowana pedałem jazdy wstecz jest ograniczona do 1,08 km/h. Do momentu osiągnięcia tej prędkości koszenie wsteczne może być również wykonywane w dowolnym momencie poprzez naciśnięcie pedału jazdy wstecz.

1. Podczas koszenia z ruchem do przodu:
 - Zwolnij pedał jazdy do przodu (21/1)
 - Naciśnij i przytrzymaj pedał hamulca (21/2) do momentu aż maszyna się zatrzyma.
5. Naciśnij pedał biegu wstecznego (21/3).



UWAGA

W przypadku próby włączenia mechanizmu tnącego podczas cofania minirider automatycznie wyhamuje do prędkości 1,08 km/h, a pedał jazdy wstecz zostanie zablokowany.

Umożliwienie poruszania się z większą prędkością podczas koszenia wstecznego

Pedał biegu wstecznego można ustawić tak, aby umożliwić koszenie na biegu wstecznym z pełną prędkością - zmiany tego ustawienia można dokonać podczas koszenia na biegu wstecznym:

1. Podczas koszenia na biegu wstecznym naciśnij przycisk aktywacji (21/4) po prawej stronie osłony słupka kierownicy w dół.
2. Wciśnij pedał biegu wstecznego i zwolnij przycisk aktywacji:
 - Pedał biegu wstecznego pozostaje zwolniony, aby umożliwić jazdę z prędkością większą niż 1,08 km/h. Można go teraz wcisnąć do pozycji końcowej ograniczonej przez ogranicznik.
 - Jeśli prędkość spadnie poniżej 1,08 km/h (np. w wyniku hamowania), pedał biegu wstecznego zostanie automatycznie zablokowany.

7.6.3 Wyłączanie mechanizmu tnącego



OSTRZEŻENIE!

Niebezpieczeństwo ze strony obracający się noży!

Noże tnące, które obracają się jeszcze przez pewien czas, mogą powodować rany szarpane dłoni i stóp! Utrzymuj ręce i nogi w bezpiecznej odległości od noży!

1. Aby wyłączyć mechanizm tnący, należy wyciągnąć dźwignię (03/D) mechanizmu tnącego z pozycji wskazywanej przez ogranicznik, a następnie popchnąć ją do końca w dół.
2. Mechanizm tnący można wyłączyć zarówno wtedy, gdy minirider nie porusza się, jak i podczas koszenia.



OSTRZEŻENIE!

Niebezpieczeństwo obrażeń spowodowanych przez odrzucone przedmioty!

Podczas przejeżdżania przez obszary o nawierzchni żwirowej lub z tłucznią, przedmioty mogą zostać wciągnięte przez pracującą kosiarkę, a następnie wyrzucone.

- Zawsze wyłączaj mechanizm tnący podczas jazdy po powierzchniach poza trawnikami.

7.6.4 Opróżnianie kosza na trawę (22, 23)



UWAGA

Sygnal dźwiękowy informuje o zapelnieniu kosza na trawę. Najpóźniej w tym stanie kosz musi zostać opróżniony.

Minirider jest wyposażony w kosz na trawę, który jest obsługiwany ręcznie za pomocą dźwigni.

- Opróżnianie kosza na trawę można obsługiwać z siedziska operatora.
- Jeśli kosz na trawę zostanie podniesiony lub odłączony, gdy mechanizm tnący jest włączony, silnik maszyny zostanie wyłączony.
- Jeśli kosz na trawę nie jest prawidłowo założony, nie można uruchomić mechanizmu tnącego.

Opróżnianie kosza na trawę za pomocą dźwigni sterowania

1. Wyjmij dźwignię sterowania (22/1) z kosza na trawę (22/a).
2. Otwórz kosz na trawę (23/a), popychając dźwignię w kierunku jazdy.
3. Odepchnij dźwignię do tyłu, aby przesunąć kosz na trawę do pozycji, w której zostanie on ponownie zamocowany.

7.6.5 Interwały koszenia

Należy wziąć pod uwagę, że trawa rośnie inaczej w różnych okresach. Zalecamy koszenie w krótszych odstępach czasu wczesną wiosną. W ciągu roku można wydłużyć okresy koszenia, ponieważ wzrost trawy stopniowo zwalnia.

W przypadku, gdy nie będziesz w stanie regularnie kosić trawy przez dłuższy czas, powinieneś początkowo wybrać wyższe ustawienie wysokości koszenia przy następnym użyciu urządzenia, a następnie powtórzyć koszenie dwa dni później przy niższym ustawieniu wysokości.

7.6.6 Koszenie wysokiej trawy

Jeśli trawa jest dłuższa niż zwykle lub mokra należy zwiększyć wysokość koszenia. Następnie należy ponownie skosić trawę na niższej, normalnej wysokości.

7.6.7 Serwisowanie noża tnącego

Upewnij się, że nóż kosiarki jest ostry przez cały okres koszenia, aby uniknąć miażdżenia lub rozrywania źdźbeł trawy. Rozzerwane źdźbła trawy brązowieją na krawędziach. Wpływa to niekorzystnie na ich wzrost i sprawia, że trawnik jest bardziej podatny na choroby.

- Po każdym użyciu sprawdź noże tnące pod kątem ostrości i oznak zużycia lub uszkodzenia! W razie potrzeby należy się skontaktować z autoryzowanym serwisem.
- Jeśli konieczna jest wymiana, należy używać wyłącznie oryginalnych noży zamiennych dostarczonych przez producenta.

8 CZYSZCZENIE MINIRIDERA

Minirider musi być regularnie czyszczony, aby zapewnić optymalne działanie i długą żywotność.

Po każdym użyciu należy wyczyścić minirider i kosz na trawę, aby usunąć przylegający do nich brud.

Do czyszczenia nie używaj myjki wysokociśnieniowej.

Strumień wody z myjki ciśnieniowej lub węża ogrodowego może uszkodzić układ elektryczny lub łożyska.

W szczególności należy upewnić się, że woda nie ma kontaktu z silnikiem, przekładnią i kołami pasowymi odchylającymi, a także całym układem elektrycznym.



OSTRZEŻENIE!

Niebezpieczeństwo podczas czyszczenia!

Podczas wykonywania jakichkolwiek prac związanych z czyszczeniem:

- Wyłącz silnik i wyjmij kluczyk ze stacyjki.
- Odłącz kabel świecy zapłonowej.
- Zdemontowane akcesoria zabezpieczające muszą zostać ponownie zainstalowane po zakończeniu czyszczenia.
- **RYZIKO POPARZENIA:** Minirider należy zawsze czyścić dopiero po jego ostygnięciu. Podczas pracy silnik, skrzynia biegów i tłumik bardzo się nagrzewają!
- **RYZIKO RAZ SZARPANYCH:**

Podczas pracy przy mechanizmie tnącym należy uważać na ostre noże. W przypadku miniriderów wyposażonych w więcej niż jeden nóż, ruch jednego noża może spowodować ruch pozostałych!

8.1 Czyszczenie kosza na trawę



UWAGA

Przed czyszczeniem należy opróżnić kosz na trawę zgodnie z opisaną procedurą. Pełny kosz na trawę jest zbyt ciężki i uniemożliwia całkowite zdjęcie.

Zdejmowanie kosza na trawę

1. Wyłącz silnik (patrz rozdział 7.4 „Uruchamianie i wyłączanie silnika”, strona 17).
2. Zdejmij kosz na trawę (patrz rozdział 6.5. „Zakładanie i zdejmowanie kosza na trawę”, strona 14).

Czyszczenie kosza na trawę

1. Spryskaj wewnętrzną i zewnętrzną powierzchnię kosza na trawę za pomocą węża z wodą.
2. Ostrożnie usuń sztywny, przyklejony brud, np. za pomocą szczotki.

Uwaga: W szczególności należy uważać, aby nie uszkodzić tekstylnej osłony pustego kosza.

8.2 Czyszczenie obudowy zespołu tnącego, silnika i skrzyni biegów

Nie używaj wody rozpryskowej lub myjki wysokociśnieniowej do czyszczenia silnika lub obszarów łożysk (kół, skrzyni biegów, osadzenia noży).

Przedostanie się wody do układu zapłonowego, gaźnika i filtra powietrza może spowodować usterki funkcjonalne. Woda w łożyskach może spowodować utratę smarowności stosowanego smaru, powodując nieodwracalne uszkodzenie łożysk.

Użyj szmatki, szczotki ręcznej lub szczotki z długim uchwytem, aby usunąć brud i resztki trawy.

WAŻNE!

Ryzyko uszkodzenia instalacji elektrycznej z powodu wniknięcia wody!

Podczas czyszczenia miniridera wodą należy upewnić się, że woda w żadnej ilości nie dostanie się do układu elektrycznego!

8.3 Czyszczenie kanału wylotowego

Regularne czyszczenie zapewni łatwiejsze ruchy podczas regulacji wysokości cięcia.

8.4 Czyszczenie systemu tnącego

Obudowa kosiarki jest wyposażona w punkty przyłączeniowe dla złącza węża do wody 1/2". System tnący można czyścić poprzez podłączenie węża z wodą.

Podczas czyszczenia kosz na trawę powinien być założony.

1. Podłącz wąż (24/1) do złączki czyszczącej (24/2) i otwórz dopływ wody.
2. Uruchom silnik i pozwól mu pracować na średnich obrotach (patrz rozdział 7.4 „Uruchamianie i wyłączanie silnika”, strona 17).
3. Uruchom mechanizm tnący na najniższą pozycję cięcia (patrz rozdział 5.5 „Obsługa mechanizmu tnącego (09, 10)”, strona 12).
4. Włącz mechanizm tnący.
5. System tnący zostanie wyczyszczony w ciągu kilku minut.
6. Wyłącz mechanizm tnący.
7. Zatrzymaj silnik.
8. Zamknij dopływ wody i odłącz wąż (24/1).
9. Ponownie uruchom silnik i pozostaw kosiarkę uruchomioną jeszcze przez kilka minut, aby umożliwić spłynięcie wody.
10. Wyczyść kosz na trawę (patrz rozdział 8.1 „Czyszczenie kosza na trawę”, strona 22).

9 SERWIS



OSTRZEŻENIE!

Możliwość wystąpienia niebezpiecznych sytuacji podczas serwisowania!

Podczas wykonywania jakichkolwiek prac serwisowych:

- Wyłącz silnik i wyjmij kluczyk ze stacyjki.
- Odłącz kabel świecy zapłonowej.
- Zdemontowane akcesoria zabezpieczające muszą zostać ponownie zainstalowane po zakończeniu czynności serwisowych.
- **RYZIKO POPARZENIA:** Nie należy wykonywać żadnych prac na miniriderze, dopóki urządzenie nie ostygnie. Podczas pracy silnik, skrzynia biegów i tłumik bardzo się nagzewają!
- **RYZIKO RAZ SZARPANYCH:**
Podczas pracy przy mechanizmie tnącym należy uważać na ostre noże. W przypadku miniriderów wyposażonych w więcej niż jeden nóż, ruch jednego noża może spowodować ruch pozostałych noży.
- Podczas wymiany części należy używać wyłącznie oryginalnych części zamiennych.
- W razie wątpliwości należy zawsze udać się do specjalistycznego warsztatu lub skontaktować się bezpośrednio z producentem.

9.1 Plan konserwacji

Użytkownik może samodzielnie wykonać poniższe czynności. Wszelkie inne prace konserwacyjne, serwisowe, przeglądy i naprawy muszą być wykonywane przez autoryzowany warsztat. Ponadto należy przestrzegać harmonogramu smarowania i wykonywać zalecane procedury smarowania wymienione w harmonogramie w odstępach rocznych.

Działanie	Przed każdym użyciem	Po każdym użyciu	Po pierwszych 5 godzinach	Po każdych 25 godzinach pracy	Po każdych 50 godzinach pracy	Przed każdym dłuższym przechowywaniem
Kontrola poziomu oleju silnikowego)*	X					
Wymiana oleju silnikowego)*			X			X
Czyszczenie filtra powietrza)*				X		
Wymiana filtra powietrza)*					X	
Kontrola świecy zapłonowej)*					X	
Kontrola hamulców (test hamowania podczas jazdy w linii prostej)	X					
Sprawdź ciśnienie w oponach	X					
Kontrola noży tnących	X					
Kontrola, czy nie ma luźnych części	X					X
Kontrola pasków klinowych (kontrola wzrokowa)				X		
Czyszczenie miniridera		X				
Czyszczenie kratki wlotu powietrza w silniku) ¹	X					
Czyszczenie przekładni w celu usunięcia trawy i innych pozostałości po koszeniu		X		X		

* Patrz instrukcja obsługi silnika wydana przez producenta



UWAGA

W przypadku pracy ze zwiększonym obciążeniem i w wysokich temperaturach może być konieczne skrócenie okresów między przeglądami w porównaniu do wartości podanych w poprzedniej tabeli.

9.2 Plan smarowania

Aby zapewnić swobodne działanie ruchomych części, zalecamy smarowanie następujących obszarów co najmniej raz w roku.

Przed nałożeniem smaru lub oleju oczyść wszystkie punkty smarowania szmatką. Nie używaj wody, aby zapobiec potencjalnej korozji.

Punkty smarowania:

- Spryskaj olejem łożyska przedniej osi na ramie.
- Punkty obrotu i łożyska: Nasmaruj wszystkie ruchome części wraz z czopami i łożyskami.

UWAGA

Podczas smarowania osi i łożysk należy zdemontować przednie i tylne koła.

9.3 Czyszczenie filtra powietrza (11, 25)

Filtr powietrza należy czyścić zgodnie z harmonogramem konserwacji. Podczas wyjmowania filtra powietrza należy wykonać następujące czynności:

WAŻNE!

Niebezpieczeństwo uszkodzenia mienia!

Podczas czyszczenia filtra powietrza zanieczyszczenia mogą spowodować uszkodzenie podzespołów silnika!



- Upewnij się, że obszar wokół filtra powietrza jest czysty i że żadne zanieczyszczenia nie dostaną się do kanału wlotowego silnika po wyciągnięciu filtra powietrza.

1. Wyłącz silnik i wyjmij kluczyk ze stacyjki.
2. Poczekaj, aż silnik całkowicie ostygnie.
3. Odchyl siedzisko (11/1) do przodu i otwórz pokrywę (11/2) dostępu do komory silnika (11/a).
4. Odkręć śrubę mocującą (25/1).
5. Wyciągnij pokrywę filtra powietrza (25/2) w górę z prowadnicy.
6. Wyciągnij filtr powietrza (25/3) z prowadnicy.
7. W razie potrzeby wyczyść lub wymień filtr powietrza.
8. Zamontuj filtr powietrza w odwrotnej kolejności, a następnie dokręć śrubę mocującą (25/1).

9.4 Kontrola świecy zapłonowej (26, 27, 28)

Świeca zapłonowa musi być sprawdzana zgodnie z harmonogramem konserwacji i w razie potrzeby wymieniona.

Zapasowa świeca zapłonowa:

Należy pamiętać, że zapasowa świeca zapłonowa używana przez producenta sprzętu może w niektórych przypadkach różnić się specyfikacją od świecy zapłonowej używanej przez producenta silnika.



UWAGA

Więcej szczegółowych informacji można znaleźć w oddzielnej instrukcji obsługi silnika.



UWAGA

Wszystkie czynności związane z manipulowaniem świecą zapłonową mogą być wykonywane wyłącznie przy wyłączonym i całkowicie schłodzonym silniku.



UWAGA

Zawsze wymieniaj starą świecę zapłonową na nową świecę o takich samych parametrach.

1. Zdejmij kosz na trawę (patrz rozdział 6.5 „Zakładanie i zdejmowanie kosza na trawę (15)”, strona 14).
2. Wykręć śruby mocujące (26/1) z tylnej pokrywy komory silnika.
3. Otwórz tylną pokrywę komory silnika:
 - Odchyl tylną pokrywę komory silnika do pozycji półotwartej.
 - Przed odłączeniem przewodów podłączonych do czujnika poziomu napełnienia należy zanotować ich położenie, aby ułatwić późniejszy ponowny montaż.
 - Odchyl tylną pokrywę komory silnika do pozycji pełnego otwarcia.
4. Zdejmij końcówkę kabla (27/ 1) ze świecy zapłonowej (27/2) (27/a).
5. Odkręć świecę zapłonową za pomocą klucza (28/1) (28/a) dostarczonego wraz z maszyną.
6. Sprawdź odległość (A) elektrod świecy zapłonowej i w razie potrzeby ustaw świecę zapłonową w prawidłowym położeniu (28).

Uwaga: Prawidłową wartość odległości między elektrodami świecy zapłonowej można znaleźć w instrukcji obsługi dostarczonej przez producenta silnika.

7. Wkręć świecę zapłonową do końca za pomocą dostarczonego klucza i dokręć ją.
8. Wsuń końcówkę przewodu z powrotem na świecę zapłonową.
9. Ponownie zamknij tylną pokrywę komory silnika:
 - Podłącz przewody do czujnika poziomu napełnienia.
 - Złóż tylną pokrywę komory silnika do pozycji pełnego zamknięcia.

- Zakręć śruby mocujące (26/1).
9. Załóż kosz na trawę (patrz rozdział 6.5 „Zakładanie i zdejmowanie kosza na trawę (15)”, strona 14).

9.5 Regulacja prowadnicy linki do obsługi mechanizmu tnącego (29)



OSTRZEŻENIE!

Ryzyko zranienia!

Wszelkie prace przy mechanizmie kosiarki mogą być wykonywane wyłącznie przy wyłączonym silniku!

Jeśli nie można ponownie włączyć lub wyłączyć mechanizmu tnącego, można przeprowadzić regulację linki mechanizmu przelączającego.



UWAGA

Jeśli mechanizmu tnącego nie można w ogóle włączyć lub wyłączyć, należy zlecić sprawdzenie i naprawę miniridera w autoryzowanym warsztacie.

- Aby wyregulować prowadnicę linki (29/1), należy poluzować dwie nakrętki (29/2) oraz (29/3).
- Jeśli mechanizm tnący nie może zostać prawidłowo włączony, należy poluzować nakrętkę (29/3) i wyregulować linkę (29/1) za pomocą nakrętki (29/2), aby mechanizm koszący mógł zostać ponownie prawidłowo włączony.
- Jeśli nie można prawidłowo wyłączyć mechanizmu tnącego, należy poluzować nakrętkę (29/2) i wyregulować prowadnicę linki (29/1) za pomocą nakrętki (29/3), aby można było ponownie prawidłowo wyłączyć mechanizm tnący.

9.6 Ustawienie mechanizmu tnącego (30)

Ustawienie wysokości cięcia można wyregulować, jeśli jest już nieprawidłowe z powodu zużycia lub wymiany opon.

1. Zaparkuj minirider na płaskiej i równej powierzchni.
2. Ustaw dźwignię (09/2) regulacji wysokości cięcia w najniższym położeniu.
3. Zwolnij zawleczkę blokującą (30/2) ze sworznia zabezpieczającego (30/3).
4. Wyciągnij sworznię przytrzymujący (30/3) z mechanizmu tnącego i ze sworznia regulacji (30/1).
5. Wyreguluj odpowiednio wysokość cięcia za pomocą sworznia regulacji (30/1).
6. Włóż sworznię zabezpieczający (30/3) z powrotem przez sworznię regulacji (30/1) i mechanizm tnący, a następnie zabezpiecz go ponownie za pomocą zawleczki blokującej (30/2).

Prawidłowe ustawienie mechanizmu tnącego - 25 mm z przodu i 35 mm z tyłu - jest mierzone poprzez ustawienie najniższej wysokości cięcia.

Wymiary te odnoszą się do odległości dolnej krawędzi mechanizmu tnącego od podłoża.

9.7 Akumulator rozrusznika

Zakres dostawy miniridera nie obejmuje ładowarki do akumulatora rozrusznika.

Dokładne oznaczenie akumulatora: patrz pudełko do przechowywania akumulatorów. Akumulator rozrusznika znajduje się pod osłoną silnika.

Akumulator rozrusznika jest zawsze dostarczany w stanie naładowanym fabrycznie.



OSTRZEŻENIE!

Niewłaściwe obchodzenie się z akumulatorem rozrusznika może prowadzić do niebezpiecznych sytuacji!

Aby uniknąć niebezpiecznych warunków wynikających z niewłaściwego obchodzenia się z akumulatorem rozrusznika, należy przestrzegać następujących punktów!

- Nie należy przechowywać akumulatora rozrusznika w pobliżu otwartego ognia, palić go ani umieszczać na urządzeniach grzewczych. Niebezpieczeństwo wybuchu.
- Zimą akumulator rozrusznika należy przechowywać w chłodnym, suchym pomieszczeniu (10 - 15 °C). Należy unikać przechowywania go w temperaturach poniżej zera.

- Nie należy pozostawiać akumulatora rozrusznika bez ładowania przez dłuższy czas. Jeśli akumulator rozrusznika nie jest używany przez dłuższy czas, należy go naładować za pomocą odpowiedniej ładowarki.
- Należy chronić akumulator rozrusznika przed wstrząsami i uderzeniami. Elektrolit (kwas siarkowy) powoduje chemiczne wytrawienie skóry i odzieży - należy natychmiast spłukać dotknięty obszar dużą ilością wody.
- Akumulator utrzymuj w czystości. Należy go jednak czyścić, przecierając suchą szmatką. Nie używaj do tego celu wody, benzyny, rozcieńczalników ani podobnych substancji.
- Zaciski przyłączeniowe należy utrzymywać w czystości i stale smarować specjalnym smarem.
- Należy upewnić się, że zaciski przyłączeniowe są zabezpieczone przed zwarciami.

Ładowanie akumulatora rozrusznika

Ładowanie jest konieczne:

- Przed przechowywaniem podczas przerwy zimowej.
- Jeśli urządzenie nie będzie używane przez dłuższy czas (ponad 3 miesiące).



OSTRZEŻENIE!

Niewłaściwe ładowanie akumulatora rozrusznika może prowadzić do niebezpiecznych sytuacji!

Prąd ładowania dostarczany przez ładowarkę nie może przekraczać 5 A, a maksymalne napięcie ładowania może wynosić tylko 14,4 V. Niebezpieczeństwo wybuchu akumulatora rozrusznika przy użyciu wyższego prądu ładowania! Przed przystąpieniem do prac na akumulatorze należy wyjąć kluczyk ze stacyjki.

Do ładowania tego bezobsługowego, gazoszczelnego akumulatora rozrusznika zalecamy użycie odpowiedniej specjalnej ładowarki (dostępnej w punktach sprzedaży detalicznej).

Przed rozpoczęciem ładowania akumulatora rozrusznika należy zapoznać się z instrukcją obsługi dostarczoną przez producenta ładowarki i postępować zgodnie z instrukcjami zawartymi w niniejszej instrukcji podczas ładowania.



UWAGA!

Niebezpieczeństwo zwarcia!

Aby uniknąć możliwości zwarcia, należy zawsze najpierw odłączyć przewód ujemny (-) i podłączyć go ponownie jako ostatni! Przed przystąpieniem do prac na akumulatorze należy wyjąć kluczyk ze stacyjki!

1. Wyjmij kluczyk ze stacyjki.
2. Otwórz maskę silnika (01/7).
3. Podłącz zaciski ładowarki do zacisków akumulatora.



UWAGA

Sprawdź polaryzację:

- Zacisk czerwony = zacisk dodatni (+)
- Zacisk czarny = zacisk ujemny (-)

1. Podłącz ładowarkę do zasilania i włącz ją.

10 TRANSPORT

Gdy minirider jest transportowany przy użyciu sprzętu transportowego (np. przyczepy przymocowanej do samochodu osobowego), mechanizm tnący musi być podparty od dołu, aby zmniejszyć obciążenie mocowania mechanizmu tnącego.

Upewnij się, że środki transportu mają wystarczającą ładowność i że minirider jest odpowiednio zabezpieczony na czas transportu.

11 MAGAZYNOWANIE

Ochrona przed warunkami atmosferycznymi

Do parkowania miniridera należy wybrać miejsce zapewniające ochronę przed warunkami atmosferycznymi, w szczególności wilgocią, deszczem i długotrwałym wystawieniem na bezpośrednie działanie promieni słonecznych. W szczególności promieniowanie UV, które jest zawarte w świetle słonecznym, może powodować odbarwienia, a nawet uszkodzenia części z tworzyw sztucznych, jeśli są one narażone przez długi czas na ekspozycję.

Parkowanie miniridera

Nigdy nie przechowuj miniridera z paliwem w zbiorniku paliwa wewnątrz budynku, w którym opary paliwa mogłyby wejść w kontakt z otwartym ogniem lub iskrami. Do parkowania miniridera w środku należy używać wyłącznie pomieszczeń przystosowanych do umieszczania i przechowywania pojazdów silnikowych.

Przechowywanie długoterminowe

Jeśli to możliwe, minirider nie powinien być przechowywany z pełnym zbiornikiem paliwa przez dłuższy czas, np. w okresie zimowym. Paliwo może wyparować.

Przed długotrwałym przechowywaniem należy spuścić paliwo ze zbiornika i gaźnika, aby uniknąć tworzenia się osadów, które mogłyby powodować problemy przy ponownym uruchomieniu. Skontaktuj się ze specjalistycznym warsztatem w celu uzyskania porady.

12 POMOC W PRZYPADKU NIEPRAWIDŁOWEGO DZIAŁANIA



UWAGA!

Niebezpieczeństwo obrażeń

Części maszyny, które mają ostre krawędzie i poruszają się, mogą spowodować obrażenia.

- Podczas konserwacji, napraw i czyszczenia należy zawsze nosić rękawice ochronne.



UWAGA

W przypadku awarii lub usterek niewymienionych w tej tabeli lub takich, których nie można usunąć samodzielnie, należy skontaktować się z naszym autoryzowanym centrum serwisowym.

Nieprawidłowe działanie	Przyczyna	Usunięcie usterki
Nie można włączyć silnika.	Brak paliwa.	Napełnij zbiornik; sprawdź odpowietrznik zbiornika; sprawdź filtr paliwa.
	Niewystarczająca jakość, brudne lub stare paliwo w zbiorniku.	Zawsze używaj świeżego paliwa z czystych pojemników; zleć czyszczenie gaźnika (autoryzowanemu warsztatowi).
	Zanieczyszczony filtr powietrza.	Wyczyść filtr powietrza.
	Nie ma iskry.	Wyczyść świecę zapłonową, w razie potrzeby wymień ją na nową, sprawdź przewód zapłonowy, sprawdź układ zapłonowy (zleć wykonanie tych czynności autoryzowanemu warsztatowi).
	Zbyt duża ilość paliwa w komorze spalania silnika spowodowana wielokrotnymi próbami rozruchu.	Wykręć świecę zapłonową i osusz ją.
Kosz jest zapelniony.	Ustawiono zbyt niską wysokość cięcia.	Ustaw prawidłową wysokość cięcia.
	Trawa jest mokra, a zatem zbyt ciężka, aby mogła być poruszana przez strumień powietrza.	Odłóż koszenie na później, gdy trawnik wyschnie.
	Noże są mocno zużyte.	Wymień noże. (Należy zlecić autoryzowanemu warsztatowi)
	Trawa na skoszonym trawniku jest zbyt wysoka.	Trawę należy kosić w dwóch przejściach: <ul style="list-style-type: none"> ■ 1. przejście: maks. wysokość cięcia ■ 2. przejście: wymagana żądana wysokość cięcia.
	Worek tekstylny jest zatkany - nie przepuszcza powietrza.	Wyczyść worek tekstylny.
	Zanieczyszczenie kanału wylotowego / obudowy mechanizmu tnącego.	Wyczyść kanał wylotowy / obudowę mechanizmu tnącego.
Napęd, hamulce i sprzęgło układu jezdnego i mechanizmu tnącego.		Kontrolę należy zlecić wyłącznie autoryzowanemu warsztatowi!
Rozrusznik nie działa.	Akumulator rozrusznika jest rozładowany lub niewystarczająco naładowany.	Naładuj akumulator rozrusznika.
	Wyłącznik bezpieczeństwa na siedzeniu operatora nie działa.	Usiądź na siedzisku operatora w prawidłowy sposób; uszkodzony przełącznik.
	Wyłącznik bezpieczeństwa na pedale hamulca nie działa.	Wciśnij całkowicie pedał hamulca.
	Mechanizm tnący jest włączony.	Wyłącz mechanizm tnący.
	Bezpiecznik przewodu dodatniego (+) akumulatora rozruchowego.	Sprawdź bezpiecznik i w razie potrzeby wymień go.
Silnik traci moc.	Trawa jest zbyt wysoka lub zbyt mokra.	Wyreguluj ustawienie wysokości cięcia; ustaw niezbędny luz dla mechanizmu tnącego,

Nieprawidłowe działanie	Przyczyna	Usunięcie usterki
		cofając go na niewielką odległość.
	Zablokowanie kanału wylotowego / obudowy mechanizmu tnącego.	Wyczyść kanał wylotowy / obudowę mechanizmu tnącego. Wyłącz silnik i wyjmij kluczyk ze stacyjki!
	Zanieczyszczony filtr powietrza.	Wyczyść filtr powietrza.
	Gaźnik jest nieprawidłowo wyregulowany.	Zleć sprawdzenie ustawień (w autoryzowanym warsztacie).
	Noże są mocno zużyte.	Zleć wymianę noży (w autoryzowanym warsztacie).
	Prędkość jazdy jest zbyt wysoka.	Zmniejsz prędkość jazdy.
Minirider nadmiernie wibruje.	Mechanizm tnący jest uszkodzony.	Zleć sprawdzenie mechanizmu tnącego (w autoryzowanym warsztacie).
Nierówne cięcie.	Noże są zużyte, tępe.	Wymień lub naostrz noże. Naostrzone noże muszą zostać ponownie wyważone (w autoryzowanym warsztacie)!
	Nieprawidłowa wysokość cięcia.	Ustaw prawidłową wysokość cięcia.
	Zbyt niskie obroty silnika.	Ustaw maksymalne obroty silnika.
	Prędkość jazdy jest zbyt wysoka.	Zmniejsz prędkość jazdy.
	Różne ciśnienia w oponach.	Napompuj opony do prawidłowego ciśnienia. Sprawdź prawidłową wartość ciśnienia podaną na oponie.

13 DANE TECHNICZNE

Minirider	
Silnik	
Typ	1P75F
Tryb pracy	Benzyna
Uruchamianie silnika	Rozruch elektryczny / rozruch ręczny
Obroty silnika [obr./min]	3000
Moc silnika [kW]	4,5
Pojemność skokowa [cm ³]	224
Pojemność zbiornika paliwa [litry]	1,4
Minirider	
Maks. prędkość jazdy [km/h] przy 3000 obr/min (do przodu/do tyłu)	4,5 / 1,4
Sprzęgło	Tecumseh (4/1)
Prędkości na każdym biegu (km/h):	
■ 1. bieg, do przodu	1,5
■ 2. bieg, do przodu	2,5
■ 3. bieg, do przodu	3,5
■ 4. bieg, do przodu	4,5
■ Bieg wsteczny	1,4
Masa [kg]	125
Średnica zawracania podczas koszenia [cm]	150
Kierowanie	Bezpośrednie
Kosz na trawę	
Pojemność kosza [litry]	130
Opróżnianie kosza na trawę	Mechaniczne (za pomocą dźwigni teleskopowej)
Wskaźnik zapelnienia kosza na trawę	Tak
Noże tnące	
Liczba noży tnących	1
Średnica zasięgu cięcia [cm]	62
Sprzęgło hamulca noża	Mechaniczne sprzęgło pasowe
Wysokość cięcia [mm]	30 - 90
Ustawienia wysokości koszenia	4-stopniowe
Silnik	
Typ	1P75F
Rozmiar opon, przód [cale]	11×4.0-5
Rozmiar opony, tył [cale]	13×5.0-6
Ciśnienie w oponach [bar]	1,0 - 1,4
Maksymalne wartości hałasu i wibracji [1]	
Poziom ciśnienia akustycznego mierzony przy uchu operatora zgodnie z normą ISO 5395-1 LpA [dB(A)]	83,1
Niedokładność K pomiaru LpA [dB(A)]	3

Minirider	
Pomiar poziomu mocy akustycznej LwA [dB(A)]	94,45
Niedokładność K pomiaru LwA [dB(A)]	1,17
Gwarantowany poziom mocy akustycznej LwA [dB(A)]	98
Wartość drgań ahw [m/s ²] zgodnie z normą DIN EN ISO 5395-1	1,18 / 2,31 (lewa strona) / 2,08 (prawa strona)
Wibracje oddziałujące na całe ciało / wibracje oddziałujące na ramiona	
Dokładność pomiaru wartości drgań K ahw	1,5

14 GWARANCJA

W ustawowym okresie gwarancyjnym rozpatrzymy roszczenie dotyczące jakiegokolwiek wady materiałowej lub produkcyjnej urządzenia według naszego uznania, poprzez naprawę lub wymianę. Ustawowy okres gwarancji jest określony przez ustawodawstwo kraju, w którym urządzenie zostało zakupione.

Nasza gwarancja jest ważna tylko wtedy, gdy:

- Instrukcje zawarte w niniejszej instrukcji obsługi są przestrzegane
- Urządzenie jest obsługiwane we właściwy sposób
- Wykorzystywane są wyłącznie oryginalne części zamienne

Gwarancja traci ważność w przypadku:

- Prób przeprowadzenia nieautoryzowanych napraw
- Niezatwierdzonych modyfikacji technicznych
- Wykorzystania niezgodnego z przeznaczeniem

Z zakresu gwarancji są wyłączone:

- Uszkodzenia powierzchni malowanych i lakierowanych wynikające z normalnego zużycia
- Części zużywające się oznaczone ramką z xxxxxx (x) na karcie listy części zamiennych
- Silniki spalinowe (z zastrzeżeniem postanowień gwarancji udzielonych przez odpowiednich producentów silników)

Okres gwarancji rozpoczyna się w dniu zakupu przez pierwszego użytkownika końcowego. Decydującą datą jest data wskazana na dokumencie zakupu. W przypadku roszczenia gwarancyjnego należy przedłożyć niniejsze oświadczenie gwarancyjne i oryginalny dowód zakupu sprzedawcy lub najbliższemu autoryzowanemu centrum obsługi klienta. Oświadczenie nie ma wpływu na ustawowe roszczenia kupującego wynikające z odpowiedzialności sprzedawcy za wady produktu.

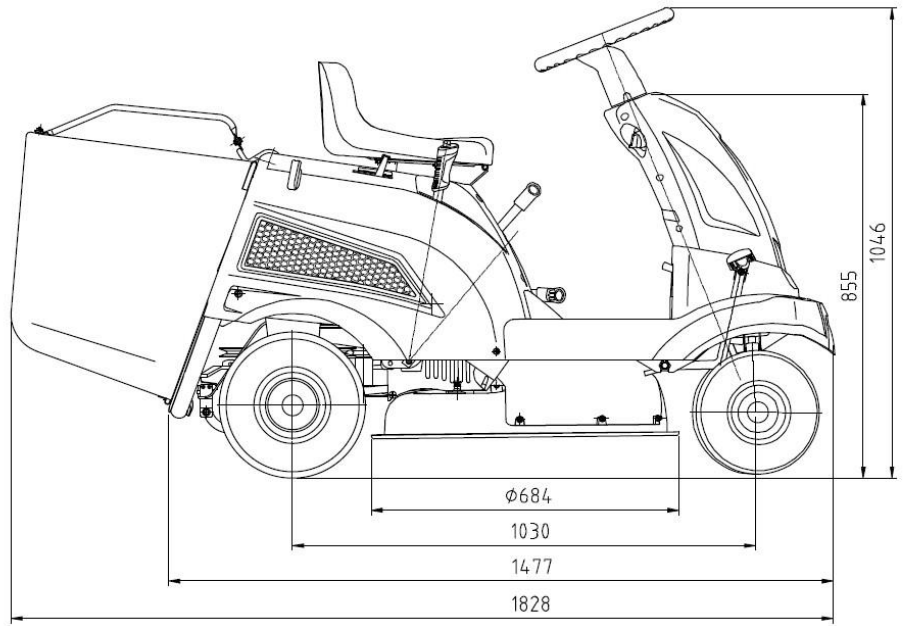
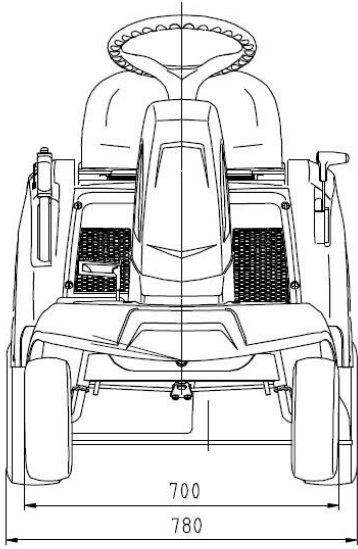

Serijska

RMR 62 TRD



PREVOD IZ ORIGINALNIH NAVODIL **ZA UPORABO**

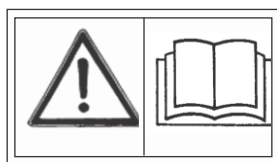
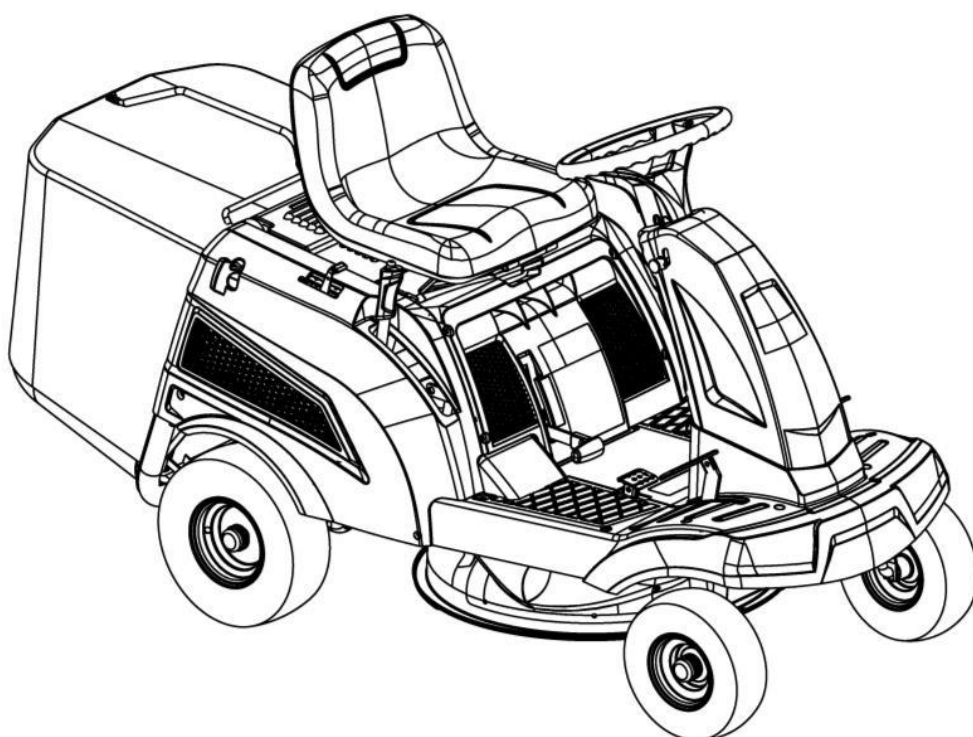

SVARILO!

Pred uporabo stroja pozorno preberite ta navodila

GARLAND distributor, s.r.o., Šturmová 1307, Jičín, Czech Republic

PREVOD ORIGINALNIH NAVODIL ZA UPORABO

Kazalo vsebine

1	O TEH NAVODILIH ZA UPORABO.....	8	7.2	Uporaba dodatne opreme.....	16
1.1	Simboli na naslovni strani	8	7.3	Potiskanje vrtnega traktorja minirider (03, 19) ..	16
1.2	Legende in signalne besede	8	7.4	Zagon in izklop motorja	17
2	OPIS IZDELKA	8	7.5	Vožnja z vrtnim traktorjem minirider	17
2.1	Predvidena uporaba.....	8	7.5.1	Speljevanje in ustavljanje stroja z ročnim menjalnikom.....	18
2.2	Možna napačna uporaba	9	7.5.2	Speljevanje in ustavljanje stroja s hidrostatičnim menjalnikom z nožnim upravljanjem.....	18
2.3	Varnostna in zaščitna oprema	9	7.5.3	Priprava na vožnjo pri temperaturah pod 10 °C	18
2.4	Simboli na stroju	9	7.5.4	Vožnja in košnja v klancih	18
2.5	Pregled izdelka (01, 02).....	9	7.6	Košnja z vrtnim traktorjem minirider	19
3	VARNOSTNI NAPOTKI.....	10	7.6.1	Vklapljanje kosilnega mehanizma.....	19
4	ODSTRANITEV EMBALAŽE IN SESTAVITEV VRTNEGA TRAKTORJA MINIRIDER.....	10	7.6.2	Košnja pri vzratni vožnji	19
5	UPRAVLJALNI ELEMENTI	11	7.6.3	Izklapljanje kosilnega mehanizma	20
5.1	Upravljanje vrtljajev motorja (03)	11	7.6.4	Praznjenje zbirnega koša za travo (22, 23).....	21
5.2	Ključavnica za vžig (04).....	11	7.6.5	Interval košnje	21
5.3	Pedal zavore/sklopke (05), zavorni pedal (06) ...	11	7.6.6	Košnja visoke trave	21
5.4	Upravljanje menjalnika [hitrosti vožnje]	11	7.6.7	Vzdrževanje kosilnega rezila.....	21
5.4.1	Upravljanje ročnega menjalnika (03, 05, 07) ...	11	8	ČIŠČENJE VRTNEGA TRAKTORJA MINIRIDER	21
5.4.2	Upravljanje hidrostatičnega menjalnika z nožnim upravljanjem (03, 08)	12	8.1	Čiščenje zbirnega koša za travo	22
5.5	Upravljanje kosilnega mehanizma (09, 10)	12	8.2	Čiščenje ohišja kosilne naprave, motorja in menjalnika	22
6	ZAGON	13	8.3	Čiščenje izmetnega kanala	22
6.1	Kontrola kosilnega mehanizma	13	8.4	Čiščenje kosilnega sistema	22
6.2	Dolivanje olja (11, 12)	13	9	VZDRŽEVANJE.....	23
6.3	Dolivanje goriva (11, 13)	13	9.1	Načrt vzdrževanja	23
6.4	Kontrola tlaka v pnevmatikah (14)	14	9.2	Načrt mazanja	24
6.5	Obešanje in odklapanje zbirnega koša za travo (15) 14		9.3	Čiščenje zračnega filtra (11, 25).....	24
6.6	Kontrola varnostne opreme	14	9.4	Kontrola vžigalne svečke (26, 27, 28)	25
6.6.1	Kontrola kontaktnega stikala zavor (03, 04)	15	9.5	Naravnavanje bovdna za upravljanje kosilnega mehanizma (29).....	26
6.6.2	Kontrola kontaktnega stikala kosilnega mehanizma.....	15	9.6	Nastavitev kosilnega mehanizma (30).....	26
6.6.3	Kontrola kontaktnega stikala sedeža (16).....	15	9.7	Akumulator zaganjalnika	26
6.6.4	Kontrola kontaktnega stikala zbirnega koša za travo (17, 18).....	15	10	TRANSPORT	27
6.6.5	Vizualna kontrola pokrovov kosilnega mehanizma in jermenov	16	11	SKLADIŠČENJE	27
7	UPRAVLJANJE VRTNEGA TRAKTORJA MINIRIDER	16	12	POMOČ V PRIMERU NEPRAVILNEGA DELOVANJA	28
7.1	Osnovni pripravljalni ukrepi	16	13	TEHNIČNI PODATKI.....	31
			14	GARANCIJA	32

01

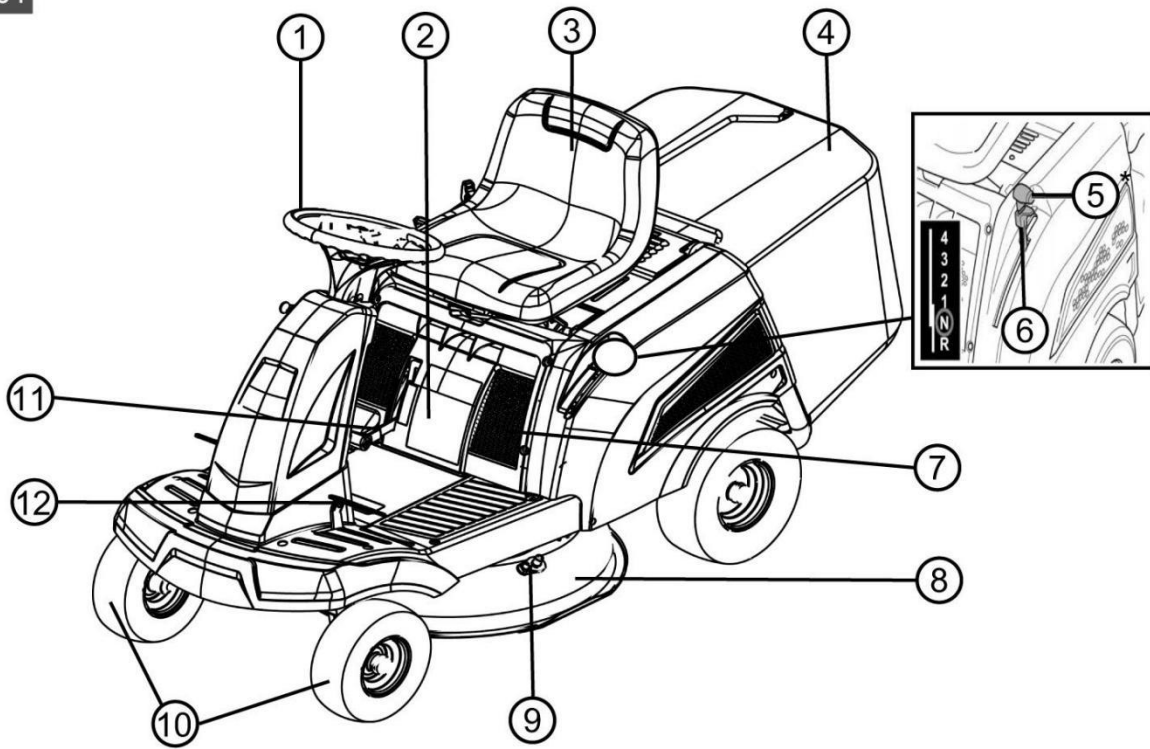

02

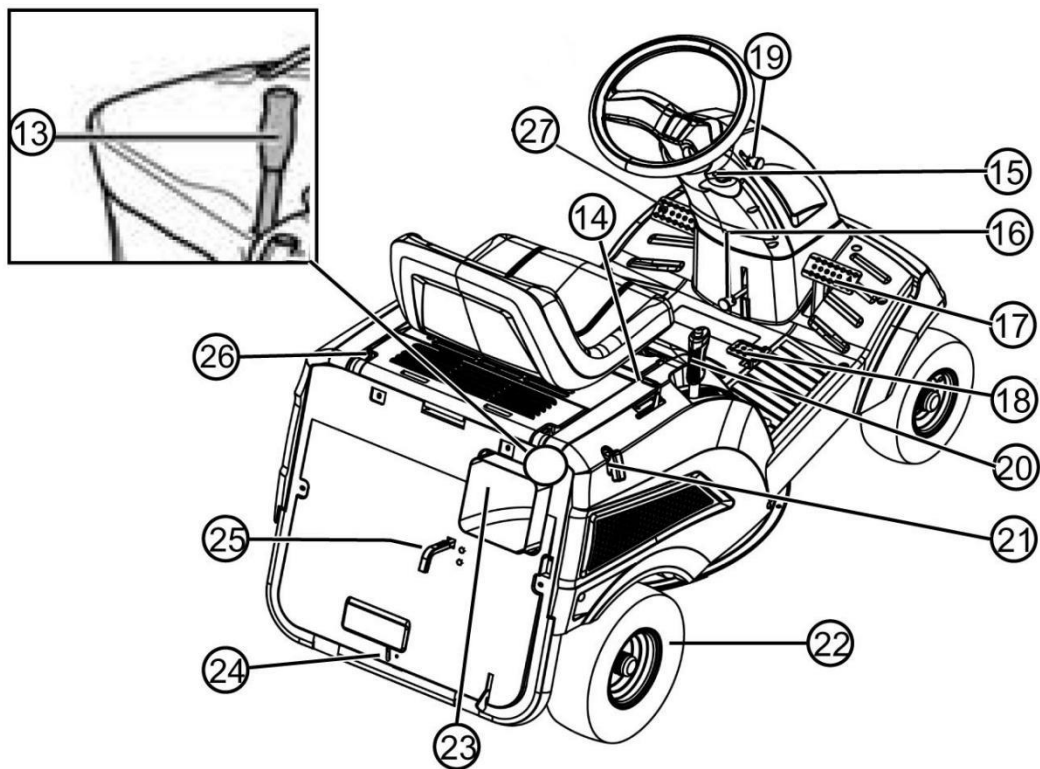

03

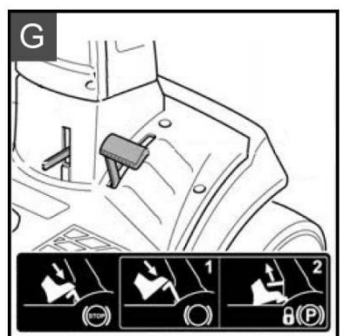
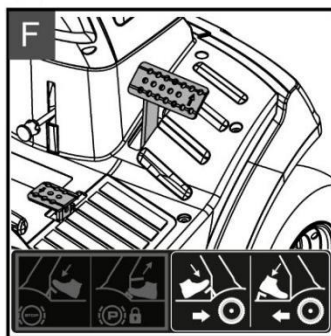
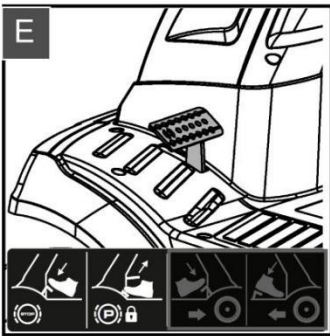
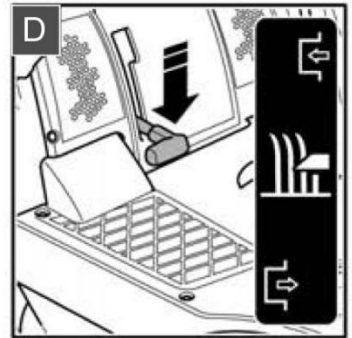
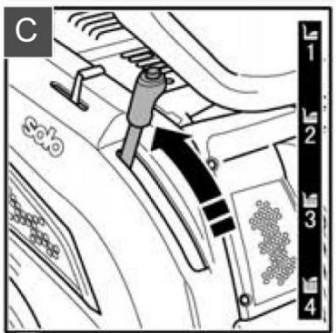
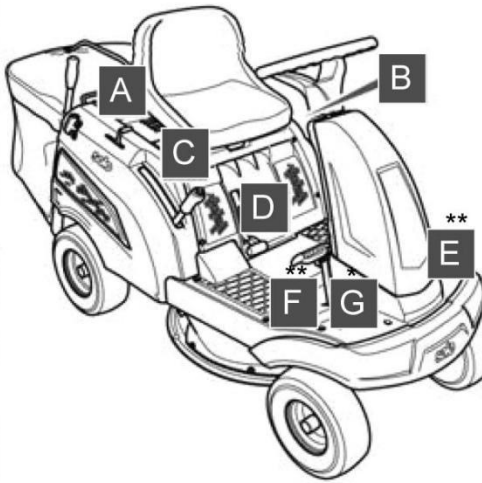
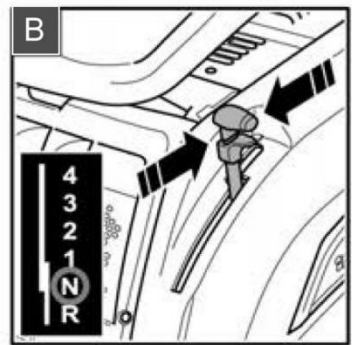
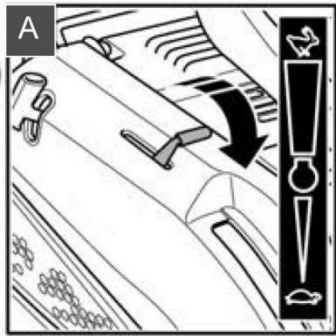

04

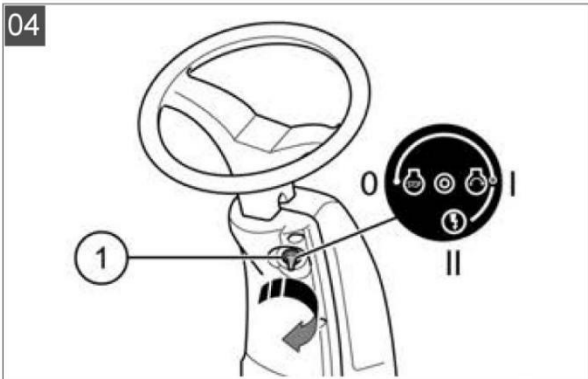

05

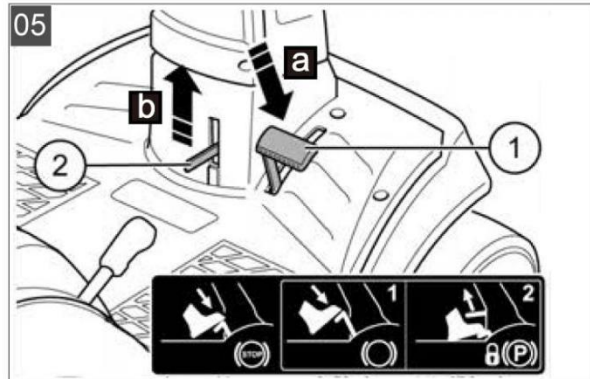

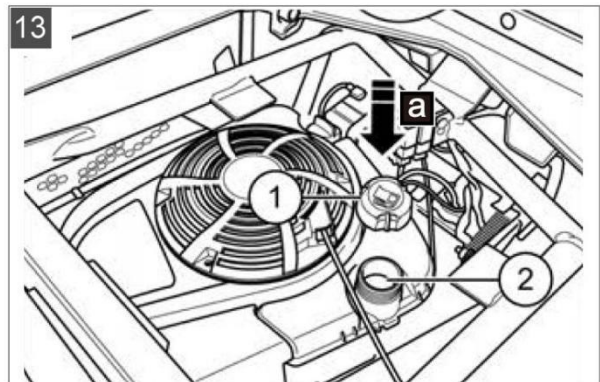
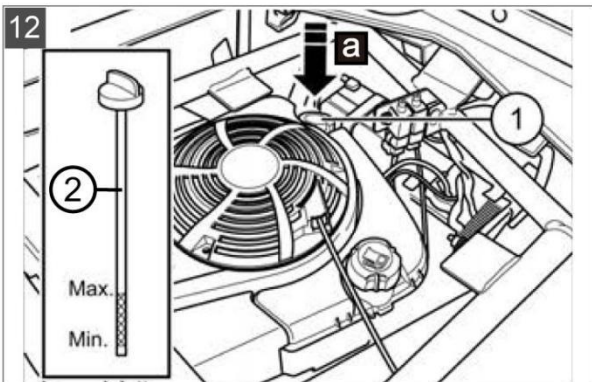
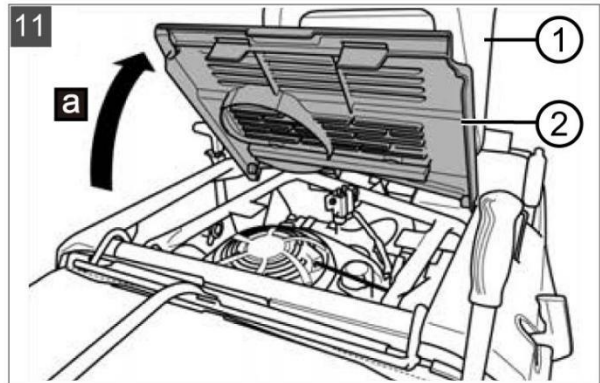
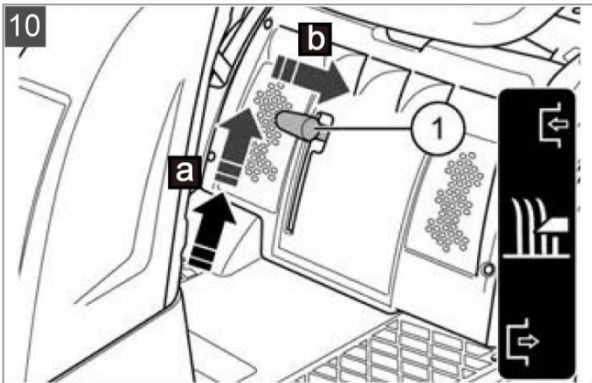
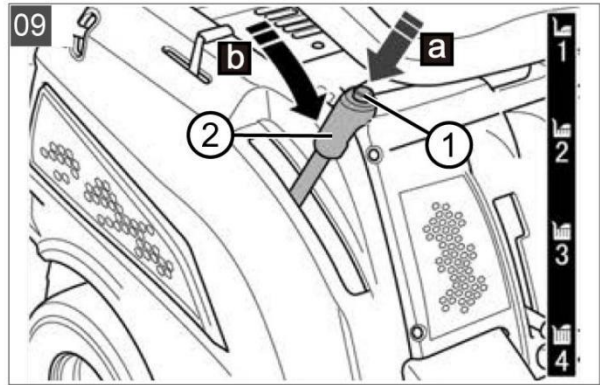
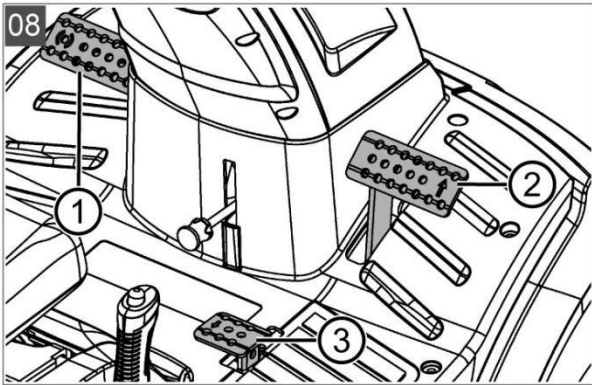
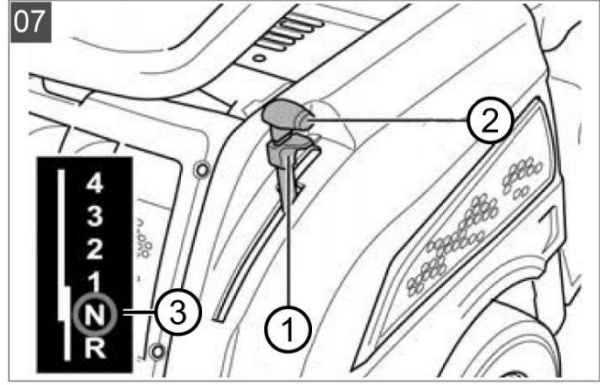
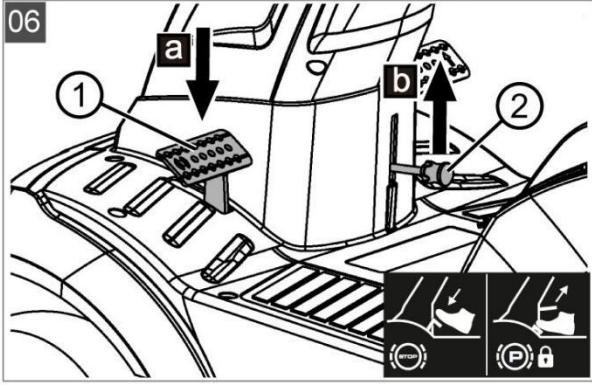

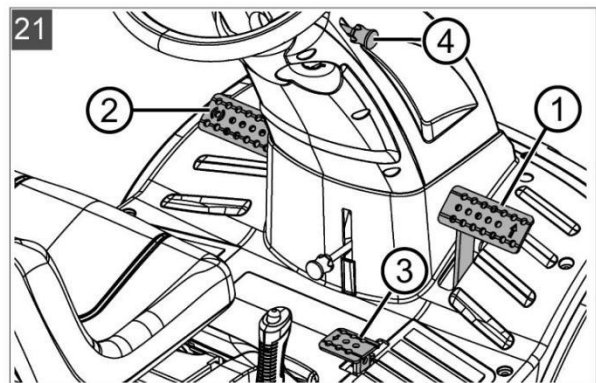
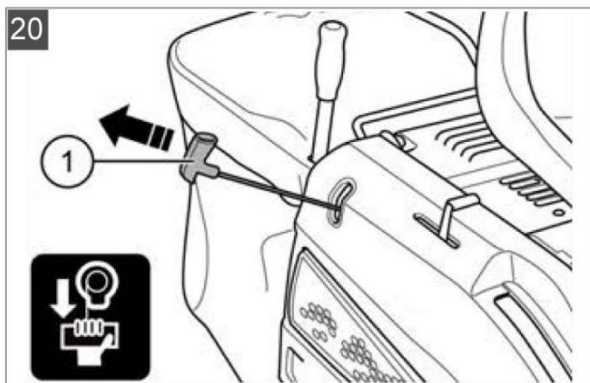
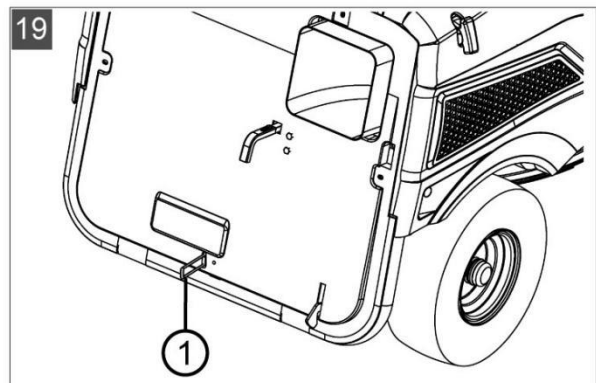
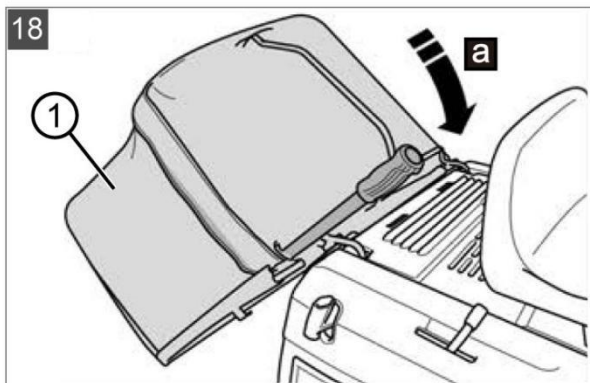
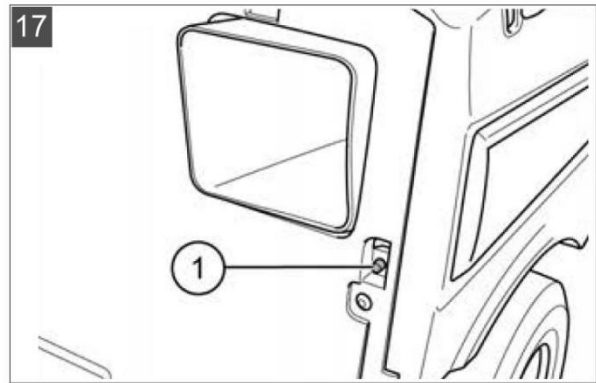
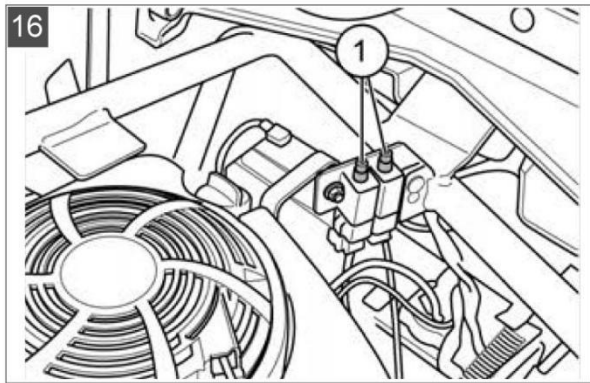
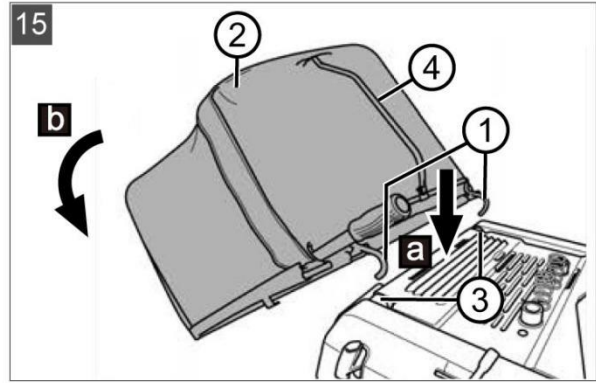
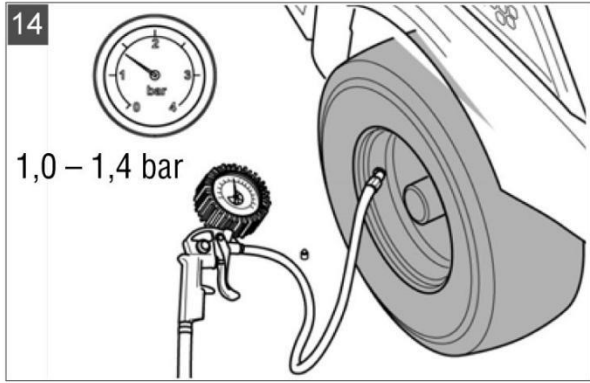

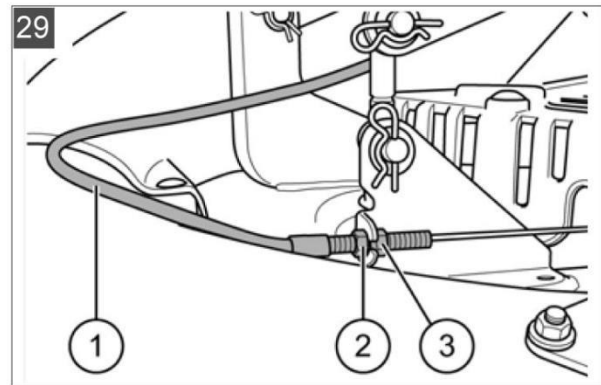
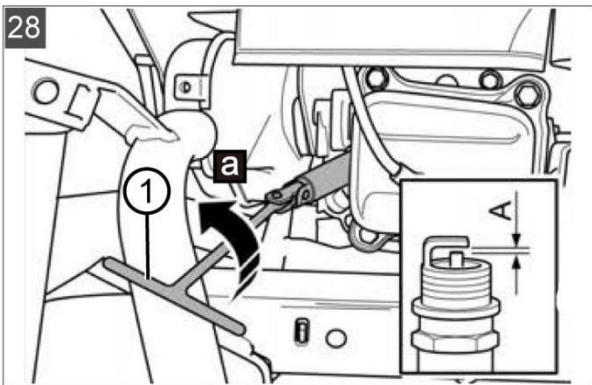
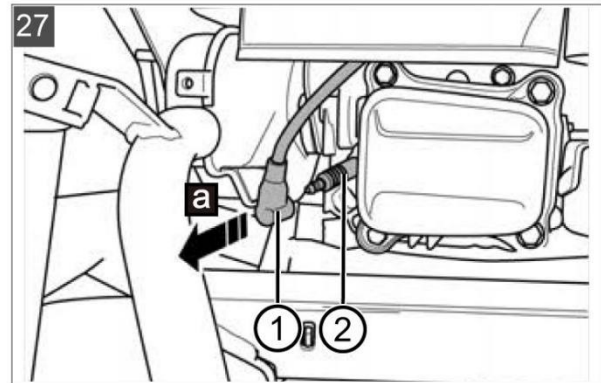
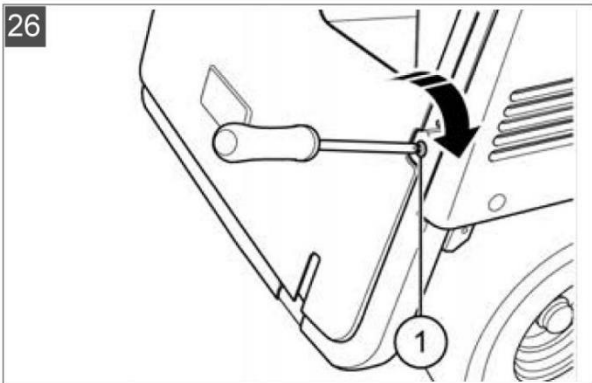
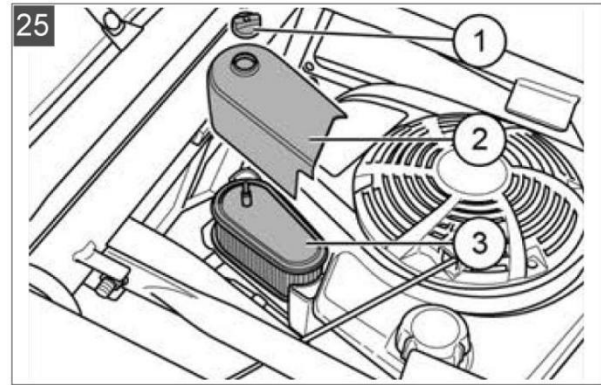
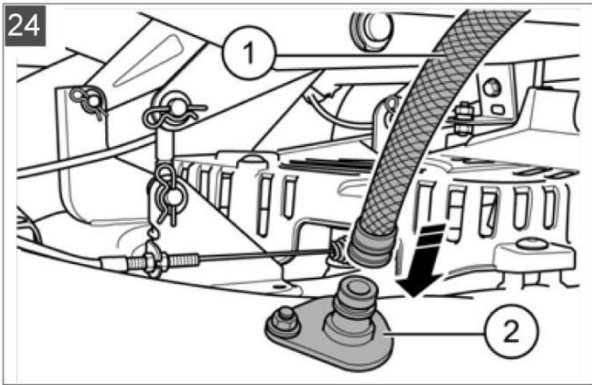
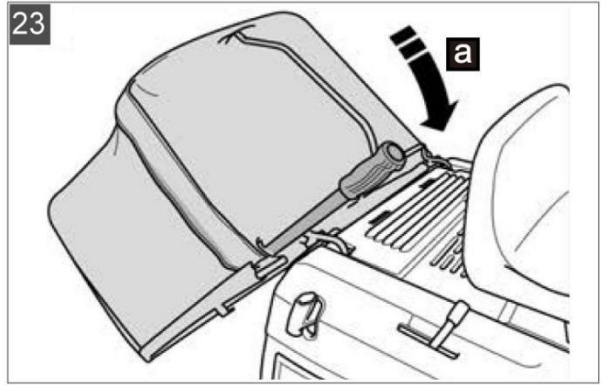
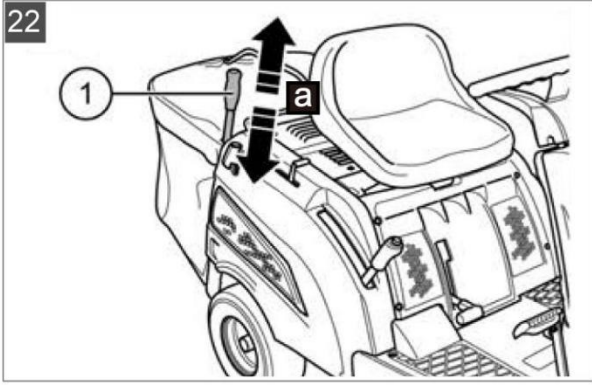

30

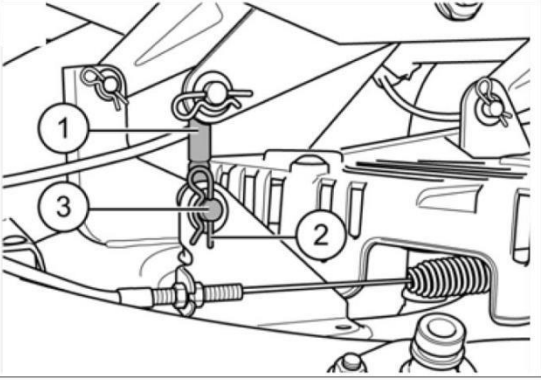

1 O TEH NAVODILIH ZA UPORABO

- Ta navodila za uporabo si trajno shranite, da si jih boste lahko ogledali, kadarkoli boste potrebovali informacije o stroju.
- Stroj drugim osebam predajte izključno skupaj s temi navodili za uporabo.
- Ravnajte se v skladu z varnostnimi in svarilnimi informacijami, ki so navedene v teh navodilih za uporabo.
- Vrtni traktorji minirider se dobavljajo z različnimi nivoji opreme. Upoštevajte, da se lahko ilustracije od dejanske izvedbe stroja nekoliko razlikujejo. Če se vam bodo zdeli vključeni opisi težko razumljivi, se obrnite na specializirani servis ali neposredno na proizvajalca.
- Pri sestavljanju stroja upoštevajte ustrezne napotke.

1.1 Simboli na naslovni strani



Pred začetkom uporabe stroja je treba skrbno prebrati ta navodila za njegovo uporabo. To je obvezen predpogoj za varno delo in nemoteno rokovanje s strojem.



Navodila za uporabo

1.2 Legende in signalne besede



NEVARNOST!

Označuje neposredno nevarno situacijo, ki bo povzročila smrt ali hude telesne poškodbe, če ne bo preprečena.



SVARILO!

Označuje potencialno nevarno situacijo, ki lahko povzroči smrt ali hude telesne poškodbe, če ne bo preprečena.



POZOR!

Označuje potencialno nevarno situacijo, ki lahko povzroči lahke ali srednje težke telesne poškodbe, če ne bo preprečena.



POMEMBNO!

Označuje situacijo, ki lahko povzroči nastanek gmotne škode, če ne bo preprečena.



OPOMBA

Posebni napotki za lažje razumevanje in rokovanje.

2 OPIS IZDELKA

2.1 Predvidena uporaba

Vrtni traktor minirider je predviden za košnjo trave na zasebnih vrtovih in zemljiščih z največjim naklonom 8° (15 %). Dodatni načini uporabe, kot na primer uporaba stroja za mulčenje, so dovoljeni le, če je stroj opremljen z ustrezno originalno dodatno opremo in so pri njenem delovanju upoštevane največje vrednosti obremenitve. Ta stroj je predviden izključno za nekomercialne namene. Vsak drug način uporabe (vključno z nepooblaščenimi predelavami ali dodatki) se šteje za uporabo v nasprotju s predvideno uporabo ter pomeni prenehanje veljavnosti nudene garancije in izdane izjave o skladnosti (oznaka CE); v tem primeru proizvajalec zavrača vsakršno odgovornost za škodo in/ali poškodbe uporabnika oziroma tretjih oseb.

2.2 Možna napačna uporaba

Vrtni traktor minirider ni predviden za komercialno uporabo v javnih parkih, na športnih igriščih ali pri kmetijskih in gozdarskih dejavnostih.



SVARILO!

Nevarnost zaradi preobremenitve vrtnega traktorja minirider!

Prepričajte se, da niso presežene dovoljene vrednosti za dviganje/spušcanje terena. Prekoračitev teh vrednosti lahko povzroči izgubo zavorne sposobnosti vrtnega traktorja minirider in nastanek nevarne situacije!



OPOMBA

Upoštevajte, da vrtni traktor minirider ni odobren za delovanje v cestnem prometu, zato je vožnja z njim na javnih cestah prepovedana!

2.3 Varnostna in zaščitna oprema



SVARILO!

Odstranitev ali sprememba zaščitne opreme povzroča nastanek nevarnega stanja!

Obratovanje stroja z odstranjeno ali spremenjeno zaščitno opremo ni dovoljeno. Okvarjeno zaščitno opremo je treba takoj popraviti ali zamenjati!

Zaščitna oprema vključuje zlasti:

- Kontaktno stikalo zavor
- Kontaktno stikalo kosilnega mehanizma
- Kontaktno stikalo zbirnega koša za travo
- Kontaktno stikalo sedeža
- Pokrovi kosilnega mehanizma
- Pokrovi jermenov

2.4 Simboli na stroju

	Pred začetkom obratovanja preberite navodila za uporabo.		Ne vozite po klancih z naklonom, večjim od 8° (15 %)!
	Poskrbite, da bodo druge osebe, zlasti otroci, in živali med košnjo na varni razdalji od delovnega območja.		Nevarnost: Ne stopajte na to površino!
	Pred začetkom izvajanja del v povezavi z vzdrževanjem in popravili izvlecite ključ iz ključavnice za vžig!		
	Pomembno – nevarnost! Roke in noge držite na varni razdalji od sistema kosilnih rezil.		Nevarnost opeklin na vročih površinah!

2.5 Pregled izdelka (01, 02)

- | | |
|---------------------------------------|-------------------------------|
| 1 Volan | 7 Pokrov motorja |
| 2 Nalepka z varnostnimi informacijami | 8 Kosilni mehanizem |
| 3 Upravljavski sedež | 9 Čistilna armatura |
| 4 Zbirni koš za travo | 10 Sprednji kolesi, krmiljeni |
| 5 Izbirna ročica* | 11 Ročica kosilnega mehanizma |

- | | |
|---|--------------------------------|
| 6 Sprostitutveni vzvod za izbiro vzvratne vožnje | 12 Zavorni pedal |
| 13 Upravljalna ročica zbirnega koša za travo | 21 Ročaj ročnega zaganjalnika |
| 14 Ročica dušilne lopute | 22 Zadnji kolesi, gnani |
| 15 Ključavnica za vžig | 23 Izmetni kanal |
| 16 Ročica za zaklepanje pedala zavore/sklopke | 24 Ročica za odklop pogona |
| 17 Pedal za vožnjo naprej | 25 Senzor nivoja napolnjenosti |
| 18 Pedal za vzvratno vožnjo | 26 Pokrov motorja |
| 19 Gumb za aktiviranje košnje pri vzvratni vožnji | 27 Pedal zavore/sklopke |
| 20 Ročica za nastavitev višine košnje | |

3 VARNOSTNI NAPOTKI

- Otrokom ali drugim osebam, ki niso seznanjene z navodili za uporabo, uporaba naprave ni dovoljena.
- Zagotovite upoštevanje lokalnih predpisov, ki določajo najnižjo starost oseb, ki lahko upravljajo napravo.
- Otrokom in mladoletnikom ne dovolite, da bi se igrali na stroju.
- Košnjo izvajajte samo pri dnevni svetlobi ali pri dobri umetni svetlobi.
- Poskrbite, da se ostale osebe ne bodo gibale na nevarnem območju.
- Uporabnik je odgovoren za nezgode, ki nastanejo drugim osebam, in za škodo na premoženju teh oseb.
- Uporabljajte samo originalne rezervne dele in originalno opremo.
- Popravila na stroju lahko opravlja le proizvajalec ali eden od njegovih pooblaščenih servisnih centrov.
- Uporabite zaščito za sluh.
- Vrtni traktor minirider ni odobren za delovanje v cestnem prometu, zato ne sme zapeljati na javne ceste.
- Ne kosite med nevihtami. Stroj ni zaščiten pred udarom strele.
- Na stroju ne prevažajte oseb.
- Ne kosite po klancih z naklonom, večjim od 8° (15 %).
- Nikoli ne vozite prečno po klancu.
- Ne uporabljajte vrtnega traktorja minirider in/ali katerekoli njegove dodatne opreme, če ste utrujeni ali bolni ali če ste zaužili alkohol, zdravila, ki zmanjšujejo učinkovitost, ali mamila.
- Upoštevajte dovoljeni čas obratovanja na vašem območju.
- Vrtni traktor minirider lahko zaradi svoje teže povzroči hude poškodbe. Bodite še posebej previdni pri nalaganju vrtnega traktorja minirider na prevozno sredstvo ali prikolico in njegovem razkladanju.
- Vleka tega vrtnega traktorja minirider ni dovoljena. Za njegov prevoz po javnih cestah uporabljajte ustrezno vozilo.
- Motorja vrtnega traktorja minirider ne uporabljajte v slabo prezračevanih delovnih prostorih (npr. v garaži). Izpušni plini vsebujejo strupen ogljikov monoksid in druge škodljive snovi.
- Ne spreminjajte ali kako drugače modificirajte fiksnih nastavitev naprave za nadzor vrtljajev motorja.

4 ODSTRANITEV EMBALAŽE IN SESTAVITEV VRTNEGA TRAKTORJA MINIRIDER

Pri odstranjevanju embalaže in sestavljanju vrtnega traktorja minirider upoštevajte priložena navodila za montažo.



SVARILO!

Če sestavitve ne izvedete v celoti, lahko pride do nastanka nevarnega stanja!

- Vrtnega traktorja minirider ne zaganjajte, dokler ni v celoti sestavljen!
- Izvedite vse postopke, opisane v navodilih za montažo. Če ste pri čemerkoli negotovi, pred začetkom obratovanja stroja prosite specializiranega tehnika, da potrdi, da je bila sestavitev izvedena pravilno!
- Preverite, ali je vsa varnostna in zaščitna oprema na svojem mestu in pravilno deluje!

5 UPRAVLJALNI ELEMENTI

Upravljalni elementi vrtnega traktorja minirider so opisani v naslednjih poglavjih navodil.

5.1 Upravljanje vrtljajev motorja (03)



OPOMBA

Upoštevajte, da spreminjanje nastavitev upravljalnika med vožnjo vpliva na hitrost stroja!

Pri stroju, ki je opremljen z upravljalnikom z vgrajeno dušilno loputo:

S prestavljanjem upravljalnika (03/A) zvišate ali znižate vrtljaje motorja; če ga postavite v najvišji položaj, se sproži dušilna loputa.



Ta položaj uporabljajte za zagon motorja.

Košnja: Pri izbiri tega položaja motor deluje z najvišjimi vrtljaji.



Prosti tek: Pri izbiri tega položaja motor deluje z najnižjimi vrtljaji.

5.2 Ključavnica za vžig (04)

5.2 Ključavnica za vžig (04)

0 Motor je izklopljen. Ključ lahko izvlečete iz ključavnice za vžig.

I Delovni položaj, ko motor teče.

II Položaj za zagon motorja. Ko se motor zažene, sprostite ključ. Vzmet nato ključ vrne v delovni položaj **I**.

5.3 Pedal zavore/sklopke (05), zavorni pedal (06)

Zavore

- Pri stroju z ročnim menjalnikom: Če do konca (05/a) pohodite pedal zavore/sklopke (05/1), se pogon odklopi in se sproži zavora na menjalniku.
- Pri stroju s hidrostatičnim menjalnikom z nožnim upravljanjem: Če do konca (06/a) pohodite zavorni pedal (06/1), se sproži zavora na menjalniku.

Vrtni traktor minirider zavira.

Parkirna zavora

- Pri stroju z ročnim menjalnikom: Zategovanje zavore se izvaja s potegom ročice za zaklepanje (05/2) navzgor (05/b) v trenutku, ko je pohojen pedal zavore/sklopke (05/1).
- Pri stroju s hidrostatičnim menjalnikom z nožnim upravljanjem: Potegnite ročico za zaklepanje (06/2) navzgor (06/b)

S ponovnim pritiskom na pedal se zavora sprosti.



OPOMBA

Da bi bilo mogoče zagnati motor, je treba do konca pohoditi pedal zavore/sklopke.

5.4 Upravljanje menjalnika [hitrosti vožnje]

5.4.1 Upravljanje ročnega menjalnika (03, 05, 07)

Ročni menjalnik, s katerim je lahko opremljen vrtni traktor minirider, ima štiri prestave za vožnjo naprej in eno prestavo za vzvratno vožnjo.

Prestave je glede na zeleno hitrost vožnje mogoče izbrati z ročico (03/B, 07/2), ki se nahaja levo od sedeža upravljavca.

Zagon motorja

Pred zagonom motorja mora biti izbirna ročica v položaju N (07/3), tj. v nevtralnem položaju.



OPOMBA

Pred zagonom motorja mora biti kosilni mehanizem izklopljen.

Izbira prestave

1. Pri delujočem motorju pohodite pedal zavore/sklopke (05/1) v celotnem obsegu njegovega hoda.
2. Povlecite blokirni gumb (07/1) na izbirni ročici (07/2) do konca navzgor.
3. Izberite prestavo, ki ustreza željeni smeri in hitrosti vožnje.
4. Pri speljevanju počasi spuščajte pedal zavore/sklopke (05/1).



OPOMBA

Če želite izbrati nižjo prestavo od trenutne, najprej z rahlim zaviranjem znižajte hitrost vrtnega traktorja minirider na ustrezno raven za željeno prestavo.

5.4.2 Upravljanje hidrostatičnega menjalnika z nožnim upravljanjem (03, 08)

Vrtni traktorji minirider, ki so opremljeni s hidrostatičnim menjalnikom z nožnim upravljanjem, so na desni strani opremljeni tudi z dvema ločenima pedaloma za upravljanje vožnje naprej in nazaj.

Smer vožnje	Opis
Vožnja naprej	Smer vožnje naprej se izbere s pritiskom na sprednji pedal (08/2).
Vožnja nazaj	Smer vožnje nazaj se izbere s pritiskom na zadnji pedal (08/3). Opomba: Ko je vklopljen kosilni mehanizem, je hitrost omejena. Košnja pri vzvratni vožnji (glej poglavje 7.6.2 »Košnja pri vzvratni vožnji«, stran 43)

Speljevanje

Predpogoj: Motor teče.

1. Sprostite parkirno zavoro (03/E, 08/1).
2. Izberite smer vožnje (03/ F).

Povišanje hitrosti

Bolj ko pritiskate na pedal, višja bo hitrost vožnje stroja v izbrani smeri.

5.5 Upravljanje kosilnega mehanizma (09, 10)

Nastavitev višine košnje

Rezalni mehanizem vrtnega traktorja minirider lahko nastavite na različne višine z nastavitveno ročico (09/2), ki postavljena na desno stran upravljaljskega sedeža.

1. Pritisnite na gumb za sprostitev (09/1) na nastavitveni ročici (09/2) (09/a).
2. Prestavite nastavitveno ročico v željeno smer (09/b):
 - Premik ročice navzdol: znižanje višine košnje
 - Premik ročice navzgor: zvišanje višine košnje

Vklop kosilnega mehanizma

1. Z nastavitveno ročico (09/2) nastavite najvišjo možno višino košnje.

Opomba: Kosilni mehanizem mora pri zagonu vedno biti v skrajnem zgornjem položaju, ki ustreza najvišji višini košenja.

- Potegnite ročico (10/1), da se kosilni mehanizem premakne navzgor (10/a), in ga vključite (10/b), ko je ta položaj dosežen. Kosilni mehanizem je v teku.
- Z nastavitveno ročico (09/2) nastavite želeno višino košnje.

6 ZAGON

SVARILO!

Če sestavitve ne izvedete v celoti, lahko pride do nastanka nevarnega stanja!



Vrtnega traktorja minirider ne zaganjajte, dokler ni v celoti sestavljen!

Izvedite vse postopke, opisane v navodilih za montažo. Če ste pri čemerkoli negotovi, pred začetkom obratovanja stroja prosite specializiranega tehnika, da potrdi, da je bila sestavitev izvedena pravilno!

Preverite, ali je vsa varnostna in zaščitna oprema na svojem mestu in pravilno deluje.

6.1 Kontrola kosilnega mehanizma

Pred začetkom uporabe vedno vizualno preverite morebitno obrabo ali poškodbe kosilnega rezila, pritrdilnega čepa in celotne kosilne enote. Obrabljena ali poškodovana rezila je treba zamenjati z novimi, da se prepreči možnost nastanka kakršnegakoli neravnovesja.

6.2 Dolivanje olja (11, 12)



OPOMBA

Upoštevajte tudi napotke za prvo polnjenje motorja vrtnega traktorja minirider z oljem, ki so navedeni v navodilih za montažo.



OPOMBA

Podrobnejše informacije boste našli v ločenih navodilih za upravljanje motorja.

Upoštevajte, da je treba obvezno v rednih intervalih preverjati nivo olja in ga po potrebi dolivati.

Pri nalivanju olja uporabljajte primeren lij ali polnilno cev, da preprečite razlitje olja na motor, ohišje ali tla pod strojem.

- Sedež (11/1) nagnite naprej in odprite pokrov za dostop (11/2) do prostora motorja (11/a).
- Odvijte zamašek polnilnega grla olja (12/1).
- Dolivajte olje (12/a), dokler nivo olja ne bo viden med oznakama MIN in MAX na merici olja. Motorja ne napolnite preveč!
- Privijte nazaj pokrovček polnilnega grla olja (12/1).
- Zaprite pokrov (11/2) prostora motorja in zložite sedež (11/1) nazaj.

6.3 Dolivanje goriva (11, 13)



SVARILO!

Nevarnost pri rokovanju z gorivom!

Gorivo je zelo vnetljivo. Polnjenje rezervoarja za gorivo vedno izvajajte na prostem! Ne kadite! Nikoli ne dolivajte goriva, če je motor v teku ali je vroč!



OPOMBA

Podrobnejše informacije boste našli v ločenih navodilih za upravljanje motorja.

Pri dolivanju goriva uporabljajte primeren lij ali polnilno cev, da preprečite razlitje goriva na motor, ohišje kosilne naprave ali na tla pod strojem.

Zaradi varnosti je treba pokrovček rezervoarja za gorivo in zamaške drugih posod za gorivo v primeru ugotovitve njihovih poškodb vedno zamenjati.

Ob prelitju goriva ne zaganjajte motorja.

Vrtni traktor minirider je treba umakniti z območja, onesnaženega z gorivom, razlito gorivo pa je treba s pomočjo krpe

zajeti ter obrisati s tal, motorja in ohišja kosilne naprave.

Dokler ne izhlapi vse gorivo, se je treba vzdržati kakršnihkoli poskusov zagona motorja vrtnega traktorja minirider.

Gorivo shranjujte samo v posodah, ki so predvidene za ta namen.

Uporabljajte neosvinčeni bencin z najnižji oktanskim številom 91.

Dolivanje goriva v rezervoar

1. Izklopite motor in izvlecite ključ iz ključavnice za vžig.
2. Počakajte, da se motor dovolj ohladi (nevarnost eksplozije v primeru vžiga goriva!).
3. Sedež (11/1) nagnite naprej in odprite pokrov za dostop (11/2) do prostora motorja (11/a).
4. Odprite pokrovček rezervoarja za gorivo (13/1) in nalijte gorivo v rezervoar (13/2) (13/a).

Opomba: Izogibajte se prenapolnjenju rezervoarja za gorivo!

5. Zaprite pokrovček rezervoarja (13/1).
6. Zaprite pokrov (11/2) prostora motorja in zložite sedež (11/1) nazaj.

6.4. Kontrola tlaka v pnevmatikah (14)

Pravilen tlak v pnevmatikah je pomemben predpogoj za pravilno izravnavo ohišja kosilne naprave in s tem za ohranjanje enakomerno pokošene trate. Tlak v pnevmatikah preverjajte v rednih intervalih.

1. Vrtni traktor minirider parkirajte na trdno in ravno podlago ter izvlecite ključ iz vžiga.
2. Po predhodnem obratovanju počakajte približno eno uro, da se pnevmatike lahko ohladijo. Tlak v pnevmatikah je mogoče natančno izmeriti le, če so pnevmatike hladne.
3. Odvijte zaščitni pokrovček ventila in pritisnite merilnik tlaka na odprt ventil.
4. Odčitajte tlak v pnevmatiki in ga primerjajte z vrednostmi, navedenimi na tej pnevmatiki: 1,0–1,4 bar.
5. Če je tlak v pnevmatiki prenizek: Izvedite dodatno polnjenje pnevmatike z običajno dostopno nožno tlačilko.



OPOMBA

1 PSI = 0,07 bar.

6.5 Obešanje in odklapanje zbirnega koša za travo (15)

Obešanje zbirnega koša za travo

1. Vstavite kavlja (15/1) zbirnega koša za travo (15/2) v nosilca (15/3) na vrtnem traktorju minirider (15/a). Pri izvajanju tega postopka primite zbirni koš za travo za ročaj (15/4) in ga pridržite na strani, ki je obrnjena stran od vrtnega traktorja.

Opomba: Zbirni koš za travo mora biti obešen simetrično.

2. Spustite zbirni koš za travo (15/b) tako, da se bo prilegal zadnji strani vrtnega traktorja minirider.
3. Preverite, ali se je zbirni koš za travo pravilno usedel.

Odklop zbirnega koša

Odklop zbirnega koša za travo se izvaja v obratnem vrstnem redu.

6.6 Kontrola varnostne opreme

Varnostno opremo je treba preveriti pred vsakim začetkom dela z vrtnim traktorjem minirider.



SVARILO!

Možnost nastanka nevarnih situacij pri preverjanju varnostne opreme!

Kontrolo varnostne opreme se lahko izvaja samo z upravljalvskega sedeža in istočasno le, če v bližini ni nobenih drugih oseb ali živali!

Vse kontrole izvajajte na ravni površini, da vrtni traktor minirider ne bi mogel nepričakovano speljati.

6.6.1 Kontrola kontaktnega stikala zavor (03, 04)

Kontaktno stikalo zavor preprečuje možnost zagona motorja, če zavore stroja niso aktivirane.

Predpogoj: Motor je izklopljen.

1. Usedite se na upravljavski sedež.
2. Sprostite parkirno zavoro tako, da pohodite pedal zavore/sklopke (03/G) ali zavorni pedal (03/E).
3. Pedal zavore/sklopke ali zavorni pedal ponovno spustite.
4. Poskusite zagnati motor, tj. obrnite ključ v ključavnici za vžig v položaj II (04).



OPOMBA

Motor se ne sme zagnati!

6.6.2 Kontrola kontaktnega stikala kosilnega mehanizma

Kontaktno stikalo kosilnega mehanizma preprečuje možnost zagona motorja, če je aktiviran kosilni mehanizem.

Predpogoj: Motor je izklopljen.

1. Usedite se na upravljavski sedež.
2. Pohodite pedal zavore/sklopke ali zavorni pedal (glej poglavje 5.3 »Pedal zavore/sklopke (05), zavorni pedal (06)«, stran 11).
3. Vključite kosilni mehanizem (glej poglavje 5.5 »Upravljanje kosilnega mehanizma (09, 09,10)«, stran 12).
4. Poskusite zagnati motor, tj. obrnite ključ v ključavnici za vžig v položaj II (04).



OPOMBA

Motor se ne sme zagnati!

6.6.3 Kontrola kontaktnega stikala sedeža (16)

Kontaktno stikalo sedeža (16/1) zagotavlja, izklop motorja v primeru, da upravljevec zapusti svoj sedež, ko je vklopljen kosilni mehanizem ali ko parkirna zavora ni zategnjena.

1. Usedite se na upravljavski sedež.
2. Pohodite pedal zavore/sklopke ali zavorni pedal (glej poglavje 5.3 »Pedal zavore/sklopke (05), zavorni pedal (06)«, stran 11).
3. Prižgite motor in ga pustite teči pri najvišjih vrtljajih (glej poglavje 7.4 »Vklapljanje in izklapljanje motorja«, stran 17).
4. Vključite kosilni mehanizem (glej poglavje 5.5 »Upravljanje kosilnega mehanizma (09, 10)«, stran 12).
5. Sprostite obremenitev sedeža tako, da vstanete (vendar ne zapuščajte stroja!).



OPOMBA

Motor se mora izklopiti sam!

6.6.4 Kontrola kontaktnega stikala zbirnega koša za travo (17, 18)

Kontaktno stikalo zbirnega koša za travo (17/1) zagotavlja izklop motorja, takoj ko se ugotovi, da zbirni koš za travo ni pravilno obešen, kadar je kosilni mehanizem vklopljen.

1. Usedite se na upravljavski sedež.
2. Pohodite pedal zavore/sklopke ali zavorni pedal (glej poglavje 5.3 »Pedal zavore/sklopke (05), zavorni pedal (06)«, stran 11).
3. Prižgite motor in ga pustite teči pri najvišjih vrtljajih (glej poglavje 7.4 »Vklapljanje in izklapljanje motorja«, stran 17).

4. Vključite kosilni mehanizem (glej poglavje 5.5 »Upravljanje kosilnega mehanizma (09, 09,10)«, stran 12).
5. Zbirni koš za travo (18/1) rahlo dvignite (18/a) (glej poglavje 7.6.4 »Praznjenje zbirnega koša za travo (22, 23)«, stran 21).



OPOMBA

Motor se mora izklopiti sam!

6.6.5 Vizualna kontrola pokrovov kosilnega mehanizma in jermenov

Preverite, da pokrovi kosilnega mehanizma in jermenov niso poškodovani in torej učinkovito preprečujejo dostop do kosilnega mehanizma in pogonskih jermenov. Če odkrijete poškodbe, se obrnite na pooblaščen servisno delavnico.

7 UPRAVLJANJE VRTNEGA TRAKTORJA MINIRIDER



SVARILO!

Nevarnost zaradi nezadostnega nepoznavanja vrtnega traktorja minirider!

Posebno pozornost namenite vsem varnostnim napotkom!

Vse dejavnosti v povezavi s sestavljanjem in zagonom izvajajte skrbno. Če imate kakršenkoli dvom, se z vsemi vprašanji obrnite na proizvajalca!

7.1 Osnovni pripravljalni ukrepi

- Pri košnji vedno nosite čvrsto obutev in dolge hlače. Nikoli ne kosite, če ste bos ali imate obute sandale.
- Preverite celotno površino, na kateri se bo vrtni traktor minirider uporabljal. Odstranite vse kamne, palice, žice, kosti in druge tuje predmete, ki bi se lahko ujeli in bili izvrženi. Morebitnim tujim predmetom pozornost posvečajte tudi med košnjo.
- Izvajajte vse dejavnosti, opisane v poglavju navodil, ki se nanaša na pripravo pred obratovanjem. To velja zlasti za pregled varnostne opreme.
- Na vrtnem traktorju minirider je prepovedano prevažati predmete!

7.2 Uporaba dodatne opreme



SVARILO!

Nevarnost zaradi montaže napačne dodatne opreme ali nepravilnega načina uporabe dodatne opreme!

Vedno uporabljajte samo originalno dodatno opremo, ki jo je dobavlja proizvajalec!

Upoštevajte napotke za uporabo te dodatne opreme, ki so vključeni v priložena navodila za uporabo!

Uporaba neodobrene dodatne opreme ali uporaba dodatne opreme na nepravilen način lahko izpostavi upravljavca in druge osebe precej nevarnim situacijam. Vrtni traktor minirider bi lahko bil preobremenjen. To stanje lahko povzroči hude nesreče.

7.3 Potiskanje vrtnega traktorja minirider (03, 19)



POZOR!

Nevarnost pri potiskanju v klancih!

Vrtni traktor minirider lahko potiskate le po vodoravnih površinah! V klancih lahko vrtni traktor minirider nenadzorovano zapelje navzdol.

Potiskanje stroja z ročnim menjalnikom

1. Sprostite parkirno zavoro (03/G) (glej poglavje 5.3 »Pedal zavore/sklopke (05), zavorni pedal (06)«, stran 11).
2. Prestavite izbirno ročico (03/B) v položaj N.

Potiskanje stroja s hidrostatičnim menjalnikom z nožnim upravljanjem

Ročica za odklop pogona (19/1) je postavljena zadaj, v spodnjem delu zadnje stene. Aktiviranje funkcije odklopa pogona:

1. Izvlecite ročico za odklop pogona (19/1).
2. Sprostite parkirno zavoro (glej poglavje 5.3 »Pedal zavore/sklopke (05), zavorni pedal (06)«, stran 11). Vrtni traktor minirider je zdaj mogoče premikati s potiskanjem.
3. Po končanem premikanju stroja s potiskanjem nastavite ročico za odklop pogona (19/1) nazaj v prvotni položaj, da se hidrostatični menjalnik ponovno aktivira.

7.4 Zagon in izklop motorja

Zagon motorja

1. Usedite se na upravljavski sedež.
2. Do konca pohodite pedal zavore/sklopke (05/1) ali zavorni pedal (06/1) in ga zavarujte z ročico za zaklepanje (05/2, 06/2).
3. Prepričajte se, da kosilni mehanizem ni vklopljen. S tem namenom preverite položaj ročice (03/D).
4. Pri stroju z ročnim menjalnikom: Prepričajte se, da je izbirna ročica (03/B) nastavljena v položaj N (nevtralni položaj). S tem namenom preverite položaj izbirne ročice.
5. Prestavite upravljalnik vrtljajev motorja (03/A) v sprednji končni položaj. Tu je simbol v obliki zajca.
6. Vstavite ključ v ključavnico za vžig (04/1).

7. Zagon motorja (električni):

- Ključ v ključavnici za vžig obrnite v položaj »II« in ga pridržite, dokler se motor ne zažene (04).

Opomba: Za zmanjšanje obremenitve akumulatorja zaganjalnika ne poskušajte motorja zaganjati dlje kot približno 5 sekund.

- Nato sprostite ključ v vžigu; ključ se bo samodejno vrnil v položaj »I«.
8. Zagon motorja (z ročnim zaganjalnikom):
Če motorja ni mogoče zagnati z električnim zaganjalnikom, preglejte vrtni traktor minirider za mehanskimi poškodbami. Če poškodb ne odkrijete, lahko motor zaženete tudi z ročnim zaganjalnikom.
 - Ključ v ključavnici za vžig obrnite v položaj »I« (04).
 - Približno 3- do 4-krat hitro in močno povlecite vrstico zaganjalnika (20/1), dokler se motor ne zažene.
 9. Prestavite upravljalnik vrtljajev motorja (03/A) v obratovalni položaj.

Izklapljanje motorja

1. Izklopite kosilni mehanizem (03/D).
2. Prestavite upravljalnik vrtljajev motorja (03/A) v nevtralni položaj.
3. Do konca pohodite pedal zavore/sklopke (05/1) ali zavorni pedal (06/1) in ga zavarujte z ročico za zaklepanje (05/2, 06/2).
4. Ključ v ključavnici za vžig (04/1) obrnite v položaj »0«.
5. Vzemite ključ iz vžiga.



SVARILO!

Nevarnost v povezavi z vročim motorjem!

Pri ustavljanju motorja poskrbite, da njegovi vroči deli, kot je na primer dušilec izpuha, ne morejo povzročiti vžiga bližnjih predmetov ali materialov!

7.5 Vožnja z vrtnim traktorjem minirider



SVARILO!

Možnost nastanka nevarne situacije pri vožnji z neprimerno hitrostjo!

Vozite počasi, zlasti na začetku, da se seznanite z vedenjem vrtnega traktorja pri vožnji in zaviranju!

Pred vsako spremembo smeri prilagodite hitrost, da ohranite nadzor nad vrtnim traktorjem minirider in preprečite možnost, da bi se prevrnil!

7.5.1 Speljevanje in ustavljanje stroja z ročnim menjalnikom

1. Do konca pohodite pedal zavore/sklopke (05/1) ali zavorni pedal (06/1) in ga zavarujte z ročico za zaklepanje (05/2, 06/2).
2. Nastavite kosilni mehanizem v položaj, ki ustreza najvišji višini košnje (glej poglavje 5.5 »Upravljanje kosilnega mehanizma (09, 10)«, stran 12).
3. Prižgite motor (glej poglavje 7.4 »Zagon in izklop motorja«, stran 17).
4. Povlecite blokirni gumb (07/1) na izbirni ročici (07/2) do konca navzgor.
5. Izberite prestavo, ki ustreza željeni smeri in hitrosti vožnje.
6. Pri speljevanju počasi spuščajte pedal zavore/sklopke (05/1).
7. Če želite ustaviti, stopite na pedal zavore/sklopke (05/1).



OPOMBA

Če želite izbrati nižjo prestavo od trenutne, najprej z rahlim zaviranjem znižajte hitrost vrtnega traktorja minirider na ustrezno raven za želeno prestavo.

7.5.2 Speljevanje in ustavljanje stroja s hidrostatičnim menjalnikom z nožnim upravljanjem

1. Stopite na zavorni pedal (06/1) in ga pridržite.
2. Nastavite kosilni mehanizem v položaj, ki ustreza najvišji višini košnje (glej poglavje 5.5 »Upravljanje kosilnega mehanizma (09, 10)«, stran 12).
3. Prižgite motor (glej poglavje 7.4 »Zagon in izklop motorja«, stran 17).
4. Sprostite pedal zavore.
5. Počasi stopite na pedal za plin v želeni smeri:
 - Vožnja naprej: Vozni pedal (08/2)
 - Vožnja nazaj: Vozni pedal (08/3)
6. Bolj ko pritiskate na ustrezeni pedal, višja bo hitrost vožnje vrtnega traktorja v izbrani smeri.
7. Če želite stroj ustaviti, sprostite vozni pedal in stopite na zavorni pedal (08/1).



OPOMBA

Vsakič, preden zapustite vrtni traktor minirider:

Stopite na zavorni pedal in zategnite ročico za zaklepanje, da preprečite možnost naključnega premikanja vrtnega traktorja minirider!

7.5.3 Priprava na vožnjo pri temperaturah pod 10 °C

1. Prepričajte se, da kosilni mehanizem ni vklopljen. S tem namenom preverite položaj ročice.
2. Zaženite motor in ga pustite delovati približno 30 sekund, da se lahko segreje in hkrati doseže optimalno viskoznost menjalniškega olja. Nato lahko z vrtnim traktorjem speljete. Kosilni mehanizem vklopite šele po nekaj minutah od zagona motorja.

7.5.4 Vožnja in košnja v klancih



SVARILO!

Možnost nastanka nevarnih situacij zaradi napak pri vožnji v klancih!

Pri vožnji v klancih bodite še posebej previdni! »Varen« klanec ne obstaja.

Zlasti upoštevajte tukaj navedene napotke!

Če se kolesa začnejo vrteti v prazno ali če stroj ne more nadaljevati vožnje po klancu, odklopite kosilni mehanizem in dodatno opremo.

Nato se počasi spustite po klancu navzdol, in sicer naravnost po vpadnici!

Teža polnega zbirnega koša za travo poveča nevarnost prevrnitve vrtnega traktorja!

- Ne vozite po klancih z naklonom, večjim od 8° (15 %). Primer: Ta naklon ustreza spremembi višine za 15 cm na razdalji enega metra.
- Vozite tekoče.
- Izogibajte se nenadnemu zaviranju.
- Vzdržujte stalno nizko hitrost vožnje.
- Pri delu v klancu ne vozite po plastnici.
- Izogibajte se nenadnemu pospeševanju.
- Zavijajte tekoče.

7.6 Košnja z vrtnim traktorjem minirider

Prilagajate hitrost vožnje glede na stanje trate, da dosežete urejen končni videz pokošene površine. Pri košnji izberite največ 2/3 najvišje dosegljive hitrosti vožnje. Najvišja hitrost vrtnega traktorja minirider je predvidena izključno za vožnjo brez vklopljenega kosilnega mehanizma. Običajna višina košnje znaša 4–5 cm. To ustreza 2. ali 3. položaju ročice za nastavitev višine (03/C). Če je trava vlažna ali mokra, nastavite višjo višino košnje. Če je trava zelo visoka, je košnjo priporočljivo izvajati v dveh vožnjah. Pri prvi vožnji kosilni mehanizem nastavite v položaj, ki ustreza največji višini košnje. Pred drugo vožnjo lahko to nastavitev zmanjšate na željeno višino.

7.6.1 Vklapljanje kosilnega mehanizma



OPOMBA

Kosilni mehanizem vklopite šele približno po eni minuti od zagona motorja, da se motor lahko dovolj segreje! Vrtni traktor minirider pri vklapljanju kosilnega mehanizma ne sme stati v visoki travi.

Predpogoj: Motor teče in upravljalnik vrtljajev motorja (03/C) je v delovnem položaju (glej poglavje 7.4 »Zagon in izklop motorja«, stran 17).

1. Z nastavitveno ročico (09/2) nastavite najvišjo možno višino košnje.

Opomba: Kosilni mehanizem mora pri zagonu vedno biti v skrajnem zgornjem položaju, ki ustreza najvišji višini košenja.

2. Potegnite ročico (10/1), da se kosilni mehanizem premakne navzgor (10/a), in ga vključite (10/b), ko je ta položaj dosežen. Kosilni mehanizem je v teku.
3. Z nastavitveno ročico (09/2) nastavite zeleno višino košnje.
4. Speljevanje z vrtnim traktorjem minirider:
 - Stroj z ročnim menjalnikom: glej poglavje 7.5.1 »Speljevanje in ustavljanje stroja z ročnim menjalnikom«, stran 18.
 - Stroj s hidrostatičnim menjalnikom z nožnim upravljanjem: glej poglavje

7.6.2 Košnja pri vzratni vožnji



SVARILO!

Pri košnji v vzratni smeri obstaja nevarnost nesreč!

Košnja v vzratni smeri zahteva večjo pozornost območju za strojem!

Košnjo v vzratni smeri izvajajte le, če je to nujno potrebno!

7.6.2.1 Košnja pri vzratni vožnji, stroj z ročnim menjalnikom

Takoj ko se vključi kosilni mehanizem (tudi če se takrat stroj ne premika), je v prestava za vzratno vožnjo popolnoma blokirana. Če je treba kositi vzratno (tj. vzratna vožnja stroja z vključenim kosilnim mehanizmom), lahko vzratno prestavo za vzratno vožnjo sprostite s sprostivnim vzvodom:

1. Stopite na pedal zavore/sklopke (05/1), da zavrete vrtni traktor minirider, ki se pri košnji premika naprej, da se popolnoma ustavi.
 - Prestavite izbirno ročico (07/ 2) v položaj **N**.

2. Dvignite sprostitveni vzvod (07/1) na izbirni ročici.
3. Prestavite izbirno ročico (07/B) iz položaja **N** v položaj **R**.
4. Počasi sprostite pedal zavore/sklopke (05/1), da začnete s košnjo pri vzratni vožnji.

OPOMBA



Iz varnostnih razlogov kosilnega mehanizma ni mogoče vključiti med vzratno vožnjo stroja. Zato vedno začnite košnjo pri vzratni vožnji iz stanja, ko vrtni traktor miruje. Če poskušate vključiti kosilni mehanizem med vzratno vožnjo stroja, se izbirna ročica samodejno premakne v položaj **N**, prestava za vzratno vožnjo pa se blokira.

7.6.2.2 Košnja pri vzratni vožnji, stroj s hidrostatičnim menjalnikom z nožnim upravljanjem (21)

Po vključitvi kosilnega mehanizma je najvišja hitrost stroja, ki se upravlja s pedalom za vzratno vožnjo, omejena na 1,08 km/h. Dokler ta hitrost ni dosežena, lahko košnjo pri vzratni vožnji kadarkoli izvajate tudi s pritiskom na pedal za vzratno vožnjo.

1. Med košnjo s premikanjem naprej:
 - Sprostite pedal za vožnjo naprej (21/1)
 - Stopite na zavorni pedal (21/2) in ga pridržite, dokler se vrtni traktor ne ustavi.
5. Stopite na pedal za vzratno vožnjo (21/3).



OPOMBA

Če med vzratno vožnjo poskušate vključiti kosilni mehanizem, bo vrtni traktor minirider samodejno zavrl na hitrost 1,08 km/h, pedal za vzratno vožnjo pa bo blokiran.

Omogočanje višje hitrosti premikanja med košnjo pri vzratni vožnji

Pedal za vzratno vožnjo lahko nastavite tako, da omogoča košnjo pri vzratni vožnji s polno hitrostjo – to spremembo nastavitve lahko izvedete tudi med aktivno košnjo pri vzratni vožnji:

1. Med košnjo pri vzratni vožnji pritisnite gumb za aktiviranje (21/4) na desni strani pokrova volanskega droga navzdol.
2. Stopite na pedal za vzratno vožnjo in sprostite gumb za aktiviranje:
 - Pedal za vzratno vožnjo bo ostal sproščen, da bi omogočil vožnjo s hitrostjo nad 1,08 km/h. Zdaj lahko nanj stopite vse do končnega položaja.
 - Če se hitrost zniža pod 1,08 km/h (npr. zaradi zaviranja), se pedal za vzratno vožnjo ponovno samodejno blokira.

7.6.3 Izklapljanje kosilnega mehanizma



SVARILO!

Nevarnost zaradi vrtečih se rezil!

Kosilna rezila, ki se še nekaj časa vrtijo, lahko povzročijo raztrganine rok in nog! Zato svoje roke in noge držite na varni oddaljenosti od rezil!

1. Če želite izklopiti kosilni mehanizem, povlecite ročico (03/D) kosilnega mehanizma iz položaja ustavljača in jo potisnite do konca navzdol.
2. Kosilni mehanizem je mogoče izklopiti, ko se vrtni traktor minirider ne premika kot tudi med košnjo.



SVARILO!

Nevarnost telesnih poškodb zaradi izvrženih predmetov!

Pri prečkanju površin, ki jih tvori prod ali drobljeno kamenje, lahko predmete potegne v delujoč kosilni mehanizem in jih nato izvrže.

- Pri vožnji po površinah zunaj trat zato vedno izklaplajte kosilni mehanizem.

7.6.4 Praznjenje zbirnega koša za travo (22, 23)



OPOMBA

Napolnitev zbirnega koša za travo označuje zvočni signal. Najpozneje v tem stanju je treba zbirni koš izprazniti.

Vrtni traktor minirider je opremljen z zbirnim košem za travo, ki se upravlja ročno s pomočjo ročice.

- Praznjenje zbirnega koša za travo je mogoče upravljati z upravljalnega sedeža.
- Če se dvig ali odklop zbirnega koša za travo izvaja, ko je kosilni mehanizem vklopljen, se motor stroja izklopi.
- Če zbirni koš za travo ni pravilno priključen, kosilnega mehanizma ni mogoče zagnati.

Praznjenje zbirnega koša za travo z uporabo upravljalne ročice

1. Potegnite upravljalno ročico (22/1) iz zbirnega koša za travo (22/a).
2. Odprite (23/a) zbirni koš za travo tako, da ročico potisnete v smeri vožnje.
3. S potiskom ročice nazaj zbirni koš za travo prestavite v položaj, v katerem bo ponovno priključen.

7.6.5 Interval košnje

Upoštevajte dejstvo, da trava v različnih obdobjih raste različno. Priporočamo, da zgodaj spomladi kosite v krajših časovnih intervalih. Med letom lahko intervale košnje podaljšujete glede na postopno upočasnevanje rasti trave.

Če trave dlje časa ne boste mogli redno kositi, je pri naslednji uporabi stroja na začetku dobro nastaviti večjo višino košnje in nato dva dni pozneje izvesti ponovno košnjo pri nastavljeni manjši višini.

7.6.6 Košnja visoke trave

Če je trava daljša kot običajno ali je mokra, kosite z nastavljeno večjo višino košnje. Nato izvedite ponovno košnjo pri nastavljeni manjši, normalni višini.

7.6.7 Vzdrževanje kosilnega rezila

Poskrbite, da bo kosilno rezilo ostalo ostro ves čas izvajanja košnje, da se izognete drobljenju ali trganju travnih bilk. Zdrobljene travne bilke na robovih rjavijo. To negativno vpliva na njihovo rast, trata pa je bolj dovzetna za bolezni.

- Po vsaki uporabi preverite kosilno rezilo z vidika njegove ostrosti in znakov obrabe ali poškodb! Po potrebi se obrnite na pooblaščen servisno delavnico.
- Če je potrebna zamenjava, uporabite samo originalna nadomestna rezila, ki jih dobavlja proizvajalec.

8 ČIŠČENJE VRTNEGA TRAKTORJA MINIRIDER

Vrtni traktor minirider je treba redno čistiti, da bi zagotovili njegovo optimalno delovanje in dolgo življenjsko dobo.

Po vsaki uporabi očistite vrtni traktor minirider in njegov zbirni koš za travo tako, da odstranite vso prilepljeno umazanijo.

Za čiščenje ne uporabljajte visokotlačnega čistilnika.

Tok vode iz visokotlačnega čistilnika ali vrtno cevi lahko poškoduje električni sistem ali ležaje.

Zlasti pazite na to, da voda ne pride v stik z motorjem, menjalnikom in odklonskimi jermenici ter celotnim električnim sistemom.



SVARILO!

Nevarnost pri čiščenju!

Pri izvajanju vseh del v povezavi s čiščenjem:

- Izklopite motor in izvlecite ključ iz ključavnice za vžig.
- Odklopite kabel vžigalne svečke.
- Po končanem čiščenju je treba demontirano zaščitno opremo ponovno montirati.
- **NEVARNOST OPEKLIN:** Čiščenje vrtnega traktorja minirider vedno izvajajte, ko se ohladi. Motor, menjalnik in dušilnik zvoka se med delovanjem močno segrejejo!

■ NEVARNOST RAZTRGANIN:

Pri izvajanju del na kosilnem mehanizmu bodite pozorni na ostra rezila. Pri vrtnih traktorjih minirider, opremljenih z več kot enim rezilom, lahko gibanje enega rezila povzroči tudi gibanje drugih rezil!

8.1 Čiščenje zbirnega koša za travo



OPOMBA

Zbirni koš za travo pred čiščenjem izpraznite po opisanem postopku. Poln zbirni koš za travo je pretežak in zato ne omogoča varnega odklopa.

Odklop zbirnega koša za travo

1. Izklopite motor (glej poglavje 7.4 »Zagon in izklop motorja«, stran 17).
2. Odklopite zbirni koš za travo (glej poglavje 6.5 »Obešanje in odklapljanje zbirnega koša za travo«, stran 14).

Čiščenje zbirnega koša za travo

1. Popršite notranjo in zunanjo površino zbirnega koša za travo z vodno cevjo.
2. Previdno odstranite trdno, prilepljeno nečistočo, npr. s krtačo.

Opomba: Zlasti pazite, da ne poškodujete prevleke zbirnega koša iz blaga.

8.2 Čiščenje ohišja kosilne naprave, motorja in menjalnika

Za čiščenje motorja ali katerihkoli mest z ležaji (kolesa, menjalnik, nosilec rezila) ne uporabljajte brizgajoče vode ali visokotlačnega čistilnika.

Vdor vode v sistem vžiga, uplinjač in zračni filter lahko povzroči funkcionalne okvare. Voda na mestih ležajev lahko povzroči izgubo mazalnih lastnosti uporabljenega maziva in s tem nepopravljive poškodbe ležajev.

Za odstranjevanje umazanije in ostankov trave uporabljajte krpo, ročno krtačo ali ščetko z dolgim ročajem.

POMEMBNO!

Nevarnost poškodb električnega sistema zaradi vdora vode!

Pri čiščenju vrtnega traktorja minirider z vodo zagotovite, da v električni sistem ne more priti nobena količina vode!

8.3 Čiščenje izmetnega kanala

Redno čiščenje bo zagotovilo lažje gibanje pri nastavljanju višine košnje.

8.4 Čiščenje kosilnega sistema

Ohišje kosilne naprave je opremljeno s priključnimi točkami za priključek za vodno cev velikosti 1/2". Kosilni sistem lahko očistite s priključitvijo vodne cevi.

Med izvajanjem postopka čiščenja mora biti priključen zbirni koš za travo.

1. Priključite cev za vodo (24/1) na čistilno armaturo (24/2) in odprite dovod vode.
2. Prižgite motor in ga nastavite tako, da bo tekkel pri srednjih vrtljajih (glej poglavje 7.4 »Zagon in izklop motorja«, stran 17).
3. Znižajte kosilni mehanizem v položaj, ki ustreza najnižji višini košnje (glej poglavje 5.5 »Upravljanje kosilnega mehanizma (09, 10)«, stran 12).
4. Vključite kosilni mehanizem.
5. Kosilni sistem bo v nekaj minutah očiščen.
6. Izklopite kosilni mehanizem.
7. Ustavite motor.
8. Zaprite dovod vode in odklopite cev (24/1).
9. Ponovno zaženite motor in pustite kosilni mehanizem delovati še nekaj minut, da omogočite odtekanje vode.
10. Očistite zbirni koš za travo (glej poglavje 8.1 »Čiščenje zbirnega koša za travo«, stran 22).

9 VZDRŽEVANJE



SVARILO!

Možnost pojava nevarnih situacij med vzdrževanjem!

Pri izvajanju vseh del v povezavi z vzdrževanjem:

- Izklopite motor in izvlecite ključ iz ključavnice za vžig.
- Odklopite kabel vžigalne svečke.
- Po končanem vzdrževanju je treba demontirano zaščitno opremo ponovno montirati.
- **NEVARNOST OPEKLIN:** Na vrtnem traktorju minirider del ne izvajajte, dokler se stroj ne ohladi. Motor, menjalnik in dušilnik zvoka se med delovanjem močno segrejejo!
- **NEVARNOST RAZTRGANIN:**
Pri izvajanju del na kosilnem mehanizmu bodite pozorni na ostra rezila. Pri vrtnih traktorjih minirider, opremljenih z več kot enim rezilom, lahko gibanje enega rezila povzroči tudi gibanje drugih rezil.
- Pri menjavi delov se lahko uporabijo samo originalni nadomestni deli.
- V primeru dvoma vedno obiščite specializirano servisno delavnico ali se obrnite neposredno na proizvajalca.

9.1 Načrt vzdrževanja

Naslednje dejavnosti lahko izvaja uporabnik sam. Vsa druga dela, povezana z vzdrževanjem, servisom, pregledi in popravili, mora izvajati pooblaščen servisna delavnica. Poleg tega upoštevajte načrt mazanja in v letnih časovnih intervalih izvajajte priporočene postopke mazanja, ki so v tem načrtu navedeni.

Dejavnost	Pred vsako uporabo	Po vsaki uporabi	Po prvih 5 urah	Vsaki 25 obratovalnih ur	Vsaki 50 obratovalnih ur	Pred vsakim shranjevanjem
Kontrola nivoja motornega olja)*	X					
Menjava motornega olja)*			X			X
Čiščenje zračnega filtra)*				X		
Menjava zračnega filtra)*					X	
Kontrola vžigalne svečke)*					X	
Kontrola zavor (preskusno zaviranje pri vožnji naravnost)	X					
Preverite tlak v pnevmatikah	X					
Kontrola kosilnih rezil	X					
Kontrola morebitnih zrahljanih delov	X					X
Kontrola klinastih jermenov (vizualni pregled)				X		
Čiščenje vrtnega traktorja minirider		X				
Čiščenje rešetke za dovod zraka na motorju) ¹	X					
Čiščenje menjalnika z namenom odstranjevanja trave in drugih ostankov po košnji		X		X		

* Preberite navodila za uporabo, ki jih je izdal proizvajalec motorja



OPOMBA

V primeru obratovanja s povečanimi obremenitvami in pri visokih temperaturah bo morda treba skrajšati intervale vzdrževanja v primerjavi z vrednostmi, navedenimi v prejšnji tabeli.

9.2 Načrt mazanja

Da bi zagotovili nemoten tek gibljivih delov, priporočamo, da vsaj enkrat na leto izvedete mazanje naslednjih mest. Pred nanosom mazalne masti ali pred razpršitvijo olja vsa mazalna mesta očistite s krpo. Ne uporabljajte vode, da preprečite morebitno korozijo.

Mazalna mesta:

- Razpršite olje na ležaje sprednje osi na okvirju.
- Vrtljive točke in ležaji: Namažite vsa gibljiva mesta z vrtljivimi spoji in ležaji.

OPOMBA

Pri mazanju osi in ležajev je treba demontirati sprednji in zadnji kolesi.

9.3 Čiščenje zračnega filtra (11, 25)

Zračni filter je treba očistiti v skladu z načrtom vzdrževanja. Pri demontaži zračnega filtra se ravnajte na naslednji način:

POMEMBNO!

Nevarnost nastanka materialne škode!

Pri čiščenju zračnega filtra zaradi vdora umazanije pride do poškodbe sestavnih delov motorja!

- Prepričajte se, da je območje okoli zračnega filtra čisto in da po odstranitvi zračnega filtra v sesalni kanal motorja ne more priti umazanija.



1. Izklopite motor in izvlecite ključ iz ključavnice za vžig.
2. Počakajte, da se motor popolnoma ohladi.
3. Sedež (11/1) nagnite naprej in odprite pokrov za dostop (11/2) do prostora motorja (11/a).
4. Odvijte pritrdilni vijak (25/1).
5. Izvlecite pokrov zračnega filtra (25/2) iz vodila navzgor.
6. Zračni filter (25/3) izvlecite iz vodila.
7. Po potrebi očistite ali zamenjajte zračni filter.
8. Zračni filter ponovno montirajte v obratnem vrstnem redu in nato znova zategnite pritrdilni vijak (25/1).

9.4 Kontrola vžigalne svečke (26, 27, 28)

Vžigalno svečko je treba preveriti v skladu z načrtom vzdrževanja in jo po potrebi zamenjati.

Nadomestna vžigalna svečka:

Upoštevajte, da se nadomestna vžigalna svečka, ki jo uporablja proizvajalec naprave, lahko v nekaterih primerih razlikuje od vžigalne svečke, ki jo uporablja proizvajalec motorja.



OPOMBA

Podrobnejše informacije boste našli v ločenih navodilih za upravljanje motorja.



OPOMBA

Vse dejavnosti, ki vključujejo rokovanje z vžigalno svečko, se lahko izvajajo samo ob ustavljenem in popolnoma ohlajenem motorju.



OPOMBA

Staro vžigalno svečko vedno zamenjajte z novo vžigalno svečko z enakimi lastnostmi.

1. Odklopite zbirni koš za travo (glej poglavje 6.5 »Obešanje in odklapanje zbirnega koša za travo (15)«, stran 14).
2. Odstranite pritrdilne vijake (26/1) z zadnjega pokrova prostora motorja.
3. Odprite zadnji pokrov prostora motorja:
 - Nagnite zadnji pokrov prostora motorja v polodprti položaj.
 - Pred demontažo kablov, ki so povezani s senzorjem nivoja napolnjenosti, si zabeležite njihov položaj, da jih boste lažje montirali nazaj.
 - Zadnji pokrov prostora motorja nagnite v povsem odprt položaj.
4. Odstranite konec kabla (27/1) z vžigalne svečke (27/2) (27/a).
5. Odvijte vžigalno svečko s ključem (28/1) (28/a), ki je priložen stroju.
6. Preverite razdaljo (A) med elektrodama vžigalne svečke in po potrebi obnovite njeno pravilno nastavitvev (28).

Opomba: Pravilno vrednost razdalje med elektrodama vžigalne svečke najdete v navodilih za uporabo, ki jih je zagotovil proizvajalec motorja.

7. S priloženim ključem do konca privijte vžigalno svečko in jo zategnite.
8. Konec kabla nasadite nazaj na vžigalno svečko.
9. Ponovno zaprite zadnji pokrov prostora motorja:
 - Priključite kable na senzor nivoja napolnjenosti.
 - Zadnji pokrov prostora motorja nagnite v zaprti položaj.
 - Privijte pritrdilne vijake (26/1).
9. Obesite nazaj zbirni koš za travo (glej poglavje 6.5 »Obešanje in odklapanje zbirnega koša za travo (15)«, stran 14).

9.5 Naravnavanje bovda za upravljanje kosilnega mehanizma (29)



SVARILO!

Nevarnost poškodb!

Kakršnokoli del na kosilnem mehanizmu se lahko izvaja samo pri izklopljenem motorju!

Če kosilnega mehanizma ni več mogoče ponovno vklopiti ali izklopiti, je mogoče izvesti naravnavanje bovda sprožilnega mehanizma.



OPOMBA

Če kosilnega mehanizma sploh ni mogoče vklopiti ali izklopiti, naj vrtni traktor minirider pregleda in popravi pooblaščen servisna delavnica.

- Za naravnavanje bovda (29/1) sprostite dve matici (29/2) in (29/3).
- Če kosilnega mehanizma ni več mogoče pravilno vklapljati, popustite matico (29/3) in naravnajte bovden (29/1) s pomočjo matice (29/2) tako, da bo kosilni mehanizem znova mogoče pravilno vklapljati.
- Če kosilnega mehanizma ni več mogoče pravilno izklaplajati, popustite matico (29/2) in naravnajte bovden (29/1) s pomočjo matice (29/3) tako, da bo kosilni mehanizem znova mogoče pravilno izklaplajati.

9.6 Nastavitev kosilnega mehanizma (30)

Nastavitev višine košnje lahko prilagodite, če zaradi obrabe ali zamenjave pnevmatik ni več pravilna.

1. Vrtni traktor minirider parkirajte na ravno in vodoravno površino.
2. Ročico (09/2) za nastavitev višine košnje postavite v najnižji položaj.
3. Sprostite varovalno razcepko (30/2) z zadrževalnega zatiča (30/3).
4. Izvlecite zadrževalni zatič (30/3) iz kosilnega mehanizma in nastavitvenega zatiča (30/1).
5. Z nastavitvenim zatičem (30/1) ustrezno prilagodite nastavitev višine košnje.
6. Vstavite zadrževalni zatič (30/3) nazaj skozi nastavitveni zatič (30/1) in kosilni mehanizem ter ga nato ponovno zavarujte z varovalno razcepko (30/2).

Pravilna nastavitev kosilnega mehanizma – 25 mm spredaj in 35 mm zadaj – se izmeri pri nastavitvi najnižje višine košnje.

Te mere se nanašajo na oddaljenost spodnjega roba kosilnega mehanizma od tal.

9.7 Akumulator zaganjalnika

Obseg dobave vrtnega traktorja minirider ne vključuje polnilnika za akumulator zaganjalnika.

Natančna oznaka akumulatorja je navedena na ohišju akumulatorja. Akumulator zaganjalnika se nahaja pod pokrovom motorja.

Akumulator zaganjalnika se vedno dobavlja v tovarniško predhodno napolnjenem stanju.



SVARILO!

Nepravilno ravnanje z akumulatorjem zaganjalnika lahko povzroči nastanek nevarnega stanja!

Da bi se lahko izognili nevarnim stanjem zaradi nepravilnega ravnanja z akumulatorjem zaganjalnika, je treba upoštevati naslednje točke!

- Akumulatorja zaganjalnika ne shranjujte v bližini odprtega ognja, ga ne zažigajte in ne postavljajte na grelne in ogrevalne naprave. Nevarnost eksplozije.
- Pozimi akumulator zaganjalnika hranite v hladnem in suhem prostoru (10–15 °C). Izogibajte se shranjevanju pri temperaturah pod lediščem.
- Akumulatorja zaganjalnika ne puščajte dlje časa v nenapolnjenem stanju. Če akumulatorja zaganjalnika dlje časa ne uporabljate, bi bilo treba izvajati vzdrževalno polnjenje z ustreznim polnilnikom.
- Akumulator zaganjalnika zaščitite pred udarci in trki. Elektroлит (žveplova kislina) povzroča kemične opekline kože in oblačil – prizadeto mesto takoj sperite z veliko vode.
- Akumulator ohranjajte čist. Njegovo čiščenje pa izvajajte z brisanjem s suho krpo. Za ta namen ne uporabljajte vode, bencina, razredčil ali podobnih snovi.

- Priključne sponke ohranjajte čiste in trajno namazane s posebno mazalno mastjo.
- Zagotovite zaščito priključnih sponk pred kratkim stikom.

Polnjenje akumulatorja zaganjalnika

Polnjenje je potrebno:

- Pred skladiščenjem za zimski premor.
- Če stroja ne boste uporabljali dlje časa (več kot 3 mesece).



SVARILO!

Nepravilno polnjenje akumulatorja zaganjalnika lahko povzroči nastanek nevarnega stanja!

Polnilni tok, ki ga zagotavlja polnilnik, ne sme presegati 5 A, najvišja polnilna napetost pa sme dosežati le 14,4 V. Nevarnost eksplozije akumulatorja zaganjalnika pri uporabi močnejšega polnilnega toka! Pred začetkom izvajanja del na akumulatorju vedno izvlecite ključ iz ključavnice za vžig.

Priporočamo, da za polnjenje tega za plin neprepustnega akumulatorja zaganjalnika, ki ne potrebuje vzdrževanja, uporabljate primeren poseben polnilnik (na voljo v maloprodajnih trgovinah).

Pred začetkom polnjenja akumulatorja zaganjalnika se seznanite z navodili za uporabo polnilnika, ki jih je zagotovil njegov proizvajalec, in med polnjenjem upoštevajte napotke v teh navodilih.



POZOR!

Nevarnost kratkega stika!

Da bi se izognili možnosti nastanka kratkega stika, vedno najprej odklopite negativni kabel (–) in ga ponovno priključite kot zadnjega! Pred začetkom izvajanja del na akumulatorju vedno izvlecite ključ iz ključavnice za vžig!

1. Vzemite ključ iz vžiga.
2. Odprite pokrov motorja (01/7).
3. Priključite sponke polnilnika na priključne sponke akumulatorja.



OPOMBA

Preverite polarnost:

- Rdeča sponka = pozitivna sponka (+)
- Črna sponka = negativna sponka (–)

1. Polnilnik priključite na električno omrežje in ga vklopite.

10 TRANSPORT

Pri transportu vrtnega traktorja minirider s transportno opremo (npr. s prikolico, priklopljeno na avtomobil) je treba kosilni mehanizem podpreti od spodaj, da se zmanjša obremenitev nosilca kosilnega mehanizma.

Prepričajte se, da se za transport uporabljajo sredstva, ki so dovolj nosilna in da bo vrtni traktor minirider pri transportu primerno pritrjen.

11 SKLADIŠČENJE

Zaščita proti vremenskim vplivom

Za parkiranje vrtnega traktorja minirider je treba izbrati mesto, ki zagotavlja njegovo zaščito pred vremenskimi vplivi, zlasti pred vlago, dežjem in dolgotrajno izpostavljenostjo neposredni sončni svetlobi. Zlasti UV-sevanje, ki ga vsebuje sončna svetloba, lahko ob dolgotrajni izpostavljenosti povzroči spremembo barve plastičnih delov ali celo njihovo poškodbo.

Parkiranje vrtnega traktorja minirider

Nikoli ne shranjujte vrtnega traktorja minirider z gorivom v rezervoarju za gorivo znotraj stavbe, kjer bi hlapi goriva lahko prišli v stik z odprtim ognjem ali iskrami. Za notranje parkiranje vrtnega traktorja minirider uporabljajte samo prostore, ki so primerni za postavljanje in skladiščenje motornih vozil.

Dolgotrajno skladiščenje

Če je le mogoče, vrtnega traktorja minirider ne smete dlje časa, npr. čez zimo, skladiščiti s polnim rezervoarjem za gorivo. Gorivo lahko izhlapeva.

Pred dolgotrajnim skladiščenjem je treba iz rezervoarja in uplinjača izprazniti gorivo, da se prepreči možnost nastanka in kopičenja kakršnihkoli usedlin, ki bi lahko povzročile težave ob ponovnem zagonu. Za nasvet se obrnite na specializirano servisno delavnico.

12 POMOČ V PRIMERU NEPRAVILNEGA DELOVANJA



POZOR!

Nevarnost poškodbe

Sestavni deli stroja, ki imajo ostre robove in se premikajo, lahko povzročijo telesne poškodbe.

- Pri izvajanju del v povezavi z vzdrževanjem, oskrbo in čiščenjem vedno uporabljajte zaščitne rokavice.



OPOMBA

V primeru pojava nepravilnega delovanja ali napak, ki ni navedeno v tej tabeli ali ga ne morete odpraviti sami, se obrnite na naš pooblaščen servisni center.

Nepravilno delovanje	Vzrok	Rešitev težave
Motorja ni mogoče zagnati.	Premalo goriva.	Napolnite rezervoar; preverite odzračevanje rezervoarja; preverite filter za gorivo.
	Premalo kakovostno, umazano ali staro gorivo v rezervoarju.	Vedno uporabljajte sveže gorivo iz čistih posod; dajte očistiti uplinjač (pri pooblaščenem servisu).
	Umazan zračni filter.	Očistite zračni filter.
	Ni iskre.	Očistite vžigalno svečko, po potrebi jo zamenjajte z novo, preverite kabel za vžig, preverite sistem vžiga (izvedbo tega postopka zaupajte pooblaščenim servisnim delavnicam).
	Preveč goriva v zgorevalni komori motorja zaradi večkratnih poskusov zagona.	Odvijte vžigalno svečko in jo posušite.
Zbirni koš se ne polni.	Nastavljena je prenizka višina košnje.	Nastavite pravilno višino košnje.
	Trava je mokra, zato je pretežka, da bi jo lahko premikal tok zraka.	Košnjo prestavite na poznejši čas, ko bo trava že suha.
	Rezila so močno obrabljena.	Zamenjajte rezila. (Izvedbo tega postopka zaupajte pooblaščenim servisnim delavnicam)
	Trava na trati, ki jo kosite, je previsoka.	Košnjo te trave izvedite v dveh vožnjah: ■ 1. vožnja: največja višina košnje ■ 2. vožnja: zelena višina košnje.
	Vreča iz blaga je zamašena – ne prepušča zraka.	Očistite vrečo iz blaga.
	Onesnaženje izmetnega kanala/ohišja kosilne naprave.	Očistite izmetni kanal/ohišje kosilne naprave.
Pogon, zavore in sklopka pogona ter kosilni mehanizem.		Izvajanje kontrol zaupajte le pooblaščenim servisnim delavnicam!
Zaganjalnik ne deluje.	Akumulator zaganjalnika je izprazenjen ali premalo napolnjen.	Napolnite akumulator zaganjalnika.
	Varnostno stikalo na upravljavskem sedežu ne deluje.	Pravilno se usedite na upravljavski sedež; okvarjeno stikalo.
	Varnostno stikalo na zavornem pedalu ne deluje.	Do konca stopite na zavorni pedal.
	Kosilni mehanizem je vklopljen.	Izklopite kosilni mehanizem.
	Varovalka pozitivnega (+) kabla akumulatorja zaganjalnika.	Preverite varovalko in jo po potrebi zamenjajte.
Motor izgublja moč.	Trava je previsoka ali premokra.	Prilagodite nastavev višine košnje; nastavite potreben odmik za kosilni mehanizem tako, da se za kratko premaknete vzvratno.
	Blokada izmetnega kanala/ohišja kosilne naprave.	Očistite izmetni kanal/ohišje kosilne naprave. Ustavite motor in izvlecite ključ iz vžiga!

Nepravilno delovanje	Vzrok	Rešitev težave
	Umazan zračni filter.	Očistite zračni filter.
	Uplinjač je nepravilno naravnán.	Preverite nastavitve (v pooblaščenih servisnih delavnicah).
	Rezila so močno obrabljena.	Dajte zamenjati rezila (v pooblaščenih servisnih delavnicah).
	Hitrost vožnje je previsoka.	Znižajte hitrost vožnje.
Vrtni traktor minirider prekomerno vibrira.	Kosilni mehanizem je poškodovan.	Dajte preveriti kosilni mehanizem (v pooblaščenih servisnih delavnicah).
Groba košnja.	Rezila so obrabljena, topa.	Zamenjajte ali nabrusite rezila. Ponovno nabrušena rezila je treba znova uravnovežiti (v pooblaščenih servisnih delavnicah)!
	Neppravilna višina košnje.	Nastavite pravilno višino košnje.
	Prenizki vrtljaji motorja.	Nastavite najvišje vrtljaje motorja.
	Hitrost vožnje je previsoka.	Znižajte hitrost vožnje.
	Različni tlaki v pnevmatikah koles.	Napolnite pnevmatike na pravi tlak. Preverite pravilno vrednost tlaka, ki je navedena na pnevmatiki.

13 TEHNIČNI PODATKI

Vrtni traktor minirider	
Motor	
Tip	1P75F
Delovni način	Bencin
Zagon motorja	Električni zagon/ročni zagon
Vrtljaji motorja [vrt/min]	3000
Moč motorja [kW]	4,5
Prostornina motorja [cm ³]	224
Prostornina rezervoarja za gorivo [litri]	1,4
Vrtni traktor minirider	
Najvišja hitrost vožnje [km/h] pri 3.000 vrt/min (naprej/nazaj)	4,5/1,4
Menjalnik	Tecumseh (4/1)
Hitrosti pri posameznih prestavah (km/h):	
■ 1. prestava, naprej	1,5
■ 2. prestava, naprej	2,5
■ 3. prestava, naprej	3,5
■ 4. prestava, naprej	4,5
■ Prestava za vzvratno vožnjo	1,4
Masa [kg]	125
Premer obračanja pri košnji [cm]	150
Krmiljenje	Direktno
Zbirni koš za travo	
Prostornina zbirnega koša [litri]	130
Praznjenje zbirnega koša za travo	Mehansko (s teleskopsko ročico)
Kazalnik nivoja napolnjenosti zbirnega koša za travo	Da
Kosilna rezila	
Število kosilnih rezil	1
Širina košnje [cm]	62
Sklopka zavore rezil	Mehanska jermenska sklopka
Višina košnje [mm]	30–90
Nastavitev višine košnje	4stupňové
Motor	
Tip	1P75F
Velikost pnevmatik, sprednjih [cole]	11×4.0-5
Velikost pnevmatik, zadnjih [cole]	13×5.0-6
Tlak v pnevmatikah [bar]	1,0–1,4
Najvišje vrednosti hrupa in vibracij [1]	
Raven zvočnega tlaka, izmerjena pri ušesu upravljavca v skladu z ISO 5395-1 LpA [dB(A)]	83,1
Nenatančnost K pri merjenju vrednosti LpA [dB(A)]	3
Izmerjena raven zvočne moči LWA [dB(A)]	94,45

Vrtni traktor minirider	
Nenatančnost K pri merjenju vrednosti LwA [dB(A)]	1,17
Zajamčena raven zvočne moči LwA [dB(A)]	98
Vrednost vibracij ahw [m/s ²] po standardu DIN EN ISO 5395-1	1,18/2,31 (leva stran)/2,08 (desna stran)
Vibracije celotnega telesa/vibracije rok	
Natančnost merjenja K vrednosti vibracij ahw	1,5

14 GARANCIJA

V zakonsko določenem garancijskem obdobju bomo reklamacije kakršnekoli napake materiala ali tovarniške napake stroja razrešili po lastni presoji, in sicer s popravilom ali zamenjavo. Zakonsko določeno garancijsko obdobje določa zakonodaja države, v kateri je bil stroj kupljen.

Naša nudena garancija velja le, če:

- Se upoštevajo napotki v teh navodilih za uporabo
- Se s strojem ravna pravilno
- Se uporabljajo originalni nadomestni deli

Garancija preneha veljati v primeru:

- Poskusov izvedbe nepooblaščenih popravil
- Neodobrenih tehničnih modifikacij
- Uporabe, ki ni v skladu s predvidenim namenom

Iz obsega garancije je izločeno:

- Poškodbe lakiranih ali premazanih površinah, ki so posledica običajne obrabe
- Obrabljeni deli, ki so na seznamu nadomestnih delov označeni z okvirčkom s podatkom xxxxxx (x)
- Motorji z notranjim izgorevanjem (za katere veljajo določbe garancij, ki jih nudijo ustrezni proizvajalci motorjev)

Garancijsko obdobje se začne na datum nakupa prvega končnega uporabnika. Odločilen je datum, ki je naveden na dokazilu o nakupu. V primeru garancijskega zahtevka predložite to garancijsko izjavo in originalno potrdilo dokazilo o nakupu svojemu prodajalcu ali najbližjemu pooblaščenemu centru za pomoč strankam.

Ta izjava ne vpliva na kupčeve zakonske zahtevke, ki izhajajo iz odgovornosti prodajalca za napake na izdelku.

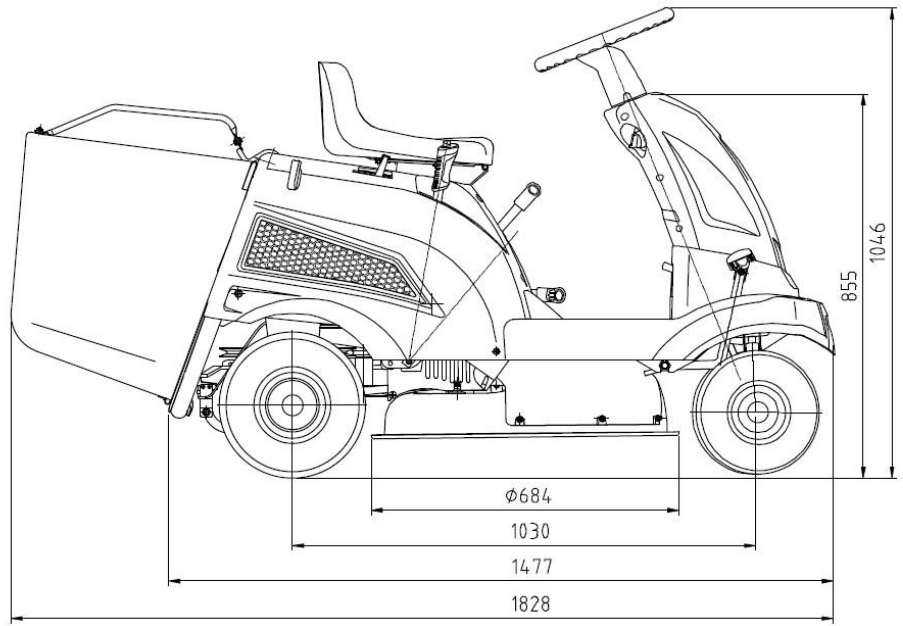
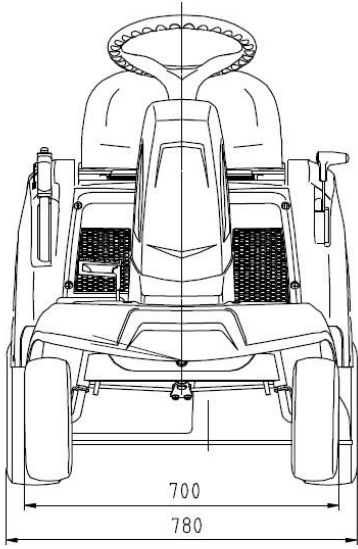

Übersetzung der Original-Bedienungsanleitung

Reihe RMR 62 TRD



ÜBERSETZUNG AUS DER ORIGINALBEDIENTUNGSANLEITUNG

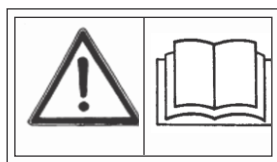
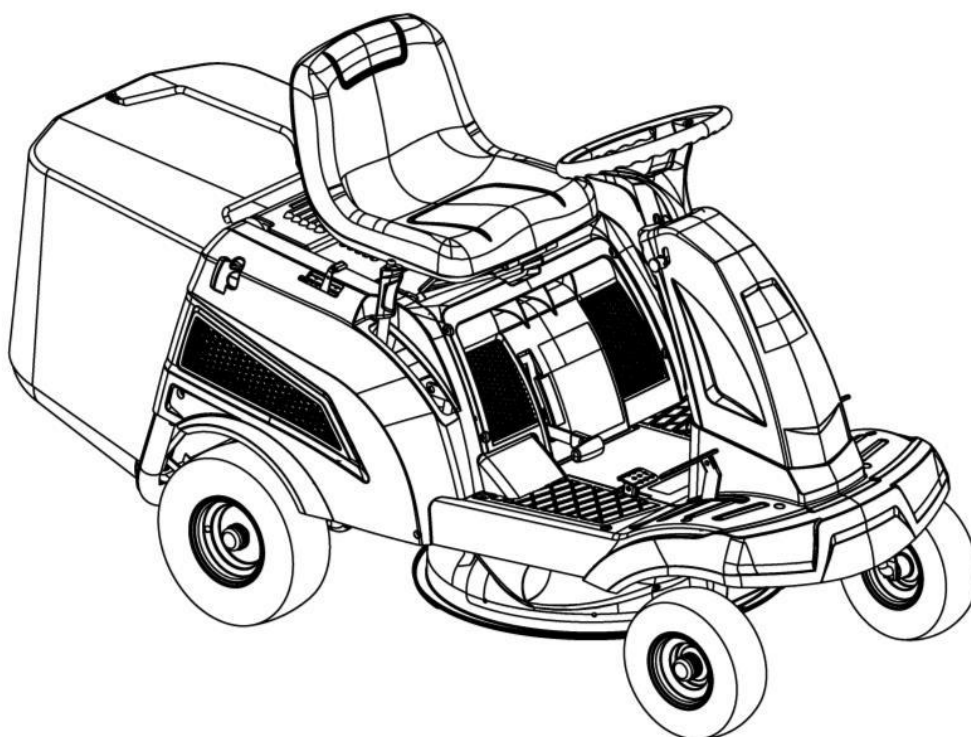

WARNUNG!

Lesen Sie vor dem Gebrauch der Maschine sorgfältig diese Bedienungsanleitung durch

GARLAND distributor, s.r.o, Šturmová 1307, Jičín, Czech Republic

ÜBERSETZUNG DER ORIGINALBEDIENUNGSANLEITUNG

Inhalt

1	ÜBER DIESE BEDIENUNGSANLEITUNG.....	8	7.2	Verwendung des Zubehörs.....	17
1.1	Symbole auf der Titelseite	8	7.3	Schieben des Miniriders (03, 19).....	17
1.2	Legenden und Signalwörter	8	7.4	Start und Ausschalten des Motors	18
2	BESCHREIBUNG DES PRODUKTS	8	7.5	Fahrt mit Minirider	18
2.1	Bestimmungsgemäße Verwendung	8	7.5.1	Anfahrt und Anhalten der Maschine, die mit manuellem Getriebe ausgestattet ist	19
2.2	Mögliche unsachgemäße Verwendung.....	9	7.5.2	Anfahrt und Anhalten der Maschine, die mit hydrostatischem Getriebe mit einer Fußsteuerung ausgestattet ist	19
2.3	Sicherheits- und Schutzeinrichtungen	9	7.5.3	Vorbereitung zur Fahrt bei Temperaturen, die niedriger als 10 °C sind	19
2.4	Symbole am Gerät.....	9	7.5.4	Fahrt und die Zeit des Mähens auf den Rasen	19
2.5	Produktübersicht (01, 02)	10	7.6	Mähen mit Minirider	20
3	SICHERHEITSBEMERKUNGEN.....	10	7.6.1	Einschalten des Mähmechanismus.....	20
4	AUSPACKEN UND ZUSAMMENBAU DES MINIRIDERS	11	7.6.2	Mähen beim Rückgang	21
5	BEDIENELEMENTE.....	11	7.6.3	Ausschalten des Mähmechanismus.....	22
5.1	Steuerung der Motordrehzahl (03)	11	7.6.4	Ausleeren des Grasfangkorbs (22, 23)	22
5.2	Zündschloss (04)	11	7.6.5	Intervall des Mähens	22
5.3	Brems- / Kupplungspedal (05), Bremspedal (06)	11	7.6.6	Mähen des hohen Grases	22
5.4	Bedienung des Getriebes [die Fahrtgeschwindigkeit]	12	7.6.7	Wartung des Mähmechanismus	23
5.4.1	Bedienung des manuellen Getriebes (03, 05, 07)	12	8	REINIGUNG DES MINIRIDERS	23
5.4.2	Bedienung des hydrostatischen Getriebes mit der Fußsteuerung (03, 08)	12	8.1	Reinigung des Grasfangkorbs	23
5.5	Steuerung des Mähmechanismus (09, 10)	13	8.2	Reinigung des Mähwerkgehäuses, des Motors und des Getriebes	23
6	BETRIEBSBEGINN	13	8.3	Reinigung des Auswurfskanals	24
6.1	Kontrolle des Mähmechanismus.....	13	8.4	Reinigung des Mähsystems	24
6.2	Ölnachfüllen (11, 12).....	13	9	WARTUNG	24
6.3	Nachfüllen von Kraftstoff (11, 13).....	14	9.1	Wartungsplan	24
6.4	Kontrolle des Reifendrucks (14)	14	9.2	Schmierplan.....	25
6.5	Aufhängen und Abkoppeln des Grasfangkorbes (15) 15		9.3	Reinigung des Luftfilters (11, 25).....	26
6.6	Kontrolle der Sicherheitseinrichtungen	15	9.4	Kontrolle der Zündkerze (26, 27, 28).....	26
6.6.1	Kontrolle des Bremskontaktschalters (03, 04).	15	9.5	Einstellung des Seilzugs für die Steuerung des Mähmechanismus (29).....	27
6.6.2	Kontrolle des Kontaktschalters des Mähmechanismus.....	16	9.6	Einstellung des Mähmechanismus (30).....	27
6.6.3	Kontrolle des Kontaktschalters des Sitzes (16)	16	9.7	Akkumulator des Starters	27
6.6.4	Kontrolle des Kontaktschalters des Grasfangkorbs (17, 18)	16	10	TRANSPORT	29
6.6.5	Visuelle Kontrolle der Abdeckungen des Nähmechanismen und der Riemen.....	16	11	LAGERUNG	29
7	BEDIENUNG DES MINIRIDERS	17	12	HILFE IM FALLE EINER FEHLERHAFTEN FUNKTION	29
7.1	Grundlegende Vorbereitungsvorkehrungen	17	13	TECHNISCHE DATEN	31
			14	GARANTIE.....	32

01

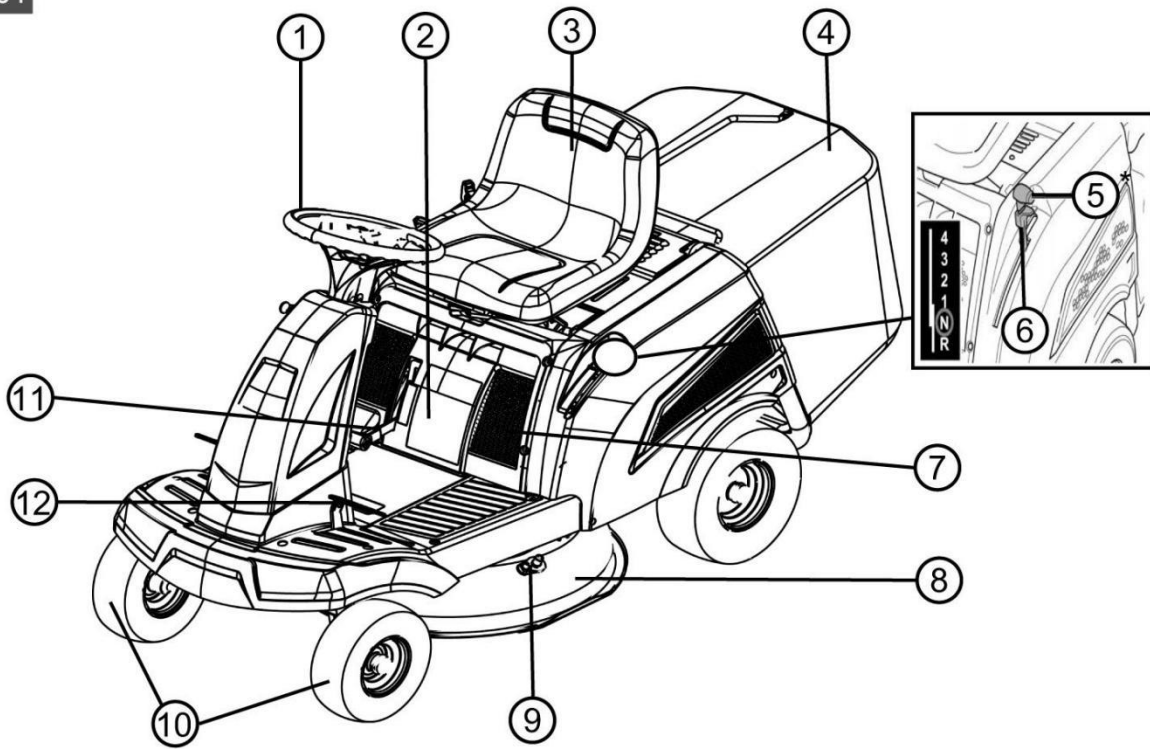

02

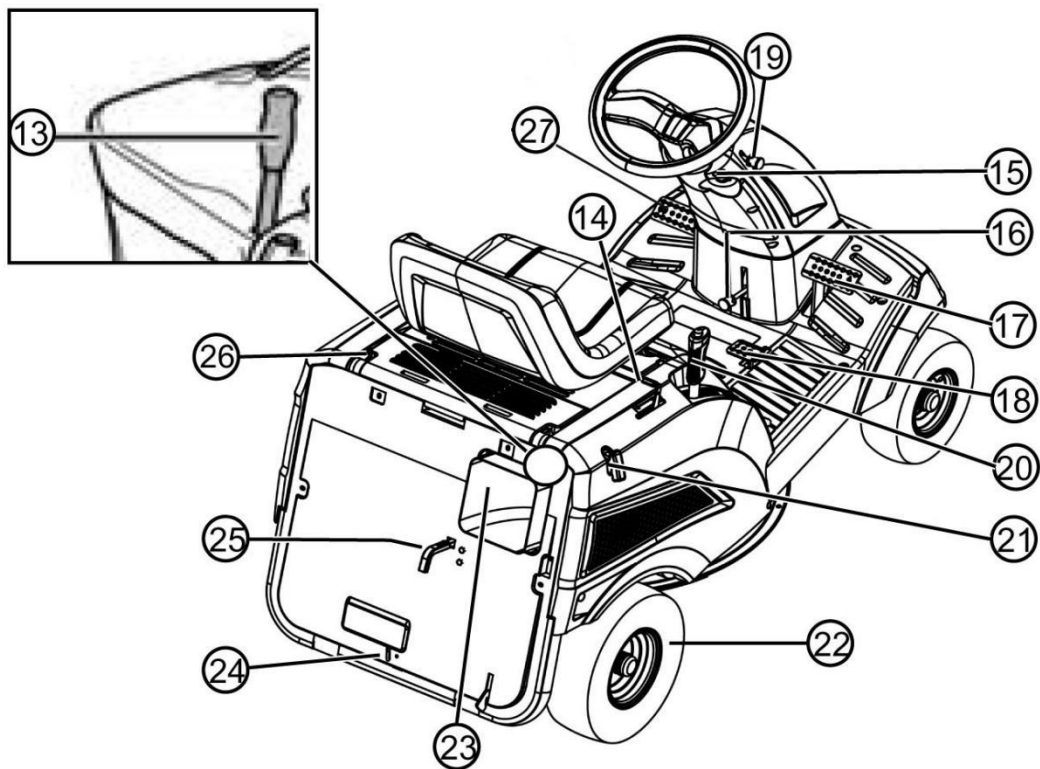

03

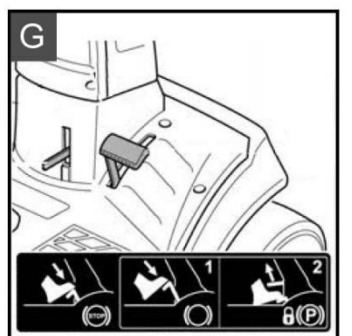
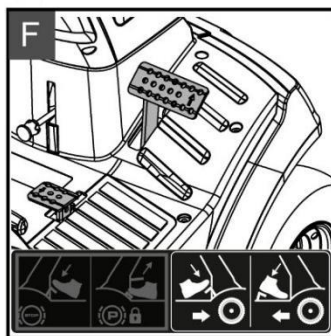
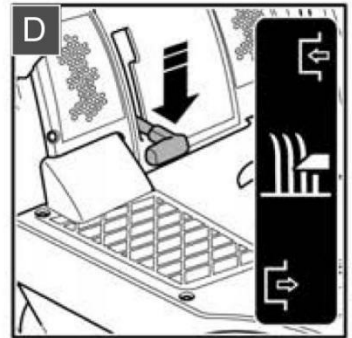
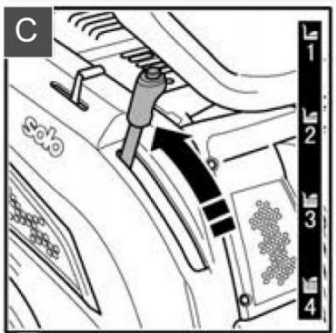
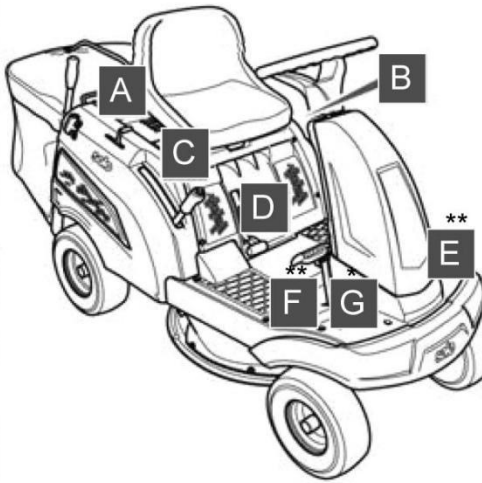
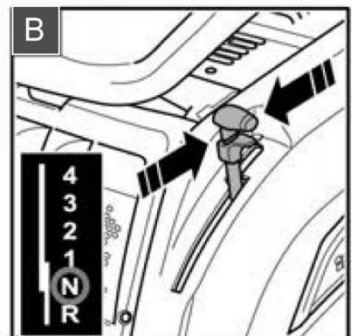
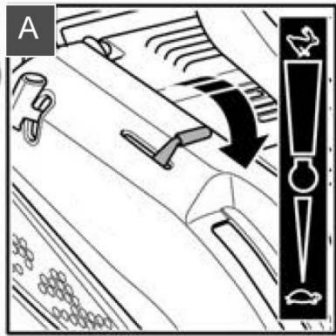

04

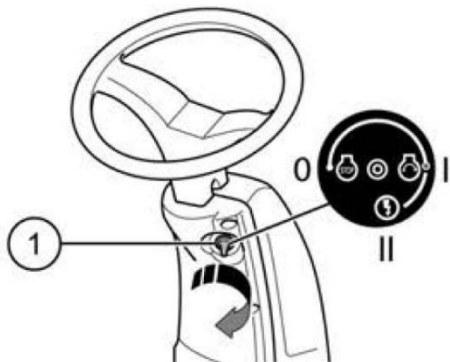

05

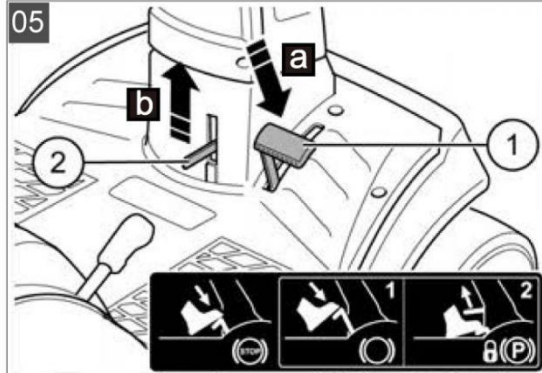

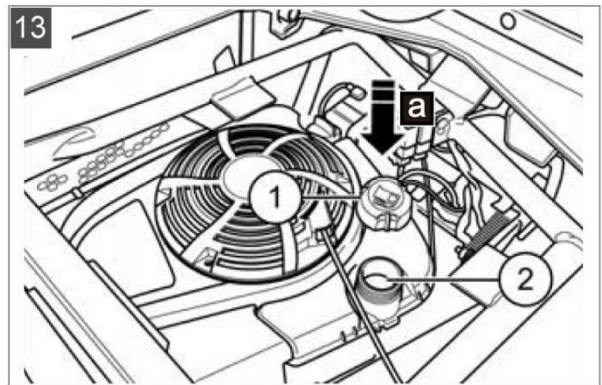
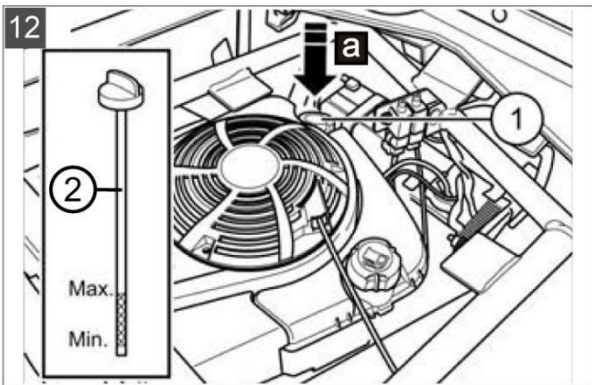
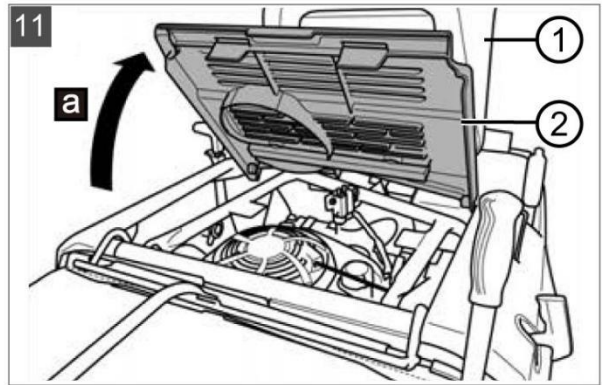
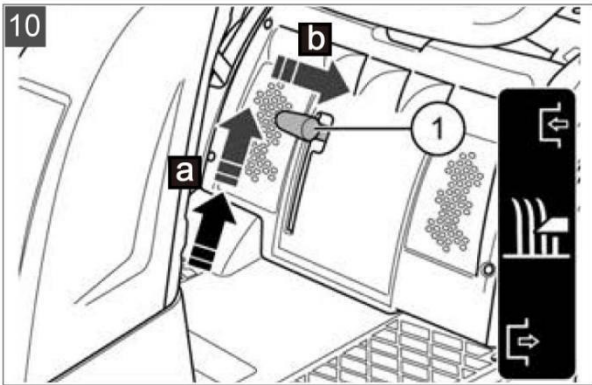
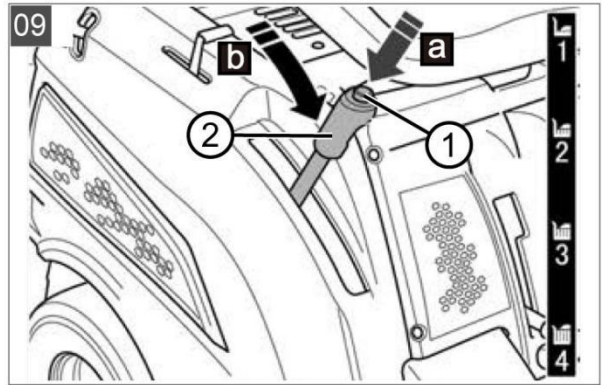
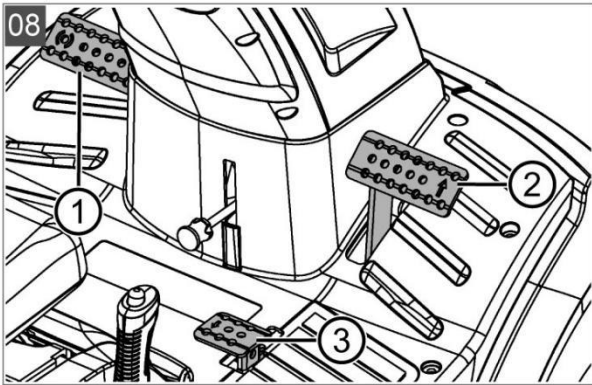
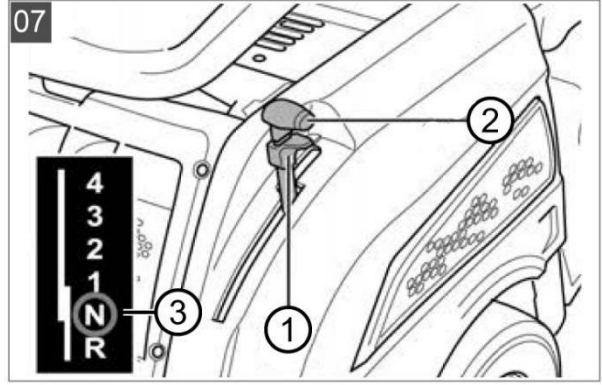
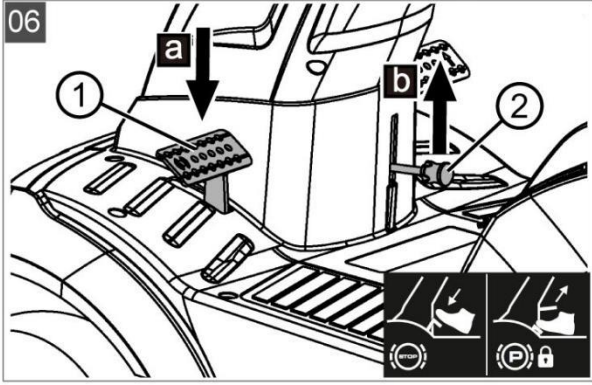

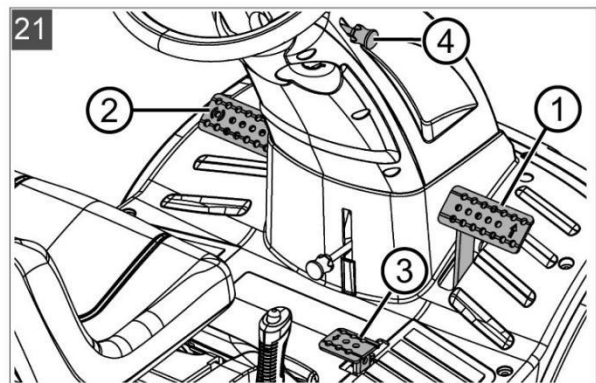
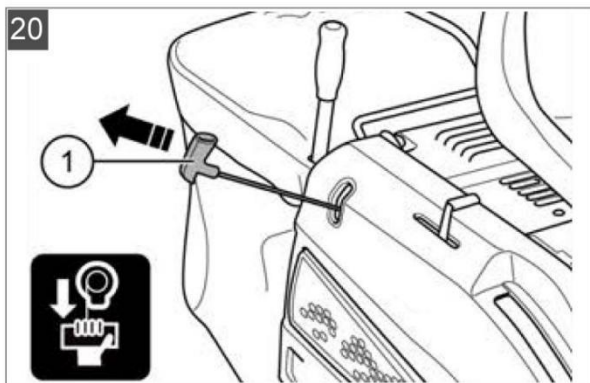
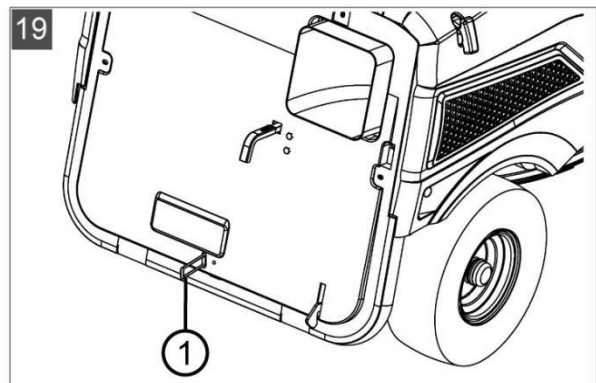
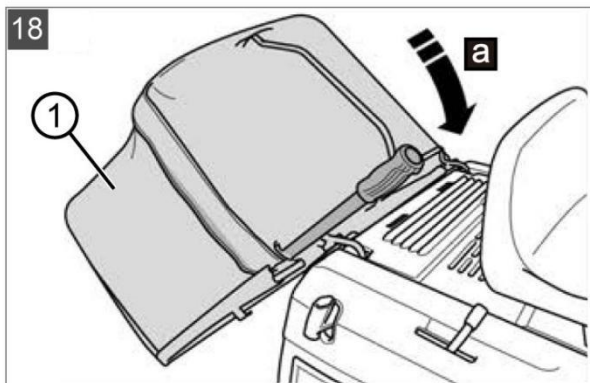
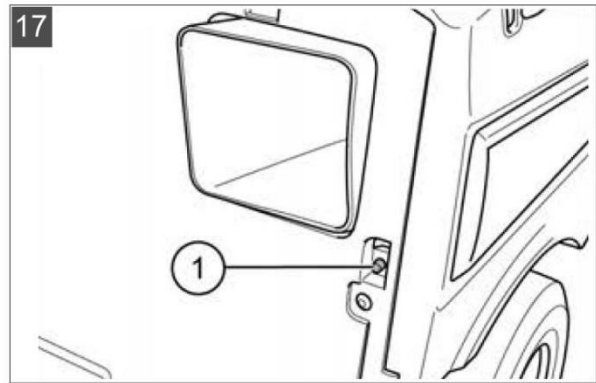
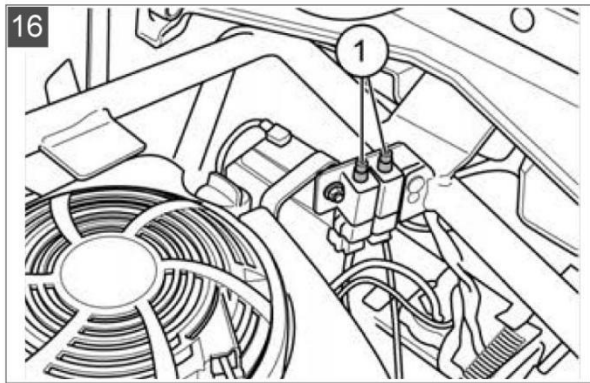
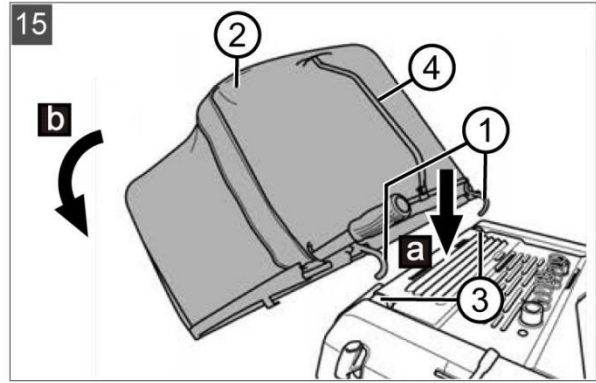
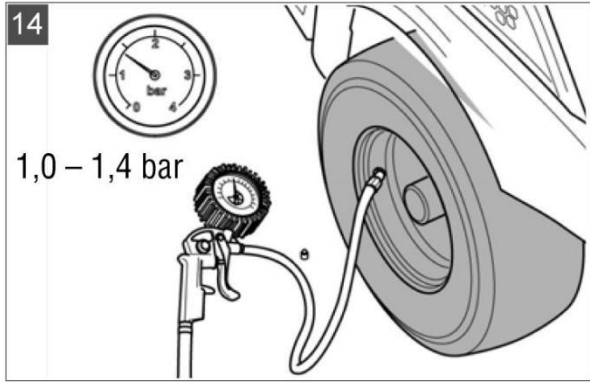

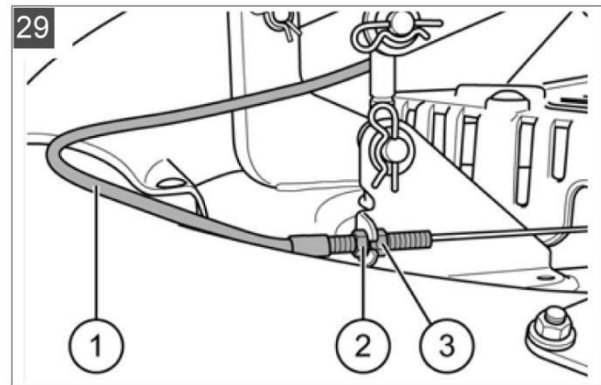
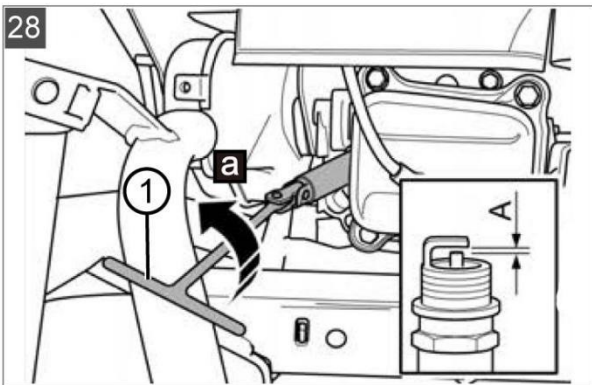
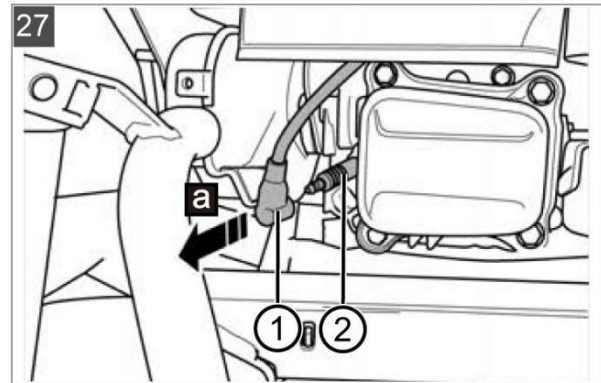
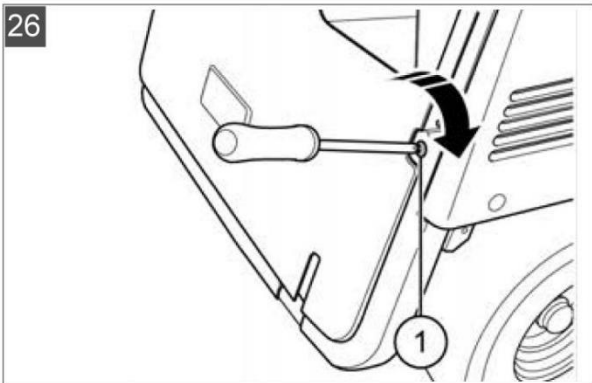
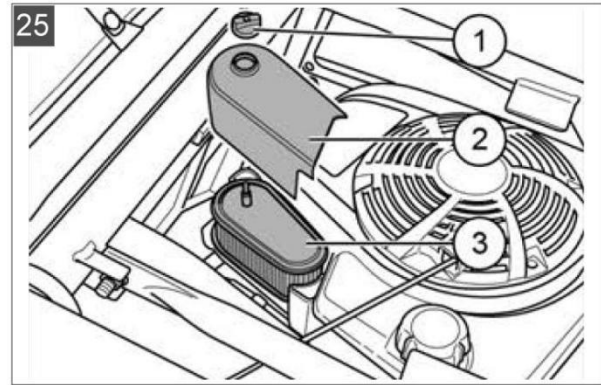
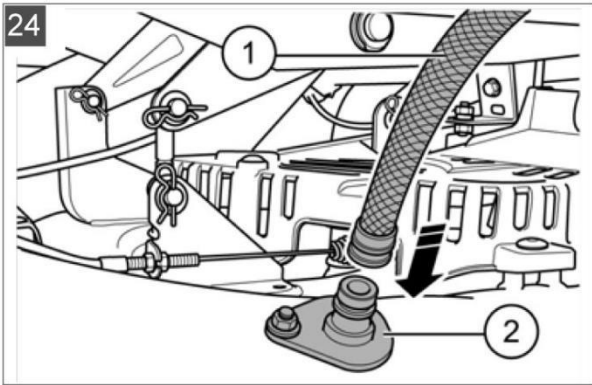
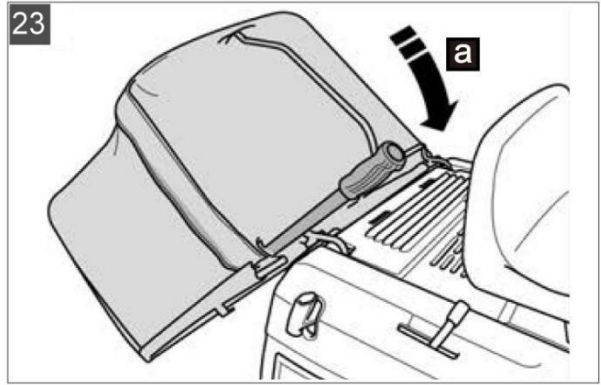
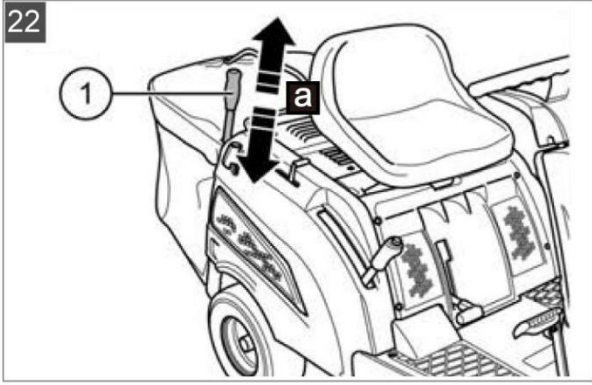

30

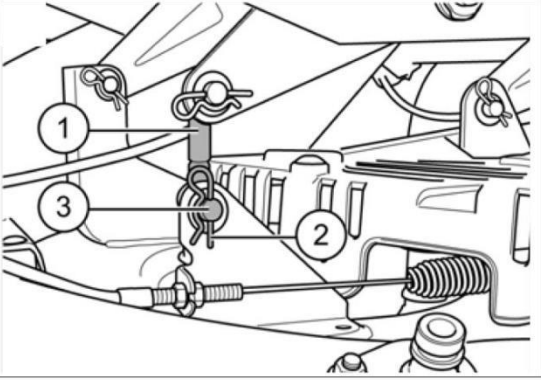

1 ÜBER DIESE BEDIENUNGSANLEITUNG

- Bewahren Sie diese Bedienungsanleitung nachhaltig auf, dass Sie sie, falls sie Informationen über die Maschine benötigen werden, nachschlagen können.
- Übergeben Sie die Maschine an andere Personen ausschließlich gemeinsam mit dieser Bedienungsanleitung.
- Verfahren Sie im Einklang mit den Sicherheits- und Warnungsinformationen, die in dieser Bedienungsanleitung enthalten sind.
- Die Minirider werden in verschiedenen Ausrüstungsstufen geliefert. Beachten Sie, dass die Abbildungen von tatsächlicher Maschinendurchführung abweichen können. Wenden Sie sich an die spezialisierte Kundendienstwerkstatt oder direkt an den Hersteller, falls ihnen die enthaltenen Beschreibungen schwierig verständlich vorkommen.
- Verfahren Sie bei der Maschinenaufstellung im Einklang mit den betreffenden Hinweisen.

1.1 Symbole auf der Titelseite



Vor dem Beginn der Maschinenverwendung ist es notwendig diese Bedienungsanleitung sorgfältig zu lesen. Es ist eine notwendige Voraussetzung zu sicherer Arbeit und problemloser Manipulation mit dieser Maschine.



Gebrauchshinweise

1.2 Legenden und Signalwörter



GEFAHR!

Bezeichnet die unmittelbar bedrohliche Gefahrensituation, die zu Folge tödliche oder schwere Verletzung haben wird, falls ihrer Entstehung nicht verhindert wird.



WARNUNG!

Bezeichnet eine mögliche Gefahrensituation, die zu Folge tödliche oder schwere Verletzung haben wird, falls ihrer Entstehung nicht verhindert wird.



ACHTUNG!

Bezeichnet eine mögliche Gefahrensituation, die zu Folge leichte oder mittelschwere Verletzung haben wird, falls ihrer Entstehung nicht verhindert wird.



WICHTIG!

Bezeichnet die Situation, die zu Folge die Entstehung von Sachschäden haben wird, falls ihrer Entstehung nicht verhindert wird.



BEMERKUNG

Besondere Hinweise zur Erleichterung des Verständnisses und der Manipulation.

2 BESCHREIBUNG DES PRODUKTS

2.1 Bestimmungsgemäße Verwendung

Minirider ist für das Rasenmähen auf privaten Gärten und Grundstücken mit einer max. Neigung von 8° (15 %) bestimmt. Zusätzliche Verwendungsarten, zum Beispiel die Nutzung der Maschinen zum Mulchen sind nur dann gestattet, falls die Maschinen mit entsprechendem Originalzubehör ausgestattet ist und falls ihrem Betrieb die maximale Lastwerte eingehalten sind. Diese Maschine ist ausschließlich zur Nutzung für nichtkommerzielle Zwecke bestimmt. Jegliche andere Nutzungsart (inklusive nicht zugelassener Umbauten oder Ergänzungen) wird als bestimmungswidrige Benutzung betrachtet und wird zu Folge den Verlust der Gültigkeit der Garantiegewährung und der ausgestellten Konformitätserklärung (Kennzeichnung CE) haben; der Hersteller wird in solchem Fall jegliche Verantwortung für den, dem Nutzer oder dritten Seiten entstehenden Schaden a/oder Beschädigung ablehnen.

2.2 Mögliche unsachgemäße Verwendung

Minirider ist nicht zu kommerzieller Verwendung in den öffentlichen Parkanlagen, auf den Sportanlagen oder bei den Landwirtschaft- oder Forsttätigkeiten bestimmt.



WARNUNG!

Gefahr die durch die Überlastung des Miniriders verursacht wird!

Stellen Sie sicher, dass keine zulässige Werte der Terrainsteigung /-neigung überschreitet werden. Übersteigung dieser Werte kann zu Folge den Verlust des Bremsvermögens von Minirider und Entstehung von gefährlichen Situationen haben!



BEMERKUNG

Beachten Sie, dass der Minirider keine Genehmigung für den Betrieb auf den Straßen hat und deshalb ist die Fahrt mit ihm auf den öffentlichen Straßen verboten!

2.3 Sicherheits- und Schutzeinrichtungen



WARNUNG!

Beseitigung oder Änderung der Schutzeinrichtungen wird als Folge die Entstehung eines gefährlichen Zustands haben!

Der Maschinenbetrieb mit jeglichen beseitigten oder veränderten Schutzeinrichtungen ist unzulässig. Die mangelhaften Schutzeinrichtungen sind gleich zu reparieren oder zu erneuern!

Die Schutzeinrichtungen umfassen vornehmlich:

- Bremskontaktschalter
- Kontaktschalter des Mähmechanismus
- Kontaktschalter des Grasfangkorbs
- Kontaktschalter des Sitzes
- Abdeckungen des Mähmechanismus
- Riemenabdeckungen

2.4 Symbole am Gerät

	<p>Lesen Sie vor dem Betriebsbeginn sorgfältig diese Bedienungsanleitung durch.</p>		<p>Fahren sie nicht an den Hängen, deren Neigung mehr als 8° (15 %) beträgt!</p>
	<p>Stellen Sie sicher, dass sonstige Personen, vornehmlich Kinder und Tiere sich während des Mähens im sicheren Abstand von der Arbeitszone aufhalten.</p>		
	<p>Vor dem Beginn der Arbeitsdurchführung, die mit der Wartung und Reparatur zusammenhängen, ziehen Sie den Zündschlüssel heraus!</p>		
	<p>Vor dem Beginn der Arbeitsdurchführung, die mit der Wartung und Reparatur zusammenhängen, ziehen Sie den Zündschlüssel heraus!</p>		<p>Gefahr: Treten Sie nicht auf diese Oberfläche!</p>
	<p>Wichtig - Gefahr! Halten Sie Hände und Beine im sicheren Abstand vom Mähmessersystem fern.</p>		<p>Verbrennungsgefahr auf den heißen Oberflächen!</p>

2.5 Produktübersicht (01, 02)

1 Lenkrad	7 Haube
2 Etikette mit Sicherheitsangaben	8 Mähmechanismus
3 Sitz des Bedieners	9 Putzarmatur
4 Grasfangbox	10 Vorderräder, gesteuert
5 Wählfingerhebel	11 Hebel des Mähmechanismus
6 Auslösehebel für den Rückgang	12 Bremspedal
13 Bedienhebel für den Grasfangkorb	21 Zugstartergriff
14 Drosselklappenhebel mit Startvergaser	22 Hinterräder, getrieben
15 Zündschloss	23 Auswurfkanal
16 Sperrhebel des Brems-/Kupplungspedals	24 Hebel für Antriebstrennung
17 Pedal für die Vorwärtsfahrt	25 Sensor des Füllpegels
18 Pedal des Rückgangs	26 Motorabdeckung
19 Aktivierungstaste für das Mähen beim Rückgang	27 Brems-/Kupplungspedal
20 Hebel zum Einstellen der Schnitthöhe	

3 SICHERHEITSBEMERKUNGEN

- Den Kindern oder anderen Personen, die nicht mit der Bedienungsanleitung vertraut sind, ist es nicht gestattet, diese Einrichtung zu benutzen.
- Stellen Sie die Einhaltung der örtlichen Vorschriften sicher, die das Alter der Personen bestimmen, die diese Einrichtung bedienen dürfen.
- Gestatten Sie den Kindern und Jugendlichen nicht, dass sie mit der Maschine spielen.
- Nehmen Sie das Mähen nur bei Tageslicht oder bei ausreichender, künstlicher Beleuchtung vor.
- Stellen Sie sicher, dass sich die sonstigen Personen außerhalb der Gefahrenzone aufhalten.
- Der Nutzer ist für die Unfälle verantwortlich, die den anderen Personen verursacht wurden und für die Schäden, die am Eigentum dieser Personen entstanden sind.
- Verwenden Sie nur originale Ersatzteile und originales Zubehör.
- Die Maschinenreparaturen dürfen nur vom Hersteller oder einer von ihm autorisierten Kundendienststelle durchgeführt werden.
- Gehörschutz tragen.
- Minirider hat keine Freigabe für den Betrieb auf den Straßen, und deshalb darf er nicht auf die öffentlichen Straßen einfahren.
- Führen sie kein Mähen beim Gewitter durch. Die Maschinen sind nicht gegen den Blitzeinschlag geschützt.
- Befördern Sie auf der Maschine keine Personen.
- Führen Sie das Mähen nicht an Hängen mit einer Neigung von mehr als 8°(15 %) durch.
- Fahren Sie nie quer über den Hang.
- Benutzen Sie nicht den Minirider und/oder jegliches zu ihm angeschlossenes Zubehör im Fall, dass Sie müde oder krank sind oder nach Einnahme von Alkohol, Arzneimitteln, die das Reaktionsvermögen beeinträchtigen und Drogen.
- Halten Sie die Betriebszeiten ein, die in Ihrer Umgebung erlaubt sind.
- Der Minirider kann in Folge seines Eigengewichts schwere Verletzungen verursachen. Bei der Verladung des Miniriders auf ein Transportfahrzeug oder einen Hänger und bei seiner Abladung von diesem Fahrzeug oder Hänger gehen Sie mit besonderer Vorsicht vor.
- Das Schleppen dieses Miniriders ist nicht gestattet. Zu seinem Transport auf den öffentlichen Kommunikationen benutzen Sie ein angemessenes Fahrzeug.
- Schalten Sie den Motor nicht in unzureichend gelüfteten Arbeitsräumlichkeiten (z.B. in einer Garage). Die Abgase enthalten den giftigen Kohlenoxid und weitere Schadstoffe.
- Ändern oder regulieren Sie nicht anders die feste Einstellung der Einrichtung zur Regulierung der Motordrehzahl.

4 AUSPACKEN UND ZUSAMMENBAU DES MINIRIDERS

Beim Auspacken und Zusammenbau des Miniriders verfahren Sie im Einklang mit der zugelieferten Montageanleitung.



WARNUNG!

Die Nichtdurchführung des kompletten Zusammenbaus kann eine Entstehung eines gefährlichen Zustands als Folge haben!

- Nehmen Sie den Minirider nicht vor seinem kompletten Zusammenbau in Betrieb!
- Führen Sie alle in der Montageanleitung beschriebene Tätigkeiten durch. Falls Sie sich mit irgendetwas nicht sicher sind, bitten Sie vor der Inbetriebnahme der Maschine den spezialisierten Techniker, dass er Ihnen bestätigt, dass die Zusammenstellung auf richtige Art durchgeführt wurde!
- Überprüfen Sie, ob alle Sicherheits- und Schutzeinrichtungen an ihren Plätzen sind und ob sie richtig funktionieren!

5 BEDIENELEMENTE

Die Bedienelemente des Miniriders sind in folgenden Anleitungsteilen beschrieben.

5.1 Steuerung der Motordrehzahl (03)



BEMERKUNG

Beachten Sie, dass eine Änderung der Steuerungseinstellung während der Fahrt die Maschinengeschwindigkeit beeinflusst!

Bei der Maschine, die mit einer Steuerung mit integriertem Choke (Drossel) ausgestattet ist:

Durch die Umstellung der Steuerung (03/A) wird die Motordrehzahl gesteigert oder vermindert; mit seiner Platzierung in die oberste Stellung wird der Choke in die Tätigkeit gebracht.



Verwenden Sie diese Stellung für den Motorstart. Mähen: Bei der Anwahl dieser Stellung läuft der Motor auf maximale Drehzahl.



Leerlauf: Bei der Anwahl dieser Stellung läuft der Motor auf die niedrigste Drehzahl.

5.2 Zündschloss (04)

5.2 Zündschloss (04)

- 0** Der Motor ist ausgeschaltet. Man kann auch den Schlüssel aus der Zündung nehmen.
- I** Betriebsstellung, in der der Motor läuft.
- II** Betriebsstellung für den Motorstart. Sobald der Motor anläuft, lösen Sie den Schlüssel. Er kehrt durch die Federkraft in die Betriebsstellung **I** zurück.

5.3 Brems- / Kupplungspedal (05), Bremspedal (06)

Bremsen

- Bei der Maschine, die mit manuellem Getriebe ausgestattet ist: Wenn Sie ganz (05/a) auf das Brems- / Kupplungspedal (05/1) treten, trennt sich der Antrieb und bringt die Bremse an dem Getriebe in Betrieb.
- Bei der Maschine, die mit hydrostatischem Getriebe mit einer Fußsteuerung ausgestattet ist: Wenn Sie ganz (06/a) auf das Bremspedal (06/1) treten, bringt sich die Bremse an dem Getriebe in Betrieb.

Der Minirider bremst.

Parkbremse

- Bei der Maschine, die mit manuellem Getriebe ausgestattet ist: Die Bremssicherung wird durch das Anziehen des Sperrhebels (05/2) nach oben (05/b) in einer Zeit durchgeführt, in der das Brems- / Kupplungspedal (05/1) niedergedreten ist.
- Bei der Maschine, die mit hydrostatischem Getriebe mit einer Fußsteuerung ausgestattet ist: Durch Anziehen des Sperrpedals (06/2) nach oben (06/b)

Durch wiederholtes Pedal Niedertretens wird die Bremse gelockert.



BEMERKUNG

Dass man den Motor starten kann, muss der Brems- / Kupplungspedal ganz niedergedreten sein.

5.4 Bedienung des Getriebes [die Fahrtgeschwindigkeit]

5.4.1 Bedienung des manuellen Getriebes (03, 05, 07)

Das manuelle Getriebe, mit welchem der Minirider ausgestattet sein kann, hat vier Gänge für einer Fahrt vorwärts und einen Gang für den Rückgang.

Die Gänge können nach der geforderten Fahrtgeschwindigkeit gewählt werden, mit Hilfe eines Gangwählhebels (03/B, 07/2), welcher sich links von dem Sitz der Bedienung befindet.

MOTORSTART

Vor dem Motorstart muss sich der Gangwählhebel in der Stellung N (07/3) befinden, d.h. in der Neutralstellung.



BEMERKUNG

Vor dem Motorstart muss der Mähmechanismus ausgeschaltet sein.

Anwahl des Gangs

1. Treten Sie beim laufenden Motor das Brems- / Kupplungspedal (05/1) in ganzem Umfang seiner Bewegungsstrecke nieder.
2. Ziehen Sie die Sperrtaste (07/1) auf dem Gangwählhebel (07/2) zum Anschlag hoch.
3. Wählen Sie den Gang, welcher der geforderten Richtung und der Fahrtgeschwindigkeit entspricht.
4. Beim Anfahren lockern Sie langsam das Brems- / Kupplungspedal (05/1).



BEMERKUNG

Wenn Sie einen niedrigeren Gang wählen möchten, als den der gerade geschaltet ist, mit Abbremsen senken Sie zuerst die Geschwindigkeit des Miniriders auf ein Niveau, welches dem geforderten Gang entspricht.

5.4.2 Bedienung des hydrostatischen Getriebes mit der Fußsteuerung (03, 08)

Die Minirider, die mit hydrostatischem Getriebe mit einer Fußsteuerung ausgestattet sind, sind gleichzeitig mit zwei selbständigen, rechts platzierten Pedalen für die Fahrtsteuerung nach vorne und nach hinten ausgestattet.

Fahrtrichtung	Beschreibung
Fahrt nach vorne	Die Fahrtrichtung nach vorne wird durch das Niedertreten des vorderen Pedals (08/2) gewählt.
Rückgang	Die Fahrtrichtung nach hinten wird durch das Niedertreten des hinteren Pedals (08/3) gewählt. Bemerkung: In der Zeit, in der der Mähmechanismus eingeschaltet ist, ist die Geschwindigkeit beschränkt. Das Mähen beim Rückgang (siehe Kapitel 7.6.2 „Das Mähen beim Rückgang“, Seite 43)

Anfahrt

Voraussetzung: Der Motor läuft.

1. Lösen Sie die Parkbremse (03/E, 08/1).
2. Wählen Sie die Fahrtrichtung aus (03/F).

Geschwindigkeitsteigerung

Umso mehr Sie das Pedal heruntertreten, umso höher wird die Fahrgeschwindigkeit der Maschinen in der gewählten Richtung.

5.5 Steuerung des Mähmechanismus (09, 10)

Einstellung der Schnitthöhe

Der Mähmechanismus des Miniriders kann man in verschiedene Höhen mit Hilfe des Stellhebels (09/2), welcher rechts neben dem Sitz des Bedieners platziert ist, einstellen.

1. Drücken Sie Auslösetaste (09/1) am Stellhebel (09/2) (09/a).
2. Verschieben Sie den Stellhebel in die geforderte Richtung (09/b):
 - Das Verschieben des Hebels nach unten: Verkleinerung der Schnitthöhe
 - Das Verschieben des Hebels nach oben: Erhöhung der Schnitthöhe

Einschalten des Mähmechanismus

1. Mit Hilfe des Stellhebels (09/2) stellen Sie die größte erreichbare Schnitthöhe ein.

Bemerkung: Der Mähmechanismus muss sich nach dem Starten immer in der oberen Endstellung befinden, welche der höchsten Schnitthöhe entspricht.

2. Durch das Anziehen des Hebels (10/1) setzen Sie den Mähmechanismus nach oben (10/a) um und nach dem Erreichen dieser Stellung schließen (10/b) Sie ihn an. Der Mähmechanismus ist im Gang.
3. Mit Hilfe des Stellhebels (09/2) stellen Sie die geforderte Schnitthöhe ein.

6 BETRIEBSBEGINN

WARNUNG!

Die Nichtdurchführung des kompletten Zusammenbaus kann eine Entstehung eines gefährlichen Zustands als Folge haben!



Nehmen Sie den Minirider nicht vor seinem kompletten Zusammenbau in Betrieb!

Führen Sie alle in der Montageanleitung beschriebene Tätigkeiten durch. Falls Sie sich mit irgendetwas nicht sicher sind, bitten Sie vor der Inbetriebnahme der Maschine den spezialisierten Techniker, dass er Ihnen bestätigt, dass die Zusammenstellung auf richtige Art durchgeführt wurde!

Überprüfen Sie, ob alle Sicherheits- und Schutzeinrichtungen an ihren Plätzen sind und ob sie richtig funktionieren.

6.1 Kontrolle des Mähmechanismus

Vor dem Beginn der Nutzung überprüfen Sie visuell immer, ob das Mähmesser, Befestigungsbolzen und die ganze Mäheinheit nicht verschlissen oder beschädigt sind. Die verschlissenen oder beschädigten Messer müssen für neue Messer erneuert werden, dass die Möglichkeit der Entstehung jeglicher Unwucht verhindert wird.

6.2 Ölnachfüllen (11, 12)



BEMERKUNG

Richten Sie sich auch nach den Bemerkungen für die Erstbefüllung des Motors von Minirider mit Öl, welche in der Montageanleitung angeführt sind.



BEMERKUNG

Ausführliche Informationen finden Sie in selbstständiger Anleitung zur Motorbedienung.

Beachten Sie, dass es notwendig ist in regelmäßigen Intervallen den Öl Pegel zu kontrollieren und im Bedarfsfall das Öl nachzufüllen.

Bei dem Öleingießen benutzen sie einen geeigneten Trichter oder einen Füllrohr, dass es nicht zum Ölvergießen auf den Motor, auf das Gehäuse oder auf den Boden unter der Maschine kommt.

1. Klappen Sie den Sitz (11/1) nach vorne auf und öffnen Sie die Zugangshaube (11/2) des Motorraumes (11/a).
2. Schrauben Sie den Deckel des Öleinfüllstutzens auf (12/1).
3. Gießen Sie das Öl nach (12/a), bis sein Pegel zwischen den Markierungen MIN und MAX an dem Ölmesgerät nicht ersichtlich wird. Überfüllen Sie den Motor nicht!
4. Schrauben Sie den Deckel des Öl-Einfüllstutzens wieder an (12/1).
5. Schließen die Haube (11/2) des Motorraumes und klappen Sie den Sitz (11/1) nach hinten.

6.3 Nachfüllen von Kraftstoff (11, 13)



WARNUNG!

Gefahr beim Umgang mit dem Kraftstoff!

Kraftstoff ist hoch entzündlich. Führen Sie die Tankfüllung mit Kraftstoff immer in der Außenumgebung durch! Rauchen Sie nicht! Füllen Sie niemals Kraftstoff nach, wenn der Motor in Betrieb oder noch heiß ist!



BEMERKUNG

Ausführliche Informationen finden Sie in selbstständiger Anleitung zur Motorbedienung.

Bei dem Kraftstoffnachfüllen benutzen sie einen geeigneten Trichter oder einen Füllrohr, dass es nicht zum Kraftstoffvergießen auf den Motor, auf das Gehäuse des Mähwerks oder auf den Boden unter der Maschine kommt.

Aus Sicherheitsgründen ist es notwendig immer den Tankdeckel und andere Deckel von Kraftstoffbehältern im Falle der Feststellung ihrer Beschädigung auszutauschen.

Beim Überlaufen des Kraftstoffes starten Sie den Motor nicht ein.

Den Minirider muss man außerhalb der mit Kraftstoff verunreinigten Zone bringen und den ausgegossenen Kraftstoff mit Hilfe einer Textillie aufzufangen und vom Boden, Motor und dem Gehäuse des Mähwerks abzuwischen.

Bis der Kraftstoff nicht verdunstet, ist es notwendig jeglicher Versuche vom Starten des Motors von Minirider unterlassen.

Bewahren Sie den Kraftstoff nur in Behältern, die zu diesen Zwecken bestimmt sind.

Benutzen Sie ein bleifreies Benzin mit einer min. Oktanzahl von 91.

Nachfüllen von Kraftstoff in den Tank

1. Schalten Sie den Motor ab und ziehen Sie den Schlüssel aus der Zündung heraus.
2. Warten Sie, bis der Motor nicht ausreichend abgekühlt ist (Explosionsgefahr bei der Kraftstoffzündung!).
3. Klappen Sie den Sitz (11/1) nach vorne auf und öffnen Sie die Zugangshaube (11/2) des Motorraumes (11/a).
4. Öffnen Sie den Tankdeckel (13/1) auf und gießen Sie den Kraftstoff in den Tank ein (13/2) (13/a).

Bemerkung: Vermeiden Sie die Tanküberfüllung!

5. Schließen Sie den Tankdeckel (13/1).
6. Schließen die Haube (11/2) des Motorraumes und klappen Sie den Sitz (11/1) nach hinten.

6.4. Kontrolle des Reifendrucks (14)

Der richtige Druck in den Reifen ist eine wichtige Voraussetzung für das korrekte Ausrichten des Mähwerkgehäuses, und also auch für die Erhaltung des gleichmäßig genähten Rasens. Überprüfen Sie in regelmäßigen Intervallen der Druck in den Reifen.

1. Parken Sie den Minirider auf einem festen und ebenen Untergrund und nehmen Sie den Schlüssel aus der Zündung heraus.
2. Warten Sie nach dem vorherigen Betrieb ca. 1 Stunde, dass die Abkühlung der Reifen möglich ist. Der Druck in den Reifen kann genau nur dann gemessen werden, wenn die Reifen kalt sind.
3. Schrauben Sie die Schutzkappe des Ventils ab und drücken Sie den Reifendruckmesser auf das offene Ventil.
4. Lesen Sie den Druck in dem Reifen ab und gleichen Sie ihn mit den Werten ab, welche auf diesem Reifen angeführt sind: 1,0 - 1,4 bar.
5. Wenn der Druck im Reifen sehr niedrig ist: Führen Sie nachträgliches Aufpumpen des Reifens mit Hilfe normal verfügbarer Fußpumpe durch.



BEMERKUNG

1 PSI = 0,07 bar.

6.5 Aufhängen und Abkoppeln des Grasfangkorbes (15)

Aufhängen des Grasfangkorbes

1. Schieben Sie die Haken (15/1) des Grasfangkorbs (15/2) in die Griffe (15/3) am Minirider (15/a) ein. Bei der Durchführung dieses Vorgangs greifen sie den Grasfangkorb am Griff (15/4) und halten Sie ihn an der Seite, die von Minirider abgewandt ist.

Bemerkung: Der Grasfangkorb muss symmetrisch aufgehängt sein.

2. Klappen Sie den Grasfangkorb nach unten (15/b) so ab, dass er zur hinteren Seite des Miniriders anliegt.
3. Überprüfen Sie den richtigen Sitz des Grasfangkorbes.

Trennung des Grasfangkorbs

Die Trennung des Grasfangkorbs wird in umgekehrter Reihenfolge durchgeführt.

6.6 Kontrolle der Sicherheitseinrichtungen

Die Kontrolle der Sicherheitseinrichtungen muss vor jedem Arbeitsbeginn mit dem Minirider durchgeführt werden.



WARNUNG!

Möglichkeit einer Entstehung gefährlicher Situationen bei der Kontrolle der Sicherheitseinrichtungen!

Die Kontrolle der Sicherheitseinrichtungen darf nur aus dem Sitz der Bedienung durchgeführt werden und gleichzeitig nur dann, wenn sich in der Nähe keine weiteren Personen oder keine Tiere befinden!

Führen Sie alle Kontrollen auf einer geraden Oberfläche durch, dass der Minirider nicht unerwartet losfahren kann.

6.6.1 Kontrolle des Bremskontaktschalters (03, 04)

Der Bremskontaktschalter verhindert die Möglichkeit des Motorstarts, falls keine Maschinenbremsen aktiviert sind.

Voraussetzung: Der Motor ist ausgeschaltet.

1. Setzen Sie sich auf den Sitz der Bedienung.
2. Lösen Sie den Bremshebel durch das Heruntertreten des Brems- / Kupplungspedals (03/G) oder des Bremspedals (03/F).
3. Lösen Sie wieder den Brems- / Kupplungspedal.
4. Versuchen Sie den Motor zu starten, d.h. drehen Sie den Schlüssel in der Zündung in die Stellung II (04).



BEMERKUNG

Der Motor darf nicht anfahren!

6.6.2 Kontrolle des Kontaktschalters des Mähmechanismus

Der Kontaktschalter des Mähmechanismus verhindert die Möglichkeit des Motorstarts, falls der Mähmechanismus aktiviert ist.

Voraussetzung: Der Motor ist ausgeschaltet.

1. Setzen Sie sich auf den Sitz der Bedienung.
2. Treten Sie den Brems- / Kupplungspedal oder das Bremspedal herunter (siehe Kapitel 5.3 „Brems- / Kupplungspedal (05), Bremspedal (06)“, Seite 11).
3. Schließen Sie den Mähmechanismus an (siehe Kapitel 5.5 „Steuerung des Mähmechanismus (09, 09,10)“, Seite 12).
4. Versuchen Sie den Motor zu starten, d.h. drehen Sie den Schlüssel in der Zündung in die Stellung II (04).



BEMERKUNG

Der Motor darf nicht anfahren!

6.6.3 Kontrolle des Kontaktschalters des Sitzes (16)

Der Kontaktschalter des Sitzes (16/1) stellt das Ausschalten des Motors sicher bei dem Verlassen des Sitzes der Bedienung im Zeitraum, in dem der Mähmechanismus eingeschaltet ist oder die Parkbremse nicht angezogen ist.

1. Setzen Sie sich auf den Sitz der Bedienung.
2. Treten Sie den Brems- / Kupplungspedal oder das Bremspedal herunter (siehe Kapitel 5.3 „Brems- / Kupplungspedal (05), Bremspedal (06)“, Seite 11).
3. Starten Sie den Motor und lassen Sie ihn bei maximaler Drehzahl laufen (siehe Kapitel 7.4 „Start und Ausschalten des Motors“, Seite 17).
4. Schließen Sie den Mähmechanismus an (siehe Kapitel 5.5 „Steuerung des Mähmechanismus (09, 10)“, Seite 12).
5. Lösen Sie die Belastung des Sitzes dadurch, dass Sie aufstehen. (verlassen Sie aber die Maschinen nicht!).



BEMERKUNG

Der Motor muss sich selbst ausschalten!

6.6.4 Kontrolle des Kontaktschalters des Grasfangkorbs (17, 18)

Der Kontaktschalter des Grasfangkorbs (17/1) stellt das Ausschalten des Motors sicher, wenn festgestellt wird, dass der Grasfangkorb nicht richtig aufgehängt ist im Zeitraum, in dem der Mähmechanismus eingeschaltet ist.

1. Setzen Sie sich auf den Sitz der Bedienung.
2. Treten Sie den Brems- / Kupplungspedal oder das Bremspedal herunter (siehe Kapitel 5.3 „Brems- / Kupplungspedal (05), Bremspedal (06)“, Seite 11).
3. Starten Sie den Motor und lassen Sie ihn bei maximaler Drehzahl laufen (siehe Kapitel 7.4 „Start und Ausschalten des Motors“, Seite 17).
4. Schließen Sie den Mähmechanismus an (siehe Kapitel 5.5 „Steuerung des Mähmechanismus (09, 09,10)“, Seite 12).
5. Heben Sie den Grasfangkorb (18/1) leicht an (18/a) (siehe Kapitel 7.6.4 „Ausleeren des Grasfangkorbes (22, 23)“, Seite 21).



BEMERKUNG

Der Motor muss sich selbst ausschalten!

6.6.5 Visuelle Kontrolle der Abdeckungen des Mähmechanismen und der Riemen

Überprüfen Sie, ob die Abdeckungen des Mähmechanismus und der Riemen nicht beschädigt sind und ob sie wirksam den Zugang zum Mähmechanismus und zu den Antriebsriemen verhindern. Bei einer Feststellung der Beschädigung wenden Sie sich an die autorisierte Kundenwerkstatt.

7 BEDIENUNG DES MINIRIDERS



WARNUNG!

Eine Gefahr, die von unzureichender Kenntnis des Miniriders verursacht wird!

Widmen Sie eine außerordentliche Aufmerksamkeit allen Sicherheitshinweisen!

Sämtliche Tätigkeiten, die mit der Zusammenstellung und der Inbetriebnahme zusammenhängen führen Sie gewissenhaft aus. Falls sie irgendwelche Zweifel haben sollten, wenden Sie sich mit den zuständigen Fragen an den Hersteller!

7.1 Grundlegende Vorbereitungsvorkehrungen

- Tragen Sie beim Mähen stets feste Schuhe und eine lange Hosen. Führen sie das Mähen nie durch, wenn Sie barfuß sind oder offene Sandalen tragen.
- Kontrollieren Sie die ganze Fläche, an der der Minirider verwendet werden soll. Beseitigen Sie sämtliche Steine, Stöcke, Drähte, Knochen und weitere Fremdkörper, welche erfasst oder weggeschleudert werden können. Widmen Sie etwaigen Fremdgegenständen Aufmerksamkeit auch während dem Mähen.
- Führen Sie sämtliche Tätigkeiten durch, die im Anleitungsteil beschrieben sind, welche die Vorbereitung vor dem Betrieb betreffen. Dies betrifft vornehmlich die Kontrollen der Sicherheitseinrichtung.
- Der Transport von Gegenständen auf dem Minirider ist verboten!

7.2 Verwendung des Zubehörs



WARNUNG!

Gefahr in Folge der Montage des falschen Zubehörs oder in Folge der falschen Verwendungsart des Zubehörs!

Verwenden Sie immer nur das vom Hersteller geliefertes Originalzubehör!

Widmen sie die Aufmerksamkeit den Hinweisen zur Nutzung dieses Zubehörs, welche in der gelieferten Betriebsanleitung enthalten sind!

Die Nutzung eines nicht zugelassenen Zubehörs oder Nutzung des Zubehörs auf falsche Art kann die Bedienung und weitere Personen beachtlich den gefährlichen Situationen ausstellen. Der Minirider könnte überlastet werden. Dieser Zustand kann schwere Unfälle zu Folge haben.

7.3 Schieben des Miniriders (03, 19)



ACHTUNG!

Gefahr beim Schieben auf den Hängen!

Führen Sie das Schieben des Miniriders nur auf horizontalen Oberflächen durch! Auf den Hängen könnte der Minirider unkontrolliert hinunterfahren.

Schieben der Maschine, die mit manuellem Getriebe ausgestattet ist

1. Lösen Sie die Parkbremse (03/G) (siehe Kapitel 5.3 „Brems- / Kupplungspedal (05), Bremspedal (06)“, Seite 11).
2. Verschieben Sie den Wählfingerhebel (03/B) in die Stellung N.

Schieben der Maschine, die mit hydrostatischem Getriebe mit einer Fußsteuerung ausgestattet ist

Hebel für Antriebstrennung (19/1) ist hinten, in der unteren Zone der hinteren Wand platziert. Aktivierung der Funktion der Antriebstrennung:

1. Ziehen die den Hebel für die Trennung des Antriebs heraus (19/1).
2. Lösen Sie die Parkbremse (siehe Kapitel 5.3 „Brems- / Kupplungspedal (05), Bremspedal (06)“, Seite 11). Den Minirider kann man jetzt durch Schieben verlegen.
3. Nach der Verlegung der Maschine durch Schieben, stellen Sie den Hebel für das Trennen des Antriebs (19/1) wieder in die ursprüngliche Stellung, dass sich wieder das hydrostatische Getriebe in Tätigkeit bringt.

7.4 Start und Ausschalten des Motors

Starten des Motors

1. Setzen Sie sich auf den Sitz der Bedienung.
2. Treten Sie ganz das Brems- / Kupplungspedal (05/1) oder das Bremspedal (06/1) durch und stellen sie ihn mit Hilfe des Sperrhebels sicher (05/2, 06/2).
3. Versichern Sie sich, dass der Mähmechanismus nicht eingeschaltet ist. Zu diesem Zweck überprüfen Sie die Stellung des Hebels (03/D).
4. Bei der Maschine, die mit manuellem Getriebe ausgestattet ist: Versichern Sie sich, dass der Wählfingerhebel (03/B) in der Stellung N eingestellt ist (Neutralstellung). Zu diesem Zweck überprüfen Sie die Wählfingerhebel.
5. Verschieben Sie die Steuerung der Motordrehzahl (03/A) in die vordere Endstellung. Dort ist ein Symbol in Form eines Hasen platziert.
6. Schieben Sie den Schlüssel in das Zündschloss (04/1).
7. **Start des Motors (elektrisch):**
 - Drehen Sie den Schlüssel in der Zündung in die Stellung „II“ und halten Sie ihn so lange, bis der Motor anspricht (04).

Bemerkung: Dass sich die Belastung des Starterakkumulators senkt, versuchen Sie den Motor über einen längeren Zeitraum als ca. 5 Sekunden nicht zu starten.

- Danach lösen Sie den Schlüssel in der Zündung; er kehrt automatisch in die Stellung „I“ zurück.
8. Motorstart (mit Hilfe des Zugstarters):

Fall man den Motor nicht mit Hilfe des elektrischen Starters starten kann, überprüfen Sie den Minirider ob er nicht mechanisch beschädigt ist. Falls keine Beschädigung festgestellt wurde, kann man den Motor auch mittels eines Zugstarters starte.

 - Drehen Sie den Schlüssel in der Zündung in die Stellung „I“ (04).
 - Ziehen Sie schnell und scharf etwa 3 bis 4-mal den Zug des Starters (20/1), bis der Motor anläuft.
 9. Verschieben Sie die Steuerung der Motordrehzahl (03/A) in die Betriebsstellung.

Ausschalten des Motors

1. Schalten Sie den Mähmechanismus aus (03/D).
2. Verschieben Sie die Steuerung der Motordrehzahl (03/A) in die Neutralstellung.
3. Treten Sie ganz das Brems- / Kupplungspedal (05/1) oder das Bremspedal (06/1) durch und stellen sie ihn mit Hilfe des Sperrhebels sicher (05/2, 06/2).
4. Drehen Sie den Schlüssel in der Zündung (04/1) in die Stellung „0“.
5. Ziehen Sie den Schlüssel aus der Zündung heraus.



WARNUNG!

Gefahr die mit dem heißen Motor zusammenhängt!

Beim Anhalten des Motors stellen Sie sicher, dass seine heißen Teile, unter die zum Beispiel der Auspuffdämpfer gehört, keine Entzündung von Gegenständen oder Materialien die sich in der unmittelbaren Nähe befinden, verursachen!

7.5 Fahrt mit Minirider



WARNUNG!

Entstehungsmöglichkeit gefährlicher Situationen bei der Fahrt mit unangemessener Geschwindigkeit!

Fahren Sie langsam, vornehmlich zu Beginn, um sich mit dem Verhalten des Miniriders während der Fahrt und beim Bremsen bekannt zu machen!

Vor jeder Richtungsänderung passen Sie die Fahrtgeschwindigkeit so an, dass Sie dauerhaft die Kontrolle über dem Minirider behalten und der Möglichkeit seines Umkippens vorbeugen!

7.5.1 Anfahrt und Anhalten der Maschine, die mit manuellem Getriebe ausgestattet ist

1. Treten Sie ganz das Brems- / Kupplungspedal (05/1) oder das Bremspedal (06/1) durch und stellen sie ihn mit Hilfe des Sperrhebels sicher (05/2, 06/2).
2. Stellen Sie den Mähmechanismus in die Stellung ein, die der maximaler Schnitthöhe entspricht (siehe Kapitel 5.5 „Steuerung des Mähmechanismus (09, 10)“, Seite 12).
3. Starten Sie den Motor (siehe Kapitel 7.4 „Start und Ausschalten des Motors“, Seite 17).
4. Ziehen Sie die Sperrtaste (07/1) auf dem Gangwählhebel (07/2) zum Anschlag hoch.
5. Wählen Sie den Gang, welcher der geforderten Richtung und der Fahrtgeschwindigkeit entspricht.
6. Beim Anfahren lockern Sie langsam das Brems- / Kupplungspedal (05/1).
7. Wenn Sie anhalten möchten, treten Sie das Brems- / Kupplungspedal (05/1) hinunter.



BEMERKUNG

Wenn Sie einen niedrigeren Gang wählen möchten, als den der gerade geschaltet ist, mit Abbremsen senken Sie zuerst die Geschwindigkeit des Miniriders auf ein Niveau, welches dem geforderten Gang entspricht.

7.5.2 Anfahrt und Anhalten der Maschine, die mit hydrostatischem Getriebe mit einer Fußsteuerung ausgestattet ist

1. Treten Sie das Bremspedal (06/1) herunter und halten Sie ihn in der heruntergetretenen Stellung.
2. Stellen Sie den Mähmechanismus in die Stellung ein, die der maximaler Schnitthöhe entspricht (siehe Kapitel 5.5 „Steuerung des Mähmechanismus (09, 10)“, Seite 12).
3. Starten Sie den Motor (siehe Kapitel 7.4 „Start und Ausschalten des Motors“, Seite 17).
4. Lassen Sie das Bremspedal los.
5. Treten Sie langsam das Fahrpedal herunter, welches für die geforderte Fahrtrichtung bestimmt ist:
 - Fahrt nach vorne: Fahrpedal (08/2)
 - Rückgang: Fahrpedal (08/3)
6. Umso mehr Sie das zuständige Pedal heruntertreten, umso höher wird die Fahrtgeschwindigkeit des Miniriders in der gewählten Richtung.
7. Wenn Sie die Maschinen anhalten möchten, lassen sie das Fahrpedal los und treten Sie das Bremspedal (08/1) herunter.



BEMERKUNG

Vor jedem Weggang vom Minirider:

Treten Sie das Bremspedal herunter und ziehen Sie den Sperrhebel an, dass man die Möglichkeit der eigenmächtigen Anfahrt der Miniriders verhindern kann!

7.5.3 Vorbereitung zur Fahrt bei Temperaturen, die niedriger als 10 °C sind

1. Versichern Sie sich, dass der Mähmechanismus nicht eingeschaltet ist. Zu diesem Zweck überprüfen Sie die Hebelstellung.
2. Starten Sie den Motor und lassen Sie ihn ca. 30 Sekunden laufen, dass sein Warmlauf und gleichzeitige Erreichung der optimalen Getriebeölzähigkeit ermöglicht wird. Danach können Sie mit dem Minirider losfahren. Schalten Sie den Mähmechanismus nur na dem Ablauf einiger Minuten vom Motorstar ein.

7.5.4 Fahrt und die Zeit des Mähens auf den Rasen



WARNUNG!

Entstehungsmöglichkeit von Gefahrensituationen in Folge von Fehlen bei der Fahrt an den Hängen!

Bei der Fahrt an den Hängen seien Sie besonders vorsichtig! Es existiert nichts solches wie „sicherer“ Hand.

Verhalten Sie sich vornehmlich im Einklang mit den hier angeführten Hinweisen!

Falls die Räder anfangen durchzudrehen und falls die Maschine nicht in der Fahrt am Hang fortfahren kann, hängen Sie den Mähmechanismus und die Zusatzeinrichtungen ab.

Danach fahren Sie vom Hang hinunter, und das auf direkter Linie!

Das Gewicht des vollen Grasfangkorbs erhöht die Gefahr von Umkippen des Miniriders!

- Fahren sie nicht an den Hängen, deren Neigung mehr als 8° (15 %) beträgt. Beispiel: Diese Neigungsgröße entspricht der Höhenänderung von 15 cm in einer Entfernung von 1 Meter.
- Fahren Sie zügig.
- Vermeiden Sie plötzliches Bremsen.
- Erhalten Sie ständige niedrige Fahrtgeschwindigkeit.
- Fahren Sie bei der Arbeit am Hang nicht auf der Höhenlinie.
- Vermeiden Sie plötzliche Beschleunigung.
- Biegen Sie zügig ab.

7.6 Mähen mit Minirider

Passen Sie die Fahrtgeschwindigkeit dem Rasenzustand an, dass Sie ein gepflegtes Äußeres der gemähten Fläche erreichen. Wählen Sie beim Mähen die maximal 2/3 höchste erreichbare Fahrtgeschwindigkeit. Die maximale Geschwindigkeit des Miniriders ist ausschließlich für die Fahrt ohne eingeschalteten Mähmechanismus bestimmt. Die übliche Schnitthöhe beträgt 4 - 5 cm. Das entspricht der 2. oder 3. Hebelsperre für die Höheneinstellung (03/C). Falls das Gras feucht oder nass ist, stellen Sie eine größere Schnitthöhe ein. Falls das Gras sehr hoch ist, ist es angebracht das Mähen in zwei Durchfahrten durchzuführen. Stellen Sie bei der ersten Durchfahrt den Mähmechanismus in die Stellung ein, die der maximalen Schnitthöhe entspricht. Vor der zweiten Durchfahrt können Sie diese Einstellung nach der geforderten Höhe senken.

7.6.1 Einschalten des Mähmechanismus



BEMERKUNG

Schalten Sie den Mähmechanismus erst nach dem Ablauf von ca. einer Minute vom Motorstart ein, dass der Motor ausreichend warmlaufen kann! Bei dem Anschluss des Mähmechanismus sollte der Minirider nicht im hohen Gras stehen.

Voraussetzung: Der Motor läuft und die Steuerung der Motordrehzahl (03/C) ist in der Betriebsstellung (siehe Kapitel 7.4 „Start und Ausschalten des Motors“, Seite 17).

1. Mit Hilfe des Stellhebels (09/2) stellen Sie die größte erreichbare Schnitthöhe ein.

Bemerkung: Der Mähmechanismus muss sich nach dem Starten immer in der oberen Endstellung befinden, welche der höchsten Schnitthöhe entspricht.

2. Durch das Anziehen des Hebels (10/1) setzen Sie den Mähmechanismus nach oben (10/a) um und nach dem Erreichen dieser Stellung schließen (10/b) Sie ihn an. Der Mähmechanismus ist im Gang.

3. Mit Hilfe des Stellhebels (09/2) stellen Sie die geforderte Schnitthöhe ein.

4. Das Losfahren mit dem Minirider:

- Die Maschine, die mit einem manuellen Getriebe ausgestattet ist: siehe Kapitel 7.5.1 „Losfahren und Anhalten der Maschine, die mit manuellem Getriebe ausgestattet ist“, Seite 18
- Die Maschine, die mit hydrostatischem Getriebe mit einer Fußsteuerung ausgestattet ist: siehe Kapitel

7.6.2 Mähen beim Rückgang

WARNUNG!



Während des Mähens, welches beim Rückgang durchgeführt wird drohen Unfallgefahren!

Das Mähen, welches beim Rückgang durchgeführt wird fordert, dass Sie eine erhöhte Aufmerksamkeit hinter der Maschine widmen!

Führen Sie das Mähen beim Rückgang nur dann durch, falls es unabkömmlich ist!

7.6.2.1 Mähen beim Rückgang, die Maschine ist mit manuellem Getriebe ausgestattet

Nachdem der Mähmechanismus angeschlossen wird (und zwar auch in der Zeit, in der sich die Maschine nicht bewegt), ist die Gangstufe für den Rückgang ganz blockiert. Falls aber das Mähen beim Rückgang durchgeführt werden soll (d.h. bei der Rückfahrt der Maschine mit einem angeschlossenen Mähmechanismus), kann man die Gangstufe für den Rückgang mit Hilfe des Lösungshebels lockern:

1. Mit dem Niedertreten des Brems- / Kupplungspedals (05/1) bremsen Sie den Minirider, welcher sich beim Mähen nach vorne bewegt, bis in das ganze Anhalten.
 - Verschieben Sie den Wählfingerhebel (07/2) in die Stellung **N**.
2. Heben Sie den Lösungshebel (07/1) an dem Wählfingerhebel.
3. Verschieben Sie den Wählfingerhebel (07/2) aus der Stellung **N** in die Stellung **R**.
4. Mit langsamem Loslassen des Brems- / Kupplungspedals (05/1) beginnen Sie mit dem Mähen beim Rückgang.

BEMERKUNG



Aus Sicherheitsgründen kann der Mähmechanismus im Zeitraum, in dem die Maschine Rückfahrt nicht angeschlossen werden. Beginnen Sie deshalb das Mähen beim Rückgang aus dem Zustand, in dem der Minirider bei Stillstand ist. Falls sie aber versuchen den Mähmechanismus im Zeitraum, in dem die Maschinen zurückfährt anzuschließen, verschiebt sich automatisch der Wählfingerhebel in die Stellung **N** und die Gangstufe für den Rückgang blockiert.

7.6.2.2 Das Mähen beim Rückgang, die Maschinen ist mit einem hydrostatischen Getriebe mit einer Fußsteuerung ausgestattet (21)

Nach dem Anschließen des Mähmechanismus ist die maximale Geschwindigkeit der Maschine, die mit einem Pedal gesteuert wird auf 1,08 km/h beschränkt. Bis zur Erreichung dieser Geschwindigkeit kann das Mähen beim Rückgang beliebig auch durch Heruntertreten des Rückgangspedals durchgeführt werden.

1. Während des Mähens mit einer Vorwärtsbewegung:
 - Lockern Sie das Vorwärtsfahrtpedal (21/1)
 - Treten Sie das Bremspedal (21/2) herunter und halten Sie ihn bis der Minirider anhält.
5. Treten Sie das Pedal des Rückgangs herunter (21/3).



BEMERKUNG

Falls Sie versuchen den Mähmechanismus bei der Rückfahrt anzuschließen, wird der Minirider automatisch auf 1,08 km/h angebremst und das Pedal des Rückgangs blockiert.

Das Ermöglichen der Bewegung mit einer höheren Geschwindigkeit während des Mähens beim Rückgang

Das Rückgangpedal kann man so einstellen, dass das Mähen beim Rückgang in voller Geschwindigkeit ermöglicht wird - die Einstellungsänderung kann auch während des laufenden Mähens beim Rückgang durchgeführt werden:

1. Drücken Sie während des Mähens, welches beim Rückgang durchgeführt wird auf die Aktivierungstaste (21/4) an der rechten Seite der Lenksäulenabdeckung in Richtung nach unten.
2. Treten Sie das Rückgangpedal herunter und lösen Sie die Aktivierungstaste:
 - Das Rückgangpedal bleibt so gelockert, dass er die Fahrt mit einer größeren Geschwindigkeit als 1,08 km/h ermöglicht. Jetzt kann es bis zu der vom Anschlag begrenzten Endstellung heruntergetreten werden.
 - Falls dir Geschwindigkeit unter 1,08 km/h senkt (z.B. in Folge einer Bremsung), blockiert das Rückgangpedal automatisch ab.

7.6.3 Ausschalten des Mähmechanismus



WARNUNG!

Gefahr, die von den rotierenden Messern droht!

Die Mähmesser, die sich noch über eine bestimmte Zeit drehen, können Rissverletzungen der Hände und der Beine verursachen! Halten Sie Hände und Beine in sicherer Entfernung von den rotierenden Messern fern!

1. Falls Sie das Ausschalten des Mähmechanismus durchführen möchten, ziehen Sie den Hebel (03/D) des Mähmechanismus aus der Stellung heraus, die von dem Anschlag bestimmt wird und drücken Sie ihn ganz nach unten.
2. Der Mähmechanismus kann sowohl im Zeitraum, in dem sich der Minirider nicht bewegt, als auch während des Mähens ausgeschaltet werden.



WARNUNG!

Verletzungsgefahr durch herausgeschleuderte Gegenstände!

Bei der Überquerung der Flächen, die aus Straßenschotter oder gebrochenem Gestein bestehen kann es zum Einzug der Gegenstände in das laufende Mähmechanismus und zur ihrer folgenden Herausschleudern kommen.

- Schalten Sie deshalb bei der Fahrt auf den Flächen außerhalb der Rasen immer den Mähmechanismus aus.

7.6.4 Ausleeren des Grasfangkorbs (22, 23)



BEMERKUNG

Der volle Grasfangkorb wird durch eine akustischen Signal angekündigt. Der Grasfangkorb muss spätestens zu diesem Zustand ausgeleert werden.

Der Minirider ist mit eine Grasfangkorb ausgestattet, dessen Steuerung manuell mit Hilfe eines Hebels durchgeführt wird.

- Das Ausleeren des Grasfangkorbs kann vom Sitz des Bedieners gesteuert werden.
- Wenn das Heben oder Abkoppeln des Grasfangkorbs im Zeitraum, in dem der Mähmechanismus eingeschaltet ist durchgeführt wird, schaltet sich der Maschinenmotor aus.
- Wenn der Grasfangkorb nicht richtig angehängt ist, kann der Mähmechanismus nicht starten.

Ausleeren des Grasfangkorbs mit Hilfe des Steuerhebels

1. Ziehen Sie den Steuerhebel (22/1) aus dem Grasfangkorb (22/a) heraus.
2. Öffnen (23/a) den Grasfangkorb dadurch, dass sie diesen Hebel in die Fahrtrichtung wegschieben.
3. Durch das Wegschieben des Hebels verstellen Sie den Grasfangkorb in die Stellung, aus der er wieder angekoppelt wird.

7.6.5 Intervall des Mähens

Beachten Sie, dass das Gras in verschiedenen Zeiträumen auf verschiedene Art wächst. Während des frühen Frühjahrszeitraums empfehlen wir das Mähen in kürzeren Intervallen durchzuführen. Im Laufe des Jahres können Sie die Mähintervalle verlängern im Einklang damit, wie sich schrittweise das Graswachstum verlangsamen wird.

Im Falle, dass sie für eine längere Zeit nicht regelmäßig Grasmähen können, sollten Sie beim nächsten Benutzen der Maschine anfänglich die Einstellung einer größeren Schnitthöhe wählen und danach zwei Tage später wiederholt das Mähen bei einer eingestellten kleineren Höhe durchführen.

7.6.6 Mähen des hohen Grases

Wenn das Gras eine größere als normale Länge hat oder nass ist, arbeiten Sie mit einer höher eingestellten Schnitthöhe. Danach führen sie die Einstellung einer kleineren, normalen Höhe durch.

7.6.7 Wartung des Mähmechanismus

Stellen Sie sicher, dass das Mähmesser über den ganzen Zeitraum, in welchem das Mähen durchgeführt wird, scharf bleibt und dass so das Brechen oder Ausreisen der Grashalme vermieden wird. Die gebrochenen Grashalme werden an den Rändern braun. Das hat einen ungünstigen Einfluss auf ihr Wachstum und der Rasen bleibt zu Krankheiten anfällig.

- Führen Sie bei jeder Nutzung eine Kontrolle des Mähmessers mit Fokus auf die Schärfe und auf den Verschleiß und die Beschädigung durch! Wenden Sie sich bei Bedarf an eine autorisierte Kundendienstwerkstatt.
- Wenn ein Austausch erforderlich ist, benutzen Sie nur die originalen Ersatzmessen, die vom Hersteller geliefert wurden.

8 REINIGUNG DES MINIRIDERS

Der Minirider muss regelmäßig gereinigt werden, dass seine optimale Funktionstüchtigkeit und lange Betriebslebensdauer gesichert ist.

Führen Sie die Reinigung des Miniriders und seines Grasfangkorbs nach jeder Nutzung so durch, dass von ihnen die angehefteten Verunreinigungen beseitigt werden.

Benutzen Sie zum Reinigen keinen Hochdruckreiniger.

Ein Wasserstrahl aus dem Hochdruckreiniger oder aus dem Gartenschlauch kann das elektrische System oder die Kugellager beschädigen.

Beachten Sie vornehmlich, dass das Wasser nicht in Kontakt mit dem Motor, dem Getriebe und der Schwenkriemenscheibe und auch mit dem ganzen elektrischen System kommt.



WARNUNG!

Gefahr beim Reinigen!

Bei der Durchführung sämtlicher Arbeiten, die mit der Reinigung zusammenhängen:

- Schalten Sie den Motor ab und ziehen Sie den Schlüssel aus der Zündung heraus.
- Lösen Sie das Zündkabel von der Zündkerze.
- Die abmontierten Schutzeinrichtungen müssen nach dem Beenden der Reinigung wieder anmontiert werden.
- **VERBRENNUNGSGEFAHR:** Führen Sie das Reinigen des Miniriders immer erst nach seinem Abkühlen durch. Der Motor, das Getriebe und der Geräuschdämpfer werden während des Betriebes sehr heiß!
- **GEFAHR VON RISSVERLETZUNG:**

Bei der Durchführung der Arbeiten am Mähmechanismus widmen Sie die Aufmerksamkeit den scharfen Messern. Bei den Minirider, die mit mehr als einem Messer ausgestattet sind, kann die Bewegung von einem Messer verursachen, dass sich auch die sonstigen Messer in Bewegung bringen!

8.1 Reinigung des Grasfangkorbs



BEMERKUNG

Leeren Sie vor der Reinigung den Grasfangkorb laut des beschriebenen Vorgangs. Der volle Grasfangkorb ist zu schwer und ermöglicht nicht als sein sicheres Abkoppeln.

Das Abkoppeln des Grasfangkorbs

1. Schalten Sie den Motor aus (siehe Kapitel 7.4 „Start und Ausschalten des Motors“, Seite 17).
2. Koppeln Sie den Grasfangkorb ab (siehe Kapitel 6.5 „Aufhängen und Abkoppeln des Grasfangkorbs“, Seite 14).

Reinigung des Grasfangkorbes

1. Spritzen Sie die innere und äußere Oberfläche des Grasfangkorbs mit Hilfe des Wasserschlauchs ab.
2. Beseitigen Sie sorgfältig die angehefteten Verunreinigungen, z. B. mit Hilfe einer Bürste.

Bemerkung: Beachten Sie vornehmlich, dass Sie den Gewebeüberzug des leeren Fangkorbs nicht beschädigen.

8.2 Reinigung des Mähwerkgehäuses, des Motors und des Getriebes

Zur Reinigung des Motors oder jeglicher Stellen mit Kugellagern (Räder, Getriebe, Messerplatzierung) benutzen Sie kein spritzendes Wasser oder Hochdruckreiniger.

Durch Eindringen des Wassers in des Zündsystem, Vergaser und den Luftfilter kann es zu Funktionsschäden kommen.

Das Wasser kann in den Kugellagerstellen den Verlust von Schmiereigenschaften des benutzten Kraftstoff zu Folge haben und damit irreparable Lagerbeschädigung der Lager verursachen.

Zur Beseitigung der Verunreinigung und Grasresten benutzen Sie ein Gewebe, eine Handbürste oder einen Pinsel mit hohem Stiel.

WICHTIG!

Gefahr der Beschädigung des elektrischen Systems in Folge von Wassereindrang!

Bei der Reinigungsdurchführung des Miniriders mit Hilfe des Wassers stellen Sie sicher, dass es zu keinem Eindringen des Wassers in jeglicher Menge in das elektrische System kommen kann!

8.3 Reinigung des Auswurfkanals

Die regelmäßige Reinigung sichert einfachere Bewegungsdurchführung beim Einstellen der Schnitthöhe sicher.

8.4 Reinigung des Mähsystems

Das Mähwerkgehäuse ist mit Anschlussstellen für die Kupplung des Wasserschlauchs von einer Größe 1/2" versehen. Das Mähsystem kann durch den Wasserschlauchanschluss gereinigt werden.

Während der Durchführung von Reinigungsvorgang muss der Grasfangkorb angeschlossen sein.

1. Schließen Sie den Wasserschlauch (24/1) zu der Reinigungsarmatur (24/2) an und öffnen Sie die Wasserzufuhr.
2. Starten Sie den Motor und stellen Sie ihn so ein, dass er auf mittlere Drehzahl läuft (siehe Kapitel 7.4 „Start und Ausschalten des Motors“, Seite 17).
3. Senken Sie den Mähmechanismus in die Stellung, die der niedrigsten Schnitthöhe entspricht (siehe Kapitel 5.5 „Steuerung des Mähmechanismus (09, 10)“, Seite 12).
4. Schalten den Mähmechanismus ein.
5. Das Mähsystem wird während einigen Minuten sauber.
6. Schalten Sie den Mähmechanismus aus.
7. Stoppen Sie den Motor.
8. Schließen Sie die Wasserzufuhr aus und klemmen Sie den Schlauch (24/1) ab.
9. Starten Sie erneut den Motor und lassen Sie den Mähmechanismus für eine Zeit von einigen weiteren Minuten laufen, dass es zum Wasserausstoßen kommen kann.
10. Reinigen Sie den Grasfangkorb (siehe Kapitel 8.1 „Reinigung des Grasfangkorbs“, Seite 22).

9 WARTUNG



WARNUNG!

Möglichkeit des Auftretens von gefährlichen Situationen während der Wartung!

Bei der Durchführung sämtlicher Arbeiten, die mit der Wartung zusammenhängen:

- Schalten Sie den Motor ab und ziehen Sie den Schlüssel aus der Zündung heraus.
- Lösen Sie das Zündkabel von der Zündkerze.
- Die abmontierten Schutzeinrichtungen müssen nach dem Beenden der Wartung wieder anmontiert werden.
- **VERBRENNUNGSGEFAHR:** Führen Sie auf dem Minirider keine Arbeiten durch, bis die Maschine nicht abkühlt. Der Motor, das Getriebe und der Geräuschdämpfer werden während des Betriebes sehr heiß!
- **GEFAHR VON RISSVERLETZUNG:**
Bei der Durchführung der Arbeiten am Mähmechanismus widmen Sie die Aufmerksamkeit den scharfen Messern. Bei den Minirider, die mit mehr als einem Messer ausgestattet sind, kann die Bewegung von einem Messer verursachen, dass sich auch die sonstigen Messer in Bewegung bringen.
- Beim Austausch der Teile dürfen nur Originalersatzteile verwendet werden.
- Im Zweifelsfall besuchen Sie immer die spezialisierte Kundenwerkstatt oder wenden Sie sich direkt an den Hersteller.

9.1 Wartungsplan

Die Folgenden Tätigkeiten darf der alleinige Benutzer durchführen. Sämtliche weitere Arbeiten, die mit der Wartung, Serviceinspektion und Reparaturen zusammenhängen, müssen in einer autorisierten Kundenwerkstatt durchgeführt

werden. Außerdem richten Sie sich nach dem Schmierplan und führen sie in jährlichen Intervallen die empfohlenen Schmiervorgänge durch, die in diesem Plan ausgeführt sind.

Tätigkeit	Vor jeder Benutzung	Nach jeder Benutzung	Nach ersten 5 Stunden	Alle 25 Betriebsstunden	Alle 50 Betriebsstunden	Vor jeder Lagerung
Motorölpegelprüfung)*	X					
Motorölwechsel)*			X			X
Reinigen des Luftfilters)*				X		
Austausch des Luftfilters)*					X	
Kontrolle des Zündkerze)*					X	
Bremskontrolle (Testbremsung bei der Fahrt in direkter Richtung)	X					
Überprüfen Sie den Reifendruck	X					
Kontrolle der Mähmesser	X					
Kontrolle, die auf gelockerte Teile gerichtet ist	X					X
Kontrolle der Keilriemen (visuelle Kontrolle)				X		
Reinigung des Miniriders		X				
Reinigung des Luftsogitters am Motor) ¹	X					
Reinigung des Getriebes zu Zwecken der Grasbeseitigung und weiterer Resten nach dem Mähen		X		X		

* Siehe Bedienungsanleitung, die vom Motorhersteller ausgestellt wurde



BEMERKUNG

Im Falle eines Betriebes mit erhöhter Belastung und bei hohen Temperaturen kann eine Kürzung der Wartungsintervalle gegenüber den Werten unabkömmlich sein, die in der vorhergehenden Tabelle angeführt sind.

9.2 Schmierplan

Dass ein freier Lauf der beweglichen Bestandteile gesichert ist, empfehlen wir wenigstens einmal pro Jahr die Schmierung folgender Stellen durchzuführen.

Vor dem Eintragen des Schmierfettes oder vor der Ölspritzung reinigen Sie mit Hilfe eines Gewebes alle Schmierstellen. Verwenden Sie kein Wasser, um die eventuelle Korrosion zu vermeiden.

Schmierstellen:

- Spritzen Sie das Öl auf die Kugellager der Vorderachse am Rahmen an.
- Drehpunkte und Kugellager: Schmieren Sie alle beweglichen Stellen mit Drehbolzen und Kugellagern.

BEMERKUNG

Bei der Achsschmierung und der Kugellager mit Fett müssen die Vorder- und Hinterräder demontiert werden.

9.3 Reinigung des Luftfilters (11, 25)

Der Luftfilter muss im Einklang mit dem Wartungsplan gereinigt werden. Bei der Demontage des Luftfilters gehen sie auf folgende Art vor:

WICHTIG!

Entstehungsgefahr von Sachschäden!

Bei der Reinigung des Luftfilters kann es in Folge von Eindringen des Schmutzes zur Beschädigung der Motorbestandteile kommen!



- Vergewissern Sie sich, dass die Zone um den Luftfilter sauber ist und beim Herausziehen des Luftfilters werden keine Verunreinigungen in den Motorsaugkanal eindringen können.

1. Schalten Sie den Motor ab und ziehen Sie den Schlüssel aus der Zündung heraus.
2. Warten Sie, bis es zu vollständiger Motorabkühlung kommt.
3. Klappen Sie den Sitz (11/1) nach vorne auf und öffnen Sie die Zugangshaube (11/2) des Motorraumes (11/a).
4. Schrauben die Befestigungsschraube aus (25/1).
5. Ziehen Sie die Abdeckung des Luftfilters (25/2) in Richtung nach oben aus der Führung heraus.
6. Ziehen Sie den Luftfilter (25/3) aus der Führung heraus.
7. Führen Sie nach Bedarf die Reinigung des Luftfilters oder seine Erneuerung durch.
8. Montieren Sie den Luftfilter in umgekehrter Reihenfolge zurück und danach ziehen Sie die Befestigungsschraube wieder an (25/1).

9.4 Kontrolle der Zündkerze (26, 27, 28)

Die Zündkerze muss laut des Wartungsplan kontrollieren und im Bedarfsfall erneuern.

Ersatzzündkerze:

Beachten Sie, dass die Ersatzkerze, die vom Einrichtungshersteller benutzt wird, in bestimmten Fällen mit ihren Spezifikationen von der Kerze, die vom Motorhersteller benutzt wird abweichen kann.



BEMERKUNG

Ausführliche Informationen finden Sie in selbstständiger Anleitung zur Motorbedienung.



BEMERKUNG

Sämtliche Tätigkeiten, die den Umgang mit der Zündkerze einbinden, dürfen nur beim stillgelegten und ganz abgekühlten Motor durchgeführt werden.



BEMERKUNG

Erneuern Sie die alte Zündkerze immer durch eine neue Kerze mit gleichen Eigenschaften.

1. Koppeln Sie den Grasfangkorb ab (siehe Kapitel 6.5 „Aufhängen und Abkoppeln des Grasfangkorbs (15)“, Seite 14).
2. Beseitigen Sie die Befestigungsschrauben (26/1) von der hinteren Abdeckung des Motorraumes.
3. Öffnen Sie die hintere Abdeckung des Motorraumes:
 - Klappen Sie die hintere Abdeckung des Motorraumes in eine halbgeöffnete Stellung auf.
 - Tragen Sie vor der Demontage die Stellung der Kabel ein, die zum Sensor des Füllpegels angeschlossen sind, um sich die folgende Rückmontage zu erleichtern.
 - Klappen Sie die hintere Abdeckung des Motorraumes in die ganz geöffnete Stellung auf.
4. Ziehen Sie den Zündkerzenstecker (27/1) von der Zündkerze (27/2) (27/a) ab.
5. Schrauben Sie die Zündkerze mit Hilfe eines Schlüssels (28/1) (28/a), der mit der Maschine geliefert wurde, aus.
6. Überprüfen Sie die Entfernung (A) der Zündkerze Elektroden und erneuern Sie nach Bedarf ihre richtige Einstellung (28).

Bemerkung: Den richtigen Wert der Elektrodenentfernung der Zündkerze kann in der Bedienungsanleitung, die vom Motorhersteller gewährt wurde gefunden werden.

7. Schrauben Sie mit Hilfe des gelieferten Schlüssels die Zündkerze bis zum Anschlag ein und ziehen Sie sie fest.

8. Schieben Sie den Zündkerzenstecker zurück an die Zündkerze auf.
9. Schließen Sie wieder die hintere Abdeckung des Motorraumes:
 - Schließen Sie die Kabel zum Sensor des Füllpegels an.
 - Klappen Sie die hintere Abdeckung des Motorraumes in die geschlossene Stellung zu.
 - Schrauben Sie die Befestigungsschrauben (26/1) ein.
9. Hängen Sie den Grasfangkorb zurück (siehe Kapitel 6.5 „Aufhängen und Abkoppeln des Grasfangkorbs (15)“, Seite 14).

9.5 Einstellung des Seilzugs für die Steuerung des Mähmechanismus (29)



WARNUNG!

Verletzungsgefahr!

Jegliche Arbeiten mit dem Mähmechanismus müssen nur bei ausgeschaltetem Motor durchgeführt werden!

Falls der Mähmechanismus nicht mehr ein- oder ausgeschaltet werden kann, kann man die Einstellung des Seilzugschaltmechanismus durchführen.



BEMERKUNG

Falls der Mähmechanismus überhaupt nicht ein- oder ausgeschaltet werden kann, lassen Sie die Kontrolle und die Reparatur Ihres Miniriders von der zuständigen autorisierten Kundenwerkstatt durchführen.

- Um die Einstellung des Seilzuges (29/1) durchzuführen, lockern Sie zwei Muttern (29/2) und (29/3) auf.
- Falls der Mähmechanismus nicht mehr richtig eingeschalten werden kann, lockern Sie die Mutter (29/3) auf und stellen Sie den Seilzug (29/1) mit Hilfe der Mutter (29/2) so ein, dass das richtige Einschalten des Mähmechanismus wieder möglich wird.
- Falls der Mähmechanismus nicht mehr richtig ausgeschalten werden kann, lockern Sie die Mutter (29/2) auf und stellen Sie den Seilzug (29/1) mit Hilfe der Mutter (29/3) so ein, dass das richtige Ausschalten des Mähmechanismus wieder möglich wird.

9.6 Einstellung des Mähmechanismus (30)

Die Einstellung der Schnitthöhe kann nur dann korrigiert werden, falls sie nicht mehr richtig in Folge des Verschleißes ist, oder falls Sie die Reifen nicht gewechselt haben.

1. Parken Sie den Minirider auf einer flachen und waagerechten Fläche.
2. Platzieren Sie den Hebel (09/2) für die Schnitthöheneinstellung in die niedrigste Stellung.
3. Lockern Sie die Splintsicherung (30/2) aus dem Haltebolzen (30/3).
4. Ziehen Sie den Haltebolzen (30/3) aus dem Mähmechanismus und dem Einstellbolzen (30/1) heraus.
5. Korrigieren Sie auf eine entsprechende Art die Einstellung der Schnitthöhe mit Hilfe der Einstellbolzen (30/1).
6. Schieben Sie den Haltebolzen (30/3) durch den Einstellbolzen (30/1) und den Mähmechanismus zurück sichern Sie ihn danach mit Hilfe der Split Sicherung (30/2) ab.

Richtige Einstellung des Mähmechanismus - 25 mm vorne und 35 mm hinten - es wird bei der Einstellung der niedrigsten Schnitthöhe gemessen.

Diese Maße beziehen sich zu der Entfernung des unteren Randes des Mähmechanismus von der Erde.

9.7 Akkumulator des Starters

Der Lieferumfang des Miniriders beinhaltet nicht das Ladegerät für den Starterakkumulator.

Die genaue Kennzeichnung des Akkumulators: siehe Gehäuse für den Akkumulatorbettung. Der Starterakkumulator ist unter der Motorabdeckung platziert.

Der Starterakkumulator wird immer in vorher aufgeladenem Zustand aus dem Herstellungswerk geliefert.



WARNUNG!

Die unsachgemäße Manipulation mit dem Starterakkumulator kann eine Entstehung des gefährlichen Zustands zu Folge haben!

Um die gefährlichen Zustände zu vermeiden, die in Folge der unsachgemäßen Manipulation mit dem Starterakkumulator entstanden sind, muss im Einklang mit folgenden Punkten verfahren werden!

- Lagern Sie den Starterakkumulator nicht in der Nähe des offenen Feuers, verbrenne Sie nicht und platzieren Sie ihn nicht auf die Heizungs- und Wärmeanlage. Explosionsgefahr.
- Lagern Sie der Starterakkumulator in der Winterzeit in einem kühlen, trockenen Raum (10 - 15 °C). Meiden Sie seine Lagerung bei Temperaturen und dem Gefrierpunkt.
- Lassen Sie den Starterakkumulator nicht in langfristig ungeladenem Zustand. Falls der Starterakkumulator einen langen Zeitraum nicht benutzt wird, sollte seine Erhaltungsladung mit Hilfe eines geeigneten Ladegeräts durchgeführt werden.
- Schützen Sie den Starterakkumulator vor Schlägen und Stoßen. Der Elektrolyt (die Schwefelsäure) verursacht chemische Ätzung der Haut und der Bekleidung - spülen Sie die betroffene Stelle gleich mit einer großen Wassermenge ab.
- Halten Sie den Akkumulator stets in einem sauberen Zustand. Führen Sie seine Reinigung durch das Abwischen mit Hilfe eines trockenen Gewebes durch. Benutzen Sie nicht zu diesem Zweck Wasser, Benzin, Lösungsmittel oder ähnliche Stoffe.
- Halten Sie die Anschlüsselemente sauber und dauerhaft mit Schmierfett geschmiert.
- Stellen Sie den Schutz der Anschlüsselemente vor dem Kurzschluss sicher.

Laden des Starterakkumulators

Das Laden ist notwendig:

- Vor der Lagerung während der Winterpause.
- Falls der Maschinen für einen längeren Zeitraum (länger als 3 Monate) nicht benutzt wird.



WARNUNG!

Das unsachgemäße Laden des Akkumulators kann eine Entstehung eines gefährlichen Zustands zu Folge haben!

Der vom Ladegerät gelieferte Ladestrom darf nicht 5 A überschreiten und die max. Ladespannung darf nur 14,4 V erreichen. Explosionsgefahr des Starterakkumulators bei einer Nutzung des stärkeren Ladestroms! Vor dem Beginn der Arbeit am Akkumulator, ziehen Sie immer den Schlüssel aus der Zündung heraus.

Wir empfehlen zum Laden dieses wartungsfreien, gasdichten Starters mit geeignetem Ladegerät zu benutzen (die mittels Einzelverkaufs besorgt werden kann).

Machen Sie sich vor dem Beginn der Ladung des Starterakkumulators mit der Anleitung zum Bedienen des Ladegeräts bekannt, welcher von seinem Hersteller geliefert wurde und richten Sie sich während des Ladens mit den Hinweisen in dieser Anleitung.



ACHTUNG!

Kurzschlussgefahr!

Um die Möglichkeit der Kurzschlussentstehung zu vermeiden, trennen Sie immer erst das Negativkabel (-) ab und schließen Sie es auch rückwärts als letztes an! Vor dem Beginn der Arbeitsdurchführung am Akkumulator ziehen Sie immer den Schlüssel aus der Zündung heraus!

1. Ziehen Sie den Schlüssel aus der Zündung heraus.
2. Öffnen Sie die Motorhaube (01/7).
3. Schließen Sie die Klemmen des Ladegeräts zu den Anschlussklemmen des Akkumulators an.



BEMERKUNG

Überprüfen Sie die Polarität:

- Rote Klemme = positive Klemme (+)
- Schwarze Klemme = negative Klemme (-)

1. Schließen Sie das Ladegerät zum Netz an und schalten Sie es an.

10 TRANSPORT

Beim Transport des Miniriders, welcher mit Hilfe einer Transporteinrichtung durchgeführt wird (z.B. Anhänger zum Personenkraftwagen) muss der Mähmechanismus immer gestützt werden, dass sich die Belastung der Platzierung des Mähmechanismus verringert.

Beachten Sie, dass zum Transport Mittel benutzt werden, die eine ausreichende Tragfähigkeit haben, und dass der Minirider zum Transport passend gesichert ist.

11 LAGERUNG

Schutz gegen die Witterungseinflüsse

Zum Parken des Miniriders ist erforderlich einen Platz zu wählen, der seinen Schutz gegen die Witterungseinflüsse sicherstellt, vornehmlich gegen Die Feuchtigkeit, dem Regen und langfristigem Ausstellen dem direkten Sonnenlicht. Vornehmlich die UV-Strahlung, welche im Sonnenlicht enthalten ist, kann im Falle einer langzeitigen Aussetzung seiner Wirkung eine Veränderung der Färbung von Kunststoffteile oder sogar ihre Beschädigung verursachen.

Das Parken des Miniriders

Lagern Sie den Minirider nie mit einem Kraftstoff im Tank im Inneren eines Gebäudes, wo sich die Kraftstoffdämpfer in Kontakt mit offenem Feuer oder Funken kommen könnten. Benutzen Sie zum inneren Parken des Miniriders nur Räume, welche zur Platzierung und Lagerung der Kraftfahrzeuge geeignet sind.

Langzeitige Lagerung

Wenn ist möglich ist, sollte der Minirider nicht langfristig, z.B. über den Winter, mit vollem Tank gelagert werden. Der Kraftstoff kann verdampfen.

Vor langzeitiger Lagerung sollte der Kraftstoff aus dem Tank und dem Vergaser abgelassen werden, um die Möglichkeit der Entstehung und Ansammlung jeglicher Ablagerungen zu vermeiden, die Probleme bei der wiederholten Inbetriebnahme verursachen könnten. Wenden Sie sich an eine spezialisierte Kundenwerkstatt, welche Ihnen erforderliche Ratschläge bietet.

12 HILFE IM FALLE EINER FEHLERHAFTEN FUNKTION



ACHTUNG!

Unfallgefahr

Die Maschinenbestandteile, welche scharfe Kanten haben und sich bewegen, können Verletzungen verursachen.

- Tragen Sie während der Durchführung von Arbeiten, die mit der Wartung, der Pflege und der Reinigung zusammenhängen immer Schutzhandschuhe.



BEMERKUNG

Im Falle von Auftreten fehlerhafter Funktionen oder Störungen, welche nicht in dieser Tabelle aufgeführt sind oder welche Sie selbst nicht lösen können, wenden Sie sich an unsere autorisierte Kundendienststelle.

Fehlerhafte Funktion	Ursache	Beseitigung des Fehlers bzw. der Störung
Der Motor lässt sich nicht starten.	Kraftstoffmangel.	Befüllen Sie den Tank; überprüfen Sie die Tankentlüftung; überprüfen Sie den Kraftstofffilter.
	Mantelhalfter vollwertiger, verunreinigter oder alter Kraftstoff im Tank.	Benutzen Sie immer frischen Kraftstoff aus sauberen Behältern; lassen Sie den Vergaser reinigen (in autorisierter Kundenwerkstatt).
	Verschmutzter Luftfilter.	Reinigen Sie den Luftfilter.
	Der Funke fehlt.	Reinigen Sie die Zündkerze, im Bedarfsfall tauschen Sie sie für eine neue aus, überprüfen Sie die Zündkabel, überprüfen Sie das Zündsystem (Vertrauen Sie die Durchführung dieses Vorgehens der autorisierten Kundenwerkstatt an).
	Zu viel Kraftstoff in der Brennkammer des Motors in Folge wiederholter Startversuche.	Schrauben Sie die Zündkerze heraus und trocknen Sie sie ab.
Der Grasfangkorb befüllt sich nicht.	Zu geringe Schnitthöhe eingestellt.	Stellen Sie eine richtige Schnitthöhe ein.
	Das Gras ist nass und deshalb ist es zu schwer für die Luftstromverlegung.	Verlegen Sie das Mähen auf einen anderen Zeitraum, in dem der Rasen wieder ausgetrocknet ist.
	Die Messer sind stark verschlissen.	Tauschen Sie die Messer aus. (Vertrauen Sie die Durchführung dieses Vorgehens der autorisierten Kundenwerkstatt an)
	Das Gras des gemähten Rasens ist zu hoch.	Führen Sie das Mähen solches Grasses in zwei Durchführungen durch: <ul style="list-style-type: none"> ■ 1. Durchführung: max. Schnitthöhe ■ 2. Durchführung: geforderte Schnitthöhe.
	Der Gewebesack ist verschmutzt - lässt die Luft nicht durch.	Reinigen Sie den Gewebesack.
	Verunreinigung des Auswurfkanals / des Gehäuses des Mähwerks.	Reinigen Sie den Auswurfkanal / das Gehäuse des Mähwerks.
Der Antrieb, Bremsen und die Kupplung und der Mähmechanismus.		Vertrauen Sie die Durchführung der Kontrollen nur der autorisierten Kundenwerkstatt an!
Der Starter funktioniert nicht.	Der Starterakkumulator ist entladen oder unzureichend geladen.	Laden Sie den Starterakkumulator auf.
	Der Sicherheitsschalter am Sitz des Bedieners funktioniert nicht.	Setzen Sie sich richtig auf den Sitz des Bedieners; mangelhafter Schalter.
	Der Sicherheitsschalter am Bremspedal funktioniert nicht.	Treten Sie ganz das Bremspedal herunter.
	Der Mähmechanismus ist eingeschaltet.	Schalten Sie den Mähmechanismus aus.

Fehlerhafte Funktion	Ursache	Beseitigung des Fehlers bzw. der Störung
	Die Sicherung des positiven (+) Kabels der Starterakkumulators.	Überprüfen Sie die Sicherung und im Bedarfsfall tauschen Sie sie aus.
Der Motor verliert die Leistung.	Das Gras ist zu hoch oder zu nass.	Korrigieren Sie die Einstellung der Schnitthöhe; stellen Sie den notwendigen Spielraum für den Mähmechanismus so ein, dass sie eine Rückverschiebung um eine kurze Entfernung durchführen.
	Blockierung des Auswurfkanals / des Gehäuses des Mähwerks.	Reinigen Sie den Auswurfkanal / das Gehäuse des Mähwerks. Stoppen Sie den Motor und nehmen Sie den Schlüssel aus der Zündung heraus!
	Verschmutzter Luftfilter.	Reinigen Sie den Luftfilter.
	Der Vergaser ist nicht richtig eingestellt.	Lassen Sie die Einstellung überprüfen (in der autorisierten Kundenwerkstatt).
	Die Messer sind stark verschlissen.	Lassen Sie den Messeraustausch durchführen (in der autorisierten Kundenwerkstatt).
	Die Fahrgeschwindigkeit ist zu hoch.	Verringern Sie die Fahrgeschwindigkeit.
Der Minirider vibriert übermäßig.	Der Mähmechanismus ist beschädigt.	Lassen Sie den Mähmechanismus überprüfen (in der autorisierten Kundenwerkstatt).
Grobes Mähen.	Die Messer sind verschlissen, stumpf.	Führen Sie den Austausch oder das Nachschleifen der Messer durch. Die angeschärften Messer müssen neu gewogen werden (in der autorisierten Kundenwerkstatt)!
	Flasche Schnitthöhe.	Stellen Sie eine richtige Schnitthöhe ein.
	Zu niedrige Motordrehzahl.	Stellen Sie die maximale Motordrehzahl ein.
	Die Fahrgeschwindigkeit ist zu hoch.	Verringern Sie die Fahrgeschwindigkeit.
	Unterschiedliche Reifendruck.	Pumpen Sie die Reifen auf den richtigen Druck auf. Stellen Sie den richtigen Druckwert fest, welcher am Reifen angeführt ist.

13 TECHNISCHE DATEN

Minirider	
Motor	
Typ	1P75F
Betriebsmodul	Benzin
Motorstart	Elektrischer Start / manueller Start
Motordrehzahl [U/min]	3000
Motorleistung [kW]	4,5
Hubraum [cm ³]	224
Kraftstofftank-Volumen [Liter]	1,4
Minirider	
Max. Fahrgeschwindigkeit [km/h] bei 3 000 U/min (vorwärts /	4,5 / 1,4

Minirider	
zurück)	
Getriebe	Tecumseh (4/1)
Geschwindigkeit bei einzelnen Gangstufen (km/h):	
■ 1. Gangstufe, vorwärts	1,5
■ 2. Gangstufe, vorwärts	2,5
■ 3. Gangstufe, vorwärts	3,5
■ 4. Gangstufe, vorwärts	4,5
■ Gangstufe für den Rückgang	1,4
Gewicht [kg]	125
Wendekreis beim Mähen [cm]	150
Steuerung	Direkte
Grasfangbox	
Grasfangkorb-Volumen [Liter]	130
Ausleeren des Grasfangkorbes	Mechanisches (mittels Telekophebels)
Grasfangkorb-Füllstandsanzeige	Ja
Mähmesser	
Anzahl der Mähmesser	1
Arbeitsbreite beim Mähen [cm]	62
Kupplung der Messerbremse	Mechanischer Riemenverbinder
Schnitthöhe [mm]	30 - 90
Einstellung der Schnitthöhe	4-stufig
Motor	
Typ	1P75F
Reifengröße, vordere [Zoll]	11×4.0-5
Reifengröße, hintere [Zoll]	13×5.0-6
Reifendruck [bar]	1,0 - 1,4
Maximale Lärm- und Vibrationswerte [1]	
Schalldruckpegel gemessen beim Ohr der Bedienung laut ISO 5395-1 LpA [dB(A)]	83,1
Ungenauigkeit K beim Messen des Wertes LpA [dB(A)]	3
Gemessener Schallleistungspegel LwA [dB(A)]	94,45
Ungenauigkeit K beim Messen des Wertes LwA [dB(A)]	1,17
Garantierter Schallleistungspegel LwA [dB (A)]	98
Vibrationswert a _{hw} [m/s ²] laut der Norm DIN EN ISO 5395-1 Vibrationen die auf den ganzen Körper wirken / Vibrationen die auf die Oberarme wirken	1,18 / 2,31 (linke Seite) / 2,08 (rechte Seite)
Messgenauigkeit K Vibrationswerte a _{hw}	1,5

14 GARANTIE

Wir lösen während der Garantiefrist die Reklamation jegliches materiellen oder Produktionsschadens der Maschinen laut eigener Erwägung, also entweder durch eine Reparaturdurchführung, oder Austauschdurchführung. Die gesetzliche Garantiefrist ist durch die Gesetzgebung des Landes gegeben, in der die Maschine gekauft wurde.

Die von uns gewährte Garantie ist nur dann gültig, falls:

- Die Hinweise, die in dieser Bedienungsanleitung enthalten sind, beachtet werden
- Mit der Maschine ordnungsgemäß verfahren wurde
- Die originalen Ersatzteile benutzt wurde

Die Garantie verliert die Gültigkeit im Falle:

- Versuche um Durchführung nicht genehmigter Reparaturen
- Nicht genehmigter technischer Aufmachung
- Bestimmungsfremde Verwendung

Aus dem Garantieumfang sind ausgeschlossen:

- Beschädigung lackierter und angestrichener Oberflächen, die dem normalen Verschleiß zugerechnet werden können
- Verschleißbare Teile, die auf der Karte mit der Liste der Ersatzteile mit der Umrandung mit der Angabe xxx(x) gekennzeichnet sind
- Verbrennungsmotoren (auf die sich die Garantiebestimmung beziehen, die von zuständigen Motorenhersteller gewährt werden)

Die Garantiefrist fängt vom Datum des Einkaufs des ersten Endbenutzers an. Ausschlaggebend ist das Datum, welches auf dem Kaufbeleg aufgeführt ist. Im Falle der Reklamationsinanspruchnahme legen Sie diese Erklärung über die gewährte Garantie und den Originalkaufbeleg Ihrem Verkäufer oder der nächsten autorisiertem Kundenwerkstatt vor. Diese Erklärung hat keinen Einfluss auf die gesetzlichen Ansprüche des Käufers, welche aus der Produkthaftpflicht des Verkäufers hervorgehen.

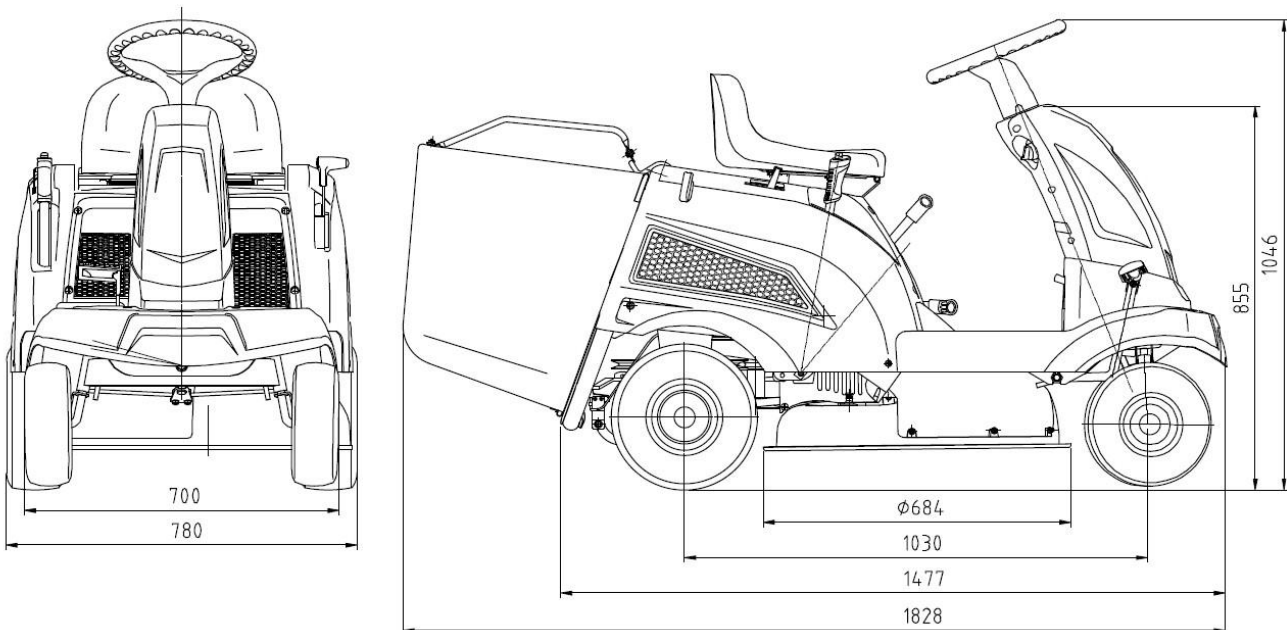

Serijska

RMR 62 TRD



CE



PRIJEVOD ORIGINALNIH UPUTA ZA UPORABU

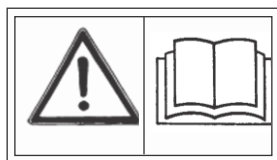

UPOZORENJE!

Prije korištenja stroja pažljivo pročitajte ovaj priručnik

GARLAND distributor, s.r.o., Šturmová 1307, Jičín, Republika Češka

PRIJEVOD ORIGINALNIH UPUTA ZA UPORABU

Sadržaj

1	O OVIM UPUTAMA ZA UPORABU	8	7.2	Korištenje pribora	16
1.1	Simboli na naslovnoj stranici	8	7.3	Guranje miniridera (03, 19)	16
1.2	Legende i signalne riječi	8	7.4	Pokretanje i zaustavljanje motora	17
2	OPIS PROIZVODA	8	7.5	Vožnja miniridera	17
2.1	Namjena	8	7.5.1	Pokretanje i zaustavljanje stroja opremljenog ručnim mjenjačem	18
2.2	Moguća uporaba na neodgovarajući način	9	7.5.2	Pokretanje i zaustavljanje stroja opremljenog hidrostatskim prijenosom s nožnim upravljanjem	18
2.3	Sigurnosni i zaštitni uređaji	9	7.5.3	Priprema za vožnju na temperaturama ispod 10°C	18
2.4	Simboli na stroju	9	7.5.4	Vožnja i košnja na padinama	18
2.5	Pregled proizvoda (01, 02)	9	7.6	Košnja s miniriderom	19
3	SIGURNOSNE UPUTE	10	7.6.1	Pokretanje mehanizma za košenje	19
4	RASPAKIRANJE I SASTAVLJANJE MINIRIDERA	10	7.6.2	Košnja unazad	19
5	KONTROLE	11	7.6.3	Isključivanje mehanizma za košenje	20
5.1	Kontrola broja okretaja motora (03)	11	7.6.4	Pražnjenje košare za sakupljanje trave (22, 23)	21
5.2	Brava za pokretanje motora (04)	11	7.6.5	Interval košnje	21
5.3	Papučica kočnice / spojke (05), papučica kočnice (06)	11	7.6.6	Košnja visoke trave	21
5.4	Rad mjenjača [brzina vožnje]	11	7.6.7	Održavanje noža za košnju	21
5.4.1	Rad s ručnim mjenjačem (03, 05, 07)	11	8	ČIŠĆENJE MINIRIDERA	22
5.4.2	Hidrostatski prijenos s nožnim upravljanjem (03, 08)	12	8.1	Čišćenje košare za sakupljanje trave	22
5.5	Upravljanje mehanizmom za košenje (09, 10)	12	8.2	Čišćenje kućišta kosilice, motora i mjenjača	22
6	POČETAK RADA	13	8.3	Čišćenje kanala za izbacivanje	22
6.1	Upravljanje mehanizmom za košenje	13	8.4	Čišćenje sustava za košenje	23
6.2	Dolijevanje ulja (11, 12)	13	9	ODRŽAVANJE	23
6.3	Dolijevanje goriva (11, 13)	13	9.1	Plan održavanja	23
6.4	Provjera tlaka u gumama (14)	14	9.2	Plan podmazivanja	24
6.5	Pričvrščivanje i odvajanje košare za sakupljanje trave (15)	14	9.3	Čišćenje filtera zraka (11, 25)	24
6.6	Pregled sigurnosnih uređaja	14	9.4	Provjera svječice (26, 27, 28)	25
6.6.1	Provjera kontaktnog prekidača kočnice (03, 04)	15	9.5	Podešavanje sajle za upravljanje mehanizmom za košnju (29)	26
6.6.2	Pregled kontaktnog prekidača mehanizma za košenje	15	9.6	Podešavanje mehanizma za košnju (30)	26
6.6.3	Pregled kontaktnog prekidača sjedala (16)	15	9.7	Akumulator startera	26
6.6.4	Provjera kontaktnog prekidača košare za sakupljanje trave (17, 18)	15	10	TRANSPORT	27
6.6.5	Vizualni pregled mehanizma za košenje i remena	16	11	SKLADIŠTENJE	27
7	RAD S MINIRIDEROM	16	12	POMOĆ U SLUČAJU KVAROVA	28
7.1	Osnovne mjere pripreme za rad	16	13	TEHNIČKI PODACI	31
			14	JAMSTVO	32

01

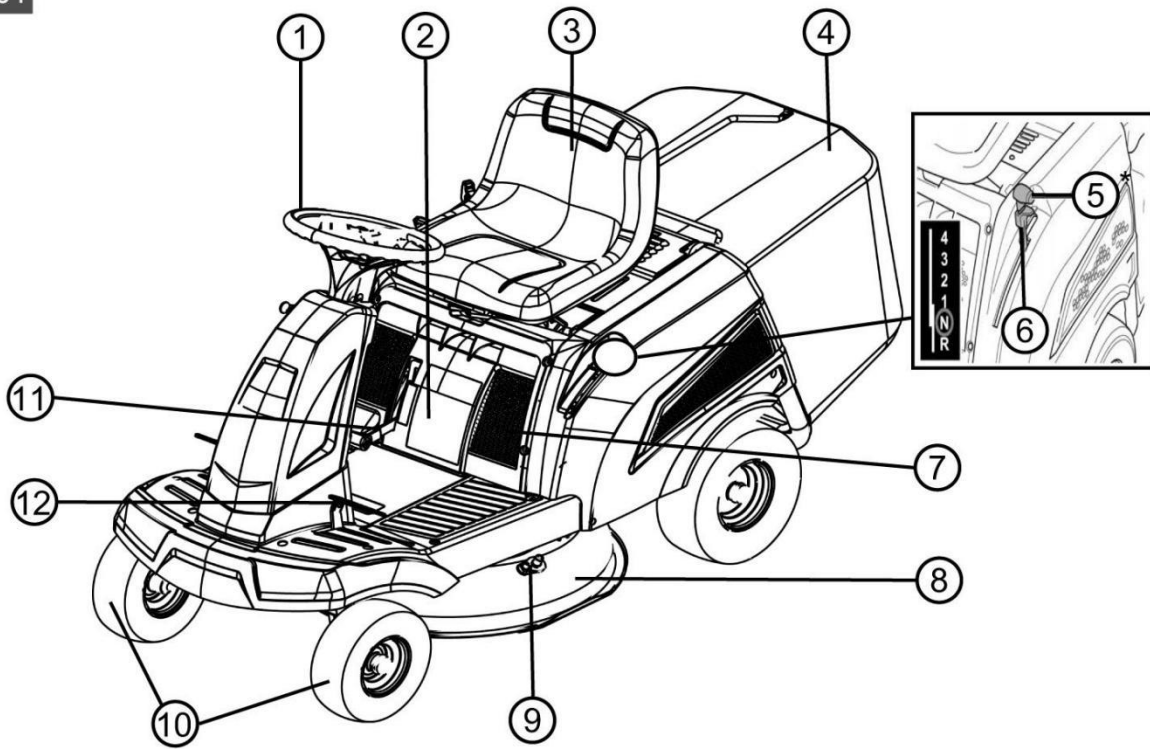

02

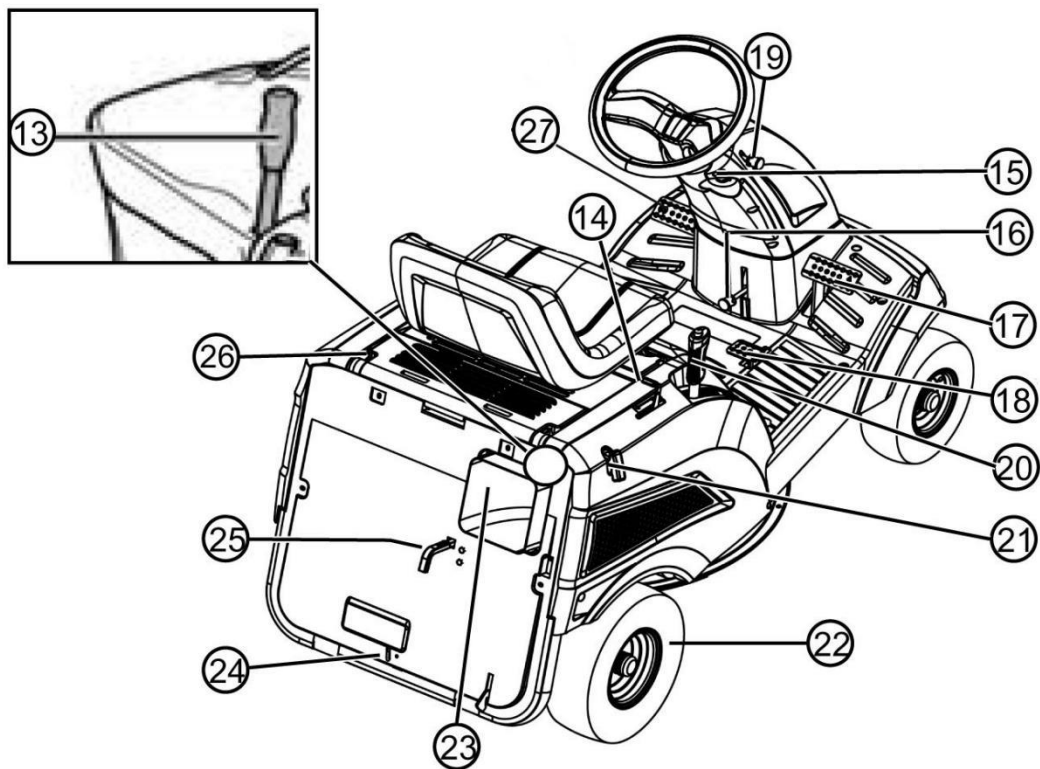

03

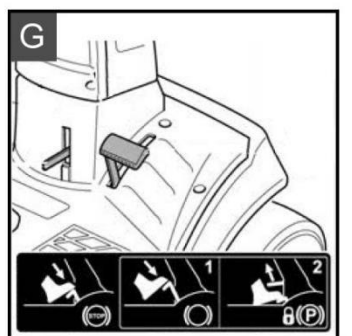
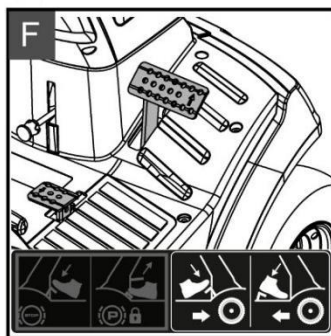
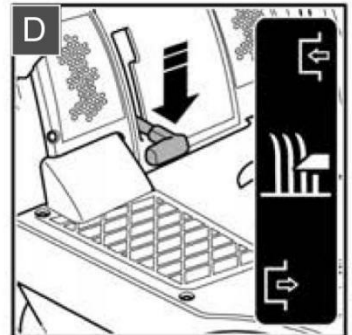
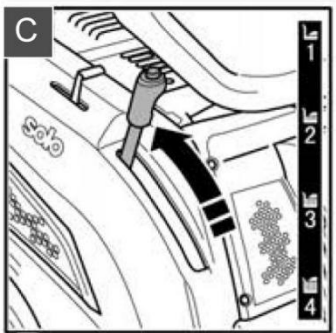
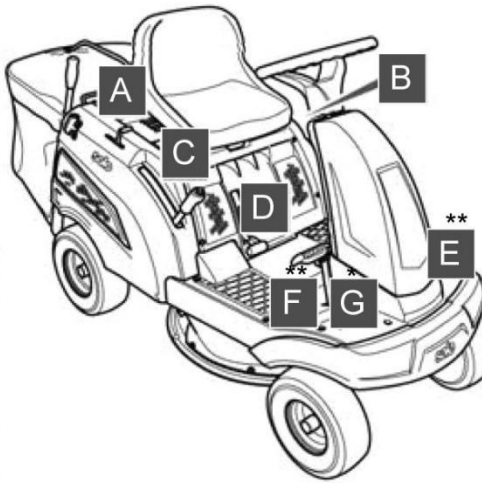
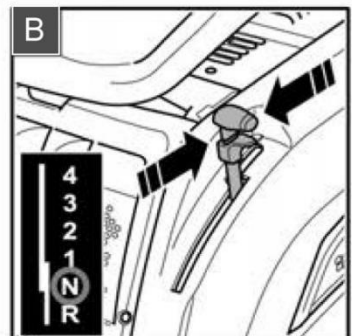
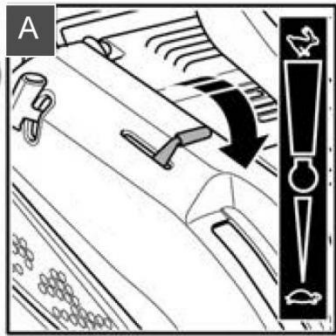

04

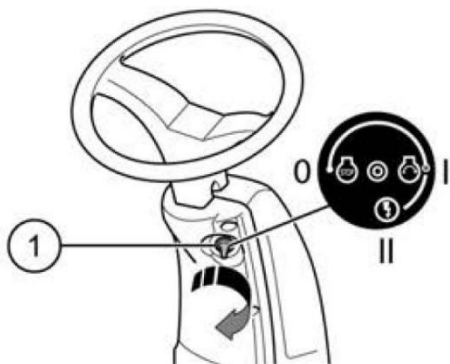

05

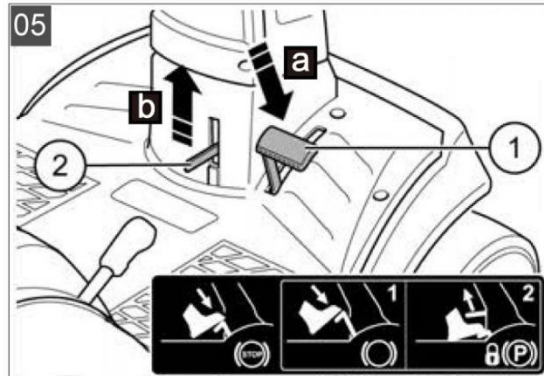

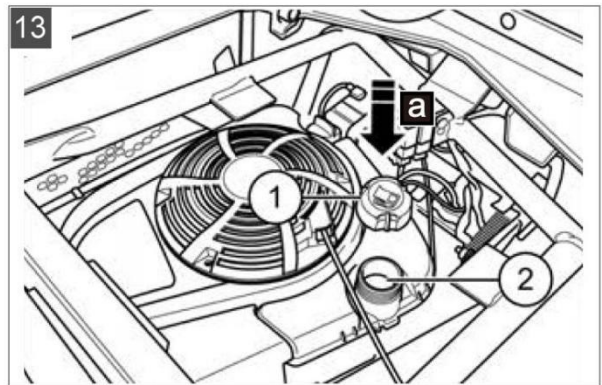
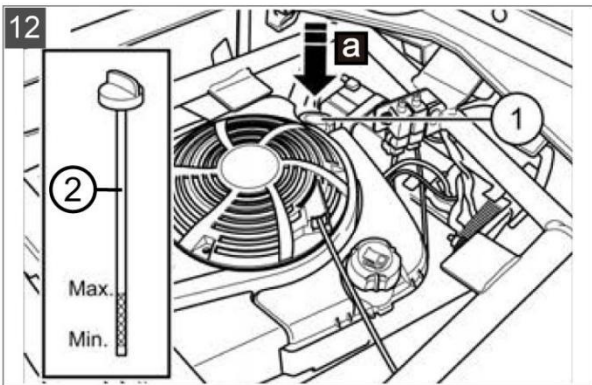
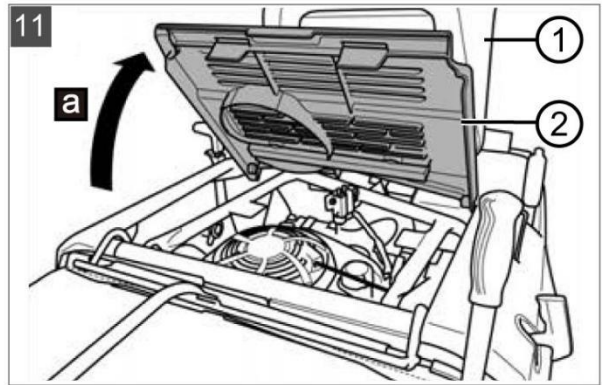
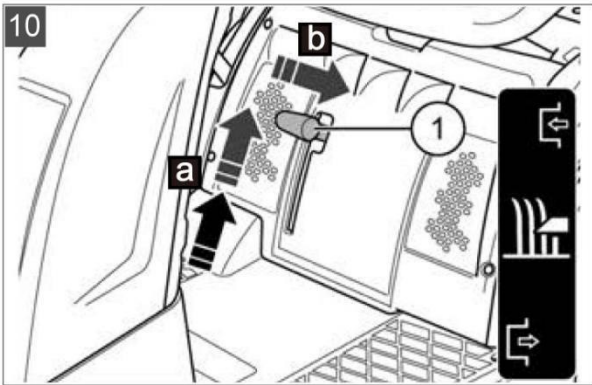
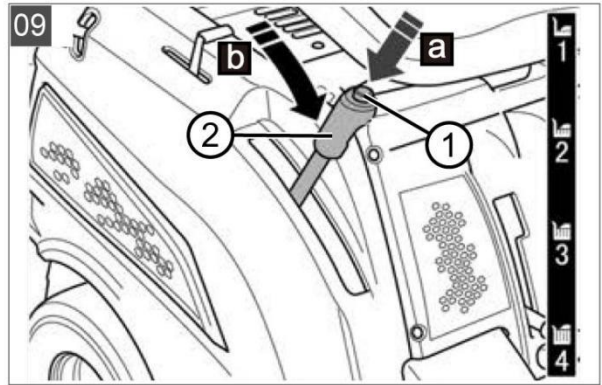
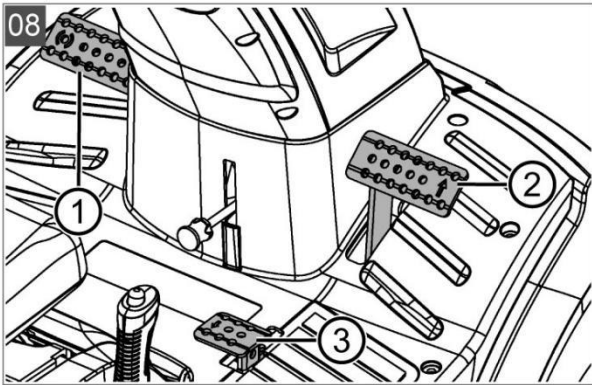
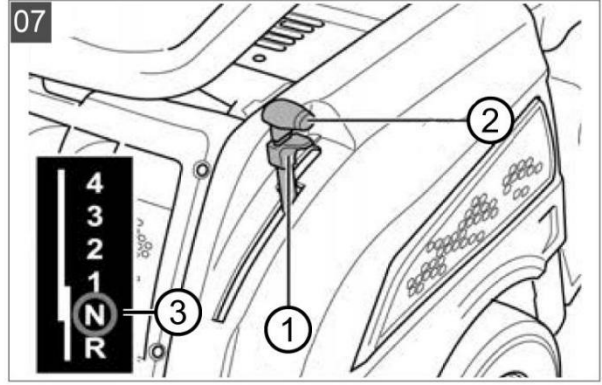
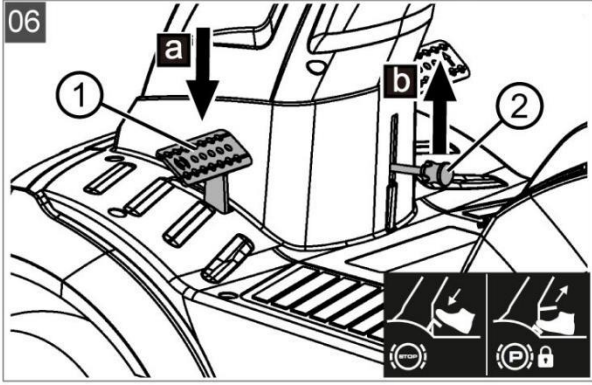

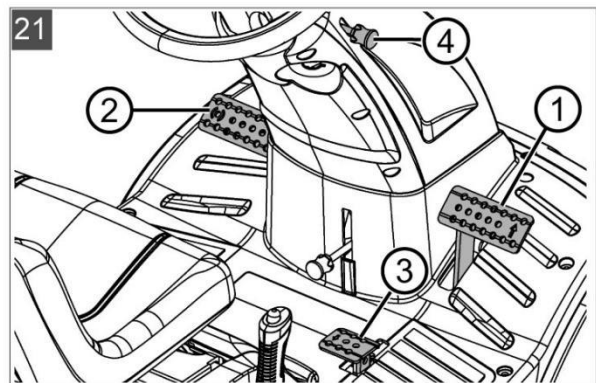
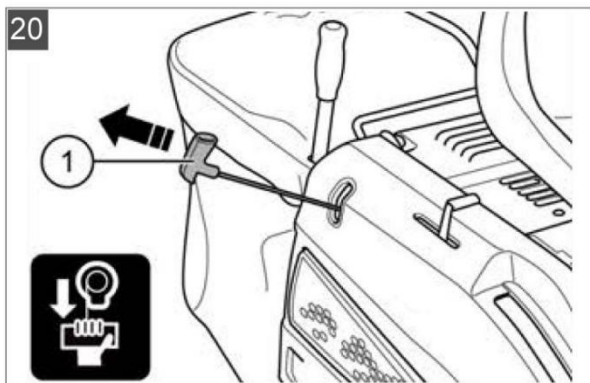
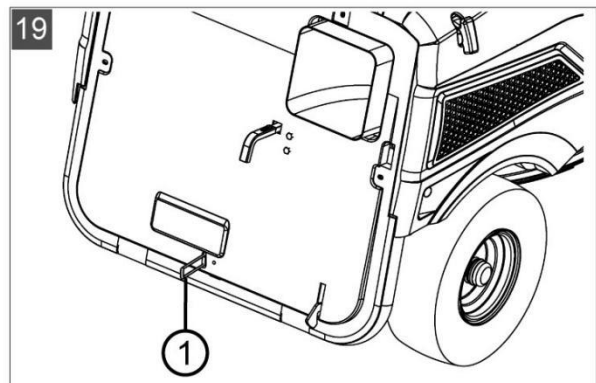
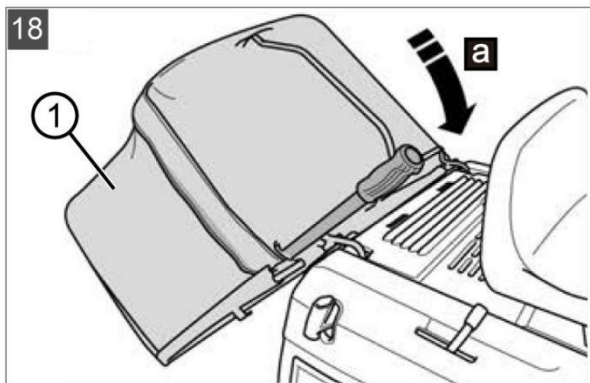
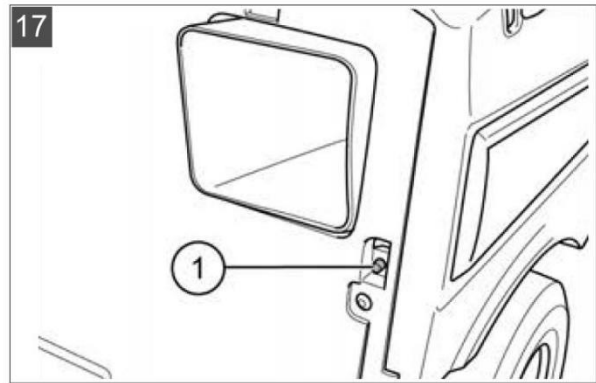
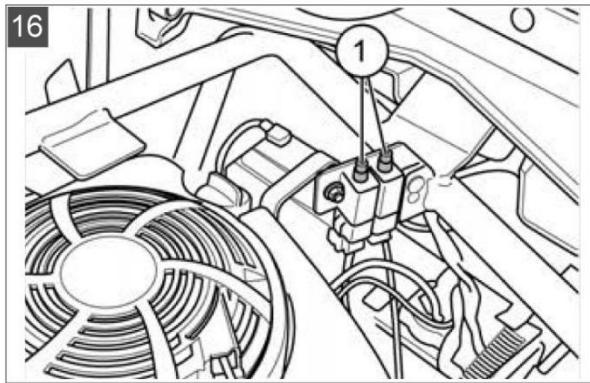
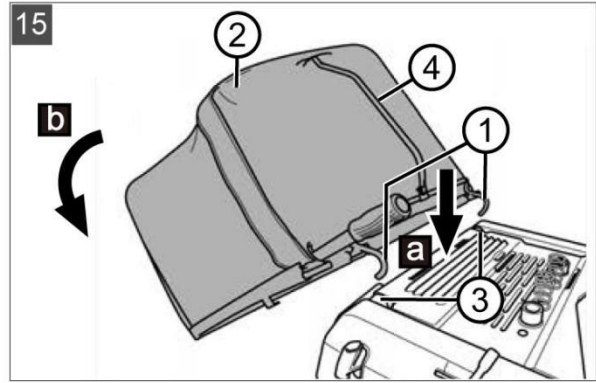
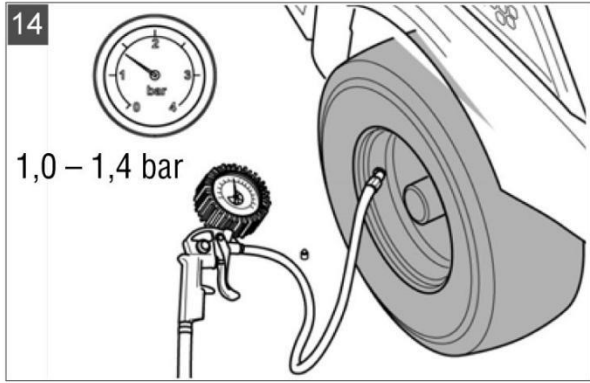

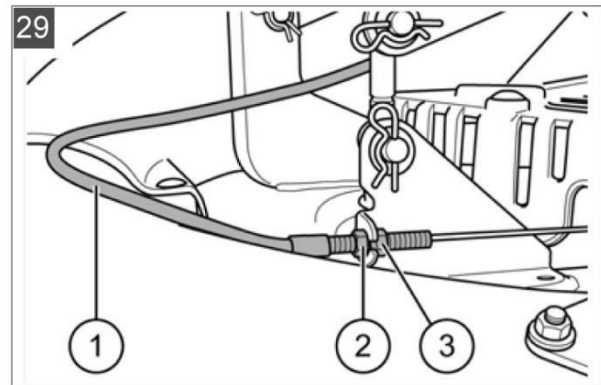
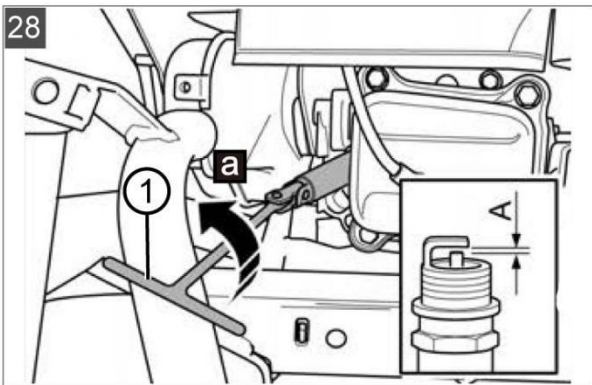
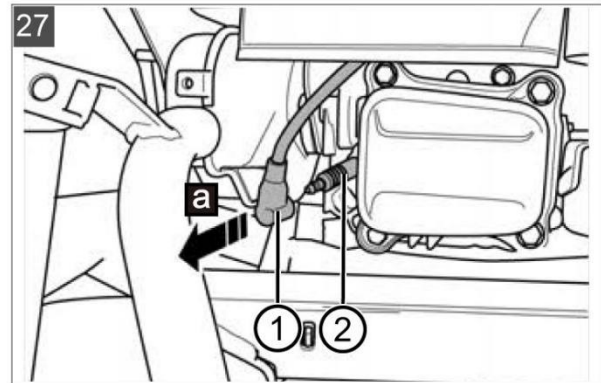
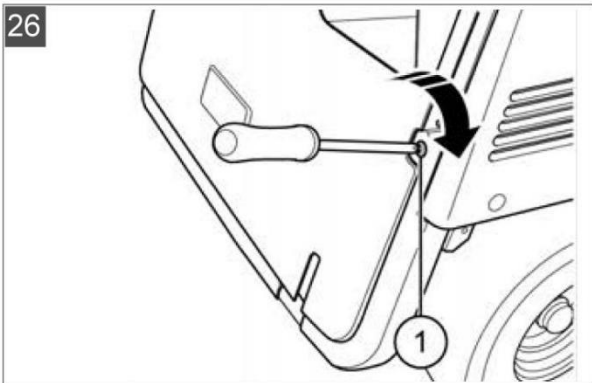
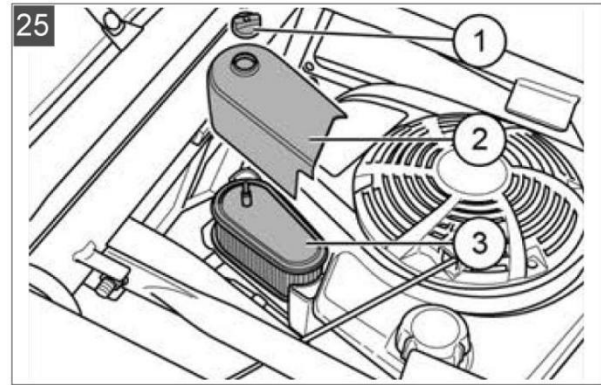
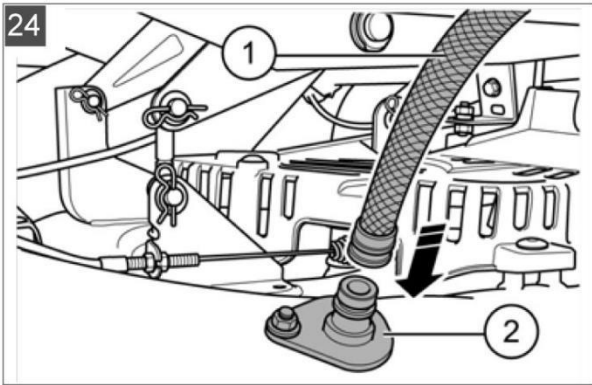
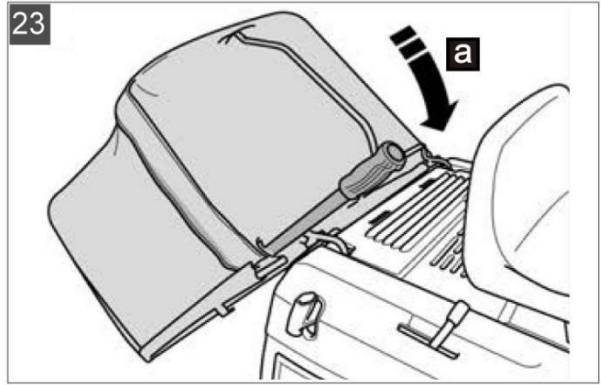
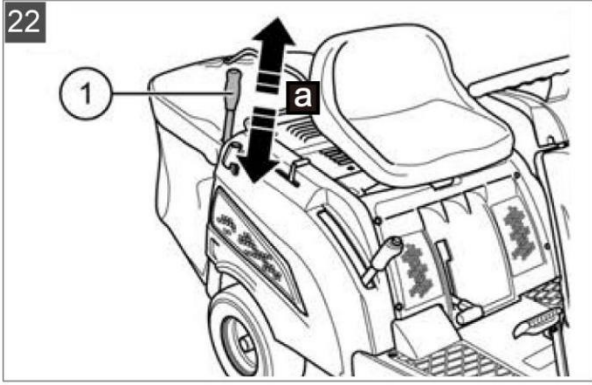

30

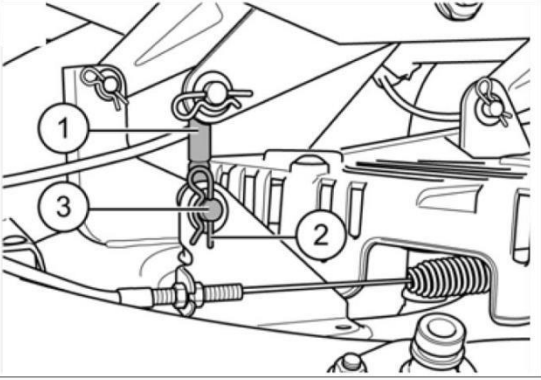

1 O OVIM UPUTAMA ZA UPORABU

- Trajno čuvajte ovaj priručnik s uputama kako biste ga mogli koristiti kad god trebate informacije o stroju.
- Stroj predajte drugim osobama isključivo zajedno s ovim uputama.
- Postupajte u skladu sa sigurnosnim informacijama i upozorenjima sadržanim u ovim uputama.
- Minirideri dolaze s različitim razinama opreme. Napominjemo da se ilustracije mogu neznatno razlikovati od stvarnog izgleda stroja. Ako vam je priložen opis teško razumljiv, kontaktirajte specijaliziranu servisnu radionicu ili izravno proizvođača.
- Pri sastavljanju stroja slijedite odgovarajuće upute.

1.1 Simboli na naslovnoj stranici



Prije početka uporabe stroja, važno je pažljivo pročitati ovaj priručnik s uputama. To je preduvjet za siguran rad i nesmetano rukovanje strojem.



Upute za uporabu

1.2 Legende i signalne riječi



OPASNOST!

Označava neposrednu opasnu situaciju koja će, ako se ne izbjegne, rezultirati smrću ili ozbiljnom ozljedom.



UPOZORENJE!

Označava potencijalno opasnu situaciju koja, ako se ne izbjegne, može dovesti do smrti ili ozbiljne ozljede.



PAŽNJA!

Označava potencijalno opasnu situaciju koja, ako se ne izbjegne, može dovesti do manje ili srednje teške ozljede.



VAŽNO!

Označava situaciju koja, ako se ne izbjegne, može dovesti do materijalne štete.



NAPOMENA

Posebne upute za lakše razumijevanje i rukovanje.

2 OPIS PROIZVODA

2.1 Namjena

Minirider je namijenjen za košnju trave u privatnim vrtovima i parcelama s maksimalnim nagibom od 8° (15%). Dodatne uporabe, kao što je korištenje stroja za malčiranje, dopuštene su samo ako je stroj opremljen odgovarajućim originalnim dodacima i ako se tijekom rada poštuju maksimalne vrijednosti opterećenja. Ovaj stroj je namijenjen samo za nekomercijalnu upotrebu. Svaka druga uporaba (uključujući neovlaštene preinake ili dodatke) smatra se uporabom koja nije u skladu s uputama i poništiti će dano jamstvo i izdanu izjavu o sukladnosti (CE oznaka); u tom slučaju proizvođač odbija svaku odgovornost za štetu i/ili štetu nanесenu korisniku ili trećim osobama.

2.2 Moguća uporaba na neodgovarajući način

Minirider nije namijenjen za komercijalnu upotrebu u javnim parkovima, sportskim terenima ili poljoprivrednim ili šumarskim poslovima.



UPOZORENJE!

Opasnost uzrokovana preopterećenjem miniridera!

Uvjerite se da dopuštene vrijednosti uspona / spuštanja terena nisu prekoračene. Prekoračenje ovih vrijednosti može rezultirati gubitkom sposobnosti kočenja miniridera i opasnim situacijama!



NAPOMENA

Imajte na umu da minirider nije odobren za korištenje na cestama, stoga je zabranjeno voziti ga po javnim prometnicama!

2.3 Sigurnosni i zaštitni uređaji



UPOZORENJE!

Uklanjanje ili modifikacija zaštitnih uređaja rezultirat će stanjem opasnosti!

Rad strojem s uklonjenim ili promijenjenim zaštitnim uređajima nije dopušten. Neispravne zaštitne uređaje treba odmah popraviti ili zamijeniti!

Zaštitni uređaji uključuju, između ostalog:

- Kontaktni prekidač kočnice
- Kontaktni prekidač mehanizma za košnju
- Kontaktni prekidač sakupljača trave
- Kontaktni prekidač sjedala
- Poklopci mehanizma za košnju
- Poklopci remena

2.4 Simboli na stroju

	Prije rada sa strojem pročitajte upute za upotrebu.		Ne vozite po padinama s nagibom većim od 8° (15%)!
	Držite druge ljude, osobito djecu i životinje na sigurnoj udaljenosti od radnog područja tijekom košnje.		
	Izvadite ključ iz brave prije početka radova na održavanju i popravcima!		
	Važno - opasnost! Držite ruke i noge na sigurnoj udaljenosti od sustava noževa za košnju.		Opasnost: Ne kročite po ovoj površini!
			Opasnost od opekline na vrućim površinama!

2.5 Pregled proizvoda (01, 02)

- 1 Upravljač
- 2 Naljepnica sa sigurnosnim podacima
- 3 Sjedalo rukovatelja
- 4 Košara za sakupljanje trave
- 5 Ručica mjenjača*
- 7 Poklopac motora
- 8 Mehanizam za košenje
- 9 Pribor za čišćenje
- 10 Prednji kotači kojima se upravlja
- 11 Poluga mehanizma za košnju

- | | |
|--|-----------------------------------|
| 6 Poluga za vožnju unazad | 12 Papučica kočnice |
| 13 Poluga za upravljanje košarom za sakupljanje trave | 21 Ručka sajle ručnog pokretača |
| 14 Poluga prigušnog ventila sa sustavom za hladno paljenje | 22 Stražnji pogonski kotači |
| 15 Brava za pokretanje motora | 23 Kanal za izbacivanje |
| 16 Poluga za zaključavanje papučice kočnice / spojke | 24 Poluga za isključivanje pogona |
| 17 Papučica za vožnju unaprijed | 25 Senzor razine goriva |
| 18 Papučica za vožnju unatrag | 26 Poklopac motora |
| 19 Gumb za aktiviranje košnje unatrag | 27 Papučica kočnice / spojke |
| 20 Poluga za podešavanje visine košnje | |

3 SIGURNOSNE UPUTE

- Djeca ili druge osobe koje nisu upoznate s uputama za uporabu ne smiju koristiti uređaj.
- Osigurajte pridržavanje zahtjeva lokalnih propisa koji određuju minimalnu dob osoba kojima je dopušteno rukovanje opremom.
- Nemojte dopustiti djeci i adolescentima da se igraju strojem.
- Kosite samo na dnevnom svjetlu ili uz dovoljno umjetne rasvjete.
- Pobrinite se da drugi ljudi ostanu izvan opasnog prostora.
- Korisnik je odgovoran za nesreće koje prouzroče druge osobe i za štete na imovini tih osoba.
- Upotrebljavajte samo originalne rezervne dijelove i pribor.
- Popravke stroja smije obavljati samo proizvođač ili jedan od ovlaštenih servisnih centara.
- Koristite zaštitu sluha.
- Minirider nije odobren za uporabu na cestama i stoga se ne smije voziti na javnim prometnicama.
- Nemojte kositi za vrijeme grmljavinskog nevremena. Stroj nije zaštićen od udara groma.
- Ne prevozite osobe na stroju.
- Nemojte kositi po padinama s nagibom većim od 8° (15%).
- Nikada ne vozite preko nagiba.
- Nemojte koristiti Minirider i/ili bilo koju dodatnu opremu koja je uz njega pričvršćena ako ste umorni ili bolesni, ili ako ste konzumirali alkohol, lijekove koji smanjuju vašu sposobnost reagiranja ili droge.
- Poštujte dopušteno vrijeme rada u vašem području.
- Minirider može uzrokovati ozbiljne ozljede zbog vlastite težine. Budite posebno oprezni prilikom utovara i istovara miniridera iz transportnog vozila ili prikolice.
- Vuča ovog miniridera nije dopuštena. Koristite odgovarajuće vozilo za prijevoz na javnim cestama.
- Ne pokrećite motor miniridera u slabo prozračenim radnim prostorima (npr. garaža). Ispušni plinovi sadrže otrovni ugljikov monoksid i druge štetne tvari.
- Nemojte mijenjati niti na neki drugi način modificirati fiksne postavke uređaja za kontrolu okretaja motora.

4 RASPAKIRANJE I SASTAVLJANJE MINIRIDERA

Prilikom raspakiranja i sastavljanja miniridera, postupite u skladu s isporučenim uputama za sastavljanje.



UPOZORENJE!

Ako ne dovršite montažu, može doći do opasnog stanja!

- Ne puštajte minirider u rad prije nego što je u potpunosti sastavljen!
- Provedite sve aktivnosti opisane u uputama za montažu. Ako u nešto niste sigurni, prije puštanja stroja u rad zatražite od stručnog tehničara da potvrdi da je montaža obavljena ispravno!
- Provjerite jesu li svi sigurnosni i zaštitni uređaji na mjestu i rade li ispravno!

5 KONTROLE

Kontrole miniridera opisane su u sljedećim dijelovima priručnika.

5.1 Kontrola broja okretaja motora (03)



NAPOMENA

Imajte na umu da mijenjanje postavki kontrola tijekom vožnje utječe na brzinu stroja!

Za stroj opremljen integriranim sustavom za hladno paljenje:

Podešavanjem kontrole (03/A) povećava se ili smanjuje broj okretaja motora; postavljanjem u najgornji položaj aktivira se sustav za hladno paljenje.



Koristite ovaj položaj za pokretanje motora.

Košnja: Kada je odabran ovaj položaj, motor radi na maksimalnom broju okretaja.



Prazan hod: Kada je odabran ovaj položaj, motor radi na najmanjem broju okretaja.

5.2 Brava za pokretanje motora (04)

5.2 Brava za pokretanje motora (04)

0 Motor je isključen. Moguće je izvaditi ključ iz brave.

I Radni položaj dok motor radi.

II Položaj za pokretanje motora. Nakon što se motor pokrene, otpustite ključ. On će se silom opruge vraća u radni položaj **I**.

5.3 Papučica kočnice / spojke (05), papučica kočnice (06)

Kočnice

- Za stroj opremljen ručnim mjenjačem: Ako do kraja (05/a) pritisnete papučicu kočnice / spojke (05/1), pogon se isključuje i kočnica na mjenjaču je uključena.
- Za stroj opremljen hidrostatskim prijenosom s nožnim upravljanjem: Ako do kraja (06/a) pritisnete papučicu kočnice (06/1), aktivira se kočnica na mjenjaču.

Minirider kočni.

Parkirna kočnica

- Za stroj opremljen ručnim mjenjačem: Blokiranje kočnice vrši se povlačenjem poluge za zaključavanje (05/2) prema gore (05/b) dok je papučica kočnice / spojke (05/1) pritisnuta.
- Za stroj opremljen hidrostatskim prijenosom s nožnim upravljanjem: Povlačenjem poluge za zaključavanje (06/2) prema gore (06/b)

Ponovnim pritiskom na papučicu otpušta se kočnica.



NAPOMENA

Papučica kočnice / spojke mora biti potpuno pritisnuta kako bi se motor pokrenuo.

5.4 Rad mjenjača [brzina vožnje]

5.4.1 Rad s ručnim mjenjačem (03, 05, 07)

Ručni mjenjač kojim minirider može biti opremljen ima četiri stupnja prijenosa za vožnju naprijed i jedan stupanj za vožnju unatrag.

Stupnjevi prijenosa mogu se birati prema željenoj brzini vožnje pomoću ručice mjenjača (03/B, 07/2) koja se nalazi lijevo od sjedala rukovatelja.

Pokretanje motora

Prije pokretanja motora ručica mjenjača mora biti u položaju N (07/3), tj. u neutralnom položaju.



NAPOMENA

Mehanizam za košnju mora biti isključen prije pokretanja motora.

Odabir stupnja prijenosa

1. Dok motor radi, pritisnite papučicu kočnice / spojke (05/1) kroz cijeli raspon hoda.
2. Povucite gumb za zaključavanje (07/1) na ručici mjenjača (07/2) do kraja.
3. Odaberite stupanj prijenosa koji odgovara željenom smjeru i brzini vožnje.
4. Kada krećete, polako otpustite papučicu kočnice / spojke (05/1).



NAPOMENA

Za odabir nižeg stupnja prijenosa od trenutno uključenog, prvo pritisnite kočnice kako biste smanjili brzinu miniridera na razinu koja odgovara željenom stupnju prijenosa.

5.4.2 Hidrostatski prijenos s nožnim upravljanjem (03, 08)

Minirideri s nožnim hidrostatskim prijenosom, su također opremljeni s dvije odvojene, desne pedale za kontrolu vožnje naprijed i nazad.

Smjer vožnje	Opis
Vožnja unaprijed	Smjer vožnje unaprijed odabire se pritiskom na prednju papučicu (08/2).
Vožnja unazad	Smjer vožnje unazad odabire se pritiskom na stražnju papučicu (08/3). Napomena: Dok je mehanizam za košnju uključen, brzina je ograničena. Košnja unatrag (vidi poglavlje 7.6.2 "Košnja unatrag", stranica 43)

Pokretanje

Pretpostavka: Motor radi.

1. Otpustite parkirnu kočnicu (03/E, 08/1).
2. Odaberite smjer vožnje (03/F).

Povećanje brzine

Što više pritišćete papučicu, stroj će se brže kretati u odabranom smjeru.

5.5 Upravljanje mehanizmom za košenje (09, 10)

Podešavanje visine košnje

Mehanizam za košenje može se podesiti na različite visine pomoću poluge za podešavanje (09/2) koja se nalazi desno pored sjedala rukovatelja.

1. Pritisnite tipku za otpuštanje (09/1) na poluzi za podešavanje (09/2) (09/a).
2. Pomaknite polugu za podešavanje u željenom smjeru (09/b):
 - Pomicanje poluge prema dolje: smanjite visinu rezanja
 - Pomicanje poluge prema gore: povišite visinu rezanja

Uključivanje mehanizma za košnju

1. Pomoću poluge za podešavanje (09/2) postavite najveću moguću visinu košnje.

Napomena: Kod pokretanja mehanizam za košenje uvijek mora biti u gornjem krajnjem položaju koji odgovara najvećoj visini košnje.

2. Povucite polugu (10/1) kako biste pomaknuli mehanizam za košenje prema gore (10/a) i uključili ga (10/b) nakon što dođete u ovaj položaj. Mehanizam za košenje radi.
3. Pomoću poluge za podešavanje (09/2) postavite željenu visinu košnje.

6 POČETAK RADA

UPOZORENJE!

Ako ne dovršite montažu, može doći do opasnog stanja!



Ne puštajte minirider u rad prije nego što je u potpunosti sastavljen!

Provedite sve aktivnosti opisane u uputama za montažu. Ako u nešto niste sigurni, prije puštanja stroja u rad zatražite od stručnog tehničara da potvrdi da je montaža obavljena ispravno!

Provjerite jesu li svi sigurnosni i zaštitni uređaji na mjestu i rade li.

6.1 Upravljanje mehanizmom za košenje

Prije početka uporabe uvijek vizualno pregledajte oštricu za košnju, klin za pričvršćivanje i cijelu jedinicu za košnju zbog eventualne istrošenosti ili oštećenja. Istrošeni ili oštećeni noževi moraju se zamijeniti novima kako bi se spriječila mogućnost bilo kakve neravnoteže u radu.

6.2 Dolijevanje ulja (11, 12)



NAPOMENA

Također slijedite upute za prvo punjenje motora miniridera uljem, koje su navedene u uputama za sastavljanje.



NAPOMENA

Detaljnije informacije potražite u zasebnom priručniku s uputama za motor.

Nemojte zaboraviti provjeravati razinu ulja u redovitim intervalima i dodavati ulje ako je potrebno.

Prilikom ulijevanja ulja koristite odgovarajući lijevak ili cijev za punjenje kako biste spriječili izlijevanje ulja na motor, kućište ili tlo ispod stroja.

1. Preklopite sjedalo (11/1) prema naprijed i otvorite poklopac (11/2) odjeljka motora (11/a).
2. Odvijte poklopac otvora za punjenje ulja (12/1).
3. Dodajte ulje (12/a) dok njegova razina ne bude vidljiva između oznaka MIN i MAX na mjernoj šipki za ulje. Ne dolijevajte previše ulja u motor!
4. Zavrnite poklopac otvora za punjenje ulja (12/1).
5. Zatvorite poklopac (11/2) odjeljka motora i preklopite sjedalo (11/1) prema natrag.

6.3 Dolijevanje goriva (11, 13)



UPOZORENJE!

Opasnost pri rukovanju gorivom!

Gorivo je vrlo zapaljivo. Uvijek puniti spremnik gorivom na otvorenom! Nemojte pušiti! Nikada ne dolijevajte gorivo dok motor radi ili je vruć!



NAPOMENA

Detaljnije informacije potražite u zasebnom priručniku s uputama za motor.

Prilikom ulijevanja goriva koristite odgovarajući lijevak ili cijev za punjenje kako biste spriječili izlijevanje goriva na motor, kućište mehanizma za košenje ili tlo ispod stroja.

Iz sigurnosnih razloga, uvijek je potrebno zamijeniti čep spremnika goriva, kao i čepove drugih spremnika goriva ako se otkrije da su oštećeni.

Nemojte pokretati motor ako se gorivo prelije.

Minirider mora biti udaljen od područja gdje je proliveno gorivo, a proliveno gorivo treba sakupiti i obrisati krpom s tla, motora i kosilice.

Ne pokušavajte pokrenuti motor miniridera dok svo gorivo ne ispari.

Gorivo skladištite samo u za to predviđenim spremnicima.

Koristite bezolovni benzin s minimalnim oktanskim brojem 91.

Dodavanje goriva u spremnik

1. Ugasite motor i izvadite ključ iz brave.
2. Pričekajte da se motor dovoljno ohladi (opasnost od eksplozije ako se gorivo zapali!).
3. Preklopite sjedalo (11/1) prema naprijed i otvorite poklopac (11/2) odjeljka motora (11/a).
4. Otvorite poklopac spremnika za gorivo (13/1) i ulijte gorivo u spremnik (13/2) (13/a).

Napomena: Izbjegavajte prepunjavanje spremnika goriva!

5. Zatvorite čep spremnika (13/1).
6. Zatvorite poklopac (11/2) odjeljka motora i preklopite sjedalo (11/1) prema natrag.

6.4. Provjera tlaka u gumama (14)

Odgovarajući tlak u gumama važan je preduvjet za pravilno poravnanje mehanizma kosilice, te za ravnomjerno pokošeni travnjak. Provjeravajte tlak u gumama u redovitim intervalima.

1. Parkirajte minirider na čvrstom i ravnom tlu i izvadite ključ iz brave.
2. Pričekajte otprilike 1 sat nakon prethodnog korištenja kako bi se gume ohladile. Tlak u gumama može se točno izmjeriti samo kada su gume hladne.
3. Odvijte zaštitnu kapicu ventila i pritisnite mjerač za pneumatike na otvoreni ventil.
4. Pogledajte tlak u gumi i usporedite ga s vrijednostima navedenim na gumi: 1,0 - 1,4 bar.
5. Ako je tlak u gumama prenizak: Napumpajte gumu nožnom pumpom koja je dostupna na tržištu.



NAPOMENA

1 PSI = 0,07 bar.

6.5 Pričvršćivanje i odvajanje košare za sakupljanje trave (15)

Pričvršćivanje košare za sakupljanje trave

1. Umetnite kuke (15/1) košare za sakupljanje trave (15/2) u držače (15/3) na minirideru (15/a). Dok izvodite ovaj postupak, držite košaru za sakupljanje trave za ručku (15/4) i sa strane dalje od miniridera.

Napomena: Košara za sakupljanje trave mora biti postavljena simetrično.

2. Preklopite košaru za skupljanje trave prema dolje (15/b) tako da se nasloni na stražnji dio miniridera.
3. Provjerite je li košara za skupljanje trave pravilno postavljena.

Odvajanje košare za sakupljanje trave

Odvajanje košare za sakupljanje trave vrši se obrnutim redoslijedom.

6.6 Pregled sigurnosnih uređaja

Prije svakog početka rada s miniriderom potrebno je provjeriti sigurnosne uređaje.



UPOZORENJE!

Mogućnost opasnih situacija kod provjere sigurnosnih uređaja!

Sigurnosni uređaji smiju se provjeravati samo sa sjedala rukovatelja i samo ako u blizini nema drugih ljudi ili životinja!

Sve provjere obavljajte na ravnoj površini kako se minirider ne bi neočekivano pokrenuo.

6.6.1 Provjera kontaktnog prekidača kočnice (03, 04)

Kontaktni prekidač kočnice sprječava pokretanje motora ako kočnice stroja nisu aktivirane.

Pretpostavka: Motor je isključen.

1. Sjednite na mjesto rukovatelja.
2. Otpustite parkirnu kočnicu pritiskom na papučicu kočnice / spojke (03/G) ili papučicu kočnice (03/E).
3. Otpustite papučicu kočnice / spojke ili papučicu kočnice.
4. Pokušajte pokrenuti motor, tj. okrenite ključ u bravi u položaj II (04).



NAPOMENA

Motor se ne smije pokrenuti!

6.6.2 Pregled kontaktnog prekidača mehanizma za košenje

Kontaktni prekidač mehanizma za košnju sprječava pokretanje motora kada je mehanizam za košnju aktiviran.

Pretpostavka: Motor je isključen.

1. Sjednite na mjesto rukovatelja.
2. Pritisnite papučicu kočnice / spojke ili papučicu kočnice (pogledajte poglavlje 5.3 "Papučica kočnice / spojke (05), papučica kočnice (06)", stranica 11).
3. Uključite mehanizam za košnju (vidi poglavlje 5.5 "Upravljanje mehanizmom za košnju (09, 09,10)", stranica 12).
4. Pokušajte pokrenuti motor, tj. okrenite ključ u bravi u položaj II (04).



NAPOMENA

Motor se ne smije pokrenuti!

6.6.3 Pregled kontaktnog prekidača sjedala (16)

Kontaktni prekidač sjedala (16/1) osigurava isključivanje motora kada rukovatelj napusti sjedalo dok je mehanizam za rezanje uključen ili parkirna kočnica nije uključena.

1. Sjednite na mjesto rukovatelja.
2. Pritisnite papučicu kočnice / spojke ili papučicu kočnice (pogledajte poglavlje 5.3 "Papučica kočnice / spojke (05), papučica kočnice (06)", stranica 11).
3. Pokrenite motor i pustite ga da radi na maksimalnim okretajima (vidi poglavlje 7.4 "Pokretanje i gašenje motora", stranica 17).
4. Uključite mehanizam za košnju (vidi poglavlje 5.5 "Upravljanje mehanizmom za košnju (09, 10)", stranica 12).
5. Rasteretite sjedalo ustajući (ali ne napuštajte stroj!).



NAPOMENA

Motor se mora sam ugasisi!

6.6.4 Provjera kontaktnog prekidača košare za sakupljanje trave (17, 18)

Kontaktni prekidač košare za sakupljanje trave (17/1) osigurava da se motor isključi čim se otkrije da košara za sakupljanje trave nije pravilno postavljena dok je mehanizam za košnju uključen.

1. Sjednite na mjesto rukovatelja.
2. Pritisnite papučicu kočnice / spojke ili papučicu kočnice (pogledajte poglavlje 5.3 "Papučica kočnice / spojke (05), papučica kočnice (06)", stranica 11).
3. Pokrenite motor i pustite ga da radi na maksimalnim okretajima (vidi poglavlje 7.4 "Pokretanje i gašenje motora", stranica 17).
4. Uključite mehanizam za košnju (vidi poglavlje 5.5 "Upravljanje mehanizmom za košnju (09, 09,10)", stranica 12).
5. Lagano podignite košaru za sakupljanje trave (18/1) (18/a) (vidi poglavlje 7.6.4 "Pražnjenje košare za sakupljanje trave (22, 23)", stranica 21).



NAPOMENA

Motor se mora sam ugaziti!

6.6.5 Vizualni pregled mehanizma za košenje i remena

Provjerite da kućište mehanizma za košnju i poklopci remena nisu oštećeni, te da učinkovito sprječavaju pristup kućištu i pogonskim remenima. Ako se otkrije oštećenje, kontaktirajte ovlaštenu servis.

7 RAD S MINIRIDEROM



UPOZORENJE!

Opasnost zbog nedovoljnog poznavanja miniridera!

Obratite posebnu pozornost na sve sigurnosne upute!

Savjesno obavljajte sve aktivnosti sastavljanja i postavljanja za rad. Ako ste u nedoumici, obratite se proizvođaču s odgovarajućim pitanjima!

7.1 Osnovne mjere pripreme za rad

- Prilikom košnje uvijek nosite čvrste cipele i duge hlače. Nikada ne kosite ako imate bose noge ili sandale.
- Provjerite cijelu površinu na kojoj će se koristiti minirider. Uklonite sve kamenje, štapove, žice, kosti i druge strane predmete koje bi stroj mogao uhvatiti i odbaciti. Obratite pažnju na moguće strane predmete i tijekom košnje.
- Provedite sve aktivnosti opisane u dijelu priručnika koji se bavi pripremom za rad. To se posebno odnosi na pregled sigurnosnih uređaja.
- Prijevoz predmeta na minirideru je zabranjen!

7.2 Korištenje pribora



UPOZORENJE!

Opasnost zbog ugradnje neodgovarajućeg pribora ili neodgovarajuće uporabe pribora!

Uvijek koristite samo originalni pribor koji je isporučio proizvođač!

Obratite pozornost na upute za korištenje pribora koje su uključene u isporučenim uputama za uporabu!

Korištenje neodobrenog pribora ili korištenje pribora na neodgovarajući način može upravitelja i druge izložiti iznimno opasnim situacijama. Minirider bi mogao biti preopterećen. To može dovesti do ozbiljnih nesreća.

7.3 Guranje miniridera (03, 19)



PAŽNJA!

Opasnost pri guranju na padinama!

Minirider gurajte samo na vodoravnim površinama! Na padinama, minirider bi se mogao nekontrolirano prevrnuti.

Guranje stroja opremljenog ručnim mjenjačem

1. Otpustite parkirnu kočnicu (03/G) (pogledajte poglavlje 5.3 "Papučica kočnice / spojke (05), papučica kočnice (06)", stranica 11).
2. Pomaknite ručicu mjenjača (03/B) u položaj N.

Guranje stroja opremljenog hidrostatskim prijenosom s nožnim upravljanjem

Poluga za isključivanje pogona (19/1) nalazi se straga, u donjem dijelu stražnje stijenke. Aktiviranje funkcije isključivanja pogona:

1. Izvucite polugu za isključivanje pogona (19/1).
2. Otpustite parkirnu kočnicu (pogledajte poglavlje 5.3 "Papučica kočnice / spojke (05), papučica kočnice (06)", stranica 11). Minirider se sada može pomicati guranjem.
3. Kada završite s pomicanjem stroja guranjem, vratite polugu za isključivanje pogona (19/1) u prvobitni položaj kako biste ponovno uključili hidrostatički mjenjač.

7.4 Pokretanje i zaustavljanje motora

Pokretanje motora

1. Sjednite na mjesto rukovatelja.
2. Do kraja pritisnite papučicu kočnice / spojke (05/1) ili papučicu kočnice (06/1) i osigurajte je polugom za zaključavanje (05/2, 06/2).
3. Uvjerite se da mehanizam za košenje nije uključen. Da biste to učinili, provjerite položaj poluge (03/D).
4. Za stroj opremljen ručnim mjenjačem: Provjerite je li ručica mjenjača (03/B) postavljena na N (neutralno). Da biste to učinili, provjerite položaj ručice mjenjača.
5. Pomaknite kontrole broja okretaja motora (03/A) u prednji krajnji položaj. Ovdje se nalazi simbol u obliku zeca.
6. Umetnite ključ u bravu za pokretanje motora (04/1).

7. Pokretanje motora (električno):

- Okrenite ključ u bravi u položaj "II" i držite ga dok se motor ne pokrene (04).

Napomena: Kako biste smanjili opterećenje akumulatora startera, ne pokušavajte pokretati motor dulje od otprilike 5 sekundi.

- Zatim otpustite ključ u bravi; automatski će se vratiti u položaj "I".

8. Pokretanje motora (pomoću ručnog startera):

Ako se motor ne može pokrenuti električnim starterom, provjerite je li minirider mehanički oštećen. Ako se ne otkrije nikakva šteta, motor se također može pokrenuti pomoću startera s užetom.

- Okrenite ključ u bravi u položaj "I" (04).
 - Brzo i čvrsto povucite užet startera (20/1) oko 3 do 4 puta dok se motor ne pokrene.
9. Pomaknite kontrolu broja okretaja motora (03/A) u radni položaj.

Isključivanje motora

1. Isključite mehanizam za košenje (03/D).
2. Pomaknite kontrolu broja okretaja motora (03/A) u neutralni položaj.
3. Do kraja pritisnite papučicu kočnice / spojke (05/1) ili papučicu kočnice (06/1) i osigurajte je polugom za zaključavanje (05/2, 06/2).
4. Okrenite ključ u bravi (04/1) u položaj "0".
5. Izvadite ključ iz brave.



UPOZORENJE!

Opasnosti od vrućeg motora!

Prilikom zaustavljanja motora pazite da njegovi vrući dijelovi, kao što je ispušni lonac, ne mogu zapaliti predmete ili materijale u blizini!

7.5 Vožnja miniridera



UPOZORENJE!

Mogućnost nastanka opasne situacije pri vožnji neprilagođenom brzinom!

Vozite polako, osobito u početku, kako biste se upoznali s ponašanjem miniridera tijekom vožnje i kočenja!

Prilagodite brzinu prije svake promjene smjera kako biste zadržali kontrolu nad miniriderom i spriječili njegovu prevrtanje!

7.5.1 Pokretanje i zaustavljanje stroja opremljenog ručnim mjenjačem

1. Do kraja pritisnite papučicu kočnice / spojke (05/1) ili papučicu kočnice (06/1) i osigurajte je polugom za zaključavanje (05/2, 06/2).
2. Postavite mehanizam za košnju u položaj koji odgovara najvećoj visini košnje (vidi poglavlje 5.5 "Upravljanje mehanizmom za košnju (09, 10)", stranica 12).
3. Pokrenite motor (vidi poglavlje 7.4 "Pokretanje i gašenje motora", stranica 17).
4. Povucite gumb za zaključavanje (07/1) na ručici mjenjača (07/2) do kraja.
5. Odaberite stupanj prijenosa koji odgovara željenom smjeru i brzini vožnje.
6. Kada krećete, polako otpustite papučicu kočnice / spojke (05/1).
7. Za zaustavljanje pritisnite papučicu kočnice / spojke (05/1).



NAPOMENA

Za odabir nižeg stupnja prijenosa od trenutno uključenog, prvo pritisnite kočnice kako biste smanjili brzinu miniridera na razinu koja odgovara željenom stupnju prijenosa.

7.5.2 Pokretanje i zaustavljanje stroja opremljenog hidrostatskim prijenosom s nožnim upravljanjem

1. Pritisnite papučicu kočnice (06/1) i držite je u pritisnutom položaju.
2. Postavite mehanizam za košnju u položaj koji odgovara najvećoj visini košnje (vidi poglavlje 5.5 "Upravljanje mehanizmom za košnju (09, 10)", stranica 12).
3. Pokrenite motor (vidi poglavlje 7.4 "Pokretanje i gašenje motora", stranica 17).
4. Otpustite papučicu kočnice.
5. Polako pritisnite papučicu za vožnju određenu za željeni smjer vožnje:
 - Vožnja unaprijed: Papučica za vožnju (08/2)
 - Vožnja unazad: Papučica za vožnju (08/3)
6. Što jače pritišćete papučicu, minirider će se brže kretati u odabranom smjeru.
7. Za zaustavljanje stroja otpustite papučicu za vožnju i pritisnite papučicu kočnice (08/1).



NAPOMENA

Prije svakog odlaska od miniridera:

Pritisnite papučicu kočnice i povucite polugu za zaključavanje kako biste spriječili da se minirider samostalno pokrene!

7.5.3 Priprema za vožnju na temperaturama ispod 10°C

1. Uvjerite se da mehanizam za košenje nije uključen. Da biste to učinili, provjerite položaj poluge.
2. Pokrenite motor i pustite ga da radi oko 30 sekundi kako bi se zagrijao dok se ne postigne optimalna viskoznost ulja za mjenjače. Nakon toga možete voziti minirider. Uključite mehanizam za košnju tek nekoliko minuta nakon pokretanja motora.

7.5.4 Vožnja i košnja na padinama



UPOZORENJE!

Mogućnost opasnih situacija zbog pogrešaka u vožnji na nagibima!

Budite posebno oprezni u vožnji na nagibima! Ne postoji "sigurna" padina.

Posebno slijedite upute iz ovog priručnika!

Ako se kotači počnu okretati ili ako stroj ne može nastaviti na nagibu, odvojite mehanizam za košnju i priključke.

Zatim polako siđite niz padinu!

Težina pune košare za sakupljanje trave povećava rizik od prevrtanja miniridera!

- Ne vozite po padinama s nagibom većim od 8° (15%). Primjer: Taj nagib odgovara promjeni visine od 15 cm na udaljenosti od 1 metra.
- Vozite mirno.
- Izbjegavajte naglo kočenje.
- Održavajte konstantno nisku brzinu vožnje.
- Kada radite na nagibu, nemojte voziti duž konture.
- Izbjegavajte nagla ubrzanja.
- Skrećite lagano.

7.6 Košnja s miniriderom

Prilagodite brzinu vožnje stanju travnjaka kako biste postigli željeni konačni izgled pokošene površine. Prilikom košnje ne vozite više od 2/3 najveće moguće brzine kretanja. Maksimalna brzina miniridera namijenjena je isključivo vožnji bez uključenog mehanizma za košnju. Uobičajena visina košnje je 4-5 cm. To odgovara 2. ili 3. zaustavljanju poluge za podešavanje visine (03/C). Ako je trava vlažna ili mokra, postavite veću visinu rezanja. Ako je trava vrlo visoka, preporučljivo je kositi u dva prolaza. Prilikom prvog prolaza postavite mehanizam za košenje u položaj koji odgovara najvećoj visini košnje. Prije drugog prolaza ovu postavku možete spustiti na željenu visinu.

7.6.1 Pokretanje mehanizma za košenje



NAPOMENA

Mehanizam za košnju uključite tek nakon otprilike jedne minute nakon paljenja motora, kako bi se motor dovoljno zagrijao! Prilikom uključivanja mehanizma za košnju, minirider ne bi trebao stajati u visokoj travi.

Pretpostavka: Motor radi i kontrola broja okretaja motora (03/C) je u radnom položaju (pogledajte poglavlje 7.4 „Pokretanje i gašenje motora“, stranica 17).

1. Pomoću poluge za podešavanje (09/2) postavite najveću moguću visinu košnje.

Napomena: Kod pokretanja mehanizam za košenje uvijek mora biti u gornjem krajnjem položaju koji odgovara najvećoj visini košnje.

2. Povucite polugu (10/1) kako biste pomaknuli mehanizam za košenje prema gore (10/a) i uključili ga (10/b) nakon što dođete u ovaj položaj. Mehanizam za košenje radi.
3. Pomoću poluge za podešavanje (09/2) postavite željenu visinu košnje.
4. Pokretanje miniridera:
 - Stroj opremljen ručnim mjenjačem: vidi poglavlje 7.5.1 "Pokretanje i zaustavljanje stroja opremljenog ručnim mjenjačem", stranica 18
 - Za stroj opremljen hidrostatskim prijenosom s nožnim upravljanjem: vidi poglavlje

7.6.2 Košnja unazad



UPOZORENJE!

Opasnost od nezgode kod košnje unatrag!

Košnja unatrag zahtijeva da obratite posebnu pozornost na područje iza stroja!

Kosite unatrag samo ako je potrebno!

7.6.2.1 Košnja unatrag, stroj opremljen ručnim mjenjačem

Nakon što je mehanizam za košenje uključen (čak i kada se stroj ne pomiče), brzina za vožnju unatrag potpuno je zaključana. Međutim, ako se košnja mora obaviti unatrag (tj. okretanje stroja unatrag s uključenim reznim mehanizmom), stupanj prijenosa za vožnju unatrag može se odabrati pomoću poluge za otpuštanje:

1. Pritisnite papučicu kočnice / spojke (05/1) kako biste zakočili minirider, koji se kreće naprijed dok kosi, sve do potpunog zaustavljanja.
 - Pomaknite ručicu mjenjača (07/ 2) u položaj **N**.
2. Podignite ručicu za oslobađanje (07/1) na ručici mjenjača.
3. Pomaknite ručicu mjenjača (07/2) iz položaja **N** u položaj **R**.
4. Započnite košnju unatrag polaganim otpuštanjem papučice kočnice / spojke (05/1).

NAPOMENA



Iz sigurnosnih razloga, mehanizam za košenje ne može se uključiti dok se stroj kreće unazad. Stoga uvijek počnite kositi unatrag iz položaja u kojem minirider miruje. Međutim, ako pokušate uključiti mehanizam za košenje dok je stroj u položaju za vožnju unazad, poluga mjenjača će se automatski pomaknuti u položaj **N i stupanj prijenosa za vožnju unatrag će se zaključati.**

7.6.2.2 Košnja unatrag, stroj opremljen hidrostatskim prijenosom s nožnim upravljanjem (21)

Kada je mehanizam za košenje uključen, maksimalna brzina stroja kojom se upravlja papučicom za vožnju unazad ograničena je na 1,08 km/h. Dok se ne postigne ta brzina, košnja unatrag moguća je pritiskom na papučicu za vožnju unazad.

1. Tijekom košnje unaprijed:
 - Otpustite papučicu za vožnju unaprijed (21/1)
 - Pritisnite papučicu kočnice (21/2) i držite je dok se minirider ne zaustavi.
5. Pritisnite papučicu za vožnju unatrag (21/3).



NAPOMENA

Ako pokušate uključiti mehanizam za košenje dok vozite unatrag, minirider će automatski usporiti na 1,08 km/h, a papučica za vožnju unatrag bit će zaključana.

Omogućuje kretanje većom brzinom dok kosite unatrag

Papučica za vožnju unatrag može se podesiti kako bi se omogućila košnja unatrag pri punoj brzini - ova se postavka može promijeniti i tijekom košnje unatrag:

1. Dok kosite unatrag, pritisnite gumb za aktiviranje (21/4) na desnoj strani poklopca stupa upravljača.
2. Pritisnite papučicu za vožnju unatrag i otpustite gumb za aktiviranje:
 - Papučica za vožnju unatrag ostaje otpuštena kako bi se omogućila vožnja pri brzinama većim od 1,08 km/h. Sada se može spustiti do krajnjeg položaja ograničenog graničnikom.
 - Ako brzina padne ispod 1,08 km/h (npr. zbog košenja), papučica za vožnju unatrag automatski će se ponovno blokirati.

7.6.3 Isključivanje mehanizma za košenje



UPOZORENJE!

Opasnost od rotirajućih noževa!

Noževi za košnju koji se vrte određeno vrijeme mogu uzrokovati rane na rukama i nogama! Stoga držite ruke i noge na sigurnoj udaljenosti od noževa!

1. Za isključivanje mehanizma za košenje, povucite polugu mehanizma za košenje (03/D) iz položaja označenog graničnikom i zatim je gurnite do kraja.
2. Mehanizam za košenje može se isključiti i kada se minirider ne kreće i tijekom košnje.



UPOZORENJE!

Opasnost od ozljeda od odbačenih predmeta!

Prilikom vožnje po šljunku ili površinama od drobljenog kamena, predmeti mogu biti uvučeni u pokrenuti mehanizam za košenje i odbačeni.

- Zbog toga uvijek isključite mehanizam za košenje kada vozite po površinama koje nisu travnjaci.

7.6.4 Pražnjenje košare za sakupljanje trave (22, 23)



NAPOMENA

Zvučni signal signalizira napunjenost košare za sakupljanje trave. Najkasnije u tom trenutku potrebno je isprazniti košaru za sakupljanje.

Minirider je opremljen košarom za skupljanje trave, kojom se upravlja ručno pomoću poluge.

- Pražnjenje košare za sakupljanje trave može se kontrolirati sa sjedala rukovatelja.
- Ako se košare za sakupljanje trave podigne ili odvoji dok je mehanizam za košenje uključen, motor stroja će se ugasiti.
- Ako košara za sakupljanje trave nije pravilno pričvršćena, mehanizam za košnju se ne može pokrenuti.

Pražnjenje košare za sakupljanje trave pomoću upravljačke poluge

1. Izvucite upravljačku polugu (22/1) iz košare za sakupljanje trave (22/a).
2. Otvorite (23/a) košaru za travu guranjem ove poluge u smjeru vožnje.
3. Gurnite polugu unatrag kako biste pomaknuli košaru za sakupljanje trave u položaj u kojem će se ponovno pričvrstiti.

7.6.5 Interval košnje

Uzmite u obzir činjenicu da trava u različitim godišnjim dobima raste na različite načine. Tijekom ranog proljeća preporučujemo košnju u kraćim intervalima. Tijekom godine možete povećati intervale košnje jer se rast trave usporava. Ako dulje vrijeme nećete moći redovito kositi, sljedeći put kada budete koristili stroj, prvo odaberite višu postavku visine rezanja, a zatim dva dana kasnije ponovno kosite na nižoj postavci visine.

7.6.6 Košnja visoke trave

Ako je trava duža nego inače ili ako je mokra, radite s višom postavkom visine rezanja. Zatim izvedite košnju na postavljenoj manjoj, normalnoj visini.

7.6.7 Održavanje noža za košnju

Osigurajte da nož za košnju ostane oštar tijekom cijelog razdoblja košnje kako biste izbjegli drobljenje ili trganje vlati trave. Zdrobljene vlati trave po rubovima posmeđe. To negativno utječe na njihov rast i čini travnjak osjetljivijim na bolesti.

- Nakon svake uporabe provjerite oštrinu noževa i znakove istrošenosti ili oštećenja! U slučaju potrebe, kontaktirajte ovlašteni servis.
- Ako je potrebna zamjena, koristite samo originalne zamjenske noževe koje je isporučio proizvođač.

8 ČIŠĆENJE MINIRIDERA

Minirider se mora redovito čistiti kako bi se osigurala njegova optimalna funkcija i dug radni vijek.

Očistite minirider i njegovu košaru za sakupljanje trave nakon svake uporabe kako biste uklonili tvrdokornu prljavštinu.

Ne koristite visokotlačni perač za čišćenje.

Mlaz vode iz visokotlačnog perača ili vrtnog crijeva može oštetiti električni sustav ili ležajeve.

Osobito pazite da voda ne dođe u dodir s motorom, prijenosom i otklonskim remenicama, kao ni s cijelim električnim sustavom.



UPOZORENJE!

Opasnost tijekom čišćenja!

Prilikom izvođenja bilo kakvih radova vezanih za čišćenje:

- Ugasite motor i izvadite ključ iz brave.
- Odvojite žicu svjećice.
- Uklonjeni zaštitni uređaji moraju se nakon čišćenja ponovno montirati.
- **OPASNOST OD OPEKLINA:** Minirider uvijek očistite nakon što se ohladi. Motor, mjenjač i ispušni sustav jako se zagrijavaju tijekom rada!
- **OPASNOST OD POSJEKOTINA:**

Kada radite na mehanizmu za košenje, obratite pozornost na oštre noževe. Za miniridere opremljene s više od jednog noža, pomicanje jednog noža može uzrokovati pomicanje ostalih noževa!

8.1 Čišćenje košare za sakupljanje trave



NAPOMENA

Ispraznite košaru za sakupljanje trave prije čišćenja prema opisanom postupku. Puna košara za sakupljanje trave je pretežak za sigurno odvajanje.

Odvajanje košare za sakupljanje trave

1. Pokrenite motor (vidi poglavlje 7.4 "Pokretanje i gašenje motora", stranica 17).
2. Odvojite košaru za sakupljanje trave (pogledajte poglavlje 6.5 "Pričvršćivanje i skidanje košare za sakupljanje trave", stranica 14).

Čišćenje košare za sakupljanje trave

1. Operite unutrašnji i vanjski dio košare za sakupljanje trave crijevom za vodu.
2. Pažljivo uklonite tvrdi prljavštinu, npr. četkom.

Napomena: Posebno pazite da ne oštetite platnenu presvlaku košare za sakupljanje trave.

8.2 Čišćenje kućišta kosilice, motora i mjenjača

Nemojte koristiti mlaz vode ili visokotlačne perače za čišćenje motora ili bilo kojeg područja ležaja (kotača, zupčanika, kućišta noža).

Prodor vode u sustav paljenja, rasplinjač i filter zraka može uzrokovati kvarove. Voda u području ležajeva može dovesti do gubitka mazivosti korištenog maziva i time uzrokovati nepopravljivo oštećenje ležajeva.

Koristite krp, ručnu četku ili četku s dugom drškom za uklanjanje prljavštine i ostataka trave.

VAŽNO!

Opasnost od oštećenja električnog sustava zbog prodora vode!

Kada čistite minirider vodom, pazite da vode ni u kakvoj količini ne uđe u električni sustav!

8.3 Čišćenje kanala za izbacivanje

Redovitim čišćenjem osigurat ćete lakše pokrete pri podešavanju visine košnje.

8.4 Čišćenje sustava za košenje

Kućište kosilice opremljeno je priključnim točkama za spajanje crijeva za vodu od 1/2". Sustav za košenje može se očistiti spajanjem crijeva za vodu.

Košara za sakupljanje trave mora biti pričvršćena za vrijeme čišćenja.

1. Spojite crijevo za vodu (24/1) na priključak za čišćenje (24/2) i otvorite dovod vode.
2. Pokrenite motor i pustite ga da radi na srednjim okretajima (vidi poglavlje 7.4 "Pokretanje i gašenje motora", stranica 17).
3. Postavite mehanizam za košnju u položaj koji odgovara najnižoj visini košnje (vidi poglavlje 5.5 "Upravljanje mehanizmom za košnju (09, 10)", stranica 12).
4. Uključite mehanizam za košenje.
5. Sustav za košenje bit će očišćen za nekoliko minuta.
6. Isključite mehanizam za košenje.
7. Zaustavite motor.
8. Zatvorite dovod vode i odvojite crijevo (24/1).
9. Ponovno pokrenite motor i pustite mehanizam za košenje da radi još nekoliko minuta kako bi voda iscurila.
10. Očistite košaru za sakupljanje trave (vidi poglavlje 8.1 "Čišćenje košare za sakupljanje trave", stranica 22).

9 ODRŽAVANJE



UPOZORENJE!

Mogućnost opasnih situacija tijekom održavanja!

Prilikom izvođenja bilo kakvih radova povezanih s održavanjem:

- Ugasite motor i izvadite ključ iz brave.
- Odvojite žicu svjećice.
- Uklonjeni zaštitni uređaji moraju se nakon čišćenja ponovno montirati.
- **OPASNOST OD OPEKLINA:** Ne radite na minirideru dok se stroj ne ohladi. Motor, mjenjač i ispušni sustav jako se zagrijavaju tijekom rada!
- **OPASNOST OD POSJEKOTINA:**
Kada radite na mehanizmu za košenje, obratite pozornost na oštre noževe. Za miniridere opremljene s više od jednog noža, pomicanje jednog noža može uzrokovati pomicanje ostalih.
- Prilikom zamjene dijelova smiju se koristiti samo originalni rezervni dijelovi.
- U slučaju sumnje uvijek posjetite specijaliziranu servisnu radionicu ili se izravno obratite proizvođaču.

9.1 Plan održavanja

Sljedeće aktivnosti može obavljati sam korisnik. Sve ostale radove vezane uz održavanje, servisiranje te preglede i popravke potrebno je obavljati u ovlaštenoj servisnoj radionici. Osim toga, slijedite raspored podmazivanja i obavljajte preporučene postupke podmazivanja navedene u rasporedu u godišnjim intervalima.

Aktivnost	Prije svake upotrebe	Nakon svake upotrebe	Nakon prvih 5 sati	Svakih 25 radnih sati	Svakih 50 radnih sati	Prije svakog skladištenja
Provjera razine motornog ulja)*	X					
Promjena motornog ulja)*			X			X
Čišćenje filtera zraka)*				X		
Zamjena filtera zraka)*					X	
Provjera svjećice)*					X	
Provjera kočnica (probnim kočenjem tijekom vožnje po ravnoj liniji)	X					
Provjera tlaka u gumama	X					
Provjera noževa za košnju	X					
Provjera eventualnih labavih dijelova	X					X
Provjera pogonskih remena (vizualni pregled)				X		
Čišćenje miniridera		X				
Čišćenje rešetke za dovod zraka na motoru ¹	X					
Čišćenje mjenjača radi uklanjanja trave i drugih ostataka od košnje		X		X		

* Pogledajte priručnik s uputama proizvođača motora



NAPOMENA

U slučaju rada s povećanim opterećenjima i visokim temperaturama, može biti potreban drugačiji interval održavanja od vrijednosti u prethodnoj tablici.

9.2 Plan podmazivanja

Kako bi se osiguralo normalno kretanje pokretnih dijelova, preporučujemo podmazivanje sljedećih mjesta najmanje jednom godišnje.

Prije nanošenja masti ili prskanja ulja, očistite sva mjesta podmazivanja krpom. Nemojte koristiti vodu kako biste spriječili moguću koroziju.

Mjesta podmazivanja:

- Raspršite ulje na ležajeve prednje osovine na okviru.
- Točke zakretanja i ležajevi: Podmažite sve pokretne dijelove sa točkama zakretanja i ležajevima.

NAPOMENA

Kod podmazivanja osovina i ležajeva mašču potrebno je skinuti prednje i stražnje kotače.

9.3 Čišćenje filtera zraka (11, 25)

Filter zraka mora se čistiti u skladu s rasporedom održavanja. Za uklanjanje filtera zraka postupite na sljedeći način:

VAŽNO!

Opasnost od oštećenja imovine!

Prilikom čišćenja zračnog filtra, ulazak prljavštine može oštetiti dijelove motora!

- Provjerite je li područje oko zračnog filtra čisto i da nikakvi ostaci ne mogu ući u usisni kanal motora kada se zračni filter izvučete.



1. Ugasite motor i izvadite ključ iz brave.
2. Pričekajte dok se motor potpuno ne ohladi.
3. Preklopite sjedalo (11/1) prema naprijed i otvorite poklopac (11/2) odjeljka motora (11/a).
4. Odvrnite vijak za pričvršćivanje (25/1).
5. Povucite poklopac filtera zraka (25/2) prema gore iz vodilice.
6. Izvucite filter zraka (25/3) iz vodilice.
7. Po potrebi očistite ili zamijenite filter zraka.
8. Ponovno postavite filter zraka obrnutim redoslijedom, a zatim ponovno zategnite vijak za pričvršćivanje (25/1).

9.4 Provjera svjeće (26, 27, 28)

Svjećicu je potrebno provjeriti prema rasporedu održavanja i zamijeniti ako je potrebno.

Zamjenska svjećica:

Imajte na umu da zamjenska svjećica koju koristi proizvođač opreme može u nekim slučajevima imati različite specifikacije od svjećice koju koristi proizvođač motora.



NAPOMENA

Detaljnije informacije potražite u zasebnom priručniku s uputama za motor.



NAPOMENA

Sve radnje koje uključuju manipulaciju svjećicom smiju se izvoditi samo kada je motor zaustavljen i potpuno ohlađen.



NAPOMENA

Staru svjećicu uvijek zamijenite novom s istim karakteristikama.

1. Odvojite košaru za sakupljanje trave (pogledajte poglavlje 6.5 "Pričvršćivanje i skidanje košare za sakupljanje trave (15)", stranica 14).
2. Uklonite vijke za pričvršćivanje (26/1) sa stražnjeg poklopca odjeljka motora.
3. Otvorite stražnji poklopac odjeljka motora:
 - Postavite stražnji poklopac odjeljka motora u poluotvoren položaj.
 - Prije uklanjanja kabela koji su spojeni na senzor razine goriva, zabilježite njihov položaj kako biste olakšali naknadno ponovno sastavljanje.
 - Postavite stražnji poklopac odjeljka motora u potpuno otvoreni položaj.
4. Uklonite kraj kabla (27/1) sa svjećice (27/2) (27/a).
5. Odvijte svjećicu pomoću ključa (28/1) (28/a) isporučenog uz stroj.
6. Provjerite zazor (A) elektroda svjećice i, ako je potrebno, vratite svjećicu na ispravnu postavku (28).

Napomena: Točna vrijednost zazora elektroda svjećice može se pronaći u servisnom priručniku proizvođača motora.

7. Pomoću priloženog ključa zavrnite svjećicu do kraja i zategnite je.
8. Stavite kraj kabela natrag na svjećicu.
9. Ponovno zatvorite stražnji poklopac prostora motora:
 - Spojite kabele na senzor razine goriva.
 - Preklopite stražnji poklopac prostora motora u zatvoreni položaj.
 - Zavrnite vijke za pričvršćivanje (26/1).
9. Pričvrstite košaru za sakupljanje trave (pogledajte poglavlje 6.5 "Pričvršćivanje i skidanje košare za sakupljanje trave" (15), stranica 14).

9.5 Podešavanje sajle za upravljanje mehanizmom za košnju (29)



UPOZORENJE!

Opasnost od ozljeda!

Svi radovi na mehanizmu za košnju smiju se izvoditi samo kada je motor ugašen!

Ako se mehanizam za košnju više ne može ponovno uključiti ili isključiti, moguće je podesiti sajlu mehanizma za košenje.



NAPOMENA

Ako se mehanizam za košenje uopće ne može uključiti ili isključiti, neka vaš minirider provjeri i popravi ovlašteni servis.

- Otpustite dvije matice (29/2) i (29/3) kako biste podesili sajlu (29/1).
- Ako se mehanizam za košnju više ne može ispravno uključiti, otpustite maticu (29/3) i namjestite sajlu (29/1) pomoću matice (29/2) tako da se mehanizam za košnju može ponovno ispravno uključiti.
- Ako se mehanizam za košnju više ne može ispravno isključiti, otpustite maticu (29/3) i namjestite sajlu (29/1) pomoću matice (29/2) tako da se mehanizam za košnju može ponovno ispravno isključiti.

9.6 Podešavanje mehanizma za košnju (30)

Postavka visine košnje može se podesiti ako više nije odgovarajuća zbog istrošenosti ili zbog promjene guma.

1. Parkirajte minirider na ravnoj površini.
2. Polugu za podešavanje visine košnje (09/2) postavite u najniži položaj.
3. Otpustite osigurač (30/2) iz pričvrsnog klina (30/3).
4. Uklonite pričvrсни klin (30/3) s mehanizma za košenje i klina za podešavanje (30/1).
5. Podesite visinu košnje na odgovarajući način pomoću klina za podešavanje (30/1).
6. Umetnite pričvrсни klin (30/3) natrag kroz klin za podešavanje (30/1) i mehanizam za košenje, zatim ga ponovno pričvrstite osiguračem (30/2).

Ispravna postavka mehanizma za košenje - 25 mm srijeda i 35 mm straga - mjeri se pri najnižoj postavci visine rezanja.

Ove se dimenzije odnose na udaljenost donjeg ruba mehanizma za košenje od tla.

9.7 Akumulator startera

U opsegu isporuke miniridera nije uključen punjač za akumulator startera.

Točna oznaka akumulatora: vidi kutiju za skladištenje akumulatora. Akumulator startera nalazi se ispod poklopca motora.

Akumulator startera uvijek se isporučuje unaprijed napunjen iz tvornice.



UPOZORENJE!

Nestručno rukovanje akumulatorom startera može dovesti do opasnog stanja!

Kako bi se izbjegla opasne situacije koje proizlaze iz nestručnog rukovanja akumulatorom startera, potrebno je postupati u skladu sa sljedećim točkama!

- Nemojte skladištiti akumulator startera u blizini otvorenog plamena, spaljivati je ili stavljati na peći ili uređaje koji griju. Opasnost od eksplozije.
- Zimi čuvajte akumulator startera u hladnoj i suhoj prostoriji (10 - 15 °C). Izbjegavajte skladištenje na temperaturama ispod nule.
- Ne ostavljajte akumulator startera u nenapunjenom stanju dulje vrijeme. Ako se akumulator startera ne koristi dulje vrijeme, treba je ponovno napuniti odgovarajućim punjačem.
- Zaštitite akumulator startera od udaraca. Elektrolit (sumporna kiselina) uzrokuje kemijske opekline kože i odjeće - odmah isperite zahvaćeno područje s puno vode.
- Držite akumulator čistim. Očistite ga brisanjem suhom krpom. U tu svrhu nemojte koristiti vodu, benzin, razrjeđivače ili slične tvari.
- Priklučne pinove održavajte čistima i trajno podmazanima posebnom mašću za podmazivanje.
- Osigurajte da su priključni pinovi zaštićeni od kratkog spoja.

Punjenje akumulatora startera

Punjenje je potrebno:

- Prije skladištenja tijekom zimske stanke.
- Ako se stroj ne koristi dulje vrijeme (više od 3 mjeseca).



UPOZORENJE!

Punjenje startne baterije na neodgovarajući način može dovesti do opasnog stanja!

Struja punjenja koju daje punjač ne smije premašiti 5 A, a maksimalni napon punjenja smije doseći samo 14,4 V. Opasnost od eksplozije startne baterije pri korištenju veće struje punjenja! Prije početka rada na akumulatoru uvijek izvadite ključ iz kontakt brave.

Preporučamo korištenje odgovarajućeg posebnog punjača (koji se može nabaviti u maloprodaji) za punjenje ovog plinonepropusnog akumulatora startera, koji ne zahtjeva održavanje.

Prije nego što počnete puniti akumulator startera, pročitajte upute za uporabu punjača koje ste dobili od proizvođača punjača i slijedite upute u ovom priručniku tijekom punjenja.



PAŽNJA!

Opasnost od kratkog spoja!

Kako biste izbjegli mogućnost kratkog spoja, uvijek prvo odspojite negativni (-) kabel te isti kabel spojite posljednji! Prije početka rada na akumulatoru uvijek izvadite ključ iz brave!

1. Izvadite ključ iz brave.
2. Otvorite poklopac motora (01/7).
3. Priključite priključne pinove punjača na priključne pinove akumulatora.



NAPOMENA

Provjerite polaritet:

- Crveni pin = pozitivni terminal (+)
 - Crni pin = negativni terminal (-)
1. Spojite punjač na struju i uključite ga.

10 TRANSPORT

Prilikom transporta miniridera pomoću transportne opreme (npr. prikolica pričvršćena za osobni automobil), mehanizam za košenje mora biti poduprt odozdo kako bi se smanjio pritisak na mehanizam za košenje.

Uvjerite se da se koriste prijevozna sredstva koja imaju dovoljnu nosivost i da je minirider ispravno osiguran tijekom prijevoza.

11 SKLADIŠTENJE

Zaštita od vremenskih uvjeta

Za parkiranje miniridera potrebno je odabrati mjesto koje osigurava njegovu zaštitu od vremenskih nepogoda, posebice vlage, kiše i dugotrajnog izlaganja izravnoj sunčevoj svjetlosti. UV zračenje, sadržano u sunčevoj svjetlosti, može uzrokovati promjenu boje plastičnih dijelova ili ih čak oštetiti u slučaju dugotrajnog izlaganja njegovom djelovanju.

Parkiranje miniridera

Nikada ne spremajte minirider s gorivom u spremniku goriva unutar zgrade gdje bi pare goriva mogle doći u kontakt s otvorenim plamenom ili iskrama. Za parkiranje miniridera u zatvorenom prostoru koristite samo prostorije koje su prikladne za smještaj i skladištenje motornih vozila.

Dugotrajno skladištenje

Ako je moguće, minirider se ne bi trebalo skladištiti dulje vrijeme, npr. preko zime, s punim spremnikom goriva. Gorivo može ispariti.

Gorivo se mora ispustiti iz spremnika i rasplinjača prije dugotrajnog skladištenja kako bi se spriječilo stvaranje i

nakupljanje bilo kakvih naslaga koje bi mogle uzrokovati probleme pri ponovnom puštanju u pogon. Obratite se specijaliziranoj servisnoj radionici kako biste dobili potrebne savjete.

12 POMOĆ U SLUČAJU KVAROVA



PAŽNJA!

Opasnost od ozljeda

Dijelovi stroja koji imaju oštre rubove i koji se pomiču mogu uzrokovati ozljede.

- Uvijek nosite zaštitne rukavice kada obavljate radove vezane uz održavanje, njegu i čišćenje.



NAPOMENA

U slučaju problema ili kvarova koji nisu navedeni u ovoj tablici ili koje ne možete sami riješiti, obratite se našem ovlaštenom servisu.

Problem ili kvar	Uzrok	Rješavanje problema
Motor se ne može pokrenuti.	Nedostatak goriva.	Napunite spremnik; provjerite odzračivanje spremnika; provjerite filter goriva.
	Nedovoljno kvalitetno, prljavo ili staro gorivo u spremniku.	Uvijek koristite svježije gorivo iz čistih spremnika; očistite rasplinjač (u ovlaštenom servisu).
	Priljavi filter zraka.	Očistite filter zraka.
	Nedostaje iskra.	Očistite svjećicu, po potrebi je zamijenite novom, provjerite kabel za paljenje, provjerite sustav paljenja (ovaj postupak povjerite ovlaštenom servisu).
	Previše goriva u komori za izgaranje motora zbog ponovljenih pokušaja paljenja.	Odvijte svjećicu i osušite je.
Košara za sakupljanje trave se ne puni.	Visina košnje je postavljena prenisko.	Postavite ispravnu visinu košnje.
	Trava je mokra i stoga preteška da bi je struja zraka mogla pomaknuti.	Odgodite košnju za kasnije vrijeme kada se travnjak osuši.
	Noževi su jako istrošeni.	Zamijenite noževe. (Ovaj postupak povjerite ovlaštenom servisu)
	Trava na travnjaku je previsoka.	Kosite ovu travu u dva prolaza: <ul style="list-style-type: none"> ■ 1. prolaz: maksimalna visina košnje ■ 2. prolaz: željena visina košnje.
	Vrećica od tkanine je začepljena - ne propušta zrak.	Očistite vrećicu od tkanine.
	Onečišćenje kanala za izbacivanje / kućišta kosilice.	Očistite kanal za izbacivanje / kućište kosilice.
Pogon, kočnice i spojka i mehanizam za košenje.		Ovaj postupak povjerite ovlaštenom servisu!
Starter ne funkcionira.	Akumulator startera je ispražnjen ili nedovoljno napunjen.	Napunite akumulator startera.
	Sigurnosni prekidač na sjedalu rukovatelja ne radi.	Sjednite pravilno na sjedalu rukovatelja; neispravan prekidač.
	Sigurnosni prekidač na papučici kočnice ne radi.	Do kraja pritisnite papučicu kočnice.
	Mehanizam za košnju je uključen.	Isključite mehanizam za košenje.
	Osigurač pozitivnog (+) kabela akumulatora startera.	Provjerite osigurač, zamijenite ga ako je potrebno.
Motor gubi snagu.	Trava je previsoka ili premokra.	Podesite postavku visine košnje; podesite potreban razmak za mehanizam za košenje kratkim pomicanjem unatrag.
	Začepljenje kanala za izbacivanje / kućišta kosilice.	Očistite kanal za izbacivanje / kućište kosilice. Zaustavite motor i izvadite ključ iz brave!
	Priljavi filter zraka.	Očistite filter zraka.

Problem ili kvar	Uzrok	Rješavanje problema
	Rasplinjač je nepravilno podešen.	Dajte provjeriti postavke (u ovlaštenom servisu).
	Noževi su jako istrošeni.	Dajte zamijeniti noževe (u ovlaštenom servisu).
	Brzina vožnje je prevelika.	Smanjite brzinu vožnje.
Minirider pretjerano vibrira.	Mehanizam za košenje je oštećen.	Dajte mehanizam za košenjena provjeru (u ovlaštenom servisu).
Gruba košnja.	Noževi su istrošeni, tupi.	Zamijenite ili naoštrite noževe. Svježe naoštrene noževe potrebno je ponovno balansirati (u ovlaštenom servisu)!
	Neodgovarajuća visina košnje.	Postavite ispravnu visinu košnje.
	Prenizak broj okretaja motora.	Postavite maksimalni broj okretaja motora.
	Brzina vožnje je prevelika.	Smanjite brzinu vožnje.
	Različiti tlakovi u gumama kotača.	Napumpajte gume na pravilan tlak. Saznajite ispravnu vrijednost tlaka koja je naznačena na gumi.

13 TEHNIČKI PODACI

Minirider	
Motor	
Tip	1P75F
Način rada	Benzin
Pokretanje motora	Električno pokretanje / ručno pokretanje
Okretaji motora [o/min]	3000
Snaga motora [kW]	4,5
Zapremina [cm ³]	224
Zapremina spremnika za gorivo [litre]	1,4
Minirider	
Maks. brzina vožnje [km/h] pri 3.000 o/min (unaprijed / unatrag)	4,5 / 1,4
Prijenos	Tecumseh (4/1)
Brzine u pojedinim stupnjevima prijenosa (km/h):	
■ 1. stupanj prijenosa, unaprijed	1,5
■ 2. stupanj prijenosa, unaprijed	2,5
■ 3. stupanj prijenosa, unaprijed	3,5
■ 4. stupanj prijenosa, unaprijed	4,5
■ Stupanj prijenosa za vožnju unazad	1,4
Masa [kg]	125
Promjer okretanja pri košnji [cm]	150
Upravljanje	Izravno
Košara za sakupljanje trave	
Zapremina spremnika za sakupljanje [litre]	130
Pražnjenje košare za sakupljanje trave	Mehanički (preko teleskopske poluge)
Pokazivač razine napunjenosti košare za sakupljanje trave	Da
Noževi za košnju	
Broj noževa za košnju	1
Širina rezanja [cm]	62
Spojka za nožnu kočnicu	Mehanička spojka remena
Visina košnje [mm]	30 - 90
Podešavanje visine košnje	4-stupanjsko
Motor	
Tip	1P75F
Dimenzija guma, prednjih [inči]	11×4.0-5
Dimenzija guma, zadnjih [inči]	13×5.0-6
Tlak u gumama [bar]	1,0 - 1,4
Maksimalne vrijednosti buke i vibracija [1]	
Razina zvučnog tlaka izmjerena na uhu rukovatelja prema ISO 5395-1 LpA [dB(A)]	83,1
Nepreciznost K pri mjerenju vrijednosti LpA [dB(A)]	3

Minirider	
Izmjerena razina zvučne snage LwA [dB(A)]	94,45
Nepreciznost K pri mjerenju vrijednosti LwA [dB(A)]	1,17
Zajamčena razina zvučne snage LwA [dB(A)]	98
Vrijednost vibracije ahw [m/s ²] prema DIN EN ISO 5395-1 Vibracija na cijelo tijelo / vibracija na ruke	1,18 / 2,31 (lijeva strana) / 2,08 (desna strana)
Točnost mjerenja K vrijednosti ahw vibracija	1,5

14 JAMSTVO

Tijekom zakonskog jamstvenog roka rješavat ćemo zahtjeve za materijalne ili proizvodne nedostatke stroja prema vlastitom nahođenju, tj. popravkom ili zamjenom. Zakonski jamstveni rok određen je zakonodavstvom zemlje u kojoj je stroj kupljen.

Jamstvo koje dajemo vrijedi samo ako:

- Slijede se upute sadržane u ovom priručniku s uputama
- Sa strojem se rukuje na pravi način
- Koriste se originalni rezervni dijelovi

Jamstvo ne vrijedi u slučaju:

- Pokušaja neovlaštenih popravaka
- Neovlaštenih tehničkih izmjena
- Korištenja suprotno propisanom načinu uporabe

U jamstvo ne ulaze:

- Oštećenje lakiranih i obojenih površina koje se mogu pripisati uobičajenom trošenju
- Potrošni dijelovi koji su na kartici s popisom rezervnih dijelova označenom okvirom s podacima xxxxxx (x)
- Motori s unutarnjim izgaranjem (u skladu s odredbama jamstava dotičnih proizvođača motora)

Jamstveni rok počinje teći na dan kupnje od strane prvog krajnjeg korisnika. U obzir se uzima datum naveden na dokazu o kupnji. U slučaju jamstvenog zahtjeva, predložite ovu izjavu o jamstvu i originalni dokaz o kupnji svom prodavaču ili najbližem ovlaštenom servisnom centru.

Ova izjava ne utječe na zakonska potraživanja kupca koja proizlaze iz odgovornosti prodavatelja za nedostatke proizvoda.

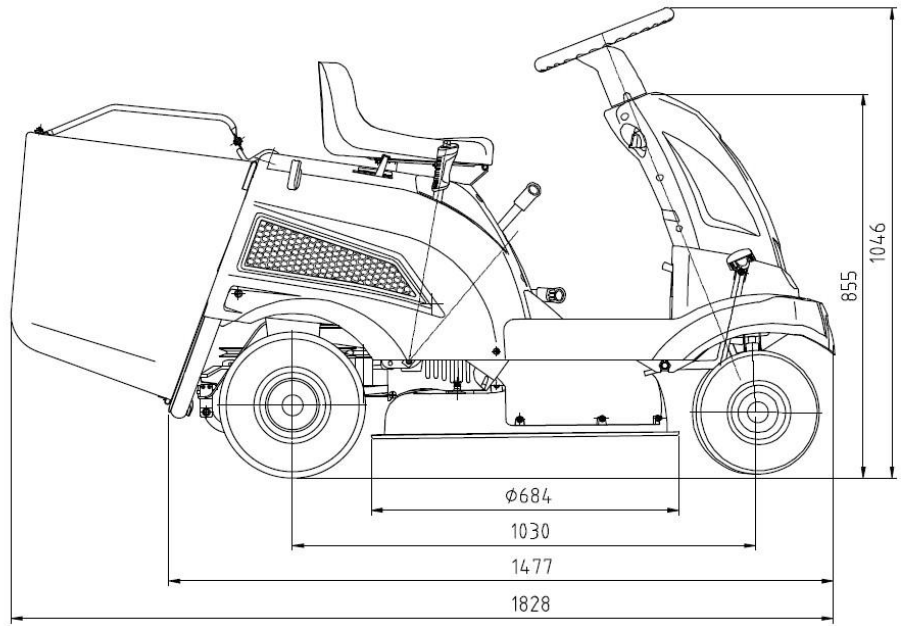
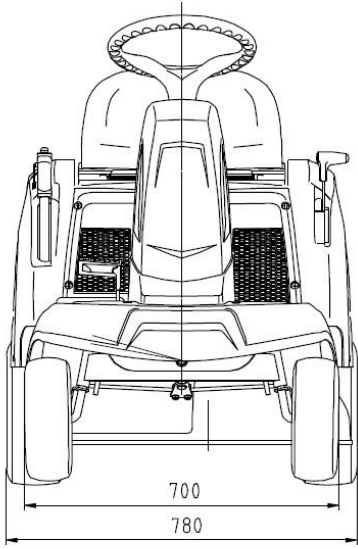

Záznamy o servisních prohlídkách

Servisní prohlídka se provádí pouze v autorizovaném servisním středisku a je prováděna na náklady zákazníka.

Datum servisní prohlídky	Datum příští servisní prohlídky	Razítko servisu	Provedené práce

Záznamy o záručních opravách

Datum přijetí	Datum opravy	Razítko servisu	Popis závady a provedené práce

Seznam autorizovaných servisních středisek najdete na www.garland.cz.



Záruční list

Prodávající potvrzuje, že zboží bude způsobilé k použití pro obvyklý účel nebo si zachová obvyklé vlastnosti po dobu 24 měsíců od jeho převzetí kupujícím (základní záruka). Na motory Briggs Stratton, Honda a Kohler platí záruční doba dle záručních podmínek Briggs Stratton, Honda a Kohler. Na zboží značky Palram se poskytuje vedle základní záruky i další záruka po dobu 10 let na prorezavění a zřehnutí použitých materiálů. Běh záruční lhůty počíná běžet dnem převzetí zboží vyznačeném na tomto záručním listu.

Rozsah záruky:

Ze záruky jsou vyjmuty veškeré díly a součásti podléhající při užívání přirozenému opotřebení nebo u nichž v důsledku obvyklého užívání dochází ke změně nebo zániku požadovaných vlastností. Tím se rozumí veškeré pohyblivé se části stroje, jako např. nože, soukolí převodovek, klínové řemeny, kladky, ložiska, pojezdová kola, startovací mechanismy, spouštěcí spojky sečení, ovládací lanka, rotory, strunové hlavy, jejich součásti, řetězy motorových pil, elektromotory, uhlíky elektromotorů, akumulátory, palivové, či vzduchové filtry, brzdoma obložení. Záruka se nevztahuje na opotřebení způsobené obvyklým užíváním zboží a dále na vady způsobené jeho nesprávným a neodborným užíváním a zacházením. Za nesprávné užívání a zacházení (zejm. montáž, uvedení do provozu, vlastní použití, uskladnění, přeprava, údržba) se považuje případ, kdy nebyl brán zřetel na návod k obsluze, obecné závazné předpisy pro práci se zbožím a obecně známá a uznávaná pravidla pro zacházení s obdobnými předměty při respektování zásad běžné péče a obvyklé opatrnosti a dále použití paliva, oleje a dalších obdobných substancí, které výrobce či prodávající nedoporučili. Záruka se nevztahuje na zboží, u kterého došlo k pokusu o neodbornou opravu nad rámec doporučené údržby nebo provedení takové opravy, případy kdy došlo k použití nepůvodního náhradního dílu, nebo byla provedena změna na výrobku bez souhlasu prodávajícího a při vadách způsobených nedostatečným zajištěním zboží při přepravě a uskladnění zboží. Záruka se nevztahuje na vady zboží, jednotlivých dílů nebo součástí, které byly způsobeny vnější událostí - například vnějším vlivem mechanickým, chemickým, elektrickým nebo jiným, vady vzniklé poškozením při přepravě a dopravě výrobku, vady vzniklé v důsledku vyšší moci, havárie a zavinění třetí osoby. Jednotlivá práva, která může kupující uplatnit v případě, kdy se jedná o záruční vadu, jsou upravena v ust. § 2169 a násl. zák.č. 89/2012 Sb..

Způsob uplatnění práv ze záruky:

O tom, zda se jedná o záruku, je oprávněno rozhodnout pouze servisní středisko, které má s GARLAND distributor s.r.o. uzavřenou servisní smlouvu (autorizovaný servis). Při zjištění závady je kupující povinen ihned mimo provoz a vhodným způsobem zabezpečit proti dalšímu poškození. Bez odkladu kontaktovat prodejce, u kterého stroj zakoupil a domluvit se s ním na dalším postupu vyřízení reklamace. Při uplatňování práv ze záruky kupující předloží prodejní doklad, který obsahuje údaje jako záruční list (alespoň značku, model a sériové číslo stroje), nebo tento záruční list opatřený datem prodeje a razítkem prodejce. Kupující vždy ověří, zda souhlasí označení a číslo zboží s údaji na záručním listě. U zboží zakoupeného v obchodních řetězcích doporučujeme nechat si vyplnit a potvrdit záruční list na oddělení informací příslušného trhu. Zboží předá kupující do opravy pouze kompletní se všemi součástmi a příslušenstvím a řádně vyčištěné. Ze zboží které případně bude do opravy zasíláno je nezbytné vyřít nespolečnou palivovou směs a olej, řádně zboží zabalit (nejlépe do původního obalu) a zabezpečit pro přepravu. Škody způsobené nedostatečným zabaláním zásilky nelze uznat jako vady v rámci záručních podmínek.

Prodloužená záruka:

Prodávající poskytuje na zboží proslouženou záruku na celkovou dobu záruky 4 roky za těchto podmínek. Zboží je v materiálech prodávajícího (zejm. katalogy, letáky, webové stránky, atd.) označeno symbolem „prodloužená záruka 4 roky“. Kupující v průběhu posledního kalendářního měsíce před uplynutím základní záruky (24 měsíců od převzetí zboží) předloží výrobek autorizovanému servisu ke kontrole. Výrobek kupující předá, případně zašle autorizovanému servisu spolu se záručním listem, na kterém servis vyznačí záznam o provedení kontroly. Náklady na dopravu (zaslání) zboží ke kontrole hradí kupující. Náklady na provedení kontroly (práce servisního technika, náhradní díly a součásti, výměna směsí, olejů a jiných substancí) hradí kupující. Pokud oprava provedená při kontrole splňuje podmínky záruční opravy, kupující náklady na provedení opravy (náhradní díly, práce technika) nehradí. Převzetím zboží po provedení kontroly začíná běžet kupujícímu prodloužená záruka délce 24 měsíců. Pro rozsah této záruky a způsob uplatnění práv platí shora uvedená ustanovení o základní záruce. Na prodlouženou záruku, která je poskytována nad rámec základní záruky, se nevztahuje 30ti denní lhůta pro vyřízení reklamace.

Identifikace zboží:

Výrobek Typ

Výrobní č. Modelové č.

Den prodeje Razítko prodejce:

Zákazník byl seznámen s návodem, používáním a obsluhou stroje a byl upozorněn na skutečnost, že pokud je výrobek používán k jinému než běžnému spotřebitelskému použití - např. k podnikání nebo komerčnímu využití, je nutnost předložit výrobek k pravidelné servisní prohlídce (první po třech měsících a další 1x za 6 měsíců od data prodeje) po dobu trvání záruční doby. Servisní prohlídka je prováděna na náklady zákazníka.

Jméno a adresa zákazníka

.....

IČO : DIČ :

podpis zákazníka



Pro elektrické a elektronické nástroje označené tímto symbolem (na výrobku, obalu či v dokumentaci) platí:

S výrobkem nelze nakládat jako s odpadem z domácnosti, a proto jej neodhazujte do popelnice či kontejneru na směsný komunální odpad. Výrobek je třeba odložit v příslušném místě zpětného odběru k recyklaci elektrických a elektronických zařízení. Zajištěním řádné likvidace výrobku pomůžete předjet potenciálním záporným vlivům na životní prostředí a lidské zdraví, které by se mohli projevit v případě likvidace tohoto výrobku nepatřičným způsobem. Podrobnější informace o místech zpětného odběru tohoto výrobku si vyžádejte na Vašem obecním úřadu, od firmy zabývající se likvidací domácího odpadu nebo v prodejně, kde jste výrobek zakoupili.

Záručný list

Tieto Záručné podmienky (ďalej len „ZP“) platia len pre produkty značky GARLAND a Riwall PRO dodaných zákazníkom v Slovenskej republike prostredníctvom distribučného reťazca spoločnosti GARLAND distributor, s.r.o., Hradecká 1136, 506 01 Jičín, IČ: 60108461, DIČ: CZ60108461, spoločnosť registrovaná v OR u KS v Hradci Králové 17. 11. 1993, oddiel C, vložka 5276 (ďalej tiež len „Produkty“ a „Spoločnosť“) určené pre konečných spotrebiteľov na použitie v domácnosti (ďalej uvádzané ako: „konečný spotrebiteľ“) podliehajúce podmienkam uvedeným v týchto ZP.

1. Uplatňovanie zodpovednosti za vady produktov vyrábaných výrobcom môžu byť uplatňované iba konečnými spotrebiteľmi (ďalej uvádzané ako: „koneční spotrebiteľia“), ktorí si produkt zakúpili v distribučnom reťazci spoločnosti, resp. u iných predávajúcich v Slovenskej republike.
2. Tieto záručné podmienky výrobcu neobmedzujú zákonné nároky, ktoré pre uplatňovanie zodpovednosti za vady predávaných produktov pre konečných spotrebiteľov vyplývajú podľa §§ 619 - 627 Občianskeho zákonníka a ktoré sú uplatniteľné voči predávajúcemu výrobku. Predávajúci poskytuje spotrebiteľovi záručnú dobu za akosť produktov spôsobom, v rozsahu, so záručnou dobou, s obsahom a za podmienok, vyplývajúcich pre záručnú dobu v zmysle § 620 ods. 1 občianskeho zákonníka a týchto ZP.
3. Výrobca poskytuje na produkty značky GARLAND a Riwall PRO záručnú dobu 2 roky odo dňa zakúpenia produktov. Ak je na predávanej veci, jej obale alebo návode k nej pripojenom vyznačená lehota na použitie, záručná doba sa neskončí pred uplynutím lehoty na použitie.
4. U výrobkov značky Riwall PRO , Scheppach , Elpumps je možné predĺžiť záručnú dobu o ďalších 24 mesiacov, za splnenia podmienky, ktorou je vykonanie servisných prehliadok výrobku v rozsahu: prvá servisná prehliadka do 12 mesiacov od kúpy výrobku, druhá servisná prehliadka, najneskôr do 24 mesiacov od kúpy výrobku. Práva spotrebiteľa na uplatnenie zodpovednosti za vady výrobku v zákonom stanovenej záručnej dobe týmto nie sú dotknuté. Predávajúci výrobkov značky Riwall PRO, Scheppach , Elpumps si môže účtovať náklady na vykonanie servisných prehliadok, len za účelom predĺženia záručnej doby o ďalších 24 mesiacov.
5. Na uvedené výrobky sa spotrebiteľom poskytuje záručná doba, ako je uvedená v tomto záručnom liste, za podmienok dodržania spôsobu uvedenia do prevádzky, používania a skladovania výrobku v súlade s platnými podmienkami a normami, ako aj návodom na obsluhu výrobku. Záručná doba začína plynúť dňom predaja výrobku konečnému spotrebiteľovi
6. Záručná doba pre nový výrobok, ktorý je zakúpený fyzickou alebo právnickou osobou na účely podnikania alebo inej podnikateľskej činnosti, alebo na výkon povolania, je 12 mesiacov.
7. Záručná doba na použitý výrobok je 12 mesiacov.
8. Práva zo zodpovednosti za vady (reklamácie) si spotrebiteľ uplatňuje priamo u predávajúceho, alebo v jednom z nižšie uvedených servisných stredísk.
9. Zákazník si uplatňuje reklamáciu v záručnej dobe, bez zbytočného odkladu po zistení vady, aby nedochádzalo k jej zhoršovaniu. Zákazník pri reklamácií preukazuje oprávnenie na uplatnenie práv zo zodpovednosti za vady predložením čistého a kompletného výrobku s výrobným štítkom, zariadeného pohonnej hmoty, vrátane príslušenstva, originálu dokladu o kúpe, alebo vyplneného a potvrdeného originálu záručného listu/ v prípade, že bol vydaný/. Zákazník pri vybavovaní reklamácie vyvíja potrebnú súčinnosť pri overení existencie reklamovanej závady, ako aj pri vybavovaní reklamácie.
10. Predávajúci, resp. autorizované servisné stredisko zabezpečí vybavenie spotrebiteľskej reklamácie zákonom stanoveným spôsobom, v zákonom stanovenej lehote. Zákonom stanovenej lehote na vybavenie reklamácie začína plynúť dňom nasledujúcim po prijatí reklamácie u predávajúceho, resp. v autorizovanom servisnom stredisku.
11. Doba od uplatnenia práva zo zodpovednosti za vady produktu až do doby, keď kupujúci po ukončení reklamačného konania bol povinný vec prevziať, sa do záručnej doby nepočíta.
12. Predávajúci zodpovedá za vady, ktoré má predaná vec pri prevzatí kupujúcim.
13. Záruka sa nevzťahuje na vady spôsobené neodborným a nevhodným používaním produktu, používaním produktu v rozpore s návodom na obsluhu, používaním produktu na iný účel, než na aký je určený, nesprávnym alebo nedbanlivým zaobchádzaním s produktom, vinou obsluhy výrobku, chybou montáže alebo chybným uvedením do prevádzky zo strany zákazníka, neodbornými zmenami alebo opravami produktu vykonanými tretími osobami, iným neodborným zásahom do produktu, mechanickým poškodením produktu, nesprávnou údržbou, zanedbaním údržby produktu, použitím neoriginálnych náhradných dielov a príslušenstva, použitím nevhodného paliva, zrejším preťažením produktu v dôsledku prekročenia hornej hranice výkonu, bežným mechanickým opotrebovaním dielov spôsobeným prevádzkou produktu, ako aj na poškodenie produktu v dôsledku jeho znečistenia, nehodou alebo živelnou pohromou, nevhodným, resp. nesprávnym skladovaním. Záruka sa ďalej nevzťahuje na vady produktu, ktoré znižujú hodnotu produktu alebo obmedzujú jeho použiteľnosť len v nepatrnom rozsahu.
14. V prípade použitého produktu sa záruka nevzťahuje na vadu, na ktorú bola poskytnutá zľava.
15. Za bežné opotrebovanie dielov spôsobených prevádzkou produktu sa považuje najmä opotrebovanie: dielov, ktoré režu, drvia, rozdeľujú, pohybujú alebo vedú látky a materiály (napr. nože akéhokoľvek druhu, sekáče, britvy, ostria, pilové listy, kovadliny, nákovky, nožové kotúče, výžinače, rezné lanká, zhrňacie lišty a dopravné závitovky pre snežné frézy, vyhadzovacie kanály a pod.), prvkov prenášajúcich silu (napr. klinové, ozubené remene, iné remene, retaze, bowdenové lanká a pod.), trecích ploch bŕzd a spojok, ložísk, elektrických dielcov (napr. spínače a relé, žiarovky, signalizačné svetlá, kontrolky, kabeláž a pod.), kolies, (napr. pneumatiky, kolesá s pásovým dopravníkom, podporné kladky a pod.), náterov, motorov (najmä všetky pohyblivé diely, všetky diely vystavené pôsobeniu výfukových plynov, štartovacie zariadenie, elektrické a elektronické dielce, vzduchové filtre, zapalovacie sviečky a koncovky zapalovacieho kábla a pod.), zdrojov energie (akumulátory, batérie), ako aj ostatných dielcov, ku ktorých opotrebovaniu bežne dochádza pri prevádzke produktu (najmä skrutkové spoje, metľové štetiny, umývacie stierky, gumové čeluste, drevené časti násad a pod.).
16. Práva zo záruky nemožno uplatniť v prípadoch, keď sa údaje v predložených dokladoch líšia od údajov uvedených na produkte, ako aj v prípadoch, keď sa reklamovaný produkt nestotožňuje s produktom uvedeným v predložených dokladoch.
17. Práva zo zodpovednosti za vady veci, pre ktoré platí záručná doba, zaniknú, ak sa neuplatnili v záručnej dobe.
18. Pri uplatňovaní zodpovednosti za vady predávaných produktov sa postupuje podľa § 619 - 627 Občianskeho zákonníka a § 18 a § 18a zákona č.250/2007 Z.z. o ochrane spotrebiteľa v znení neskor. Predpisov

Poučenie

podľa § 19 zákona č.18/2017 Z.z.

Dotknutá osoba/spotrebiteľ/:

Meno a priezvisko:

Adresa: Telefónne číslo

email:

(ďalej len dotknutá osoba)

Prevádzkovateľ:

Obchodné meno a právna forma:

Sídlo:

IČO:

Kontaktné údaje:

(tel. číslo/email/fax) :

Spracovanie osobných údajov na účely uskutočnenia objednávky

1. Účel spracúvania osobných údajov: vystavenie daňového dokladu, kontaktovanie zákazníka ohľadom objednávky, plnenie zmluvy, vybavovanie uplatňovania zodpovednosti za vady predaných výrobkov – vyplývajúce z plnenia zmluvy.
2. Právny základ spracúvania osobných údajov: a) Spracúvanie osobných údajov (meno, priezvisko, titul, ulica a číslo, PSČ, mesto) je nevyhnutné podľa osobitného predpisu alebo medzinárodnej zmluvy, ktorou je Slovenská republika viazaná, predovšetkým podľa zákona č. 250/20074 Z. z., Občianskeho zákonníka.
3. Oprávnené záujmy prevádzkovateľa podľa § 13 ods. 1 písm. f): nevyžaduje sa
4. Identifikácia príjemcu alebo kategórie príjemcu: servisné strediska nižšie uvedené
5. Prenos osobných údajov do tretej krajiny: neaplikuje sa
6. Doba uchovávania osobných údajov: 4 roky
7. Dotknutá osoba má právo: - požadovať od prevádzkovateľa prístup k osobným údajom týkajúcim sa dotknutej osoby, o právach na opravu osobných údajov, na vymazanie osobných údajov, na obmedzenie spracúvania osobných údajov, - namietat spracúvanie osobných údajov, právo na prenosnosť osobných údajov, právo kedykoľvek svoje súhlas odvolať, právo podať návrh na začatie konania podľa § 100,
8. Poskytovanie osobných údajov je zmluvnou požiadavkou alebo požiadavkou, ktorá je potrebná na uzatvorenie zmluvy. Dotknutá osoba je povinná poskytnúť osobné údaje, v prípade neposkytnutia osobných údajov nemôže dôjsť k uzatvoreniu zmluvy.
9. Prevádzkovateľ nemá zavedené automatizované individuálne rozhodovanie vrátane profilovania podľa § 28 ods. 1 a 10. Prevádzkovateľ spracováva osobné údaje len za účelom uzatvorenia zmluvy, reklamačného konania a na iný účel prevádzkovateľa nebude osobné údaje spracovávať.

Identifikácia tovaru:

Výrobok.....

Typ

Výrobné č.

Modelové č.

Deň predaja.....

Pečiatka predaju:



Pre elektrické a elektronické nástroje označené týmto symbolom (na výrobku, obale či v dokumentácii)platí:

S výrobkom nie je možné zaobchádzať ako s odpadom z domácnosti, a preto ho neodhadzujte do odpadkového koša či kontajnera na zmiešaný komunálny odpad. Výrobok je potrebné odložiť v príslušnom mieste spätného odberu na recykláciu elektrických a elektronických zariadení. Zabezpečením riadnej likvidácie výrobku pomôžete predísť potenciálnym negatívnym vplyvom na životné prostredie a ľudské zdravie, ktoré by sa mohli prejavíť v prípade likvidácie tohto výrobku nevhodným spôsobom. Podrobnejšie informácie o miestach spätného odberu tohto výrobku si vyžiadajte na vašom obecnom úrade, od firmy zaoberajúcej sa likvidáciou domového odpadu alebo v predajni, kde ste výrobok kúpili.

Záznamy o servisnej prehliadke

Servisná prehliadka sa vykonáva iba v autorizovanom servisnom stredisku a je vykonávaná na náklady zákazníka.

Dátum servisné prehliadky	dátum budúcej servisnej prehliadky	Pečiatka servisu	Vykonané práce

Záznamy o záručných opravách

Dátum prijatia	Dátum opravy	Pečiatka servisu	Popis závady a vykonanej práce

Zoznam autorizovaných servisných stredísk nájdete na www.garland.sk.



Cub Cadet



ARNOLD

Agri-Fab

RYOBI



Riwall PRO



TurfMaster

JÓTÁLLÁSI JEGY

hatályos 2021. január 1-jétől

Termék megnevezése:

Típus/Modell:

Gyári száma:

Termék azonosításra alkalmas része(1)*:

*különösen de nem kizárólag, ha Briggs&Stratton, Honda, Kawasaki és/vagy Kohler motor van beépítve

Kereskedő (eladó) neve, címe, a képviselőjében eljáró személy aláírása és a vállalkozás bélyegzőlenyomata (elektronikus dokumentumon való átadás esetén elektronikus aláírás):

.....

Vásárlás (átadás) / üzembe helyezés dátuma:

Vásárlás (átadás) / üzembe helyezés helye:

.....

Forgalmazó adatai:

GARLAND distributor, s.r.o.
Hradecká 1136, 506 01 Jičín, Česká Republika
Adószám: CZ-60108461
Cégjegyzékszám: 60108461
Cégbejegyzés: Zaps. v OR u KS v HK v oddíl. C vl.5276

I. A jótállással kapcsolatos általános feltételek

1. A fogyasztói szerződés keretében vásárolt, jelen jótállási jegyen feltüntetett új, tartós fogyasztási cikk termék(ek)re a GARLAND distributor s.r.o. az alábbi időre és feltételekkel vállal jótállást (garanciát):

- Scheppach, Scheppach Special Edition, Woodster, DWT, Kity termék(ek) Riwall, Riwall PRO és GTM Professional:
- 250.000,- Ft-ot meg nem haladó eladási ár esetén 2 év jótállás, amely további 2 évvel meghosszabbítható, valamint
- 250.000,- Ft eladási ár felett 3 év kötelező jótállás, amely további 1 évvel meghosszabbítható.

A jótállás fentiek szerinti meghosszabbításához szükséges, hogy a fogyasztó a terméket garanciális szerviz felülvizsgálatra beszo

- 250.000,- Ft-ot meg nem haladó eladási ár esetén a 24. (huszonegyedik) hónap folyamán, illetve
- 250.000,- Ft feletti vételár esetén 36. (harminchatodik) hónap folyamán.

A garanciális szerviz felülvizsgálattal kapcsolatos költségek a fogyasztót terhelik. A meghosszabbított garancia időtartama alatt a szervizelésre nem vonatkozik a jogszabályban előírt határidő. Amennyiben az érintett termék beépített Briggs&Stratton, Honda, Kawasaki és/vagy Kohler motorral került értékesítésre, a termék motorjára értelemszerűen a Briggs&Stratton, Honda, Kawasaki és/vagy Kohler mindenkor

- MWH márkájú kerti bútorok: 3 év gyártói garancia
- Palram márkájú üvegházak, kerti házak, kocsibeállók és kerti pavilonok: 10 év gyártói garancia
- Palram márkájú pergolák: 7 év gyártói garancia

Minden további, fentebb fel nem sorolt termékre az alábbiak szerinti jótállás vonatkozik, azaz

- 10.000,- Ft-ot elérő, de 100.000,- Ft-ot meg nem haladó eladási ár esetén 2 év;
- 100.000,- Ft-ot meghaladó, de 250.000,- Ft-ot meg nem haladó eladási ár esetén 2 év;
- 250.000,- Ft eladási ár felett 3 év.

2. Az elhasználódó, illetve kopó alkatrészekre és az ezen kopó alkatrész által okozott járulékos

meghibásodásokra és a külső behatás által előidézett meghibásodásokra, illetve a napi használat során keletkező sérülésekre (pl. karcolások, horpadások stb.) a jótállás nem vonatkozik. Ugyancsak nem tartozik a jótállási javítási kötelezettségek körébe a termék üzembe helyezése, illetve a termék beállítása. A hosszú ideig és nem megfelelő körülmények között történő tárolás a fogyasztási cikk műszaki állapotának romlását idézheti elő.

3. A nem fogyasztói szerződés keretében vásárolt, illetve professzionális vagy kölcsönzői célú felhasználásra szánt, jelen jótállási jegyen feltüntetett új, tartós fogyasztási cikk termék(ek) esetén a vásárlás / üzembe helyezés napjától számított 6 hónap kijavítási garancia vonatkozik a gyártási eredetű hibák kijavítására.

II. A jótállási idő és a jótállás érvényességi területe

1. A jótállási határidő a jelen jótállási jegyen feltüntetett vásárlás napján a fogyasztási cikk fogyasztó részére történő átadásával, illetve, ha az üzembe helyezést a vállalkozás vagy megbízottja végzi, az üzembe helyezés napjával kezdődik. Ha a fogyasztó a fogyasztási cikket az átadástól számított 6 hónapon túl helyezeti üzembe, akkor a jótállási határidő kezdő időpontja a fogyasztási cikk átadásának napja. Az I. pont szerinti határidők elmulasztása jogvesztéssel jár. Az években megállapított jótállási idő azon a napon jár le, amely elnevezésénél vagy számánál fogva megfelel a kezdő napnak; ha ilyen nap a lejárat hónapjában nincs, a határidő a hónap utolsó napján jár le. Ha a határidő utolsó napja munkaszüneti nap, a határidő a következő munkanapon jár le. A termék kijavítása esetén a jótállási idő meghosszabbodik a javításra átadás napjától kezdve azzal az időtartammal, amely alatt a fogyasztó a fogyasztási cikket a hiba miatt rendeltetésszerűen nem használhatta. A fogyasztási cikkek a kicseréléssel vagy a kijavítással érintett részére a jótállási igény elvülés újból kezdődik. Ezt a szabályt kell alkalmazni arra az esetre is, ha a kijavítás következményeként új hiba keletkezik. A jótállás a fogyasztó jogszabályból eredő jogait nem érinti.

2. A 151/2003. (IX.22.) Korm.r előírásainak megfelelő jótállási jegy elektronikus úton is átadható a fogyasztó részére. A fogyasztó részére elektronikusan átadott számla jótállási jegyként akkor fogadható el, ha tartalma megfelel a 151/2003. (IX.22.) Korm.r jótállási jegyre vonatkozó előírásainak is. A jótállási jegy elektronikus úton való átadása legkésőbb a termék átadását vagy üzembe helyezését követő napon kötelező. Ha a jótállási jegy elektronikus dokumentumként nem közvetlen megküldéssel kerül átadásra, hanem letöltést biztosító elérési cím formájában kerül a fogyasztó részére rendelkezésre bocsátásra, akkor az elektronikus jótállási jegy letölthetősége a jótállási idő végéig nem szüntethető meg, a letöltési cím elérhetőségét biztosítani kell. A jótállási jegy elektronikus úton történő átadása legkésőbb a termék átadását vagy üzembehelyezését követő napon kötelező. Vita esetén a jelen pontban foglaltakat a vállalkozás köteles bizonyítani.

3. A jelen jótállási jegy szerinti jótállás a Magyar Köztársaság közigazgatási területén érvényes.

4. A jelen jótállási feltételek 2021. január 1-jétől alkalmazandók.

III. A jótállás érvényesítése

1. A jótállásból eredő jogokat a fogyasztási cikk tulajdonosa érvényesítheti, feltéve, hogy fogyasztónak minősül. A jótállásból eredő jogokat a fogyasztási cikk tulajdonjogának átruházása esetén az új tulajdonos érvényesítheti. A jótállási igény jótállási jeggyel érvényesíthető, amelynek nem tehető feltételévé a fogyasztási cikk felbontott csomagolásának a fogyasztó általi visszaszolgáltatása. A jótállási jegy szabálytalan kiállítása vagy a jótállási jegy fogyasztó rendelkezésére bocsátásának elmaradása a jótállás érvényességét nem érinti. A jótállási jegy fogyasztó rendelkezésére bocsátásának elmaradása esetén a szerződés megkötését bizonyítottan kell tekinteni, ha az ellenérték megfizetését igazoló bizonylatot – az általános forgalmi adóról szóló törvény alapján kibocsátott számlát vagy nyugtát - a fogyasztó bemutatja. Ebben az esetben a jótállási igény a számlával, illetve nyugtával érvényesíthető, feltéve, hogy abból kitűnik a vásárlás időpontja és a termék típusa. Ezen információk hiányában az érintett termék, illetve a vonatkozó jótállás és annak feltételei nem állapítható meg, így a jótállás teljesítése gyakorlati nehézségekbe ütközhet.

2. A fogyasztó a jótállási igényét a Forgalmazóval vagy a Kereskedővel szemben érvényesítheti. Továbbá a fogyasztó a kijavítási igényét a GARLAND distributor s.r.o. által kijelölt, a jótállási jegyen feltüntetett szerviz szolgáltatóknál közvetlenül is érvényesítheti. A kijelölt szerviz szolgáltatók neve és címe a www.garland.hu honlapon is elérhető. A fogyasztó választása szerint a Forgalmazó vagy Kereskedő székhelyén, bármely telephelyén, fióktelepén, illetve a kijelölt szerviz szolgáltatóknál érvényesítheti.

3. A Forgalmazónak / Kereskedőnek / szervíznek törekednie kell arra, hogy a kijavítást vagy kicserélést legfeljebb 15 napon belül elvégezze. Ha a kijavítás vagy a kicserélés időtartama a 15 napot meghaladja, akkor a Forgalmazó / Kereskedő / szerviz a fogyasztót tájékoztatni köteles a kijavítás

vagy a csere várható időtartamáról. A tájékoztatás a fogyasztó előzetes hozzájárulása esetén, elektronikus úton vagy a fogyasztó általi átvétel igazolására alkalmas más módon történik.

4. A jótállási kötelezettség teljesítésével kapcsolatos költségek a kötelezettet terhelik. Ha a fogyasztási cikk meghibásodásában a fogyasztót terhelő karbantartási kötelezettség elmulasztása is közrehatott, a jótállási kötelezettség teljesítésével felmerült költségeket közrehatása arányában a fogyasztó köteles viselni, ha a fogyasztási cikk karbantartására vonatkozó ismeretekkel rendelkezett, vagy ha a Forgalmazó (Kereskedő) e tekintetben tájékoztatási kötelezettségének eleget tett.

5. Fogyasztói jogvita esetén a fogyasztó a megyei (fővárosi) kereskedelmi és iparkamarák által működtetett békéltető testület eljárását is kezdeményezheti.

IV. A jótállási igény bejelentése

1. A fogyasztó a hiba felfedezése után késedelem nélkül köteles a hibát közölni. A hiba felfedezésétől számított két hónapon belül közölt hibát késedelem nélkül közölni kell tekinteni. A közlés késedelméből eredő kárért a fogyasztó felelős. A jótállási igényt a fogyasztási cikk minden olyan hibája miatt határidőben érvényesítettnek kell tekinteni, amely a megjelölt hibát előidézte.

2. A fogyasztó a jótálláson alapuló igénye érvényesítésével kapcsolatos nyilatkozatát a jelen jótállási jegy III.2 pontjában hivatkozott Forgalmazóhoz vagy Kereskedőhöz vagy szervizhez intézheti.

3. Ha a fogyasztó a jótállási igényét a terméknek - a megjelölt hiba szempontjából - elkülöníthető része tekintetében érvényesíti, a jótállási igény a termék egyéb részeire nem minősül érvényesítettnek.

V. A fogyasztót a jótállás alapján megillető jogok

1. (A) A fogyasztó a Ptk. 6:159. §- fog rögzített szabályok szerint

a) kijavítást VAGY kicserélést igényelhet, kivéve, ha a választott jótállási igény teljesítése lehetetlen vagy ha az a kötelezettnek - másik jótállási igény teljesítésével összehasonlítva - aránytalan többletköltséget eredményezne, figyelembe véve a fogyasztási cikk hibátlan állapotban képviselt értékét, a szerződésszegé súlyát és a jótállási jog teljesítésével a jogosultnak okozott érdeksérelmet; – VAGY

b) a vételár arányos leszállítását igényelheti, VAGY a hibát a kötelezett költségére maga kijavíthatja vagy mással kijavíttathatja, VAGY a szerződéstől elállhat, ha a kötelezett a kijavítást vagy a kicserélést nem vállalta, e kötelezettségének megfelelő határidőn belül, a fogyasztó érdekeit kímélve nem tud eleget tenni, vagy ha a fogyasztónak a kijavításhoz vagy kicseréléshez fűződő érdeke megszűnt. Jelentéktelen hiba miatt elállásnak nincs helye.

(B) Ha a kötelező jótállási időtartam alatt a fogyasztási cikk első alkalommal történő javítása során a vállalkozás részéről megállapítást nyer, hogy a fogyasztási cikk nem javítható, a fogyasztó eltérő rendelkezése hiányában a vállalkozás köteles a fogyasztási cikket 8 napon belül kicserélni. Ha a fogyasztási cikk cseréjére nincs lehetőség, a vállalkozás köteles a fogyasztó által bemutatott, a fogyasztási cikk ellenértékének megfizetését igazoló bizonylaton – az általános forgalmi adóról szóló törvény alapján kibocsátott számlán vagy nyugtán – feltüntetett vételárat 8 napon belül a fogyasztó részére visszatéríteni.

Ha a kötelező jótállási időtartam alatt a fogyasztási cikk három alkalommal történő kijavítást követően ismét meghibásodik – a fogyasztó eltérő rendelkezése hiányában –, valamint ha a Polgári Törvénykönyvről szóló 2013. évi V. törvény 6:159. § (2) bekezdés b) pontja alapján a fogyasztó nem igényli a vételár arányos leszállítását, és a fogyasztó nem kívánja a fogyasztási cikket a vállalkozás költségére kijavítani vagy mással kijavíttatni, a vállalkozás köteles a fogyasztási cikket 8 napon belül kicserélni. Ha a fogyasztási cikk kicserélésére nincs lehetőség, a vállalkozás köteles a fogyasztó által bemutatott, a fogyasztási cikk ellenértékének megfizetését igazoló bizonylaton – az általános forgalmi adóról szóló törvény alapján kibocsátott számlán vagy nyugtán – feltüntetett vételárat 8 napon belül a fogyasztó részére visszatéríteni.

Ha a fogyasztási cikk kijavítására a kijavítási igény vállalkozás részére való közlésétől számított 30. (harmadcadik) napig nem kerül sor, – a fogyasztó eltérő rendelkezése hiányában – a vállalkozás köteles a fogyasztási cikket a harmincnapos határidő eredménytelen elteltét követő 8 napon belül kicserélni. Ha a fogyasztási cikk cseréjére nincs lehetőség, a vállalkozás köteles a fogyasztó által bemutatott, a fogyasztási cikk ellenértékének megfizetését igazoló bizonylaton – az általános forgalmi adóról szóló törvény alapján kibocsátott számlán vagy nyugtán – feltüntetett vételárat a 30 napos kijavítási határidő eredménytelen elteltét követő 8 napon belül a fogyasztó részére visszatéríteni.

(C) Az V.1. (B) pontban foglaltak nem vonatkoznak az alábbi tartós fogyasztási cikkekre: elektromos kerékpár, elektromos roller, quad, motorkerékpár, segédmotoros kerékpár, személygépkocsi, lakóautó, lakókocsi, utánfutós lakókocsi, utánfutó, valamint motoros vízi jármű.

(D) A javítást végző Kereskedő / szerviz köteles igazolható módon a Forgalmazót / Kereskedőt értesíteni a termék kijavítását követő 5 munkanapon belül a javítás elvégzéséről. A javítást végző Kereskedő / szerviz köteles igazolható módon értesíteni a Forgalmazót / Kereskedőt a megállapítást követő 5 munkanapon belül:

- a) ha az ingó dolog első alkalommal történő javítása esetén megállapítást nyer, hogy az ingó dolog nem javítható;
- b) ha az ingó dolog javítása előreláthatóan 15 napnál hosszabb időt vesz igénybe, a javítás várható idejéről;
- c) ha az ingó dolog javítása nem lehetséges 30 nap alatt.

2. A kijavítást vagy kicserélést - a fogyasztási cikk tulajdonságaira és a jogosult által elvárható rendeltetésére figyelemmel - megfelelő határidőn belül, a jogosult érdekeit kímélve kell elvégezni. A fogyasztó a választott jótállási jogáról másra térhet át, az áttéréssel okozott költséget köteles azonban a kötelezettnek megfizetni, kivéve, ha az áttérésre a kötelezett adott okot, vagy az áttérés egyébként indokolt volt.

3. Kicserélés vagy elállás esetén a fogyasztó nem köteles a fogyasztási cikknek azt az értékcsökkenését megtéríteni, amely a rendeltetészerű használat következménye.

4. A fogyasztó a kellékhibás teljesítés okán felmerült kárait a Ptk. 6:174 § szerint érvényesítheti.

5. A rögzített bekötésű, illetve a 10 kg-nál súlyosabb, vagy tömegközlekedési eszközön kézi csomagként nem szállítható termék az üzemeltetés helyén kell megjavítani. Ha a kijavítás az üzemeltetés helyén nem végezhető el, a le- és felszerelésről, valamint az el- és visszaszállításról a jelen jótállási jegy III.2 pontjában hivatkozott Forgalmazó és/vagy Kereskedő és/vagy szerviz gondoskodik.

6. Ha a fogyasztó a fogyasztási cikk meghibásodása miatt a vásárlástól számított 3 munkanapon belül érvényesít csereigényt, a jelen jótállási jegy III.2 pontjában hivatkozott Forgalmazó és/vagy Kereskedő és/vagy szerviz köteles a fogyasztási cikket kicserélni, feltéve, hogy a meghibásodás a rendeltetészerű használatot akadályozza. Amennyiben a hibás fogyasztási cikk már nincs készleten, úgy a teljes vételár visszatérítésre kerül. A jelen jótállási jegy III.2 pontjában hivatkozott Forgalmazó és/vagy Kereskedő és/vagy szerviz a kijavítás során nem felel a fogyasztási cikken a fogyasztó, illetve harmadik személy által esetlegesen tárolt adatokért vagy beállításokért.

7. A jelen jótállási jegy III.2 pontjában hivatkozott Forgalmazó és/vagy Kereskedő és/vagy szerviz címén a jótállási idő lejártát követően is lehetőséget biztosítunk a hibás fogyasztási cikk kijavítására, az ezzel összefüggésben felmerült valamennyi költség azonban a fogyasztót terheli.

VI. Mentésülés a jótállási kötelezettség alól

1. A teljesítés nem hibás, ha a fogyasztó a hibát a vásárlás időpontjában ismerte, vagy a hibát a vásárlás időpontjában ismernie kellett. A jótállási kötelezettség alóli mentésülést eredményez, ha bizonyításra kerül a jelen jótállási jegy III.2 pontjában hivatkozott Forgalmazó, a Kereskedő vagy szerviz által, hogy a hiba rendeltetésellenes használat, átalakítás, szakszerűtlen kezelés, helytelen tárolás, elemi kár vagy egyéb, a vásárlás után keletkezett okból következett be. A rendeltetésellenes használat elkerülése céljából a termékhez magyar nyelvű vásárlói tájékoztatót mellékelünk és kérjük, hogy az abban foglaltakat saját érdekében tartsa be.

2. A jótállás megszűnését eredményezi a szakszerűtlen szerelés és üzembe helyezés, valamint a jótállási határidőn belüli illetéktelen beavatkozás. Illetéktelen beavatkozásnak minősül minden olyan szerelés, karbantartás és/vagy egyéb olyan beavatkozás, amelyet nem a jelen jótállási jegy III.2 pontjában hivatkozott Forgalmazó és/vagy Kereskedő és/vagy szerviz végez el.

A KERESKEDŐ A TERMÉK ÉRTÉKESÍTÉSEKOR KÖTELES A JÓTÁLLÁSI JEGYEN ÉS A TERMÉKEN LEVŐ TÍPUS ÉS GYÁRTÁI SZÁMOT EGYEZTETNI, A JÓTÁLLÁSI JEGYET A VÁSÁRLÁS / ÜZEMBE HELYEZÉS DÁTUMÁNAK FELTÜNTETÉSÉVEL HITELESÍTENI (ALÁÍRÁS, BÉLYEGZŐ) ÉS AZT A VÁSÁRLÓNAK ÁTADNI. AZ IDŐSZAKOS FELÜLVIZSGÁLATOT, ILLETVE A JAVÍTÁST VÉGZŐ FORGALMAZÓ / KERESKEDŐ / SZERVIZ KÖTELES AZ IDŐSZAKOS ELLENŐRZÉSRE VONATKOZÓ BEJEGYZÉSEK, ILLETVE A JÓTÁLLÁSI SZELVÉNYEK VONATKOZÓ ROVATAIT HIÁNYTALANUL ÉS PONTOSAN KITÖLTENI.

Garanciális szerviz felülvizsgálat bejegyzések

A garanciális szerviz felülvizsgálatokat kizárólag III.2 pontban hivatkozott Forgalmazó, Kereskedő vagy szerviz végezheti és az ezekből adódó költségeket a fogyasztó viseli.

Termék megnevezése:

.....

Típus/Modell:

Gyári száma:

Termék azonosításra alkalmas része(i)*:

*különösen de nem kizárólag, ha Briggs&Stratton, Honda, Kawasaki és/vagy Kohler motor van beépítve

Teljesítés időpontja (átadás vagy üzembe helyezés): (év)(hó) (nap)

..

Időszakos ellenőrzés dátuma	Meghosszabbított jótállás lejárat dátuma	Szerviz bélyegzője	Elvégzett munkák

Szakvélemény kötelező tartalmi elemei

a fogyasztó szavatossági és jótállási igényének megítéléséhez

1.	Szakvélemény:	
2.	Megrendelő neve és címe:	
3.	Üzlet neve és címe:	
4.	Vizsgálat tárgya:	
5.	Vizsgálati díj összege:	
6.	Vizsgálati díj fizetésére kötelezett:	
7.	Termék beérkezésének időpontja:	
8.	Vásárlás időpontja:	
9.	Minőségi kifogás bejelentésének időpontja:	
10.	Fogyasztó kifogása:	
11.	Vizsgálati módszerek:	
12.	Vizsgálat megállapításai indokolással ellátva:	
13.	Tájékoztatás:	
14.	Egyebek:	

A jegyzőkönyv másolatát a fogyasztónak haladéktalanul és igazolható módon kell átadni!
A vállalkozás köteles a jegyzőkönyvet annak felvételétől számított 3 évig megőrizni!

JEGYZŐKÖNYV

a fogyasztó kifogásáról a fogyasztó és vállalkozás közötti szerződéskeretében eladott dolgokra vonatkozó szavatossági és jótállási igények intézéséről szóló 19/2014. (IV.29.) NGM rendelet alapján

Fogyasztó neve:

Fogyasztó címe:

Termék megnevezése:

Típus/Modell:

Gyári száma:

Termék azonosításra alkalmas része(i)*:

*különösen de nem kizárólag, ha Briggs&Stratton, Honda, Kawasaki és/vagy Kohler motor van beépítve

Termék vételára (HUF):

Teljesítés időpontja (átadás vagy üzembe helyezés): (év)

(hó) (nap)

Hiba bejelentésének időpontja: (év) (hó) (nap)

Hiba leírása:

Fogyasztó által érvényesíteni kívánt jog (kérjük karikázással jelölje a megfelelőt!):

a.)	kellekszavatosság	termékszavatosság	jótállás	
b.)	kijavítás	kicserélés	árleszállítás	elállás

Kifogás rendezésének módja (amennyiben eltér a fogyasztó által érvényesített igénytől, akkor ennek indoka):

Kifogás rendezésének elutasítása esetén ennek indoka:

Amennyiben a terméket (kijavításra vagy a fogyasztó által érvényesíteni kívánt igény teljesíthetőségének vizsgálata érdekében) átvette a vállalkozás:
A termék beazonosításához szükséges adat(ok):

.....
.....
.....

A termék vállalkozás általi átvételének időpontja:

.....
.....
.....

Időpont, amikor a fogyasztó a dolgot átveheti:

.....
.....
.....

Fogyasztói jogvita esetén a fogyasztó a megyei (fővárosi) kereskedelmi és iparkamarák által működtetett békéltető testület eljárását is kezdeményezheti. Az eljárásra a fogyasztó lakóhelye vagy tartózkodási helye szerinti békéltető testület illetékes. A fogyasztó belföldi lakóhelye és tartózkodási helye hiányában a békéltető testület illetékességét a fogyasztói jogvitával érintett vállalkozás vagy az annak képviselőjére feljogosított szerv székhelye alapítja meg.

A békéltető testületek elérhetőségei megtalálhatók a www.bekeltetes.hu oldalon.

Alulírott fogyasztó a jelen jegyzőkönyv aláírásával hozzájárulok, hogy a vállalkozás a jegyzőkönyvben rögzített adataimat a 19/2014. (IV.29.) NGM rendeletben meghatározottak szerint kezelje.

A jegyzőkönyv felvételének időpontja: (év) (hó)
(nap)

Vállalkozás cégszerű aláírása,
bélyegzőlenyomata

Fogyasztó aláírása

GARLAND distributor, s.r.o., Hradecká 1136, Jičín, Czech Republic

- CZ prohlašuje výhradně na vlastní zodpovědnost, že níže uvedené zařízení splňuje všechna příslušná ustanovení předmětných předpisů Evropského společenství
- SK prehlasuje nasledujúcu zhodu podľa smernice EU a noriem pre výrobok
- PL deklaruje, że produkt jest zgodny z następującymi dyrektywami UE i normami
- SI izjavlja sledeco skladnost z EU-direktivo in normami za artikel
- HU az EU-irányelv és a vonatkozó szabványok szerinti következo megfeleloségi nyilatkozatot teszi a termékre
- DE erklärt folgende Konformität gemäß EU-Richtline und Normen für den Artikel
- GB hereby declares the following conformity under the EU Directive and standards for the following article
- FR déclare la conformité suivante selon la directive UE et les normes pour l'article
- IT dichiara la seguente conformità secondo le direttive e le normative UE per l'articolo
- HR ovime izjavljuje da postoji skladnost prema EU-smjerni-ca i normama za sljedece artikle

RMR 62 TRD

TRAVNÍ TRAKTOR / TRAVNÝ TRAKTOR / TRAKTOR DO TRAWNIKA / TRAKTOR ZA TRAVO / GYEPES TRAKTOR / RASENTRAKTOR / LAWN TRACTOR / TRACTEUR DE PELOUSE / TRATTORE DA PRATO / TRAKTOR ZA TRAVNJU

Výrobní označení / výrobné označenie / Oznaczenie produkcji / Oznaka proizvodnje / Gyártási megnevezés / Produktionsbezeichnung / Production designation / Désignation de production / Designazione di produzione / Oznaka proizvodnje:

TRM162

- 2018/989
- 2014/35/EU
- 2018/987
- 2018/988
- 2014/30/EU
- 2004/22/EC
- 1999/5/EC
- 97/23/EC
- 90/396/EC
- 2011/65/EU

- 89/686/EC_96/58/EC
- 2006/42/EC
- 2000/14/EC_2005/88/EC - Annex VI
- Hladina akustického výkonu / Poziom mocy akustycznej / Raven zvočne moči / Hangteljesítményszint / Schallleistungspegel / Sound power level / Niveau de puissance sonore / Livello di potenza sonora / Razina zvuka:
naměřená/nameraná/zmierzone/merjeno/mért/gemessen/measured/mesuré/
misurato/izmjerená: **L_{WA} = 94,45 dB(A)**
garantovaná/gwarantowane/zajamčeno/garantált/garantiert/guaranteed/garanti/
garantito/zajamčena
L_{WA} = 98 dB(A)
Změřeno v/Namereno v/Mierzzone w/Merjeno na/Mérve/Gemessen bei/
Measured at/Mesuré à/Misurato a/Izmjerenó u:
TÜV SÜD Product Service GmbH/ Ridlerstraße 65 • 80339 Munich • Germany
- 2016/1628

Evropské normy / Európske normy / Normy europejskie / Evropski standardi / Európai szabványok / Europäische Standards / European standards / Normes européennes / Standard europei / Evropski standardi : EN ISO 5395-1:2013+A1, EN ISO 5395-3:2013+A1+A2, EN ISO 12100:2010, EN ISO 14982:2009,

Jičín, 22. 11. 2023

Vladek Trenka, jednatel

Osoba pověřená kompletací technické dokumentace / Osoba poverená kompletáciou technickej dokumentácie / Nazwisko i adres osoby upoważnionej do sporządzenia dokumentacji technicznej / Ime in naslov osebe, pooblaščene za sestavo tehnične dokumentacije / A műszaki dokumentáció összeállítására jogosult személy neve és címe / Name und Adresse der Person, die berechtigt ist, die technische Datei zu erstellen / Name and address of the person authorised to compile the technical file / Nom et adresse de la personne autorisée à établir le dossier technique / Nome e indirizzo della persona autorizzata a compilare il file tecnico / Ime i adresa osebe ovlaštene za sastavljanje tehničke dokumentacije: Ing. Petr Vrána, kancelář - 61400 Brno, Proškovovo nám. 21, Czech Republic